

<i>Robotický vysavač 4 v 1 s rotačními mopami • NÁVOD K OBSLUZE</i>	CZ	4-20
<i>Robotický vysávač 4 v 1 s rotačnými mopami • NÁVOD NA OBSLUHU</i>	SK	21-38
<i>4-in-1 Robotic Vacuum Cleaner with rotary mops • USER MANUAL</i>	EN	39-55
<i>4 az 1-ben robotporszívó forgó felmosóval • HASZNÁLATI ÚTMUTATÓ</i>	HU	56-73
<i>Odkurzacz automatyczny 4 w 1 z mopem obrotowym • INSTRUKCJA OBSŁUGI</i>	PL	74-91
<i>4-in-1 Saugroboter mit rotierenden Wischmopp • BEDIENUNGSANLEITUNG</i>	DE	92-108
<i>Робот-пилосос 4 в 1 з обертовими мікрофібровими насадками • ІНСТРУКЦІЯ З ЕКСПЛУАТАЦІЇ</i>	UA	109-126

NUOVO30 Aqua Pro



CZ – ROBOTICKÝ VYSAVAČ 4 V 1 S ROTAČNÍMI MOPY

1. BEZPEČNOSTNÍ POKYNY	4
2. POUŽITÍ	7
3. SOUČÁSTI VÝROBKU	7
4. PŘÍPRAVA K POUŽITÍ	11
5. POUŽÍVÁNÍ VYSAVAČE	12
6. APLIKACE ETA SMART	14
7. ÚDRŽBA VYSAVAČE	15
8. ŘEŠENÍ PROBLÉMŮ	18
9. TECHNICKÁ SPECIFIKACE	18
10. EKOLOGIE	20

SK – ROBOTICKÝ VYSÁVAČ 4 V 1 S ROTAČNÝMI MOPMI

1. BEZPEČNOSTNÉ POKYNY	21
2. POUŽITIE	24
3. SÚČASTI VÝROBKU	24
4. PRÍPRAVA NA POUŽITIE	29
5. POUŽÍVANIE VYSÁVAČA	30
6. APLIKÁCIA ETA SMART	32
7. ÚDRŽBA VYSÁVAČA	33
8. RIEŠENIE PROBLÉMOV	36
9. TECHNICKÁ ŠPECIFIKÁCIA	36
10. EKOLÓGIA	38

EN – 4-IN-1 ROBOTIC VACUUM CLEANER WITH ROTARY MOPS

1. GENERAL SAFETY INSTRUCTIONS	39
2. APPLICABILITY	42
3. PRODUCT COMPONENTS	43
4. PREPARATION FOR USE	46
5. VACCUM CLEANER USE	47
6. APPLICATION ETA SMART	50
7. VACUUM CLEANER MAINTENANCE	50
8. PROBLEMS SOLUTIONS	53
9. TECHNICAL SPECIFICATION	54
10. ENVIRONMENTAL PROTECTION	55

HU – 4 AZ 1-BEN ROBOTPORSZÍVÓ FORGÓ FELMOSÓVAL

1. BIZTONSÁGI ELŐÍRÁSOK	56
2. ALKAMAZHATÓSÁG	59
3. A TERMÉK ALKOTÓRÉSZEI	60
4. HASZNÁLATI ELŐKÉSZÍTÉS	63
5. A PORSZÍVÓ HASZNÁLATA	64
6. ETA SMART ALKALMAZÁS	67
7. A PORSZÍVÓ KARBANTARTÁSA	68
8. PROBLÉMA-MEGOLDÁS	71
9. MŰSZAKI SPECIFIKÁCIÓ	71
10. ÖKOLÓGIA	73

PL – ODKURZACZ AUTOMATYCZNY 4 W 1 Z MOPEM OBROTOWYM

1. WSKAZÓWKI BEZPIECZEŃSTWA	74
2. ZASTOSOWANIA	77
3. CZĘŚCI WYROBU	78
4. PRZYGOTOWANIE DO UŻYCIA	81
5. UŻYWANIE ODKURZACZA	82
6. APLIKACJA ETA SMART	85
7. UTRZYMANIE ODKURZACZA	85
8. ROZWIĄZYWANIE PROBLÉMÓW	89
9. SPECYFIKACJA TECHNICZNA	89
10. EKOLOGIA	90

DE – 4-IN-1 SAUGROBOTER MIT ROTIERENDEN WISCHMOPP

1. SICHERHEITSSANWEISUNGEN	92
2. VERWENDUNG	95
3. PRODUKTEILE	96
4. VORBEREITUNG VOR DEM EINSATZ DES STAUBSAUGERS	99
5. BETRIEB	100
6. ETA SMART-APP	103
7. WARTUNG	103
8. PROBLEMLÖSUNGEN	106
9. TECHNISCHE DATEN.....	106
10. ÖKOLOGIE	108

UA – РОБОТ-ПИЛОСОС 4 В 1 З ОБЕРТОВИМИ МІКРОФІБРОВИМИ НАСАДКАМИ

1. ЗАХОДИ БЕЗПЕКИ	109
2. ВИКОРИСТАННЯ	112
3. СКЛАДОВІ ЧАСТИНИ ВИРОБУ	113
4. ПІДГОТОВКА ДО ВИКОРИСТАННЯ	116
5. ВИКОРИСТАННЯ ПИЛОСОСА.....	117
6. ЗАСТОСУНОК ETA SMART	120
7. ТЕХНІЧНЕ ОБСЛУГОВУВАННЯ ПИЛОСОСА.....	120
8. УСУНЕННЯ НЕСПРАВНОСТЕЙ.....	123
9. ТЕХНІЧНІ ХАРАКТЕРИСТИКИ.....	124
10. ЕКОЛОГІЯ	126

Obrázky jsou pouze ilustrační / Obrázky sú len ilustračné / Product images are for illustrative purposes only / Illusztratív képek / Zdjęcia służą wyłącznie jako ilustracja / Die aufgeführten Abbildungen dienen nur zur Illustration.

eta 7983

NUOVO30 Aqua Pro

NÁVOD K OBSLUZE

Vážený zákazníku, děkujeme Vám za zakoupení našeho produktu. Tento návod spolu s pokladním dokladem a podle možností i s obalem a vnitřním obsahem obalu dobře uschovejte.

Tip

Pro prvotní spárování vysavače s Vaší domácí Wifi sítí pomocí aplikace "ETA SMART" navštivte naše webové stránky <http://eta.cz/robot/>.

1. BEZPEČNOSTNÍ POKYNY















- Instrukce v návodu považujte za součást spotřebiče a postupte je jakémukoliv dalšímu uživateli spotřebiče.
- Zkontrolujte, zda údaj na typovém štítku odpovídá napětí ve Vaší elektrické zásuvce.
- Tento spotřebič mohou používat děti ve věku 8 let a starší a osoby se sníženými fyzickými či mentálními schopnostmi nebo nedostatkem zkušeností a znalostí, pokud jsou pod dozorem nebo byly poučeny o používání spotřebiče bezpečným způsobem a rozumí případným nebezpečím. Děti si se spotřebičem nesmějí hrát. Čištění a údržbu prováděnou uživatelem nesmějí provádět děti bez dozoru.
- Jestliže je napájecí přívod tohoto spotřebiče poškozen, musí být nahrazen výrobcem, jeho servisním technikem nebo podobně kvalifikovanou osobou, aby se tak zabránilo vzniku nebezpečné situace.
- Před výměnou příslušenství nebo přístupných částí, které se při používání pohybují, před montáží a demontáží, před čištěním nebo údržbou, spotřebič vypněte.
- Abyste předešli úrazu, nepřikládejte ruce/prsty do rotačního kartáče.
- Nikdy spotřebič nepoužívejte, pokud má poškozený napájecí přívod nebo vidlici, pokud nepracuje správně, upadl na zem a poškodil se nebo spadl do vody. V takových případech zanechte spotřebič do odborného servisu k prověření jeho bezpečnosti a správné funkce.
- **UPOZORNĚNÍ:** Pro dobíjení akumulátoru používejte pouze nabíjecí stanici dodanou s tímto přístrojem.
- Spotřebič musí být napájen pouze bezpečným malým napětím odpovídajícím značení spotřebiče.
- Výrobek je určen pouze pro použití v domácnostech a podobné účely (v obchodech, kancelářích a podobných pracovištích, v hotelích, motelech a jiných obytných prostředích, v podnicích zajišťujících nocleh se snídaní)! Není určen pro komerční použití!
- **Spotřebič, jeho kabel ani zástrčku nikdy neponořujte do vody (ani částečně). Zároveň zabraňte jejich polití.**

- Vysavač nenechávejte vystavený povětrnostním vlivům (**děšť, mráz, přímé sluneční záření** atd.).
- Nevysávejte ostré předměty (např. **sklo, střepy**), horké, hořlavé, výbušné předměty (např. **popel, hořící zbytky cigaret, benzín, ředidla a aerosolové výpary**), ale ani maziva (např. **tuky, oleje**), žíravé prostředky (např. **kyseliny, rozpouštědla**). Vysátím těchto předmětů může dojít k poškození filtrů, popř. vysavače.
- Aby se zajistila bezpečnost a správná funkčnost přístroje, používejte jen originální náhradní díly a výrobcem schválené příslušenství. Ve spotřebiči používejte pouze výrobcem schválený typ akumulátoru. Nepoužívejte baterie, které se nesmějí nabíjet.
- Spotřebič nikdy nepoužívejte pro žádný jiný účel, než pro který je určen a popsán v návodu!
- Zabezpečte prosím spáry a mezery na podlahách (např. u přechodových lišt) aby nedocházelo k poškozování rotačních kartáčů. Tyto spáry mohou také omezit vysavač zaseknutím štětin kartáče do tohoto prostoru.
- Vysavač nelze použít na koberci, jehož délka vlasu je více než 1 cm. Vysavač zároveň nemusí správně fungovat na některých druzích tmavých koberců, které svým povrchem "matou" senzory a mohou způsobit chaotický pohyb vysavače, případně na daný povrch nenajede. Vysavač dokáže přejet přechodové lišty do cca 1,5 cm. V případě potřeby (např. vyšších prahů) lze nastavit zakázanou zónu, aby nedošlo k zaseknutí robotu.
- Pokud se spotřebič delší dobu nepoužívá, odpojte nabíjecí stanici od elektrického napájení. Vysavač vypněte a povysuňte mimo kontakty parkovací stanice. Tím zabráníte vybíjení vysavače. Při dlouhodobém odstavení z provozu, je vhodné akumulátor ze spotřebiče vyjmout.
- Nedobíjejte akumulátor, ze kterého uniká elektrolyt. Tekoucí (netěsný akumulátor) se musí zlikvidovat – viz odstavec **10. EKOLOGIE**.
- Kontakty akumulátoru nespojujte! Pokud akumulátor nepoužíváte, držte jej z dosahu kovových předmětů, jako jsou kancelářské sponky, mince, klíče, hřebíky, šroubky nebo další drobné kovové předměty, které mohou způsobit zkratování svorek akumulátoru. Vzájemné zkratování svorek akumulátoru může způsobit popáleniny nebo požár.
- Udělejte opatření, která zabrání vysavači přerušení úklidu:
 - Umístěte na bezpečné místo předměty, které se dají snadno převrhnout (např. vázy).
 - Zabezpečte okraje koberců.
 - Visící ubrusy a záclony by se neměly dotýkat země.
 - Hořlavé předměty musí být umístěny dále od zdroje ohně.
 - Volně položené přírodní kabely srovnejte či zabezpečte proti kolizi s vysavačem.
 - Posbírejte noviny, knihy, časopisy a větší kusy papíru rozházené po zemi.
- Hlavní kartáč, zásobník na nečistoty a prachový sáček musí být správně nainstalovány.
- Senzory proti pádu před použitím vyčistěte.
- Pokud požadujete úklid v jedné místnosti, zavřete všechny související dveře.
- Vysavač potřebuje pro úklid pod nábytkem minimálně 10,5 cm na výšku volného prostoru, aby nedošlo k jeho zachycení, či uvíznutí.
- Nedovolte, aby vysavač spadnul. Pokud by k tomu došlo, spusťte vysavač a sledujte jeho pohyb pro kontrolu, zda je všechno v pořádku. Tato kontrola je důležitá pro následný úklid bez Vaší přítomnosti.
- Pokud akumulátor teče, okamžitě jej vyměňte, v opačném případě může poškodit spotřebič.
- Pamatujte na to, že se robot pohybuje sám od sebe. Při chůzi v prostoru pohybu robota buďte tedy opatrní a nešlápněte na něj!
- Vysloužilý akumulátor zlikvidujte vhodným způsobem (viz odst. **10. EKOLOGIE**).
- Případné texty v cizím jazyce a obrázky uvedené na obalech, nebo výrobku, jsou přeloženy a vysvětleny na konci této jazykové mutace.
- Výrobce neodpovídá za škody způsobené nesprávným používáním spotřebiče a příslušenství a v případě nedodržení výše uvedených bezpečnostních upozornění. Za nesprávné používání spotřebiče se mj. považuje nedodržování pravidelné výměny či údržby veškerých filtrů.

Bezdrátové spojení a kompatibilita

- Společnost ETA nemůže být žádným způsobem zodpovědná za jakékoliv náhodné, nepřímé nebo následné škody, ani za ztráty dat či ztráty způsobené únikem informací během komunikace prostřednictvím bezdrátových technologií. Úspěšnou bezdrátovou komunikaci nelze 100% zaručit u všech Smart zařízení a Wifi sítí (routerů). Vzhledem k rozmanitosti přístrojů na trhu mohou nastat případy, kdy charakter či specifikace daného Smart zařízení či Wifi sítě (routeru) znemožňuje připojení, případně je nějakým způsobem narušeno. Úspěšnost bezdrátové komunikace prostřednictvím Wifi sítě dále také ovlivňuje řada faktorů včetně hardwarové a softwarové konfigurace. Spojení mezi robotem a vaší Wifi sítí může být také negativně ovlivněno okolními Wifi sítěmi, které mohou být naladěny na stejný kanál a tím narušovat spojení (např. na sídlištích, v bytových domech atp.). Tyto skutečnosti nejsou důvodem k reklamaci spotřebiče.

Aplikace je vlastněna a provozována společností ETA a.s. (dále jen „Výrobce“). Při registraci do aplikace předává zákazník osobní údaje Výrobci, který se stává správcem osobních údajů. Aplikace a s tím spojená ochrana osobních údajů se řídí podmínkami a zásadami ochrany osobních údajů Výrobce, které jsou zákazníkovi dostupné při registraci do aplikace.

	Pouze autorizovaný servis je oprávněn provádět opravy nebo úpravy tohoto výrobku, jinak neodborné zacházení může způsobit požár, úraz elektrickým proudem nebo poranění.		Nepoužívejte žádnou jinou nabíjecí stanici než tu, která je součástí tohoto výrobku.
	Nikdy se nedotýkejte napájecího kabelu mokrou rukou - může dojít k úrazu elektrickým proudem.		Neohýbejte nadměrně přívodní kabel nebo ho nezatěžujte, mohlo by to způsobit jeho poškození, požár či úraz elektrickým proudem.
	Dbejte na to, aby se váš oděv či část těla nedostaly do otáčejícího se kartáče vysavače, mohlo by dojít ke zranění.		Zamezte styku výrobku s cigaretami, zapalovači, sirkami nebo jinými tepelnými zdroji nebo hořlavými materiály.
	Vysavače nepoužívejte v komerčních prostorách, mohlo by dojít k poškození nadměrným používáním.		Před použitím odstraňte všechny snadno zničitelné předměty (vč. předmětů s vysokou odrazovou vlastností, látky, skleněné lahve, atd.), mohlo by dojít k poškození těchto předmětů či omezení funkce vysavače.
	Na vysavač nestoupejte ani nesedejte, mohlo by dojít k poškození vysavače či ke zranění.		Vysavač nepoužívejte na malých stolcích a židlích či na malém prostoru, mohlo by dojít k poškození vysavače.
	Nevysávejte vodu ani jiné tekutiny, mohlo by dojít k poškození vysavače.		Nenechávejte na zemi nitě, dráty ani jiné předměty o délce větší než 150 mm, mohly by se zamotat do kartáče.
	Vysavač nepoužívejte venku, mohlo by dojít k poškození vysavače.		

2. POUŽITÍ







Zařízení je určeno k použití doma, v hotelových pokojích a malých kancelářích. Je vhodné k čištění různých koberců s krátkým vlasem, dřevěných podlah, tvrdých podlah, keramických dlaždic atd.





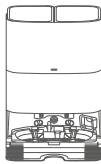



Jelikož se vysavač pohybuje volně v prostoru Vaší domácnosti, tak je nutné prostředí přizpůsobit této skutečnosti. Před použitím z podlahy odstraňte všechny nežádoucí předměty (natažené kabely, pohozené oblečení, papíry, sáčky apod.), které by mohly bránit pohybu vysavače nebo naopak křehké předměty (např. skleněné a keramické vázy), které by vysavač mohl svým pohybem poškodit.

Budete-li vysavač používat ve vícepatrové domácnosti, tak je nutné společně s vysavačem přenášet mezi jednotlivými patry i nabíjecí stanici.

3. SOUČÁSTI VÝROBKU

3.1 OBSAH BALENÍ A DOKOUPITELNÉ PŘÍSLUŠENSTVÍ

Položka	Popis	Označení	Množství	Obj. kód
	Robotický vysavač	A	1	-
	Zásobník na nečistoty (instalován ve vysavači)	B	1	ETA798300090
	Parkovací stanice	E	1	ETA798300460
	Nádoba na čistou vodu (instalována v parkovací stanici)	F	1	ETA798300150
	Odpadní nádoba na špinavou vodu (instalována v parkovací stanici)	G	1	ETA798300140
	Prachový sáček (umístěn v parkovací stanici)	E9	1	3 ks - ETA798300160
	Rotační úchyty pro mopu (instalovány na vysavači)	J	2	ETA798300050

Položka	Popis	Označení	Množství	Obj. kód
	Mop	J1	2	ETA798300040
	Boční kartáček	A7	1	ETA798300120
	Kryt hlavního kartáče (instalován na vysavači)	A9	1	ETA798300080
	Hlavní kartáč (instalován ve vysavači)	A8	1	ETA798300060
	HEPA filtr (1 ks instalován ve vysavači, 1 ks náhradní)	B2	1+1	ETA798300100
	Ochranný pre-filtr (1 ks instalován ve vysavači, 1 ks náhradní)	B3	1+1	
	Odkapní čistící vana	E1	1	ETA798300130
	Akumulátor (instalován ve vysavači)	-	1	ETA798300170

3.2 ROBOTICKÝ VYSAVAČ

A – Robotický vysavač

- A1 – Přední nárazník
- A2 – Senzory proti pádu ze schodů
- A3 – Nabíjecí kontakty
- A4 – Pohonná kola (levé/pravé)
- A5 – Přední kolečko
- A6 – Prostor pro baterii
- A7 – Boční kartáček
- A8 – Hlavní kartáč
- A9 – Kryt hlavního kartáče
- A10 – Vrchní odnímatelný kryt
- A11 – Laserový modul
- A12 – 3D laserový modul

- A13 – Ultrasonic senzor
- A14 – Integrovaná nádržka na vodu
- A15 – Napouštěcí otvor nádržky **A14**
- A16 – Servisní port

B – Zásobník na nečistoty

C – Ovládací panel

J – Rotační úchyty pro mopy

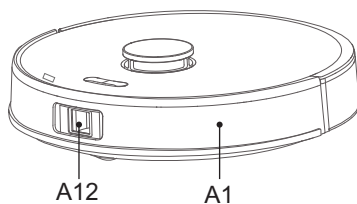
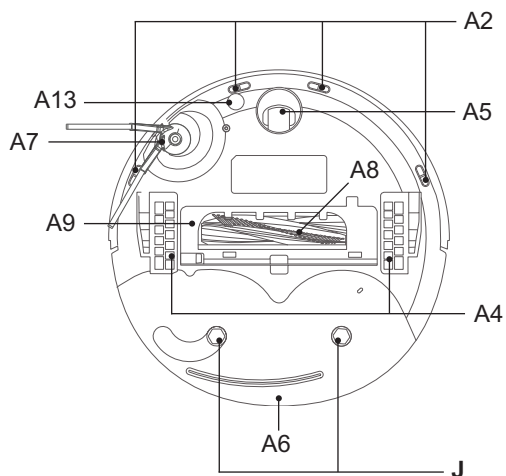
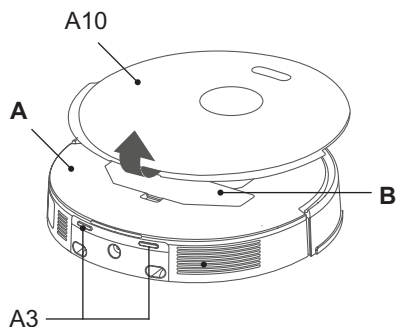
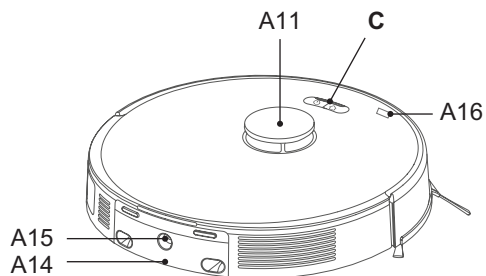

3.3 ZÁSOBNÍK NA NEČISTOTY

B – Zásobník na nečistoty

B1 – Tlačítko aretace zásobníku

B2 – HEPA filtr

B3 – Pre-filtr

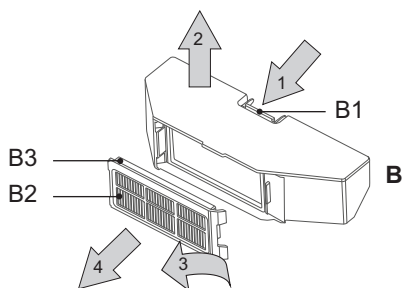

3.4 OVLÁDACÍ PANEL

C – Ovládací panel

C1 – Tlačítko ZAP. / VYP. / AUTO (automatický úklid) / STOP (PAUZA)

C2 – Tlačítko NABÍJENÍ / STOP (PAUZA)

C3 – Světelná signalizace

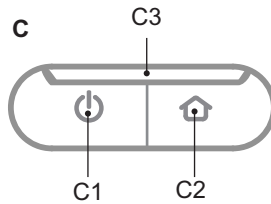

3.5 PARKOVACÍ STANICE

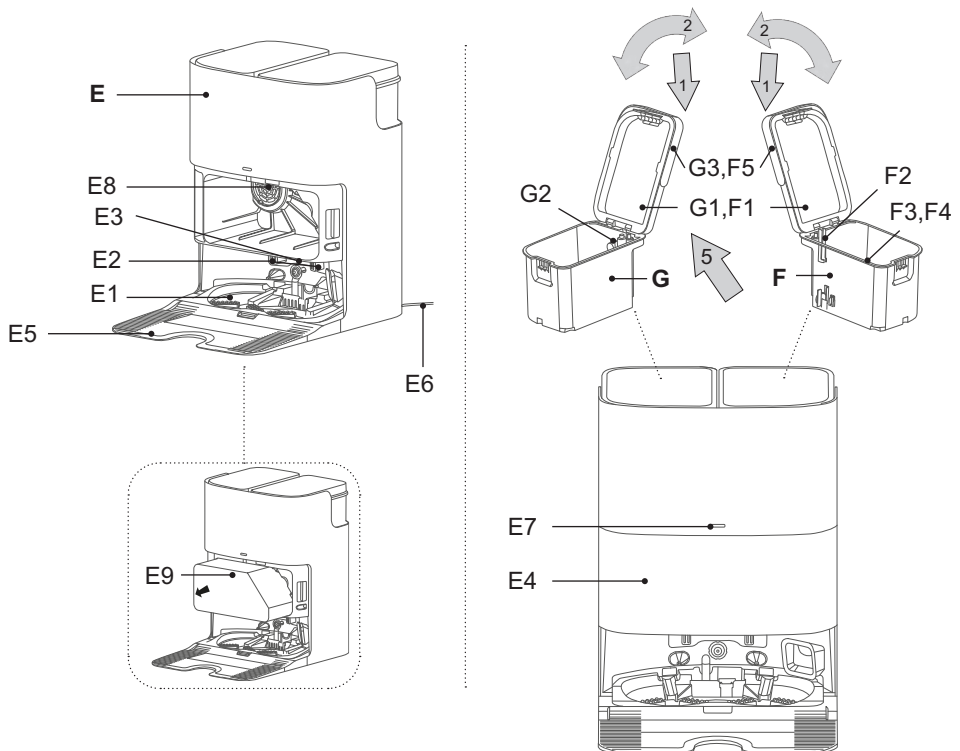

E – Parkovací stanice

- E1 – Vyjímatelná čistící vana
- E2 – Nabíjecí kontakty
- E3 – Signalizační plochy pro vysavač
- E4 – Víko
- E5 – Odnímatelný nájezd
- E6 – Napájecí kabel
- E7 – Světelná signalizace
- E8 – Filtr (nevyjímatelný)
- E9 – Prachový sáček

F – Nádoba na čistou vodu

- F1 – Víko
- F2 – Nasávací hadička
- F3 – Vodní filtr
- F4 – Plovák
- F5 – Rukojeť

G – Odpadní nádoba na špinavou vodu

- G1 – Víko
- G2 – Plovák
- G3 – Rukojeť

3.6 ROTAČNÍ ÚCHYTY PRO MOPY**J – Rotační úchyty pro mopy**

- J1 – Mopy

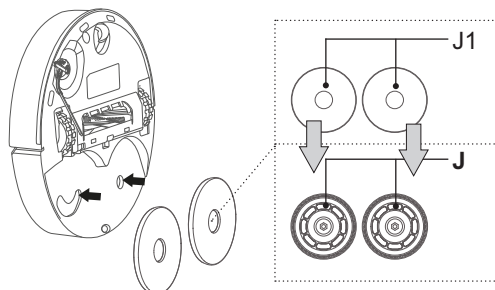
**4. PŘÍPRAVA K POUŽITÍ**

Odstraňte veškerý obalový materiál, vyjměte vysavač a příslušenství.

Z vysavače odstraňte všechny případné adhezivní fólie, samolepky, papír nebo jiné ochranné přepravní prvky. Z prostoru předního nárazníku odstraňte bílou vložku určenou pouze pro bezpečný transport výrobku.

4.1 PŘÍPRAVA VYSAVAČE

Dle použití instalujte všechny potřebné prvky vysavače (zásobník na nečistoty **B**, boční kartáček **A7**, hlavní kartáč **A8** a úchyty pro mopy **J** včetně mopů **J1**).

4.2 INSTALACE PARKOVACÍ STANICE

1. Umístěte parkovací stanici na podlahu. Ujistěte se, zda je dostatečný prostor po stranách parkovací stanice (minimálně 0,5 m) a před parkovací stanicí (minimálně 1,5 m). Vyvarujte se tomu, aby parkovací stanice byla vystavena slunečnímu záření. Místo pro umístění parkovací stanice by mělo být stabilní, nemělo by se příliš obměňovat. Např. u dveří, které jsou někdy otevřené a jindy zavřené je nevhodné umístění.
2. Připojte parkovací stanici k el. síti (světelná signalizace **E7** zabliká a poté bude trvale svítit).

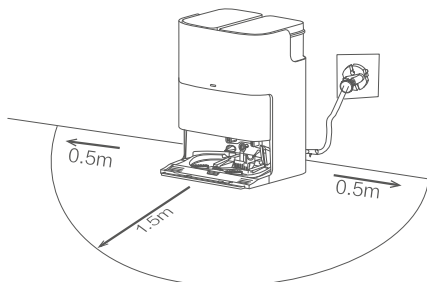

3. Budete-li využívat funkci mopování, vyměňte nádobu na čistou vodu **F** a naplňte ji čistou vodou. Poté ji vložte zpět na své místo.

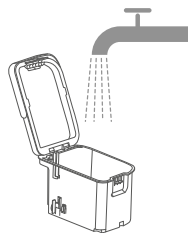
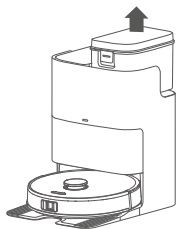

4. Zkontrolujte, zda je správně vložena vyjímatelná čistící vana **E1**.

5. POUŽÍVÁNÍ VYSAVAČE

Poznámka

Vysavač disponuje hlasovými upozorněními, která lze nastavovat v různých jazykových mutacích. Změna se provádí v aplikaci.

5.1 ZAPNUTÍ / VYPNUTÍ VYSAVAČE

1. Pro zapnutí nebo vypnutí vysavače stiskněte a podržte (cca 3 sekundy) tlačítko **C1**.
2. Jakmile se ozve hlasové upozornění a světelná signalizace tlačítek bude trvale svítit, je vysavač připraven k použití.

Poznámka

Hlasová upozornění jsou továrně nastavena na češtinu.

5.2 NABÍJENÍ AKUMULÁTORU

1. Zkontrolujte, zda je základna správně složena a připojena k el. síti (kontrolka **E7** musí svítit).
2. Položte vysavač do blízkosti základny a stiskněte tlačítko **C2**. Pokud je akumulátor příliš vybitý, umístěte vysavač manuálně správným způsobem přímo na základnu.

Poznámky

- Standardní doba nabíjení je cca 3,5 hod. Plně nabitý akumulátor poskytne dobu provozu v závislosti na nastavených funkcích a výkonu až 200 minut.
- Uvedená doba provozu vychází z interního testování společnosti ETA a platí pouze pro nový a plně nabitý akumulátor. V závislosti na stáří a opotřebení akumulátoru doba provozu klesá.
- Po provedení úklidu vysavač automaticky vyhledává základnu.
- Přehled stavu akumulátoru snadno zjistíte pomocí aplikace "ETA SMART". Pomocí aplikace lze také kdykoliv vysavač poslat zpět na základnu.

5.3 SPUŠTĚNÍ / REŽIM PŘIPRAVENOSTI / REŽIM SPÁNKU

Spuštění (Úklid)

Stisknutím tlačítka **C1** uvedete vysavač do provozu.

Režim připravenosti (Pauza)

Do režimu připravenosti se vysavač uvádí vždy po zapnutí. Je-li vysavač v provozu (uklízí), do režimu připravenosti ho uvedete stisknutím tlačítka **C1/C2**.

Poznámka

Vysavač musí vyjždět na zadaný úklid ze základny. Základnu umístěte na vhodné místo dle instrukcí uvedených výše a nepřemisťujte ji. Tím zajistíte úspěšný návrat vysavače zpět do základny.

Režim spánku

Pokud se vysavač zastaví volně v prostoru, tak se po cca 30 minutách nečinnosti automaticky přepne do režimu spánku.

5.4 REŽIMY ÚKLIDU A FUNKCE VYSAVAČE BEZ VYUŽITÍ APLIKACE ETA SMART

UPOZORNĚNÍ

Vysavač je primárně navržen pro použití společně s aplikací "ETA SMART". Bez aplikace lze vysavač používat pouze v omezené míře a některé jeho funkce a nastavení nejsou dostupné (např. lokální úklid, úklid místností, zónový úklid, plánování úklidů, nastavení mopování apod.).

Automatický úklid

Stiskněte tlačítko **C1**. Vysavač se při úklidu pohybuje postupně a systematicky v prostoru podle naprogramované trasy. Jakmile vysavač uklidí celý dostupný prostor, automaticky vyhledá základnu.

Návrat do základny

Vysavač disponuje funkcí automatického návratu do základny po provedení úklidu. Vysavač můžete na základnu odeslat také pomocí tlačítka **C2**.

Funkce pokračování v úklidu

Pokud kapacita akumulátoru klesne na příliš nízkou úroveň během úklidu, vysavač se automaticky vrátí do parkovací stanice. Po nabití akumulátoru bude vysavač pokračovat v daném (nedokončeném) úklidu (pokud je aktivována tato funkce v aplikaci "ETA SMART").

5.5 MOPOVÁNÍ

Zkontrolujte správné nainstalování všech potřebných prvků k mopování (čisticí vana **E1**, nádoba **F**, odpadní nádoba **G**, rotační úchyty pro mopy **J** a mopy **J1**). Stisknutím tlačítka **C1** spustíte automatický úklid (viz výše). Během mopování se vysavač automaticky vrací na základnu, aby vyčistil a navlhčil mopy. Po dokončení mopování se vysavač vrátí do základny a dojde k závěrečnému vyčištění a vysušení mopů.

Poznámky

- Při mopování doporučujeme provádět úklid po jednotlivých místnostech.

5.6 SVĚTELNÁ SIGNALIZACE VYSAVAČE (C3)

Poznámka

Různé stavy světelné signalizace mohou mít více významů. Význam světelné signalizace lépe vysvětlují hlasová upozornění nebo případně upozornění přímo v aplikaci "ETA SMART".

Světelná signalizace	Význam
Svítil (bílá)	probíhá úklid / nabitá baterie
Bliká pomalu (bílá)	probíhá nabíjení / mytí mopů
Bliká rychle (bílá)	hledání nabíjecí stanice / úklid dokončen / slabá baterie / aktualizace / konfigurace WIFI
Blikání (červená)	chybové hlášení

5.7 SVĚTELNÁ SIGNALIZACE PARKOVACÍ STANICE

Světelná signalizace	Význam
Svítil (bílá)	režim připravenosti (baterie nabita) / robot je mimo stanici
Bliká (bílá)	probíhá nabíjení / mytí mopů / odsávání nečistot do sáčku
Bliká (červená)	robot byl vyjmut během procesu odsávání nebo čištění mopů / plný prachový sáček E9
Svítil (červená)	odejmutá nádoba F/G chybí voda v nádobě F / nádoba G je plná chybí prachový sáček E9

6. APLIKACE ETA SMART

Vysavač lze ovládat ve zjednodušeném režimu pomocí tlačítek na ovládacím panelu **C**.

Pro využití jeho plného potenciálu je však potřeba instalace a použití chytré aplikace "ETA SMART", která rozšíří jeho funkčnost a uživatelský komfort.

Veškeré další informace, návod na obsluhu aplikace, instrukce a rady k úspěšnému spárování s domácí sítí a výchozí nastavení jednotlivých funkcí při rozbalení robota, naleznete na adrese:

www.eta.cz/robot/

Aplikaci naleznete v databázi aplikací Apple Store či Google Play, nebo můžete pro urychlení použít následující QR kód:



Poznámky

Pokud není QR kód aktivní, vyhledejte aplikaci manuálně podle názvu.

7. ÚDRŽBA VYSAVAČE

Údržbu a čištění provádějte pravidelně v závislosti na četnosti používání a také objemu úklidů. Ve více znečištěném prostředí (domácnost s domácími mazlíčky) bude nutná častější údržba. **Zanedbání údržby může způsobit poškození vysavače a jeho součástí!**

7.1 ČIŠTĚNÍ NABÍJECÍCH KONTAKTŮ

Vypněte vysavač a odpojte základnu od el. sítě! Očistěte nabíjecí kontakty (**A3**, **E2**) na vysavači i na základně měkkým suchým hadříkem. Čištění provádějte alespoň 1x za měsíc. **K čištění kontaktů nepoužívejte žádné agresivní čisticí prostředky nebo oleje.**

7.2 ČIŠTĚNÍ ZÁSObNÍKU NA NEČISTOTY A FILTRŮ

1. Vyjměte zásobník na nečistoty **B** z vysavače. Nečistoty zlikvidujte společně s běžným komunálním odpadem. Zásobník vysypejte po každém dokončení úklidu domácnosti.

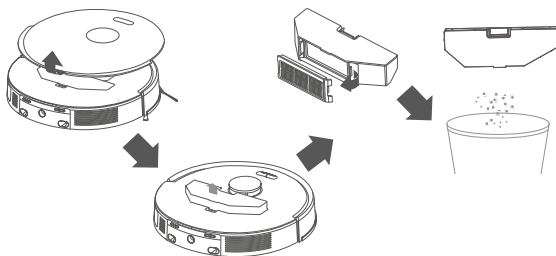

2. Vyjměte ze zásobníku na nečistoty filtry **B2** a **B3** a jemně je vyfoukejte nebo vyklepejte. Filtr **B3** můžete omýt pod tekoucí vodou.

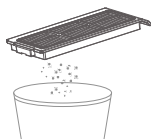

UPOZORNĚNÍ

- K čištění HEPA filtru nepoužívejte žádné agresivní prací nebo čisticí prostředky ani horkou vodu.
- Pro zachování filtračních parametrů HEPA filtru doporučujeme čištění suchou cestou.
- **Pokud se rozhodnete HEPA filtr umýt vodou, sníží se jeho filtrační schopnosti.** Maximální počet umytí filtru je 3x. Poté je nutné zakoupit nový.
- HEPA filtr doporučujeme měnit alespoň 2x za rok.
- HEPA filtr není určen pro mytí v myčce nádobí.
- Zanedbání čištění a případně výměny HEPA filtru může vést k poruše vysavače!

3. Vnitřek zásobníku můžete vypláchnout čistou vodou.

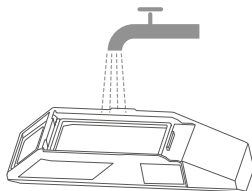

- Po provedení údržby složte zásobník na nečistoty včetně obou filtrů a vložte jej zpět do vysavače.

7.3 ČIŠTĚNÍ HLAVNÍHO KARTÁČE

- Stiskněte aretační tlačítko, odejměte kryt **A9**, odklopte hlavní kartáč **A8** a vysuňte jej z držáku.

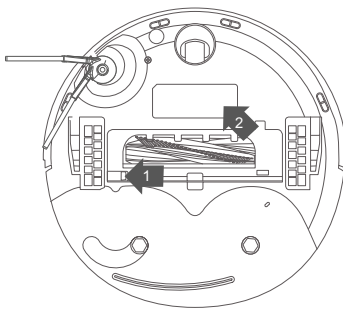

- Pomocí vhodného nástroje hlavní kartáč vyčistěte. Pro odstranění namotaných vlasů/ chlupů můžete použít také nůžky. Kryt hlavního kartáče a prostor pro hlavní kartáč otřete měkkým suchým hadříkem. Hlavní kartáč a prostor pro něj čistěte minimálně po každém třetím použití.
- Po provedení údržby vložte hlavní kartáč zpět do vysavače.

7.4 ČIŠTĚNÍ BOČNÍHO KARTÁČKU

- Odejměte kartáček **A7** z vysavače.
- Kartáček vyčistěte a odstraňte z něj případné namotané vlasy/chlupy.
- Po provedení údržby připevněte boční kartáček zpět na své místo.

7.5 ČIŠTĚNÍ KOLEČEK

Pomocí vhodného nástroje vyčistěte všechna kolečka. Pro snadnější údržbu lze přední kolečko **A5** vyjmout. Pod přední kolečko vložte tenký široký předmět (příborový nůž) a mírným tlakem kolečko vycvakněte) Po vyčištění ho pouze navcvakněte nazpět.

7.6 ČIŠTĚNÍ SENZORŮ

Po dokončení každého úklidu očistěte senzory pomocí měkkého suchého hadříku.

7.7 ČIŠTĚNÍ ROTAČNÍCH ÚCHYTŮ PRO MOPY A MOPŮ

Odejměte rotační úchyty **J** z vysavače a sundejte z nich mopy **J1**. Úchyty **J** očistěte suchým měkkým hadříkem. Mopy **J1** opláchněte pod tekoucí vodou.

7.8 ČIŠTĚNÍ ZÁKLADNY (PARKOVACÍ STANICE)

UPOZORNĚNÍ

Čištění základny provádějte po každém úklidu. **Špinavou vodu v odpadní nádobě nenechávejte déle než jeden den!**

1. Před údržbou odpojte základnu **E** od el. sítě. Povrch základny očistěte měkkým vlhkým hadříkem.
2. Vyměňte nádobu na čistou vodu **F**. Přebytečnou vodu vylejte.
3. Vyměňte odpadní nádobu na špinavou vodu **G** a její obsah vylejte do odpadu. Nádobu poté řádně propláchněte čistou vodou.

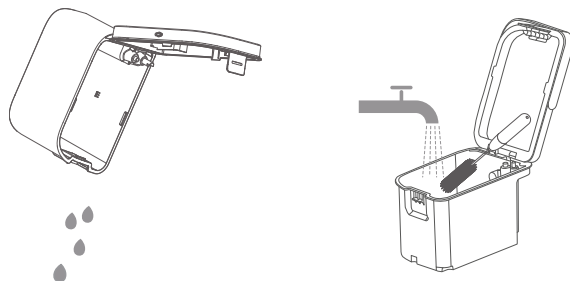

4. Vyměňte čisticí vanu **E1** a vypláchněte ji vodou případně otřete měkkým vlhkým hadříkem. Po provedení údržby vraťte čisticí vanu zpět na své místo.

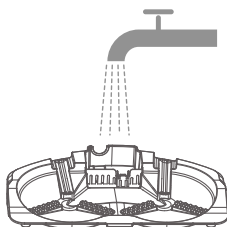

Poznámka

- Vytřete také oblast pod nádobami **F/G** a řádně ji poté vysušte.

Údržbu rozsáhlejšího charakteru nebo údržbu, která vyžaduje zásah do vnitřních částí spotřebiče, musí provést odborný servis!

8. ŘEŠENÍ PROBLÉMŮ

Problém	Řešení
Vysavač nelze spustit	Nízká úroveň kapacity akumulátoru. Umístěte vysavač na základnu a nechte ho nabít.
	Teplota okolního prostředí je nižší než 0 °C nebo vyšší než 40 °C. Pracovní teplota zařízení je 0-40 °C.
Vysavač nelze nabít	Odejměte vysavač ze základny a zkontrolujte, zda je základna správně připojena k el. síti.
	Zkontrolujte a vyčistěte nabíjecí kontakty (na vysavači i na základně).
Vysavač nemůže najít základnu	Vysavač se nachází příliš daleko od základny, umístěte ho blíže k základně. Základnu během úklidu nepřemísťujte.
Vysavač se chová abnormálně	Restartujte robotický vysavač. Případně proveďte RESET viz postup níže.
Vysavač vydává abnormální zvuky	Zkontrolujte pohonná kola a kartáče, zda nejsou blokovány. Případně všechny prvky vyčistěte.
Snižuje se schopnost vysávání nebo prach z vysavače vypadává	Zásobník na nečistoty je plný, vyčistěte ho.
	HEPA filtr je znečištěný, vyčistěte nebo vyměňte HEPA filtr.
	Hlavní kartáč je znečištěn, vyčistěte ho.

Poznámka

Pokud máte problém s mapováním či aplikace zobrazuje chybu lidarů, zkontrolujte, zda na robotu není v pracovní zóně laseru (na vrchní straně) nějaká samolepka či překážka apod. Pokud ano, odstraňte ji.

RESET vysavače

Pro reset vysavače do továrního nastavení stiskněte na 15 sekund zároveň tlačítko napájení C2 + zatlačte zepředu a držte stisknutý nárazník. Po 15 sekundách tlačítka uvolněte. Po chvíli se vysavač vypne, dojde k odstranění párování, vymaže se paměť a mapy.

Další rady a pomoc naleznete na stránkách <http://eta.cz/robot/> nebo v samotné aplikaci v příslušné sekci.

9. TECHNICKÁ SPECIFIKACE

Robotický vysavač	
Spotřebič třídy ochrany	III.
Provozní napětí	14,4 V (DC)
Akumulátor	Li-Ion
Kapacita akumulátoru	5200 mAh
Doba nabíjení	3,5 hod.

Hmotnost	3,5 kg
Rozměry	Ø 350 mm x 98 mm
Frekvenční rozsah	2,4 GHz
Výstupní výkon (EIRP)	17.92 dBm
Bezdrátová technologie	Wifi
Deklarovaná hladina akustického výkonu je 76 dB(A) re 1pW.	

Kompatibilita:

Wifi síť - 2,4 GHz

UPOZORNĚNÍ

Zařízení nelze provozovat na Wifi sítích zabezpečených protokolem IEEE 802.1X (zpravidla firemní Wifi sítě).

Parkovací stanice

Spotřebič třídy ochrany	II.
Hmotnost	6,7 kg
Rozměry	340 x 375 x 460 mm
Vstupní napětí	220-240 V (AC)
Deklarovaná hladina akustického výkonu je <80 dB(A) re 1pW.	

Tímto ETA a.s. prohlašuje, že typ rádiového zařízení ETA7983 je v souladu se směrnicí 2014/53/EU. Úplné znění EU prohlášení o shodě je k dispozici na stránkách výrobce: <https://www.eta.cz/declaration-of-conformity/>

Změna technické specifikace a obsahu případného příslušenství dle modelu výrobku vyhrazena výrobcem. Výrobce si také vyhrazuje právo na změny/aktualizace aplikace ETA SMART bez předchozího upozornění. Charakter těchto změn/aktualizací může způsobit, že některé informace či postupy uvedené v tomto návodu budou neaktuální či nebudou popsány.

Kapacita baterie výrobku se postupně snižuje. Ke snížení kapacity baterie dochází při obvyklém užívání spotřebiče a považuje se za opotřebení spotřebiče. Snížení kapacity baterie není vadou spotřebiče.

Údržbu rozsáhlejšího charakteru nebo údržbu, která vyžaduje zásah do vnitřních částí spotřebiče, musí provést odborný servis! Nedodržením pokynů výrobce zaniká právo na opravu!

Případné další informace o spotřebiči a servisní síti získáte na infolince +420 545 120 545 nebo na internetové adrese www.eta.cz. Informace k reklamaci a opravě výrobků naleznete na stránkách www.eta.cz/servis-eu.

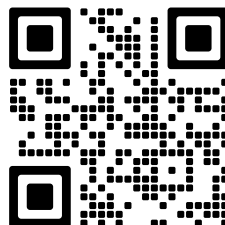



Pokud to rozměry dovolují, jsou na všech kusech vytištěny znaky materiálů použitých na výrobu balení, komponentů a příslušenství, jakož i jejich recyklace. Uvedené symboly na výrobku nebo v průvodní dokumentaci znamenají, že použité elektrické nebo elektronické výrobky nesmí být likvidovány společně s komunálním odpadem. Za účelem správné likvidace výrobku jej odevzdejte na určených sběrných místech, kde budou přijaty zdarma. Správnou likvidací tohoto produktu pomůžete zachovat cenné přírodní zdroje a napomáháte prevenci potenciálních negativních dopadů na životní prostředí a lidské zdraví, což by mohly být důsledky nesprávné likvidace odpadů. Při nesprávné likvidaci tohoto druhu odpadu mohou být v souladu s národními předpisy uděleny pokuty. Tento spotřebič je vybaven Li-Ion akumulátorem s dlouhou životností. Pro ochranu životního prostředí je nutné po ukončení životnosti spotřebiče vybitý akumulátor z něho demontovat a vhodným způsobem, prostřednictvím k tomu určených speciálních sběrných sítí, akumulátor i spotřebič bezpečně zlikvidovat. Další podrobnosti si vyžádejte od místního úřadu.

Vyjmutí akumulátoru

Odšroubujte 6 šroubů spodního krytu vysavače. Vyjměte akumulátor a odpojte konektor. Poté můžete vložit a připojit nový akumulátor. Následně připevněte spodní kryt zpět na své místo.

UPOZORNĚNÍ A SYMBOLY POUŽITÉ NA SPOTŘEBIČI, OBALECH NEBO V NÁVODU:

HOUSEHOLD USE ONLY. DO NOT IMMERSE IN WATER OR OTHER LIQUIDS.

Pouze pro použití v domácnosti. Neponořovat do vody nebo jiných tekutin.

Remove before use

Před použitím odstraňte



TO AVOID DANGER OF SUFFOCATION, KEEP THIS PLASTIC BAG AWAY FROM BABIES AND CHILDREN. DO NOT USE THIS BAG IN CRIBS, BEDS, ARRIGAGES OR PLAYPENS. THIS BAG IS NOT A TOY.



Nebezpečí udušení. Nepoužívejte tento sáček v kolébkách, postýlkách, kočárcích nebo dětských ohrádkách. PE sáček odkládejte mimo dosah dětí. Sáček není na hraní.



Čtěte návod k obsluze



Odnímatelná napájecí jednotka



UPOZORNĚNÍ

eta 7983

NUOVO30 Aqua Pro

NÁVOD NA OBSLUHU

Vážený zákazník, ďakujeme Vám za zakúpenie nášho produktu. Tento návod spolu s pokladničným dokladom a podľa možnosti aj s obalom a vnútorným obsahom obalu dobre uschovajte.

Tip

Pre prvotné spárovanie vysávača s Vašou domáci Wifi sieťou pomocou aplikácie "ETA SMART" navštívte naše webové stránky <http://eta.cz/robot/>.

1. BEZPEČNOSTNÉ POKYNY



- Inštrukcie v návode považujte za súčasť spotrebiča a postúpte ich akémukoľvek ďalšiemu užívateľovi spotrebiča.
- Skontrolujte, či údaj na typovom štítku zodpovedá napätiu vo Vašej elektrickej zásuvke.
- Tento spotrebič môžu používať deti vo veku 8 rokov a staršie a osoby so zníženými fyzickými alebo mentálnymi schopnosťami alebo nedostatkom skúseností a znalostí, pokiaľ sú pod dozorom alebo boli poučené o používanie tohto spotrebiča bezpečným spôsobom a rozumejú prípadným nebezpečenstvom. Deti si so spotrebičom nesmú hrať. Čistenie a údržbu vykonávanú užívateľom nesmú vykonávať deti bez dozoru.
- Ak je napájací prívod tohto spotrebiča poškodený, musí byť prívod nahradený výrobcom, jeho servisným technikom alebo podobne kvalifikovanou osobou, aby sa tak zabránilo vzniku nebezpečnej situácie.
- Pred výmenou príslušenstva alebo prístupných častí, ktoré sa pri používaní pohybujú, pred montážou a demontážou, pred čistením alebo údržbou, spotrebič vypnite!
- Ruky/prsty neprikladajte do otáčajúcej sa valcovej kefy, aby ste predišli zraneniam.
- Spotrebič v žiadnom prípade nepoužívajte, ak ma poškodený napájací prívod alebo vidlicu, ak nepracuje správne alebo spadol na zem a poškodil sa alebo spadol do vody. V takýchto prípadoch spotrebič odneste do špecializovaného servisu, aby preverili jeho bezpečnosť a správnu funkciu.
- **UPOZORNENIE:** Na dobíjanie akumulátora používajte iba nabíjaciu stanicu dodanú s týmto prístrojom.
- Spotrebič musí byť napájaný iba bezpečným malým napätím odpovedajúcim značeniu spotrebiča.







- Výrobok je určený len pre použitie v domácnostiach a pre podobné účely (v obchodoch, kanceláriách a podobných pracoviskách, v hoteloch, moteloch a iných obytných prostrediach, v podnikoch zaisťujúcich nocľah s raňajkami)! Nie je určený pre komerčné použitie!
- **Spotrebič, jeho kábel ani zástrčku nikdy neponárajte do vody (ani čiastočne). Zároveň zabráňte ich poliatí.**
- Nikdy nevysávajte bez správne založeného filtračného systému a mikrofiltrov!
- Nevysávajte ostré predmety (napr. **sklo, črepy**), horúce, horľavé, výbušné predmety (napr. **popol, horiace zvyšky cigariet, benzín, riedidlá**), ale ani mazivá (napr. **tuky, oleje**) a žieravé prostriedky (napr. **kyseliny, rozpúšťadlá**). Vysátím týchto predmetov môže dôjsť k poškodeniu filtrov, popr. vysávača.
- Nenechávajte spotrebič vystavený poveternostným faktorom (**dážď, mráz, slnko** atď.).
- Vysávač vždy najskôr vypnite, odpojte vidlicu prírodného kábla od elektrickej siete a až potom vyprázdňte nádobu na prach, vyčistite/vymeňte mikrofiltre, očistite vysávač alebo jeho príslušenstvo.
- Ak sa spotrebič dlhší čas nepoužíva, odpojte nabíjaciu stanicu od elektrického napájania. Vysávač vysuňte mimo kontaktov nabíjacej stanice. Tým zabránite vybíjaniu vysávača. Pri dlhodobom vyradení z prevádzky je vhodné akumulátor zo spotrebiča vybrať.
- Spotrebič nikdy nepoužívajte na žiadny iný účel, než na ktorý je určený a popísaný v tomto návode!
- Aby sa zaistila bezpečnosť prístroja a správna funkčnosť spotrebiča, používajte iba originálne náhradné diely a výrobcom schválené príslušenstvo. V spotrebiči používajte iba výrobcom schválený typ akumulátora. Nepoužívajte batérie, ktoré sa nesmú nabíjať.
- Zabezpečte prosím škáry a medzery na podlahách (napr. u prechodových listů) aby nedochádzalo k poškodzovaniu rotačných kief. Tieto škáry môžu tiež obmedziť vysávač zaseknutím štetín kiefy do tohoto priestoru.
- Vysávač nemožno použiť na koberci, ktorého dĺžka vlasu je viac ako 1 cm. Vysávač zároveň nemusí správne fungovať na niektorých druhoch tmavých kobercov, ktoré svojím povrchom "mätú" senzory a môžu spôsobiť chaotický pohyb vysávača, prípadne na daný povrch ani nenabehne. Vysávač dokáže prechádzať prechodové listy do cca 1,5 cm. V prípade potreby (napr. Vyšších prahov) je možné nastaviť zakázanú zónu, aby nedošlo k zaseknutiu robotu.
- Nabíjačku používajte len v miestnosti.
- Nedobíjajte akumulátor, z ktorého uniká elektrolyt. Tekúci (netesný) akumulátor sa musí zlikvidovať – pozri odsek **10. EKOLOGIA**.
- Kontakty akumulátora nespojujte! Ak akumulátor nepoužívate, držte ho z dosahu kovových predmetov, ako sú kancelárske sponky, mince, kľúče, klince, skrutky alebo ďalšie drobné kovové predmety, ktoré môžu spôsobiť skratovanie svoriek akumulátora. Vzájomne skratovanie svoriek akumulátora môže spôsobiť popáleniny alebo požiar.
- Urobte opatrenia, ktoré zabránia vysávači prerušeniu upratovania:
 - Umiestnite na bezpečné miesto predmety, ktoré sa dajú ľahko prevrátiť (vázy).
 - Zabezpečte okraje kobercov.
 - Vísacie obrusy a záclony by sa nemali dotýkať zeme.
 - Horľavé predmety musí byť umiestnené ďalej od zdroja ohňa.
 - Voľne položené prírodné káble zrovnajte alebo zabezpečte proti kolízii s vysávačom.
 - Pozbierajte noviny, knihy, časopisy a väčšie kusy papiera rozhádzané po zemi.
- Hlavná kefa, zásobník na nečistoty a prachové vrečko musia byť správne nainštalované.
- Senzory proti pádu by mali byť vyčistené.
- Ak požaduje upratovanie v jednej miestnosti, zatvorte všetky súvisiace dvere.
- Vysávač potrebuje pre upratovanie pod nábytkom minimálne 10,5 cm na výšku voľného priestoru, aby nedošlo k jeho zachyteniu, či uviaznutiu.
- Udržujte batérie mimo dosahu detí a nesvojprávnych osôb. Osoba, ktorá prehltnie batérie, musí okamžite vyhľadať lekársku pomoc.







- Pamätajte na to, že sa robot pohybuje sám od seba. Pri chôdzi v priestore pohybu robota buďte opatrní a nešliapnete na neho!
- Nedovoľte, aby vysávač spadol. Ak by k tomu došlo, spustíte vysávač a sledujte jeho pohyb pre kontrolu, či je všetko v poriadku. Táto kontrola je dôležitá pre následné upratovanie bez Vašej prítomnosti.
- Vybitý akumulátor zlikvidujte vhodným spôsobom (viď. ods. **10. EKOLÓGIA**).
- Výrobca nezodpovedá za škody spôsobené nesprávnym používaním spotrebiča a príslušenstva a v prípade nedodržania vyššie uvedených bezpečnostných upozornení. Za nesprávne používanie spotrebiča sa medzi iným považuje nedodržanie pravidelnej výmeny alebo údržby všetkých filtrov.

Bezdrôtové spojenie a kompatibilita

- Spoločnosť ETA nemôže byť žiadnym spôsobom zodpovedná za akékoľvek náhodné, nepriame alebo následné škody, ani za straty dát, či straty spôsobené únikom informácií behom komunikácie prostredníctvom bezdrôtových technológií.
- Úspešnú bezdrôtovú komunikáciu nie je možné 100% zaručiť u všetkých Smart zariadení a Wifi sietí (routerov). Vzhľadom k rozmanitosti prístrojov na trhu môžu nastať prípady, kedy charakter či špecifikácia daného Smart zariadenia, či Wifi siete (routera) znemožňuje pripojenie, prípadne je nejakým spôsobom narušená. Úspešnosť bezdrôtovej komunikácie prostredníctvom Wifi siete ďalej tiež ovplyvňuje rada faktorov, vrátane hardwarovej a softwarovej konfigurácie. Spojenie medzi robotom a vašou Wifi sieťou môže byť tiež negatívne ovplyvnené okolitými Wifi sieťami, ktoré môžu byť naladené na rovnaký kanál a tým narúšať spojenie (napr. na sídliskách, v bytových domoch a pod.). Tieto skutočnosti nie sú dôvodom na reklamáciu spotrebiča.

Aplikácia je vlastnená a prevádzkovaná spoločnosťou ETA a.s. (ďalej len „Výrobca“). Pri registrácii do aplikácie odovzdáva zákazník osobné údaje Výrobcovi, ktorý sa stáva správcom osobných údajov. Aplikácia a s ňou spojená ochrana osobných údajov sa riadi podmienkami a zásadami ochrany osobných údajov Výrobcu, ktoré sú zákazníkovi dostupné pri registrácii do aplikácie.

	Iba autorizovaný servis je oprávnený vykonávať opravy alebo úpravy tohto výrobku, inak neodborné zaobchádzanie môže spôsobiť požiar, úraz elektrickým prúdom alebo osobné poranenie.		Nepoužívajte žiadnu inú nabíjaciu stanicu než tú, ktorá je súčasťou tohto výrobku.
	Nikdy sa nedotýkajte napájacieho kábla mokrou rukou - môže dôjsť k úrazu elektrickým prúdom.		Neohýbajte nadmerne prívodný kábel alebo ho nezaťažujte, mohlo by to spôsobiť jeho poškodenie, oheň alebo úraz elektrickým prúdom.
	Nepoužívajte váš odev alebo časť vášho tela (hlavu, prst a t. d.) pre dotyk kefy alebo kolies prístroja, mohlo by to spôsobiť osobné poranenie.		Zabráňte priblíženiu výrobku k cigarete, zapaľovačom, zápalkám alebo inému tepelnému zdroju alebo horľavému materiálu.

	Vysávač nepoužívajte v komerčných priestoroch, mohlo by dôjsť k poškodeniu vysávača prehriatím.		Pred použitím odstráňte všetky ľahko zničiteľné predmety (vr. predmetov s vysokými odrazovými vlastnosťami, látky, sklenené fľaše, a. t. d.), mohlo by dôjsť k poškodeniu týchto predmetov alebo obmedzenie funkcie vysávača.
	Na vysávač nestúpajte ani nesadajte, mohlo by dôjsť k poškodeniu vysávača alebo k zraneniu.		Vysávač nepoužívajte na malých stolíkoch a stoličkách, či na malom priestore, mohlo by dôjsť k poškodeniu vysávača.
	Nevysávajte vodu ani iné tekutiny, mohlo by dôjsť k poškodeniu vysávača.		Nenechávajte na zemi nite, drôty ani iné predmety s dĺžkou väčšou ako 150 mm, mohli by sa zamotať do kefy.
	Vysávač nepoužívajte vonku, mohlo by dôjsť k poškodeniu vysávača.		

2. POUŽITIE



Zariadenie je určené na použitie doma, v hotelových izbách a malých kanceláriách. Je vhodné na čistenie rôznych kobercov s krátkym vlasom, drevených podláh, tvrdých podláh, keramických dlaždíc, a. t. d.











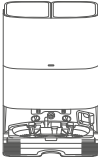



Keďže sa vysávač pohybuje voľne v priestore Vašej domácnosti, tak je nutné prostredie prispôbiť tejto skutočnosti. Pred použitím z podlahy odstráňte všetky nežiaduce predmety (natiahnuté káble, pohodené oblečenie, papiere, vrecká a pod.), ktoré by mohli brániť pohybu vysávača, alebo naopak krehké predmety (napr. sklenené a keramické vázy), ktoré by vysávač mohol svojím pohybom poškodiť.

Ak budete vysávač používať vo viacposchodovej domácnosti, tak je nutné spoločne s vysávačom prenášať medzi jednotlivými poschodiami aj nabíjaciu stanicu.

3. SÚČASTI VÝROBKU

3.1 OBSAH BALENIA A DOKÚPITEĽNÉ PRÍSLUŠENSTVO

Položka	Popis	Označenie	Množstvo	Obj. kód
	Robotický vysávač	A	1	-
	Zásobník na nečistoty (inštalovaný vo vysávači)	B	1	ETA798300090

Položka	Popis	Označenie	Množstvo	Obj. kód
	Parkovacia stanica	E	1	ETA798300460
	Nádoba na čistú vodu (inštalovaná v parkovacej stanici)	F	1	ETA798300150
	Odpadová nádoba na špinavú vodu (inštalovaná v parkovacej stanici)	G	1	ETA798300140
	Prachové vrecko (umiestnené v parkovacej stanici)	E9	1	3x - ETA798300160
	Rotačné úchyty pre mopy (inštalované na vysávači)	J	2	ETA798300050
	Mop	J1	2	ETA798300040
	Bočná kefa	A7	1	ETA798300120
	Kryt hlavnej kefy (inštalovaný na vysávači)	A9	1	ETA798300080
	Dvojdielna hlavná kefka (inštalovaná na vysávači)	A8	1	ETA798300060
	Hlavná kefa (nainštalovaná vo vysávači)	B2	1+1	ETA798300060
	HEPA filter (1 ks nainštalovaný vo vysávači, 1 ks náhradný)	B3	1+1	ETA798300100
	Ochranný pre-filter (1 ks nainštalovaný vo vysávači, 1 ks náhradný)	E1	1	
	Odkvapkávačka – čistiaca vaňa	-	1	ETA798300130
	Akumulátor (inštalovaný vo vysávači)	-	1	ETA798300170

3.2 ROBOTICKÝ VYSÁVAČ

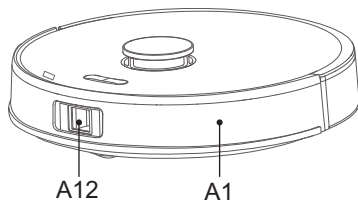
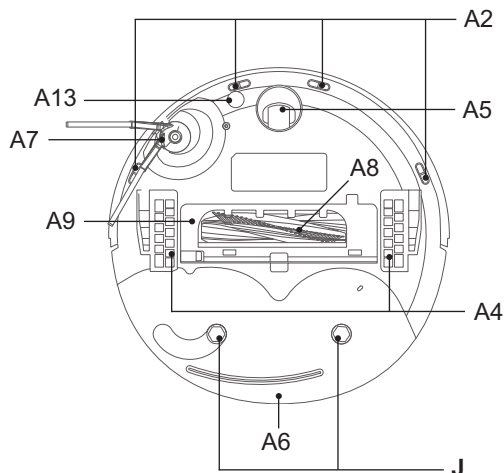
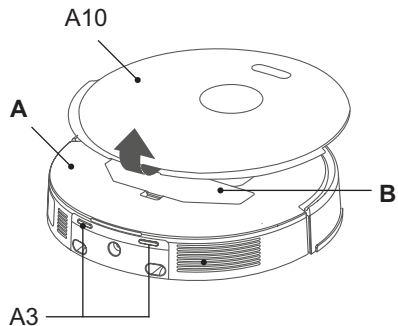
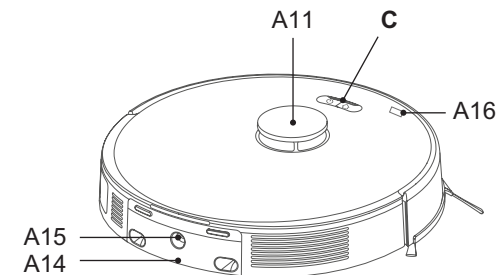
**A – Robotický vysávač**

- A1 – Predný nárazník
- A2 – Senzory proti pádu zo schodov
- A3 – Nabíjacie kontakty
- A4 – Pohonné kolieska (ľavé/pravé)
- A5 – Predné koliesko
- A6 – Priestor pre batériu
- A7 – Bočná kefka
- A8 – Hlavná kefka
- A9 – Kryt hlavnej kefy
- A10 – Vrchný odnímateľný kryt
- A11 – Laserový modul
- A12 – 3D laserový modul
- A13 – Ultrasonic senzor
- A14 – Integrovaná nádržka na vodu

A15 – Plniaci otvor nádržky A14

A16 – Servisný port

B – Zásobník na nečistoty**C – Ovládací panel****J – Rotačné úchyty pre mopy**

3.3 ZÁSObNÍK NA NEČISTOTY

B – Zásobník na nečistoty

B1 – Tlačidlo aretácie zásobníka

B2 – HEPA filter

B3 – Pre-filter

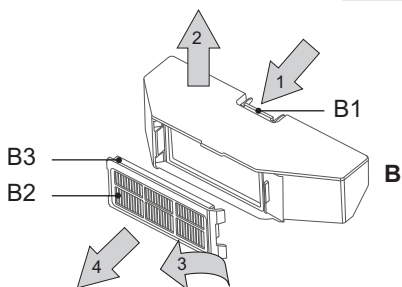

3.4 OVLÁDACÍ PANEL

C – Ovládací panel

C1 – Tlačidlo ZAP. / VYP. / AUTO (automatické upratovanie) / STOP (PAUZA)

C2 – Tlačidlo NABÍJANIE / STOP (PAUZA)

C3 – Svetelná signalizácia

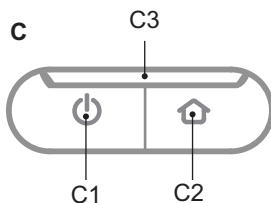

3.5 PARKOVACIA STANICA

E – Parkovacia stanica

E1 – Vyberateľná čistiaca vaňa

E2 – Nabíjacie kontakty

E3 – Signálne plochy pre vysávač

E4 – Veko

E5 – Odnímateľný nájazd

E6 – Napájací kábel

E7 – Svetelná signalizácia

E8 – Filter (nevyberateľný)

E9 – Prachové vrečko

F – Nádobu na čistú vodu

F1 – Veko

F2 – Nasávací hadička

F3 – Vodný filter

F4 – Plavák

F5 – Rukoväť

G – Odpadová nádoba na špinavú vodu

G1 – Veko

G2 – Plavák

G3 – Rukoväť

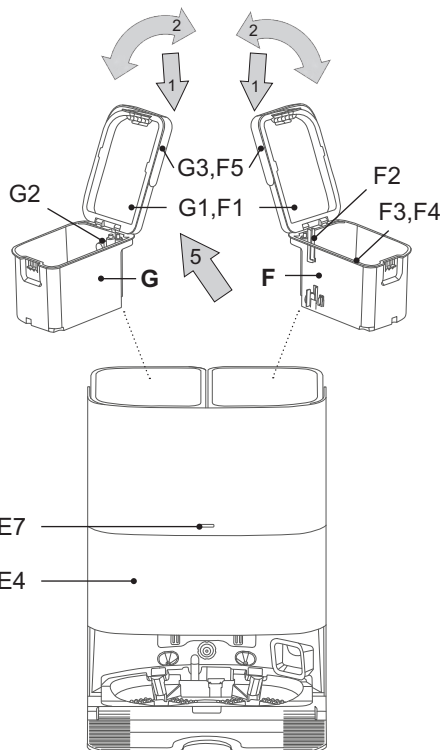
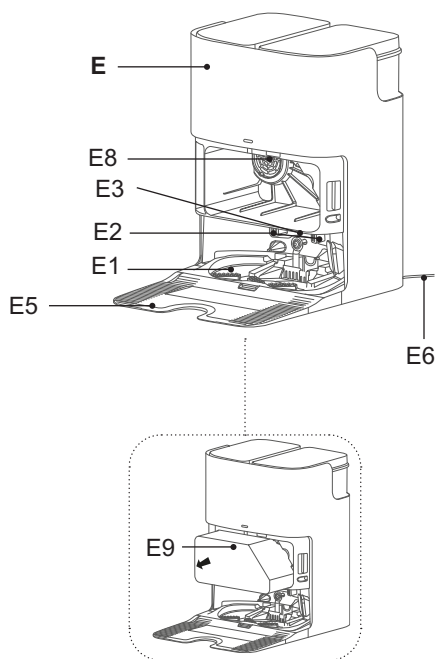

3.6 ROTAČNÉ ÚCHYTY PRE MOPY

J – Rotačné úchyty pre mopy

J1 – Mop

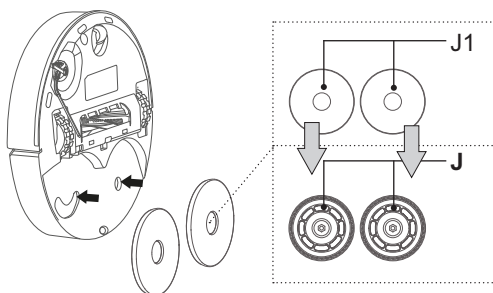

4. PRÍPRAVA NA POUŽITIE

Odstráňte všetok obalový materiál, vyberte vysávač a príslušenstvo. Z vysávača odstráňte všetky prípadné adhézne fólie, samolepky, papier alebo iné ochranné prepravné prvky. Z priestoru predného nárazníka odstráňte bielu vložku určenú len na bezpečný transport výrobku.

4.1 PRÍPRAVA VYSÁVAČA

Podľa použitia nainštalujte všetky potrebné prvky vysávača (zásobník na nečistoty **B**, bočnú kefku **A7**, hlavnú kefku **A8** a držiaky na mop **J** vrátane mopov **J1**).

4.2 INŠTALÁCIA PARKOVACIA STANICA

1. Umiestnite parkovaciu stanicu na podlahu. Uistite sa, či je dostatočný priestor po stranách parkovacej stanice (minimálne 0,5 m) a pred parkovacou stanicou (minimálne 1,5 m). Vyvarujte sa tomu, aby parkovacia stanica bola vystavená slnečnému žiareniu. Miesto na umiestnenie parkovacej stanice by malo byť stabilné, nemalo by sa často meniť. Napríklad pri dverách, ktoré sú niekedy otvorené a inokedy zatvorené, je nevhodné umiestnenie.
2. Pripojte parkovaciu stanicu k el. sieti (svetelná signalizácia **E7** zabliká a potom bude trvalo svietiť).

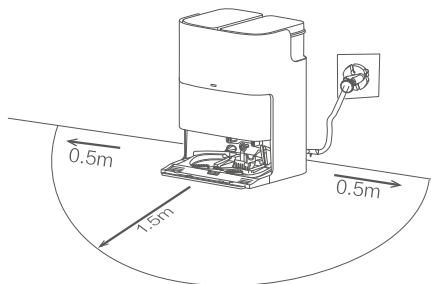

3. Ak budete využívať funkciu mopovania, vymeňte nádobu na čistú vodu **F** a naplňte ju čistou vodou. Potom ju vložte späť na svoje miesto.

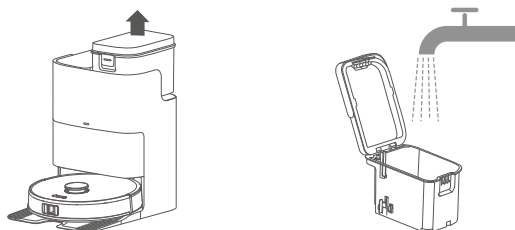

4. Skontrolujte, či je správne vložená vyberateľná čistiaca vaňa **E1**.

5. POUŽÍVANIE VYSÁVAČA

Poznámka

Vysávač disponuje hlasovými upozoreniami, ktoré je možné nastavovať v rôznych jazykových mutáciách. Zmena sa vykonáva v aplikácii.

5.1 ZAPNUTIE / VYPNUTIE VYSÁVAČA

1. Na zapnutie alebo vypnutie vysávača stlačte a podržte (cca 3 sekundy) tlačidlo **C1**.
2. Hneď ako sa ozve hlasové upozornenie a svetelná signalizácia tlačidiel bude trvalo svietiť, je vysávač pripravený na použitie.

Poznámka

Hlasové upozornenia sú továrensky nastavené na češtinu.

5.2 NABÍJANIE AKUMULÁTORA

1. Skontrolujte, či je základňa správne zložená a pripojená k el. sieti (kontrolka **E7** musí svietiť).
2. Položte vysávač do blízkosti základne a stlačte tlačidlo **C2**. Ak je akumulátor príliš vybitý, umiestnite vysávač manuálne správnym spôsobom priamo na základňu.

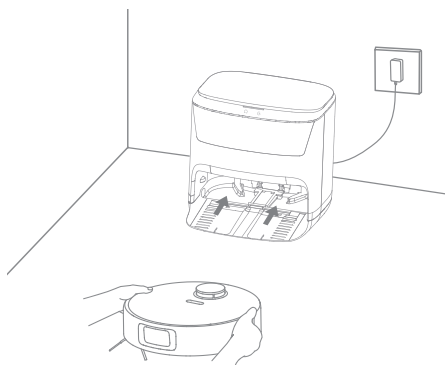

Poznámky

- Štandardná doba nabíjania je cca 3,5 hod. Plne nabitý akumulátor poskytne dobu prevádzky v závislosti na nastavených funkciách a výkone až 200 minút.
- Uvedená doba prevádzky vychádzajú z interného testovania spoločnosti ETA a platia iba pre nový a plne nabitý akumulátor. V závislosti na starobe a opotrebení akumulátora doba prevádzky klesá.
- Po skončení upratovania vysávač automaticky vyhľadá základňu.
- Prehľad stavu akumulátora jednoducho zistíte pomocou aplikácie "ETA AQUILO". Pomocou aplikácie je možné kedykoľvek vysávač poslať späť na základňu.

5.3 SPUSTENIE / REŽIM PRIPRAVENOSTI / REŽIM SPÁNKU

Spustenie (Upratovanie)

Stlačením tlačidla **C1** uvediete vysávač do prevádzky.

Režim pripravenosti (Pauza)

Do režimu pripravenosti sa vysávač uvádza vždy po zapnutí. Ak je vysávač v prevádzke (upratuje), tak ho do režimu pripravenosti uvediete stlačením tlačidla **C1/C2**.

Poznámka

Vysávač musí vychádzať na zadané upratovanie zo základne. Základňu umiestnite na vhodné miesto podľa inštrukcií uvedených vyššie a nepremiestňujte ju. Tým zaistíte úspešný návrat vysávača späť do základne.

Režim spánku

Ak sa vysávač zastaví voľne v priestore, tak sa po asi 30 minútach nečinnosti automaticky prepne do režimu spánku.

5.4 REŽIMY UPRAŤOVANIA A FUNKCIE VYSÁVAČA BEZ VYUŽITIA APLIKÁCIE ETA SMART

UPOZORNENIE

Vysávač je primárne navrhnutý na používanie spolu s aplikáciou „ETA SMART“.
Bez aplikácie je možné vysávač používať len v obmedzenej miere a niektoré jeho funkcie a nastavenia nie sú dostupné (napr. lokálne upratovanie, upratovanie miestností, zónové upratovanie, plánovanie upratovania, nastavenie mopovania a pod.).

Automatické upratovanie

Stlačte tlačidlo **C1**. Vysávač sa pri upratovaní pohybuje postupne a systematicky v priestore podľa naprogramovanej trasy. Hneď ako vysávač uprace celý dostupný priestor, automaticky vyhladá základňu.

Návrat do základne

Vysávač disponuje funkciou automatického návratu do základne po skončení upratovania. Vysávač môžete na základňu odoslať tiež pomocou tlačidla **C2**.

Funkcia pokračovania v upratovaní

Ak kapacita akumulátora klesne na príliš nízku úroveň počas upratovania, vysávač sa automaticky vráti do nabijacej stanice. Po nabití akumulátora bude vysávač pokračovať v danom (nedokončenom) upratovaní (ak je táto funkcia aktivovaná v aplikácii "ETA SMART").

5.5 MOPOVANIE

Skontrolujte, či máte správne nainštalované všetky potrebné prvky na mopovanie (čistiaca vaňa **E1**, nádoba **F**, odpadová nádoba **G**, rotačné úchyty pre mopy **J** a mopy **j1**). Stlačením tlačidla **C1** spustíte automatické upratovanie (viď. vyššie). Počas mopovania sa vysávač automaticky vracia na základňu, aby vyčistil a navlhčil mopy. Po dokončení mopovania sa vysávač vráti do základne a dôjde k záverečnému vyčisteniu a vysušeniu mopov.

Poznámky

- Pri mopovaní odporúčame upratovať po jednotlivých miestnostiach.

5.6 SVETELNÁ SIGNALIZÁCIA VYSÁVAČA (C3)**Poznámka**

Rôzne stavy svetelnej signalizácie môžu mať viac významov. Význam svetelnej signalizácie lepšie vysvetľujú hlasové upozornenia alebo prípadne upozornenia priamo v aplikácii "ETA SMART".

Svetelná signalizácia	Význam
Svieti (biela)	prebieha upratovanie / batéria je nabitá
Pomaly bliká (biela)	prebieha nabíjanie / umývanie mopov
Rýchlo bliká (biela)	hľadanie nabíjacej stanice / upratovanie dokončené / slabá batéria / aktualizácia / konfigurácia Wi-Fi
Bliká (červená)	chybové hlásenie

5.7 SVETELNÁ SIGNALIZÁCIA PARKOVACEJ STANICE

Svetelná signalizácia	Význam
Svieti (biela)	režim pripravenosti (batéria nabitá) / robot je mimo stanice
Bliká (biela)	prebieha nabíjanie / umývanie mopov / odsávanie nečistôt do vrečka
Bliká (červená)	robot bol vybratý počas odsávania alebo čistenia mopov / plné prachové vrečko E9
Svieti (červená)	– odobratá nádoba F/G – chýba voda v nádobe F / nádoba G je plná – chýba prachové vrečko E9

6. APLIKÁCIA ETA SMART

Vysávač je možné ovládať v zjednodušenom režime pomocou tlačidiel na ovládacom paneli **C**. **Na využitie jeho plného potenciálu je však potrebná inštalácia a použitie chytrej aplikácie "ETA SMART", ktorá rozšíri jeho funkčnosť a užívateľský komfort.**

Všetky ďalšie informácie, návod na obsluhu aplikácie, inštrukcie a rady k úspešnému spárovaniu s domácou sieťou a k počiatočnému nastaveniu jednotlivých funkcií po rozbalení robota nájdete na adrese:

www.eta.cz/robot/



Aplikáciu nájdete v databáze aplikácií Apple Store či Google Play alebo môžete pre urýchlenie použiť nasledujúci QR kód:

Poznámky

Pokiaľ nie je QR kód aktívny, vyhľadajte aplikáciu manuálne podľa názvu.

7. ÚDRŽBA VYSÁVAČA

Údržbu a čistenie robte pravidelne v závislosti na frekvencii používania, a tiež podľa objemu upratovania. Vo viac znečistenom prostredí (domácnosť s domácimi maznáčikmi) bude nutná častejšia údržba. **Zanedbanie údržby môže spôsobiť poškodenie vysávača a jeho súčastí!**

7.1 ČISTENIE NABÍJACÍCH KONTAKTOV

Vypnite vysávač a odpojte základňu od el. siete! Očistite nabíjacie kontakty (**A3**, **E2**) na vysávači aj na základni mäkkou suchou handričkou. **Na čistenie kontaktov nepoužívajte žiadne agresívne čistiace prostriedky alebo oleje.**

7.2 ČISTENIE ZÁSOBNÍKA NA NEČISTOTY A FILTROV

1. Vyberte zásobník na nečistoty **B** z vysávača. Nečistoty zlikvidujte spoločne s bežným komunálnym odpadom. Zásobník vysypte po každom dokončení upratovania domácnosti.

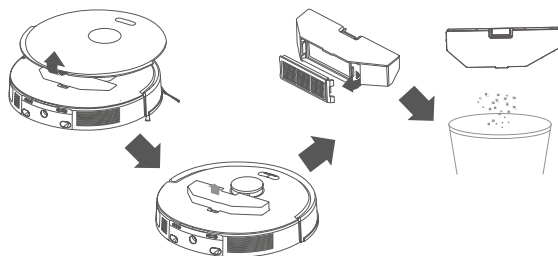

2. Vyberte zo zásobníka na nečistoty filtre **B2** a **B3** a jemne ich vyfúkajte alebo vytraste. Filter **B3** môžete umyť pod tečúcou vodou.

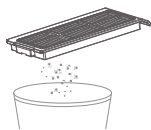

UPOZORNENIE

- Na čistenie HEPA filtra nepoužívajte žiadne agresívne pracie alebo čistiace prostriedky ani horúcu vodu.
- Pre zachovanie filtračných parametrov HEPA filtra odporúčame čistenie suchou cestou.
- **Pokiaľ sa rozhodnete HEPA filter umyť vodou, znížia sa jeho filtračné schopnosti.** Maximálny počet umytia filtra je 3x. Potom je nutné kúpiť nový.
- HEPA filter odporúčame meniť aspoň 2x za rok.
- HEPA filter nie je určený na umývanie v umývačke riadu.
- Zanedbanie čistenia a pravidelnej výmeny HEPA filtra môže viesť k poruche vysávača!

3. Vnútro zásobníka môžete vypláchnuť vodou.

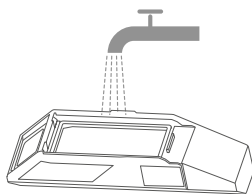

4. Po vykonaní údržby zložte zásobník na nečistoty vrátane oboch filtrov a vložte ho späť do vysávača.

7.3 ČISTENIE HLAVNEJ KEFY

1. Stlačte aretačné tlačidlo, odstráňte kryt **A9**, vyklopte hlavnú kefu **A8** a vysuňte ju z držiaka.

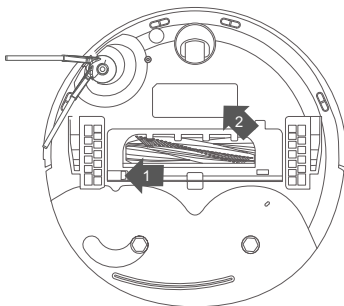

2. Pomocou vhodného nástroja vyčistíte hlavnú kefku. Na odstránenie namotaných vlasov/ chlpov môžete použiť tiež nožnice. Kryt hlavnej kefy a priestor pre hlavnú kefu utrite mäkkou suchou handričkou. Hlavnú kefu a priestor pre ňu čistíte aspoň po každom treťom použití.

3. Po vykonaní údržby vložte hlavnú kefu späť do vysávača.

7.4 ČISTENIE BOČNEJ KEFKY

1. Odoberte kefku **A7** z vysávača.

2. Kefku vyčistíte a odstráňte z nej namotané vlasy/chlpy.

3. Po vykonaní údržby pripevníte bočnú kefku späť na svoje miesto.

7.5 ČISTENIE KOLIESOK

Pomocou vhodného nástroja vyčistíte všetky kolieska. Pre jednoduchšiu údržbu je možné vybrať predné koliesko **A5**. Pod predné koliesko vložte tenký široký predmet (napr. príborový nôž) a miernym tlakom koliesko vycvaknite. Po vyčistení ho len zacvaknite späť.

7.6 ČISTENIE SENZOROV

Po dokončení každého upratovania očistite senzory pomocou mäkkej suchej handričky.

7.7 ČISTENIE ROTAČNÝCH ÚCHYTOV PRE MOPY A MOPOV

Odoberte rotačné úchyty **J** z vysávača a dajte z nich dole mopy **J1**. Úchyty **J** očistite suchou mäkkou handričkou. Mopy **J1** opláchnite pod tečúcou vodou.

7.8 ČISTENIE ZÁKLADNE

UPOZORNENIE

Čistenie základne vykonávajte po každom upratovaní. **Špinavú vodu v odpadovej nádobe nenechávajte dlhšie ako jeden deň!**

1. Pred údržbou odpojte základňu **E** od el. siete. Povrch základne očistite mäkkou vlhkou handričkou.
2. Vyberte nádobu na čistú vodu **F**. Prebytočnú vodu vylejte.
3. Vyberte odpadovú nádobu na špinavú vodu **G** a jej obsah vylejte do odpadu. Nádobu potom dôkladne opláchnite čistou vodou.

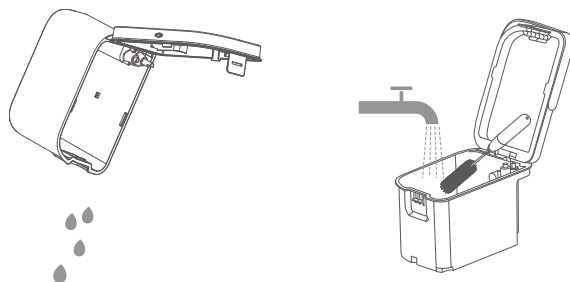

4. Vyberte čistiacu vaňu **E1** a vypláchnite ju vodou prípadne utrite mäkkou vlhkou handričkou. Po vykonaní údržby vráťte čistiacu vaňu späť na svoje miesto.

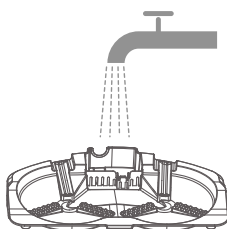

Údržbu rozsiahlejšieho charakteru alebo údržbu, ktorá vyžaduje zásah do vnútorných častí spotrebiča, musí vykonať iba špecializovaný servis!

Poznámka

- Vytrite tiež priestor pod nádobami **F/G** a následne ho dôkladne osušte.

8. RIEŠENIE PROBLÉMOV

Problém	Riešenie
Vysávač nie je možné spustiť	Nízka úroveň kapacity akumulátora. Umiestnite vysávač na základňu a nechajte ho nabíť.
	Teplota okolitého prostredia je nižšia ako 0 °C alebo vyššia ako 40 °C. Pracovná teplota zariadenia je 0-40 °C.
Vysávač nie je možné nabíť	Odoberte vysávač zo základne a skontrolujte, či je základňa správne pripojená k el. sieti.
	Skontrolujte a vyčistite nabíjacie kontakty (na vysávači aj na základni).
Vysávač nemôže nájsť základňu	Vysávač sa nachádza príliš ďaleko od základne, umiestnite ho bližšie k základni. Základňu počas upratovania nepremiestňujte.
Vysávač sa chová abnormálne	Reštartujte robotický vysávač. Prípadne vykonajte RESET podľa postupu nižšie.
Vysávač vydáva abnormálne zvuky	Skontrolujte pohonné kolieska a kefy, či nie sú blokové. Prípadne ich vyčistite.
Znižuje sa schopnosť vysávania alebo prach z vysávača vypadáva	Zásobník na nečistoty je plný, vyčistite ho.
	HEPA filter je znečistený, vyčistite alebo vymeňte HEPA filter.
	Hlavná kefa je znečistená, vyčistite ju.

Poznámka

Ak máte problém s mapovaním či aplikácia zobrazuje chybu lidar, skontrolujte, či na robote nie je v pracovnej zóne lasera (na vrchnej strane) nejaká samolepka či prekážka a pod. Ak áno, odstráňte ju.

RESET vysávača

Na reset vysávača do továrenského nastavenia stlačte na 15 sekúnd súčasne tlačidlo napájania **C2** a zatlačte spredu nárazník. Po 15 sekundách tlačidlá uvoľnite. Po chvíli sa vysávač vypne, dôjde k odstráneniu párovania a vymazaniu pamäte a máp.

Ďalšie rady a pomoc nájdete na stránkach <http://eta.cz/robot/> alebo v samotnej aplikácii v príslušnej sekcii.

9. TECHNICKÁ ŠPECIFIKÁCIA

Robotický vysávač	
Spotrebič triedy ochrany	III.
Prevádzkové napätie	14,4 V (DC)
Akumulátor	Li-Ion
Kapacita akumulátora	5200 mAh

Robotický vysávač

Doba nabíjania	3,5 hod.
Hmotnosť	3,5 kg
Rozmery	Ø 350 mm x 98 mm
Frekvenčný rozsah	2,4 GHz
Výstupný výkon (EIRP)	17.92 dBm
Bezdrôtová technológia	Wifi
Deklarovaná hodnota emisie hluku tohto spotrebiča je 76 dB, čo predstavuje hladinu „A“ akustického výkonu vzhľadom na referenčný akustický výkon 1 pW.	

Kompatibilita:

Wifi sieť

- 2,4 Ghz

UPOZORNENIE

Zariadenie nie je možné prevádzkovať na Wifi sieťach zabezpečených protokolom IEEE 802.1X (spravidla firemné Wifi siete).

Parkovacia stanica

Spotrebič triedy ochrany	III.
Hmotnosť	6,7 kg
Rozmery	340 x 375 x 460 mm
Vstupné napätie	220-240 V (AC)
Deklarovaná hodnota emisie hluku tohto spotrebiča je 80 dB, čo predstavuje hladinu „A“ akustického výkonu vzhľadom na referenčný akustický výkon 1 pW.	

Týmto ETA a.s. prehlasuje, že typ rádiového zariadenia ETA7983 je v súlade so smernicou 2014/53/EU. Úplné znenie vyhlásenia o zhode EÚ je k dispozícii na stránkach výrobcu: <https://www.eta.cz/declaration-of-conformity/>

Zmena technickej špecifikácie a obsahu prípadného príslušenstvo podľa modelu výrobku je vyhradená výrobcom. Výrobca si tiež vyhradzuje právo na zmenu/aktualizáciu aplikácie ETA SMART bez predchádzajúceho upozornenia. Charakter týchto zmien/aktualizácií môže spôsobiť, že niektoré informácie či postupy uvedené v tomto návode budú neaktuálne či nebudú popísané. Kapacita batérie výrobku se postupne znižuje. K zníženiu kapacity batérie dochádza pri obvyklom užívaní spotrebiča a považuje sa za bežné opotrebovanie spotrebiča. Zníženie kapacity batérie nie je vadou spotrebiča, ale prirodzenou vlastnosťou batérie.

Údržbu rozsiahlejšieho charakteru alebo údržbu, ktorá vyžaduje zásah do vnútorných častí spotrebiča, musí vykonať iba špecializovaný servis! Nedodržaním pokynov výrobcu zaniká právo na opravu!

Prípadné ďalšie informácie o spotrebiči a servisnej sieti získate na infolinke +420 545 120 545 alebo na internetovej adrese www.eta.sk.

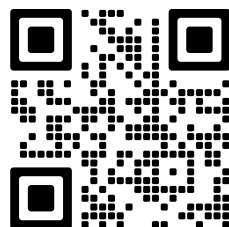

Informácie k reklamácii a oprave výrobkov nájdete na stránkach
www.eta.cz/servis-eu.







10. EKOLÓGIA

Ak to rozmery umožňujú, na všetkých dieloch sú vytlačené znaky materiálov, ktoré sú použité na obalový materiál, komponenty a príslušenstvo, ako aj na ich recyklovanie. Uvedené symboly na výrobku alebo v sprievodnej dokumentácii znamenajú, že použité elektrické alebo elektronické výrobky nesmú byť likvidované spoločne s komunálnym odpadom. Za účelom správnej likvidácie výrobkov ich odovzdajte na k tomu určených zberných miestach, kde budú prijaté zdarma. Správnu likvidáciu tohto produktu pomôžete zachovať cenné prírodné zdroje a napomáhate prevencii potenciálnych negatívnych dopadov na životné prostredie a ľudské zdravie, čo by mohli byť dôsledky nesprávnej likvidácie odpadov. Pri nesprávnej likvidácii tohto druhu odpadu môžu byť v súlade s národnými predpismi udelené pokuty. Tento spotrebič má dobíjaciu akumulátorovú batériu Li-Ion s dlhou životnosťou. Po skončení životnosti spotrebiča vybitú batériu demontujte a zlikvidujte prostredníctvom špeciálnych zberných sietí. Ďalšie podrobnosti si vyžiadajte od miestneho úradu

Vybratie akumulátora

Odskrutkujte 6 skrutiek spodného krytu vysávača. Vyberte akumulátor a odpojte konektor. Potom môžete vložiť a pripojiť nový akumulátor. Následne pripevnite spodný kryt späť na svoje miesto.

UPOZORNENIA A SYMBOLY POUŽITÉ NA SPOTREBIČI, OBALOCH ALEBO V NÁVODE:

HOUSEHOLD USE ONLY. DO NOT IMMERSE IN WATER OR OTHER LIQUIDS.	
Len na použitie v domácnosti. Neponáraj do vody alebo iných tekutín.	
Remove before use Pred použitím odstráňte	
	TO AVOID DANGER OF SUFFOCATION, KEEP THIS PLASTIC BAG AWAY FROM BABIES AND CHILDREN. DO NOT USE THIS BAG IN CRIBS, BEDS, ARRANGES OR PLAYPENS. THIS BAG IS NOT A TOY.
	Nebezpečenstvo udusenía. Nepoužívajte toto vrecúško v kolískach, postieľkach, kočíkoch alebo detských ohrádkach. PE vrecko odkladajte mimo dosahu detí. Vrecko nie je na hranie.
	Čítajte návod na obsluhu
	Odnímateľná napájacia jednotka
	UPOZORNENIE

eta 7983

NUOVO30 Aqua Pro

INSTRUCTIONS FOR USE

Dear customer, thank you for purchasing our product. Keep this instruction for use and cash receipt (if possible, including the package and its interior) for further reference.

1. GENERAL SAFETY INSTRUCTIONS

- Consider the instructions for use as a part of the appliance and pass them on to any other user of the appliance.
- Check whether the data on the type label correspond with the voltage in electric socket.
- **Never use the appliance if its power cord or adaptor is damaged, if it does not work properly, if it fell down and was damaged. In this case take the appliance to a special service to check its safety and proper function.**
- The product is intended for home use and similar (in shops, offices and similar workplaces, in hotels, motels and other residential environments, in facilities providing accommodation with breakfast). It is not intended for commercial use!
- This appliance can be used by children aged from 8 years and above and persons with reduced physical, sensory or mental capabilities or lack of experience and knowledge if they have been given supervision or instruction concerning use of the appliance in a safe way and understand the hazards involved. Children shall not play with the appliance. Cleaning and user maintenance shall not be made by children without supervision.
- Before replacing accessories or accessible parts, which move during operation, before assembly and disassembly, before cleaning or maintenance, turn off the appliance!
- If the power cord of the appliance is corrupted, it has to be replaced by the manufacturer, its service technician or a similarly qualified person.
- Never use the appliance if the power cord or power plug are damaged, if the appliance is not correctly operating or if it has fallen on the floor and been damaged, or if it has fallen into water.
- In order to ensure safety and proper function of the appliance, use only original spare parts and accessories approved by the manufacturer.
- **WARNING:** Use only the charging dock supplied together with this unit for charging.















- To power the appliance, only apply safe small voltage in accordance with the type plate.
- Don't put hands close to rotating part.
- **Never immerse the appliance, its cable or plug in water or other liquids (even partially). Also, prevent them from getting wet.**
- Never vacuum without a properly inserted filtration system and micro-filters.
- Do not vacuum sharp objects (e.g. **glass, shatter**), hot, flammable, explosive items (e.g. **ash, hot cigarette butts, gasoline, thinners and aerosol vapours**) or greases (e.g. fats, oils), caustic agents (e.g. **acids, solvents**). Vacuuming these objects may lead to damage of the dust filters, or the vacuum cleaner.
- Pores of the filters may be clogged when vacuum cleaning very fine dust (e.g. **fine sand, cement dust, plaster**). Thus, air permeability will be reduced and the suction performance will drop. In this case, clean the filters even though the dust container is not full yet.
- Use only the type of battery approved by the manufacturer in the appliance. Do not use batteries that must not be recharged.
- Always switch off the vacuum cleaner first and disconnect the power cord from power supply and only then empty the dust container, clean/replace micro-filters, clean the vacuum cleaner or its accessories.
- Never leave the vacuum cleaner exposed to weather conditions (**rain, frost, direct sun radiation**, etc.).
- Never use the appliance for any other purpose than for the intended purpose described in these instructions for use!
- Disconnect the appliance from the mains when not in use for a long period. If the appliance is not used for a long period of time, it is recommended to remove the battery.
- Secure please gaps on the floor (eg, Threshold Strip) to avoid damaging the rotating brushes. These joints may also limit the vacuum cleaner jams bristle of brush into the gaps.
- This device can not be used on a carpet whose pile length is over 1 cm. At the same time, the vacuum cleaner may not function properly on some types of dark carpets which surface „deceives" the sensors an can cause chaotic movements of the vacuum cleaner or its failure to reach some parts of the floor. Robot vacuum cleaner can cross floor transition strips of approx. 1,5 cm in height.
- Make precautions to solve the problem which may make the cleaning in trouble, such as:
 - Keep the easily knock over objects in a safe place.
 - Permian the edge of the carpet.
 - The hanging table cloth and curtain should not touch the ground.
 - The flammable object should be cut from the fire source.
 - Sort out the tangled power cord on the floor.
 - Pick up the newspaper, book, magazine and large piece of paper scattered on the floor.
- The main brush, the dirt container, and the dust bag must be properly installed.
- Examine if the dustbin is empty and insure it is fixed before it works.
- See if up-ground height sensor are wiped clean.
- If you only need to clean one room, please close the door.
- If the room which needs to be cleaned wants a partition, you can place the virtual wall, at the same time, check the facing opening width.
- Please be aware that device needs 10,5 cm of clearance underneath furniture so that it will not become trapped.

- Do NOT drop the Robot, should this happen, run the Robot to see that everything is okay before letting it operate by itself without you being present.
- If the battery is leaking, remove it immediately; it can damage the vacuum cleaner.
- Discharged battery must be disposed in an appropriate manner (see section **10. ENVIRONMENT**).
- Never use the appliance for any other purpose than for the intended one described in these instructions for use! This appliance is not intended for outdoor use.
- The manufacturer is not responsible for damage caused by improper use of the appliance and the accessories and its guarantee for the appliance does not apply in situations when the safety warnings above are not complied with. Failure to replace or maintain all filters regularly and also using non-original filters, the properties of which resulted in failure or damage of the vacuum cleaner is also understood to be improper use of the appliance.

Wireless connection and compatibility

- The ETA company cannot be liable in any way for any incidental, indirect or consequential damages, or for any loss of data or loss due to information leakage during wireless communication.
- Successful wireless communication cannot be guaranteed 100% on all Smart devices and Wifi networks (routers). Due to the variety of devices on the market, there may be cases where the character or specification of a given smart device or Wifi network (router) makes connection impossible or is in some way disturbed. In addition, several factors, including hardware and software configuration, also affect the success of wireless communication over a Wifi network. The connection between the robot and your Wifi network can also be adversely affected by the surrounding Wifi networks that they can be tuned to the same channel and disrupt connections (e.g. in housing estates, apartment buildings, etc.). These facts are not a reason to claim the appliance.

The application is owned and operated by ETA a.s. (hereinafter referred to as the "Manufacturer"). When registering in the application, the customer provides personal data to the Manufacturer, who becomes the data controller. The application and the related personal data protection are governed by the Manufacturer's terms and privacy policy, which are made available to the customer during the registration process.

	No one else can disassemble main- tain or. Transform the product except the maintenance technicians designa- ted by our company or it may cause fire electric shock or personal injury.		Use exclusively the charging station delivered together with this product.
	Do not touch power supply cable with wet hands – electric shock hazard.		Don't bend the power cord overly or place weight on it, or it may cause power cord damage, fire or electric shock.
	Don't twist your clothes or any part of your body (head, finger, etc.) into the brush or wheel of the Robot, or it may cause personal injury.		Don't approach cigarette, lighter, match and other heat objects or combustible materials such as the gasoline cleaner.
	Don't use the Cleaner in commercial places, or the Cleaner may be damaged by excessive use.		Insert the power cord of the charger well or it may cause electric shock, short circuit, smoking or fire.
	Remove all easily damaged objects (including luminous objects, fabrics, glass bottles, etc.) before using, or it may cause damage to these objects or affect the using of the cleaner.		Don't stand or sit on the Cleaner, or it may cause damage to the Cleaner or personal injury.
	Please use the Cleaner cautiously in the presence of the children to avoid frightening or harming them.		Don't use the Cleaner on small tables and chairs or other small space, otherwise the Cleaner may be damaged.
	Don't make the Cleaner take in water and other liquors for fear of the product damage.		Don't leave movable thread, wire and other objects with the length of more than 150 mm on the ground or the brush may be entangled.
	Don't use the Cleaner outdoors, or it may cause the product damage.		

2. APPLICABILITY













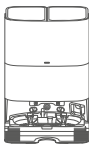

The product, mainly applicable to home, hotel rooms and small office, is good for cleaning to various short-haired carpet, wood floor, hard floor, ceramic tile, etc.

Since the vacuum cleaner moves freely in the space of your home, it is necessary to adapt the environment to this fact. Before use, remove all unwanted objects (stretched cables, scattered clothes, papers, bags, etc.) from the floor that could impede the movement of the vacuum cleaner or, conversely, fragile objects (e.g. glass and ceramic vases) that could be damaged by the vacuum cleaner.

If you use the device in an apartment with several storeys, it is necessary to carry the charging station along with the device from one storey to another.

3. PRODUCT COMPONENTS

3.1 PACKAGE CONTENTS AND OPTIONAL ACCESSORIES

Item	Description	Designation	Quantity	Match code
	Robotic vacuum cleaner	A	1	-
	Dirt container (installed in the device)	B	1	ETA798300090
	Base	E	1	ETA798300460
	Clean water tank (installed in the parking station)	F	1	ETA798300150
	Dirty water tank (installed in the parking station)	G	1	ETA798300140
	Dust bag (located in the docking station)	E9	1	3x - ETA798300160
	Rotation clips for mops (installed in the device)	J	2	ETA798300050
	Mop	J1	2	ETA798300040
	Side brush	A7	1	ETA798300120
	Main brush cover (installed in the device)	A9	1	ETA798300080
	Main brush (installed in the vacuum cleaner)	A8	1	ETA798300060
	HEPA filter (1 pc installed in the vacuum cleaner, 1 pc spare)	B2	1+1	ETA798300100
	Protective pre-filter (1 pc installed in the vacuum cleaner, 1 pc spare)	B3	1+1	
	Drip cleaning tray	E1	1	ETA798300130
	Battery (installed in the device)	-	1	ETA798300170

3.2 ROBOTIC VACUUM CLEANER

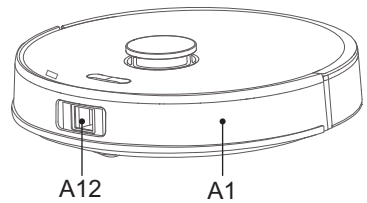
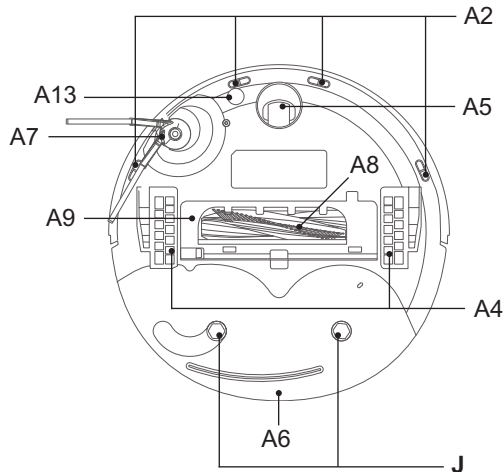
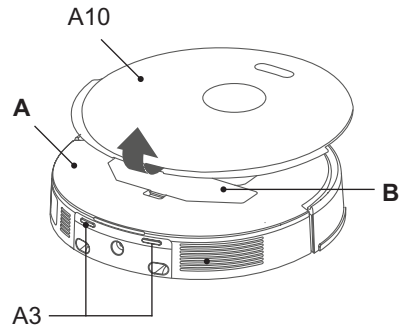
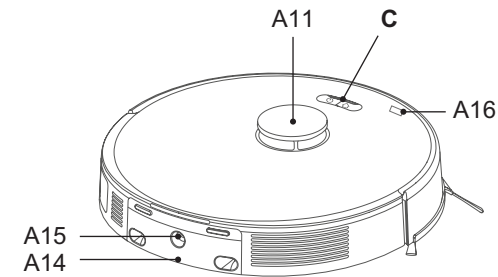
**A – Robotic vacuum cleaner**

- A1 – Front bumper
- A2 – Sensors against falling downstairs
- A3 – Charging contacts
- A4 – Drive Wheels (Left / Right)
- A5 – Front wheel
- A6 – Battery compartment
- A7 – Side brush
- A8 – Main brush
- A9 – Main brush cover
- A10 – Top removable cover
- A11 – Laser module
- A12 – 3D laser module
- A13 – Ultrasonic sensor

- A14 – Integrated water tank

- A15 – Filling opening of tank **A14**
- A16 – Service port

B – Dirt container**C – Control panel****J – Rotation clips for mops**

3.3 DUST BOX

B – Dust box

B1 – Container lock button

B2 – HEPA filter

B3 – Pre-filter

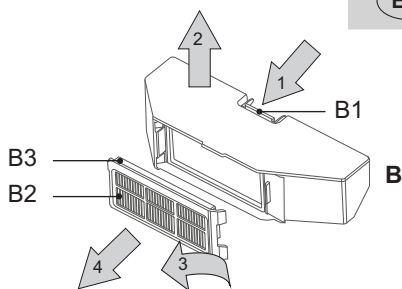

3.4 CONTROL PANEL

C – Control panel

C1 – ON / OFF / AUTO (automatic cleaning) / STOP (PAUSE) button

C2 – CHARGING / STOP (PAUSE) button

C3 – Light indicator

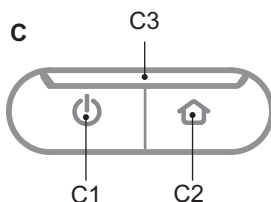

3.5 PARKING STATION

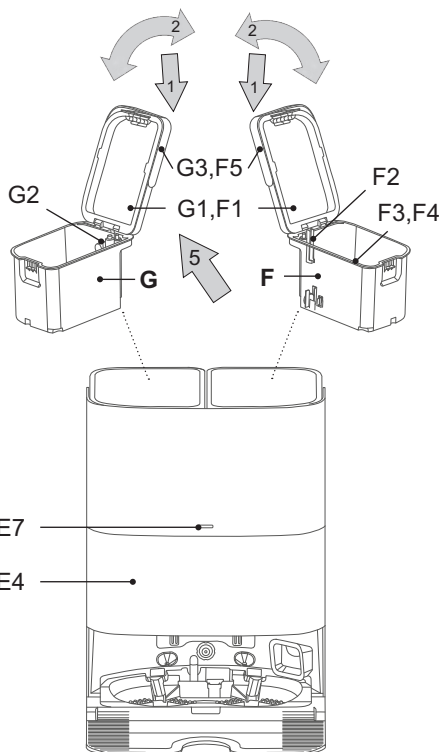
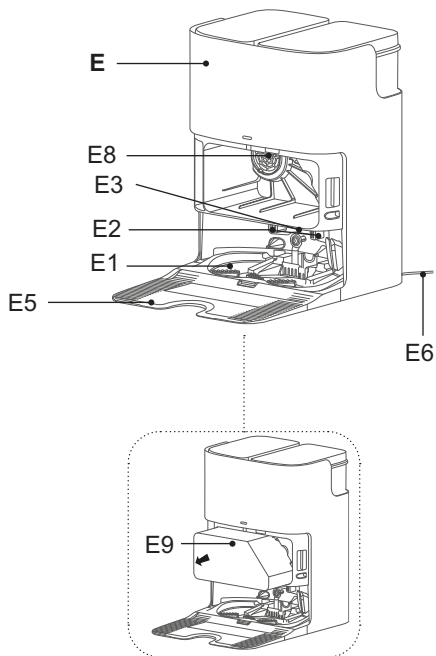

E – Parking station

- E1 – Removable cleaning tray
- E2 – Charging contacts
- E3 – Indicator areas for the vacuum cleaner
- E4 – Lid
- E5 – Removable ramp
- E6 – Power cable
- E7 – Signaling lights
- E8 – Filter (non-removable)
- E9 – Dust bag

F – Clean water tank

- F1 – Lid
- F2 – Suction tube
- F3 – Water filter
- F4 – Float
- F5 – Handle

G – Dirty water tank

- G1 – Lid
- G2 – Float
- G3 – Handle

3.6 ROTATION CLIPS FOR MOPS**J – Rotation clips for mops**

- J1 – Mop

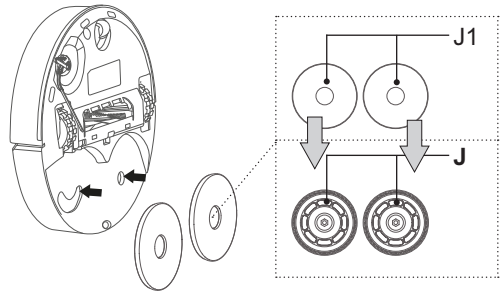
**4. PREPARATION FOR USE**

Remove all packing material, remove vacuum cleaner and accessories.

Remove all adhesion films, labels, paper (if any) on the body of the device and all transport protection items. Remove the white insert from the front bumper area, which is intended only for safe transport of the product.

4.1 VACUUM CLEANER PREPARATION

Depending on use, install all necessary vacuum components (dirt container **B**, side brush **A7**, main brush **A8**, and mop holders **J** including mops **J1**).

4.2 PARKING STATION INSTALLATION

1. Place the parking station on the floor. Make sure there is enough space on the sides of the parking station (minimum 0,5 m) and in front of the parking station (minimum 1.5 m). Avoid exposing the parking station to sunlight. The location for placing the docking station should be stable and should not change frequently. For example, placing it near a door that is sometimes open and sometimes closed is not suitable.
2. Connect the parking station to the electric to the network (the light indicator **E7** will blink and then stay on continuously).

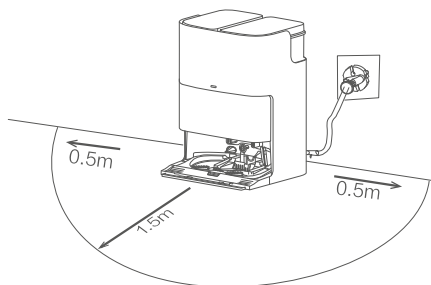

3. If you will use the mopping function, replace the clean water tank **F** and fill it with clean water. Then insert it back in place.

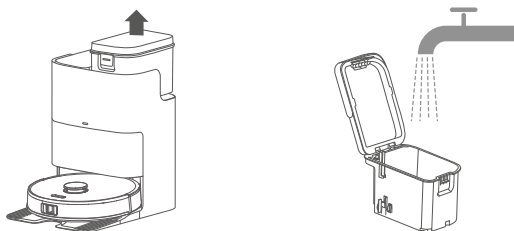

4. Check that the removable cleaning tub **E1** is inserted correctly.

5. VACCUUM CLEANER USE

Note

The robot vacuum has the voice message function (various languages can be set).
The change is made in the app.

5.1 SWITCHING THE VACCUUM CLEANER ON / OFF

1. To switch the vacuum cleaner on or off, press and hold button **C1** for approx. 3 seconds.
2. Once a voice prompt is heard and the button lights are on continuously, the vacuum cleaner is ready for use.

Note

Factory setting of the voice message is Czech.

5.2 BATTERY CHARGING

1. Check correct assembly of the base and its connection to electric mains (Light indicator **E7** must be lighting).
2. Place robot vacuum near to the base and press button **C2**. If the battery is deeply discharged, place the robot vacuum directly on the base manually.

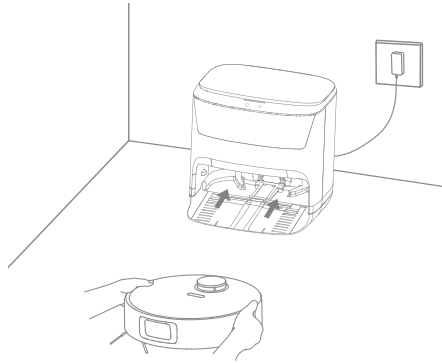

Notes

- Standard charging time is approx. 3,5 hours. Fully charged battery will work for up to 200 minutes, depending on set functions.
- The stated operating times are based on ETA's internal testing and only apply to a new and fully charged battery. Depending on the age and wear of the battery, the operating time decreases.
- After cleaning, the device will find the base automatically.
- The level of battery charging can be easily determined using "ETA AQUILO" app. You can also sent the device back to the base using this app.

5.3 SWITCHING ON / STANDBY MODE / SLEEPING MODE

Start (Cleaning)

Press **C1** to switch on the robot vacuum.

Readiness mode (Pause)

After switching on, the robot vacuum always goes to readiness mode. If the vacuum robot is in operation mode (i. e. cleaning is being carried out), it can be switched to readiness mode by pressing **C1/C2**.

Note

The robot vacuum must start cleaning from its base. Therefore, put the base on a suitable place, according to the instructions above, and do not change this location. This allows the device to return back to its base.

Sleep mode

If the robot vacuum will stop in the room, it will be automatically switched to sleep mode after 30 minutes of inactivity.

5.4 CLEANING MODES AND DEVICE FUNCTIONS WITHOUT USING THE ETA SMART APPLICATION

WARNING

The vacuum cleaner is primarily designed for use with the "ETA SMART" app. Without the app, the vacuum can only be used to a limited extent, and some of its functions and settings are not available (e.g. local cleaning, room cleaning, zone cleaning, cleaning scheduling, mop settings, etc.).

Smart automatic cleaning

Press button **C1**. During cleaning, the vacuum cleaner moves gradually and systematically in the space according to the programmed route. As soon as the cleaning programme has been completed, the robot vacuum returns to the base automatically.

Return to the base

After completion of the cleaning programme, the robot vacuum automatically returns back to the base. Or it can be sent to the base by pressing **C2**.

Continue cleaning function

If the battery capacity drops too low during cleaning, the vacuum cleaner will automatically return to the charging station. After charging the battery, the vacuum cleaner will continue in the given (unfinished) cleaning (if this feature is activated in the "ETA SMART" app).

5.5 MOPPING

Check correct installation of all items necessary for mopping (cleaning tray **E1**, tank **F**, tank **G**, rotation clips **J** for mops and mops **J1**). Press **C1** to start automatic cleaning (see above). In the course of mopping, the robot vacuum will automatically return to the base for the purpose of cleaning and wetting the mops. After completion of mopping, the robot vacuum will return to the base for final cleaning and drying the mops.

Notes

- When mopping, we recommend cleaning the individual rooms.
- Use only the cleaning agent recommended by the manufacturer for this vacuum cleaner (ETA722900540 / ETA722900545).

5.6 ROBOT VACUUM LIGHT INDICATORS (C3)

Note

Some light signals can have several meanings. Meanings of light signals are supported by voice notifications or, as the case may be, by relevant notifications in the "ETA SMART" application .

Light indication	Meaning
Solid (white)	cleaning in progress / battery charged
Slow flashing (white)	charging / mop washing in progress
Fast flashing (white)	searching for charging station / cleaning completed / low battery / update / Wi-Fi configuration
Flashing (red)	error message

5.7 PARKING STATION LIGHT INDICATOR

Light indication	Meaning
Solid (white)	standby mode (battery charged) / robot outside the station
Flashing (white)	charging / mop washing / dirt suction into the bag
Flashing (red)	robot removed during suction or mop cleaning / full dust bag E9
Solid (red)	<ul style="list-style-type: none"> – container F/G removed – no water in container F / container G is full – dust bag E9 missing

6. APPLICATION ETA SMART

In Easy Operation mode, the robot vacuum can be controlled using the buttons on control panel **C**. **In order to use all device's functions, you will have to install and use smart app "ETA SMART", allowing extension of vacuum cleaner functionality and increased user comfort.**

All further information, the app user manual, instructions and tips for successful pairing with the home network and the initial setup of individual functions after unpacking the robot can be found at:

www.etasince1943.com/robot



The app is available from Apple Store or Google Play database or use the following QR code for easy installation:

Note

If QR code is not active, find the app manually (by its name).

7. VACUUM CLEANER MAINTENANCE

Carry out maintenance and cleaning regularly, depending on the frequency of use and the amount of cleaning. In a more polluted environment (a pet household), more frequent maintenance will be required. **Failure to carry out maintenance may damage the vacuum cleaner and its components!**

7.1 CHARGING CONTACTS CLEANING

Switch off the robot vacuum and disconnects its base from electric mains! Clean charging contacts (A3, E2) of the device and the base using soft dry cloth. Clean at least once a month. **Do not use aggressive cleaning agents or oils to clean the contacts.**

7.2 CLEANING THE DUST CONTAINER AND FILTERS

1. Remove the dirt tank B from the vacuum cleaner. Dispose of dirt together with normal household waste. Empty the dustbin after each completed cleaning of the household.

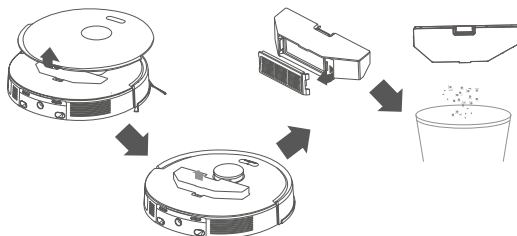

2. Remove filters B2 and B3 from the dust container and gently blow them out or tap them clean. Filter B3 can be rinsed under running water.

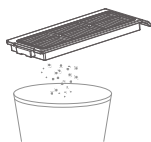

NOTICE

- Do not use any aggressive washing or cleaning agents or hot water for cleaning HEPA filter.
- Dry cleaning is recommended to maintain HEPA filter parameters.
- **If you choose to wash the HEPA filter with water, its filtering ability will be reduced.** The maximum number of filter washes is 3x. Then it is necessary to buy a new one.
- It is recommended to change the HEPA filter at least twice a year.
- Do not wash HEPA filter in dishwasher.
- Neglected cleaning or replacement of HEPA filter can result in malfunction of the robot vacuum!

3. You can rinse the inside of the container with water.

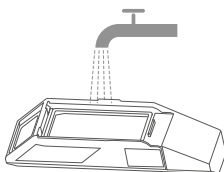

4. After maintenance, reassemble the dust container including both filters and insert it back into the vacuum cleaner.

7.3 CLEANING THE MAIN BRUSH

1. Press the locking button, remove cover **A9**, tilt out the main brush **A8** and slide it out of the holder.

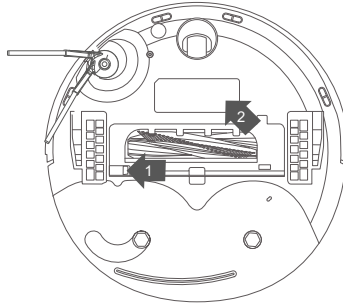

2. Clean the main brush using an appropriate tool. You can also use scissors to remove tangled hair. Wipe the main brush cover and main brush compartment with a soft, dry cloth. Clean the main brush and its compartment at least after every third use.
3. After maintenance, install the main brush back to the robot vacuum.

7.4 SIDE BRUSH CLEANING

1. Remove the **A7** brush from the vacuum cleaner.
2. Clean the brush and remove hair sticking on it.
3. After performing the maintenance, attach the side brush back to its place.

7.5 WHEELS CLEANING

Clean all wheels using a suitable tool. For easier maintenance, the front wheel **A5** can be removed. Insert a thin wide object (e.g. a table knife) under the front wheel and gently pry it out. After cleaning, simply snap it back into place.

7.6 SENSOR CLEANING

After each cleaning, wipe the sensors with a soft dry cloth.

7.7 CLEANING ROTATION CLIPS FOR MOPS AND THE MOPS

Remove rotation clips **J** from the robot vacuum and remove mops **J1**. Clean clips **J** with soft dry cloth. Rinse mops **J1** in running water.

7.8 CLEANING THE BASE

WARNING

The base must be cleaned after each cleaning. **Dirty water in the container must be poured out each day!**

1. Disconnect base **E** from power mains before cleaning. Wipe base surface with soft damp cloth.
2. Remove clean water container **F**. Pour out remaining water.
3. Remove dirt water container **G** and pour out water. Then thoroughly rinse the container with clean water.

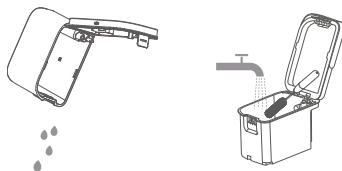

4. Remove the cleaning tub **E1** and rinse it with water or wipe it with a soft damp cloth. After performing the maintenance, return the cleaning tub back to its place.



Note

- Also wipe the area under containers **F/G** and then dry it thoroughly.

More extensive maintenance or maintenance requiring intervention in the inner parts of the appliance must be carried out by a professional service!

8. PROBLEMS SOLUTIONS

Problem	Solution
The device cannot be switched on.	Low battery. Place the robot vacuum on the base and charge the battery.
	Ambient temperature lower than 0 °C or higher than 40 °C. Working temperature of the device is 0-40 °C.
The device cannot be charged.	Remove robot vacuum from the base and check its correct connection to electric mains.
	Check and clean charging contacts (on robot vacuum and on the base).
Robot vacuum cannot find the base.	Robot vacuum is located too far from the base, place it nearer to the base. Do not relocate the base during cleaning.
Abnormal behaviour of the machine.	Restart the robotic vacuum cleaner. If necessary, perform a RESET as described below.
Abnormal sounds are generated.	Wheels and the brushes are clogged. Clean where necessary.
Lower cleaning potential or remaining dust on the surface.	The dirt container is full. Clean it.
	HEPA filter is dirty , clean it or replace.
	The main brush is clogged. Clean it.

Note

If you have a problem with mapping or the application displays a lidar error, check if there is a sticker or obstacle etc. on the robot in the working zone of the laser (on the top side). If so, remove it.

Vacuum cleaner RESET

To reset the vacuum cleaner to factory settings, press and hold the power button **C2** and simultaneously press and hold the front bumper for 15 seconds. Then release the buttons. After a short while, the vacuum cleaner will turn off, pairing will be removed, and memory and maps will be erased.

9. TECHNICAL SPECIFICATION

Robotic vacuum cleaner	
Appliance protection class	III.
operating voltage	14.4 V (DC)
Accumulator	Li-Ion
Battery savings	5200 mAh
Charging time	3,5 hod.
Weight	3.5 kg
Dimensions	Ø 350 mm x 98 mm
Frequency range	2.4 GHz
Output power (EIRP)	15.95 dBm
Wireless technology	Wifi
Declared acoustic level is 76 dB(A) re 1pW.	

Compatibility:

Wifi network - 2.4 Ghz

NOTICE

The device cannot be operated on IEEE 802.1X-secured Wifi networks (usually corporate Wifi networks).

Parking station	
Appliance protection class	III.
Weight	6.7 kg
Dimensions	340 x 375 x 460 mm
Input voltage	220-240 V (AC)
Declared acoustic level is 80 dB(A) re 1pW.	

Hereby, ETA a.s. declares that the radio equipment type ETA7983 is in compliance with Directive 2014/53/EU. The full text of the EU declaration of conformity is available at the ETA internet address: <https://www.eta.cz/declaration-of-conformity/>

The manufacturer reserves the right to change the technical specifications for the respective model. The manufacturer reserves the right to change/update the ETA SMART application without prior notice. Due to the character of such changes/ updates, some information or procedures in this manual might become obsolete or might be missing.

The capacity of the product battery decreases over time. Decreasing of battery capacity occurs during normal use of the appliance and is considered usual wear and tear of the appliance. Decreasing battery capacity is not a defect of the appliance.

More extensive maintenance or maintenance requiring intervention in the inner parts of the appliance must be carried out by professional service! Failure to comply with the instructions of the manufacturer will lead to expiration of the right to repair! The information regarding warranty and product repairs you can find on the website www.eta.cz/servis-eu.
Manufacturer contact: info@eta.cz

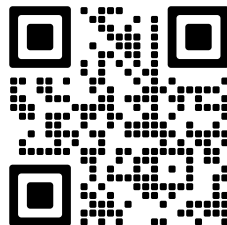





10. ENVIRONMENTAL PROTECTION

If the dimensions allow, there are labels of materials used for production of packing, components and accessories as well as their recycling on all parts. The symbols specified on the product or in the accompanying documentation mean that the used electrical or electronic products must not be disposed of together with municipal waste. For proper disposal of the product, hand it over at special collection places where it will be received free of charge. Suitable disposal of the product can help to maintain valuable natural resources and to prevent possible negative impacts on the environment and human health, which could be the possible consequences of improper waste disposal. Fines can be imposed for improper disposal of this type of waste in agreement with the national regulations. The appliance is equipped with the Li-Ion battery with long life. For environmental protection it is necessary to remove the battery from the appliance after its service life and the battery and the appliance must be disposed of safely using special collection networks. Ask for more details at the local authority or at the local waste collection site. For environmental protection it is necessary to remove the battery from the appliance after its service life and the battery and the appliance must be disposed of safely using special collection networks. Ask for more details at the local authority or at the local waste collection site.

Battery removing

Unscrew the 6 screws of the vacuum cleaner's bottom cover. Remove the battery and unplug the connector. You can then insert and connect the new battery. Afterwards, reattach the bottom cover back into place.

WARNINGS AND SYMBOLS USED ON THE APPLIANCE, PACKAGING OR IN THE INSTRUCTIONS MANUAL:

HOUSEHOLD USE ONLY. DO NOT IMMERSE IN WATER OR OTHER LIQUIDS.	
Remove before use	
	TO AVOID DANGER OF SUFFOCATION, KEEP THIS PLASTIC BAG AWAY FROM BABIES AND CHILDREN. DO NOT USE THIS BAG IN CRIBS, BEDS, ARRANGES OR PLAYPENS. THIS BAG IS NOT A TOY.
	Please read the instructions manual
	Removable power supply unit
	WARNING

eta 7983

NUOVO30 Aqua Pro

HASZNÁLATI ÚTMUTATÓ

Kedves Vásárló, köszönjük, hogy megvásárolta termékünket. Kérjük, őrizze meg ezt a kézikönyvet a nyugtával együtt, és ha lehetséges, a csomagolással és a csomagolás belső tartalmával együtt.

1. BIZTONSÁGI ELŐÍRÁSOK

- Ezen útmutatót tekintse a készülék tartozékaként és adja át azt a készülék esetleges további felhasználójának.
- Ellenőrizze, hogy az adattáblán levő feszültségadat megegyezik-e az elektromos dugaszolóaljzatban levő feszültséggel.
- A készüléket 8 éven felüli gyermekek, illetve csökkent fizikai, érzékelési vagy szellemi képességekkel rendelkező, vagy a készülék működtetésében járatlan személyek is használhatják, amennyiben ezt felügyelet mellett teszik, illetve ismerik a készülék biztonságos működtetésének módját és az azzal járó veszélyeket. A gyermek ne játszon a készülékkel! Felügyelet nélkül a gyermek nem végezheti el a készülék tisztítását, karbantartását!
- Ha a készülék csatlakozóvezetéke megsérül, akkor azt a gyártó cég, annak szervíz szakembere vagy hasonló minősítéssel rendelkező más személy cserélje ki.
- A tartozékok vagy hozzáférhető részek kicserélése előtt, amelyek működés közben mozognak, beszerelés és szétszerelés előtt, tisztítás vagy karbantartás előtt, a készüléket kapcsolja ki és húzza ki a tápkábel dugójának kihúzásával az aljzatból!
- Ne kapcsolja be a készüléket, ha annak csatlakozóvezetéke vagy villásdugója sérült, ha nem működik rendesen, ha az leesett és megsérült vagy ha vízbe esett.
- **FIGYELMEZTETÉS:** Az akkumulátor töltéséhez csak a készülékhez kapott töltőállomást használja.
- A készülék csak a típuscímkén feltüntetett biztonságos törpefeszültségről üzemeltethető.
- A termék otthoni és hasonló (üzletekben, irodákban és más hasonló munkahelyeken, szállodákban, motelekben és más hasonló helyiségekben, „bed and breakfast“ típusú szállodákban) használatra szánt! Nem kereskedelmi használatra!
- Porszívózás közben a sérülések elkerülése érdekében ne nyúljon az elektromos szívófej forgókéféi közé!
- **A készüléket, a kábelét és a csatlakozót soha ne merítse vízbe (még részlegesen sem). Ügyeljen arra is, hogy ezek ne legyenek leöntve.**
- Némely szőnyegfajta porszívózásakor statikus elektromosság is keletkezhet. Semmiféle statikus energia kisülés nem veszélyezteti az egészséget.



- A porszívót mindig először kapcsolja ki és húzza ki a csatlakozóvezetékét a hálózati dugaszolóaljzatból, és csak azután üritse ki a portartó edényt, tisztítsa ki vagy cserélje ki a mikroszűrőket, tisztítsa ki a porszívót vagy annak tartozékait.
- Ne porszívózzon éles tárgyakat (pl. **üveget, törmeléket**), forró, tűzveszélyes, robbanásveszélyes közegeket (pl. **hamut, égő cigarettacsikkokat, benzint, hígítókat és aeroszol gőzöket**), de kenőanyagokat sem (pl. **zsirokat, olajokat**), továbbá maróhatású anyagokat (pl. **savakat, oldószereket**). Ezen anyagok porszívózása esetén a szűrők illetve a porszívó megkárosodása következhet be.
- Ne tegye ki a porszívót külső időjárás hatásoknak (**eső, fagy, közvetlen napsütés** stb.).
- A készülék biztonsága és helyes működése érdekében használjon mindenkor eredeti tartalékalkatrészeket és gyártócég által jóváhagyott tartozékokat.
- A készüléket ne használja más célokra, mint amire az készült és amit ez az útmutató tartalmaz! A készülékben csak a gyártó által jóváhagyott akkumulátortípust használjon. Ne használjon újratölthetőnek nem minősített elemeket/akkumulátorokat.
- Ha nem használja a készüléket hosszabb ideig, húzza ki a töltőállomás tápkábelét! A porszívót húzza ki úgy, hogy a porszívó és a töltőállomás kontaktjai ne érjenek egymáshoz! Ezzel elkerülheti, hogy a porszívó lemerüljön! Hosszabb ideig tartó üzemszünet esetén ajánlott az akkumulátort eltávolítani a készülékből.
- Kérjük ellenőrizzen minden padlón lévő felületet, fugát, rést (pl. a listáknál) annak érdekében, hogy elkerülje a forgó kefe károsodását. Ezek a résék megakadályozhatják a porszívó mozgását, pl. a résekre beleszorulhat a kefe.
- A porszívót nem lehet 1 cm-nél hosszabb szálú szőnyegen használni. Ugyanakkor előfordulhat, hogy a porszívó nem működik megfelelően bizonyos típusú sötét szőnyegeken, amelyek "összezavarják" az érzékelőket a felületükkel, és a porszívó kaotikus mozgását okozhatják, vagy azt, hogy nem megy rá erre a felszínre. A porszívó képes átmenni a max. kb. 1,5 cm magas átjáró léceken.
- Szenteljen extra figyelmet a robotnak első működésekor.
- Távolítsa el az akadályokat az útjából. Próbálja meg elkerülni a leállásokat.
- Tegyen lépéseket a takarítás során felmerülő problémák megelőzésére:
 - Tartsa a könnyen felboruló tárgyakat biztonságos helyen
 - Simítsa le a szőnyeg szélét
 - A lelógó asztalterítő és függöny ne érjen le a földre
 - A gyúlékony tárgyakat tartsa távol a tűzforrásoktól
 - Simítsa ki az összetekeredett tápkábel a padlón
 - Vegye fel az újságokat, könyveket, magazinokat és nagyobb papírokat a padlóról
- A fő kefe, a szennyeződéstartály és a porzsák megfelelően kell, hogy legyenek behelyezve.
- Ellenőrizze, hogy a magasság érzékelők tisztára vannak törölve.
- Ha csak egy szobát akar kitakarítani, kérjük, hogy csukja be az ajtót.
- Ne használja a porszívót emelvényeken, ahol nincs korlát, vagy kemény akadály. A robot leeshet és személyi sérülést okozhat.
- Figyeljen arra, hogy a főkefe és a portartály megfelelően vannak-e elhelyezve.
- Használhat előtt tisztítsa meg a leesés elleni szenzorokat.
- Ha egy helységben szeretne takarítani, akkor csukja be az összes ajtót.
- Ahhoz, hogy a porszívó képes legyen a bútorok alatt takarítani és ne szoruljon azok alá, minimum 10,5 cm magas szabad terület szükséges.
- Ne engedje, hogy a porszívó leessen. Ha ez megtörténik, akkor kapcsolja be a porszívót, ellenőrizze a mozgását és győződjön meg arról, hogy minden rendben van-e vele. Ez az ellenőrzés fontos a következő felügyelet nélküli takarításhoz.









- Ha az elemből elektrolit szivárogását észlel, azonnal cserélje ki az elemet, mivel ellenkező esetben megkárosíthatja a porszívó
- A lemerült akkumulátort megfelelő módon ártalmatlanítsa (lásd a **10. ÖKOLÓGIA** fejezetet).
- A csomagoláson, illetve a készüléken található esetleges idegen nyelvű szövegek és képek magyarázata és fordítása a nyelv mutációjának végén található.
- Gyártócég nem felel a készülék és tartozékai helytelen használatából eredő károkért és nem garanciaköteles a fenti biztonsági előírások be nem tartása esetén. A készülék helytelen használatának tekintjük többek között a szűrők rendszeres cseréjét.

Vezeték nélküli csatlakozás és kompatibilitás

- Az ETA cég semmilyen módon nem vállal felelősséget semmilyen véletlen, közvetett vagy következményes kárért, sem az adatok elvesztéséért vagy olyan veszteségekért, amelyet a vezeték nélküli technológián keresztüli kommunikáció során fellépő információszivárgás okozott.
- A sikeres vezeték nélküli kommunikáció nem garantálható 100%-kal minden intelligens eszközön és Wifi-hálózaton (routeren). A piacon lévő eszközök sokfélesége miatt előfordulhatnak olyan esetek, amikor egy adott okos eszköz vagy Wifi-hálózat (router) jellege vagy specifikációja lehetetlenné teszi a csatlakozást, vagy valamilyen módon megszakad. Ezen felül számos tényező, beleértve a hardver és a szoftver konfigurációja is befolyásolja a vezeték nélküli kommunikáció sikerét egy Wifi-hálózaton keresztül. A robot és a Wifi-hálózat közötti kapcsolatot hátrányosan befolyásolhatják a környező Wifi-hálózatok is, amelyek ugyanarra a csatornára hangolhatók, és így megszakíthatják a kapcsolatot (pl. lakótelepeken, apartmanházakban stb.). Ezek a tények nem indokolhatják a készülék reklamációját.

Az alkalmazás tulajdonosa és üzemeltetője az ETA a.s. társaság (a továbbiakban: „Gyártó”). Az alkalmazásba történő regisztráció során az ügyfél személyes adatokat ad át a Gyártónak, aki így az adatkezelővé válik. Az alkalmazásra, valamint a személyes adatok védelmére a Gyártó adatvédelmi feltételei és elvei vonatkoznak, amelyek az ügyfél számára az alkalmazásba történő regisztráció során elérhetők.

	A terméket kizárólag a gyártó, illetve az erre a célra kijelölt szakemberek szedhetik szét, tarthatják fenn, vagy alakíthatják át! Ellenkező esetben tüzet, áramütést, vagy személyi sérülést okozhat!		Ne használjon a termékhez mellékelt töltőállomáson kívül más töltőállomást.
	Soha ne érjen nedves kézzel a tápkábelhez - ez áramütést okozhat.		Ne hajlítsa meg túlságosan a hálózati kábelt, és ne tegyen rá nagy súlyt, ami a tápkábel sérüléséhez vezethet, valamint tüzet, vagy áramütést okozhat!
	Ne tegyen be a főkefébe, vagy kerékbe ruhát, vagy bármely testrészét (fej, új, stb.), mert az személyi sérülést okozhat!		Ne közelítsen a készülékhez cigarettával, öngyújtóval, gyufával és más forró tárgyakkal, vagy éghető anyagokkal, mint pl. tisztító benzinnel!

	Ne használja a porszívót túl frekvencián helyeken, mert a túlhasználás a porszívó károsodásához vezethet!		Dugja be a tápkábelt a hálózatba megfelelően, ellenkező esetben áramütést, rövidzárlatot, füstölést, vagy tüzet okozhat!
	Tegyen el minden sérülékeny tárgyat (beleértve a világító tárgyakat, textíliákat, üvegeket palackokat, stb.) használat előtt, mert azok akadályozhatják a készülék működését és annak károsodását okozhatják!		Ne álljon, vagy üljön rá a porszívóra, mert az a porszívó károsodását, vagy személyi sérülést okozhat!
	Kérjük, a porszívót a gyerekek jelenlétében használja óvatosan, így elkerülheti, hogy a kicsik megijedjenek, vagy megsérüljenek!		Ne használja a porszívót kicsi asztalokon, székeken, vagy más kis helyeken, a porszívó károsodásának elkerülése érdekében!
	Ne tegye a készüléket vízbe, vagy más folyadékba, mert az károsodást okozhat!		Ne hagyjon mozgó drótot, vagy más tárgyakat, amelyeknek hosszuk több mint 150 mm a földön, mert a főkefe károsodását okozhatják!
	Ne használja a készüléket kinti környezetben, károsodást okozhat!		

2. ALKAMAZHATÓSÁG











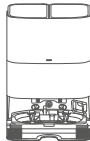

A készülék alkalmas otthoni takarításra, hotelekben, szobákban, valamint kisebb irodákban. Használható különböző rövid rolytos szőnyegekre, fapadlóra, kemény padlóra, stb...

Mivel a porszívó szabadon mozog otthonában, a környezetet hozzá kell igazítani ehhez a körülményhez. Használat előtt távolítsa el minden nem kívánt tárgyat (feszített kábelek, szétszórt ruhák, papírok, táskák stb.) a padlóról, amelyek akadályozhatják a porszívó mozgását, vagy éppen a törékeny tárgyakat (pl. üveg és kerámia vázák), amelyeket a porszívó károsíthat.

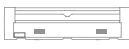
Ha a porszívót többszintes házban fogja használni, akkor a töltőállomást a porszívóval együtt kell az emeletek között hordoznia.

3. A TERMÉK ALKOTÓRÉSZEI

3.1 CSOMAGOLÁS TARTALMA

Tétel	Leírás	Jelölés	Mennyiség	
	Robot-porszívó	A	1	-
	Szennyeződés tartály (a porszívóba szerelve)	B	1	ETA798300090
	Parkolóállomások	E	1	ETA798300460
	Tiszta víz tartály (a parkolóállomáson elhelyezve)	F	1	ETA798300150
	Hulladék tartály a piszkos vízhez (a parkolóállomáson elhelyezve)	G	1	ETA798300140
	Porzsák (a dokkolóállomásban elhelyezve)	E9	1	3x - ETA798300160
	Forgó mop tartók (a porszívóra szerelve)	J	2	ETA798300050
	Mop	J1	2	ETA798300040
	Oldalkefe	A7	1	ETA798300120
	Főkefe fedele (a porszívóra szerelve)	A9	1	ETA798300080
	Fő kefe (a porszívóban telepítve)	A8	1	ETA798300060
	HEPA szűrő (1 db a porszívóban, 1 db tartalék)	B2	1+1	ETA798300100
	Védő előszűrő (1 db a porszívóban, 1 db tartalék)	B3	1+1	
	Csepegtető tisztító tálca	E1	1	ETA798300130
	Akkumulátor (a porszívóba szerelve)	-	1	ETA798300170

3.2 ROBOT-PORSZÍVÓ

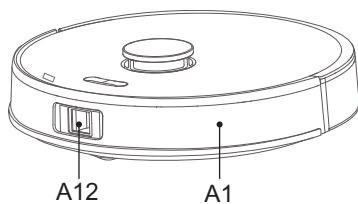
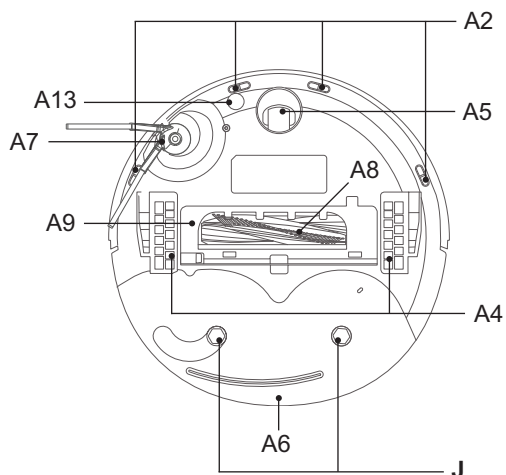
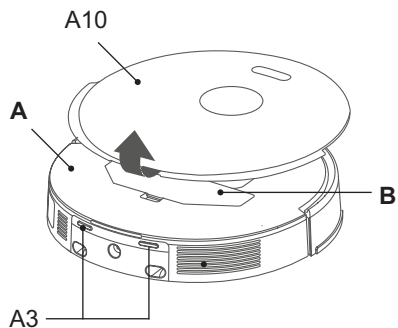
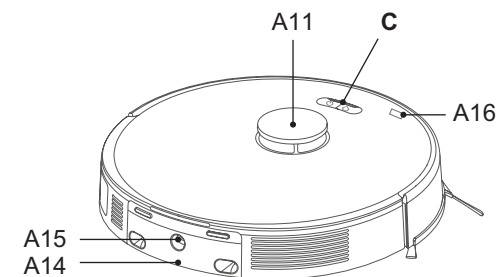

A – Robot-porszívó

- A1 – Első lökhárító
- A2 – Lépcsőről való leesés elleni modul
- A3 – Töltő érintkezők
- A4 – Hajtókerekek (bal / jobb)
- A5 – Első kerék
- A6 – Akkumulátortér
- A7 – Oldalkefe
- A8 – Fő kefe
- A9 – Főkefe fedele
- A10 – Felső levehető fedél
- A11 – Lézer modul
- A12 – 3D lézermódul

A13 – Ultrasonic sensor

A14 – Integrált víztartály

A15 – Az **A14** tartály feltöltő nyílása

A16 – Szervizport

B – Szennyezés-tartó

C – Távirányító

J – Forgó moppartók

3.3 TÁLCA A SZENNYEZŐDÉSEK SZÁMÁRA

B – Szennyezés-tartó

B1 – Tartályreteszelő gomb

B2 – HEPA szűrő

B3 – Előszűrő

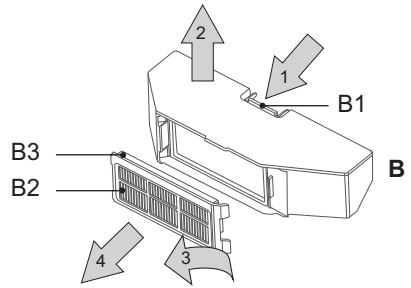

3.4 KEZELŐPANEL

C – Kezelőpanel

C1 – BE / KI / AUTO gomb (automatikus takarítás) / STOP (SZÜNET)

C2 – TÖLTÉS / STOP (SZÜNET) gomb

C3 – Fényjelzés

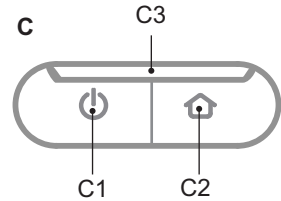

3.5 PARKOLÓ ÁLLOMÁS

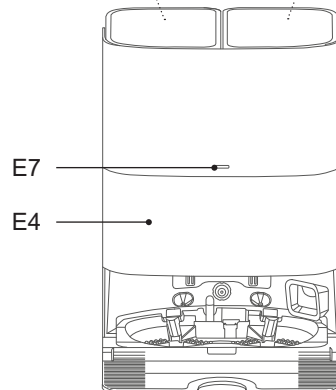
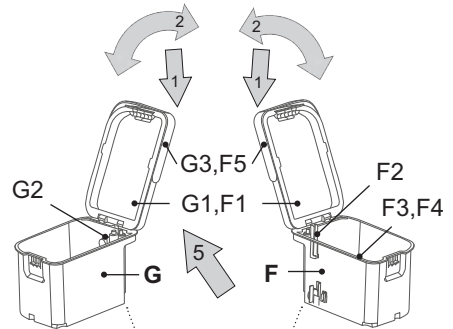
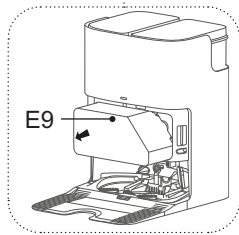
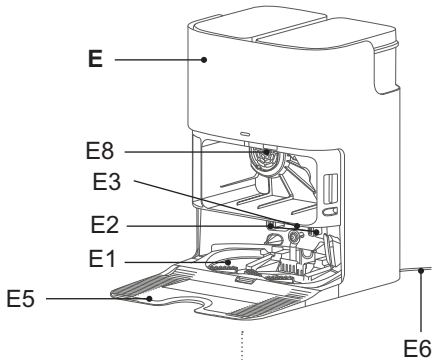

E – Parkoló állomás

- E1 – Kivehető tisztító kád
- E2 – Töltő érintkezők
- E3 – Jelzőfelületek a porszívóhoz
- E4 – Fedél
- E5 – Levehető rámpa
- E6 – Tápkábel
- E7 – Fényjelzés
- E8 – Szűrő (nem kivehető)
- E9 – Porzsák

F – Tiszta víz tartály

- F1 – Fedél
- F2 – Szívótömlő
- F3 – Vízsűrű
- F4 – Úszó
- F5 – Fogantyú

G – Hulladék tartály a piszkos vízhez

- G1 – Fedél
- G2 – Úszó
- G3 – Fogantyú

3.6 FORGÓ MOPTARTÓK**J – Forgó mop tartók**

- J1 – Mop

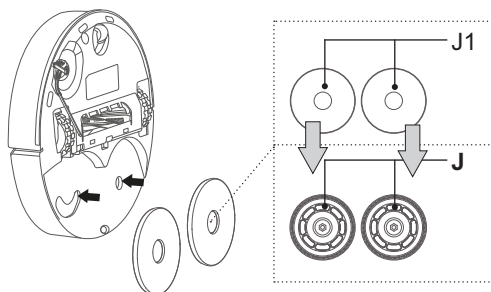
**4. HASZNÁLATI ELŐKÉSZÍTÉS**

Távolítsa el az összes csomagolóanyagot, vegye ki a porszívót és a kiegészítőket. Távolítsa el a porszívóról a ragasztófoliákat, matricákat, papírt vagy az egyéb szállítási védőelemeket. A termék biztonságos szállítására szolgáló fehér betétet távolítsa el az elülső ütköző területéről.

4.1 A PORSZÍVÓ ELŐKÉSZÍTÉSE

Használatától függően szerelje fel a porszívó összes szükséges elemét (szennyeződéstartály **B**, oldalkefe **A7**, fő kefe **A8** és mop tartók **J** mopokkal együtt **J1**).

4.2 PARKOLÓÁLLOMÁS BEÉPÍTÉSE

1. Helyezze a parkolót a padlóra. Ügyeljen arra, hogy a parkolóállomás oldalain (minimum 0,5 m) és a parkolóhely előtt (legalább 1,5 m) legyen elegendő hely. Ne tegye ki a parkolót napfénynek. A dokkolóállomás elhelyezésére szolgáló helynek stabilnak kell lennie, és nem szabad gyakran változtatni. Például egy olyan ajtó közelében, amely néha nyitva van, máskor zárva, nem megfelelő hely.
2. Csatlakoztassa a parkolót az elektromos hálózathoz a hálózatra (a fényjelzés **E7** villogni kezd, majd folyamatosan világítani fog).

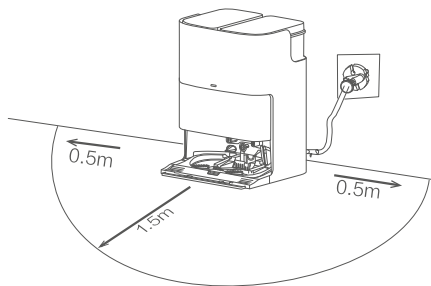

3. Ha a felmosó funkciót kívánja használni, cserélje ki a tisztavíz tartályt **F**, és töltsen fel tiszta vízzel. Ezután tegye vissza a helyére.

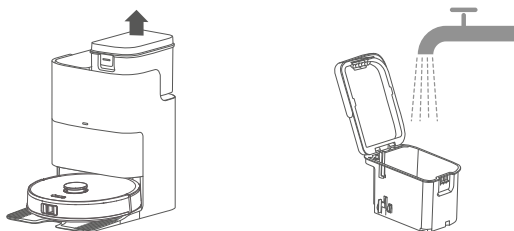

4. Ellenőrizze, hogy a **E1** kivehető tisztítókád megfelelően van-e behelyezve.

5. A PORSZÍVÓ HASZNÁLATA

Megjegyzés

A porszívó hangjelzéseket is használ, amelyek különböző nyelveken állíthatók be. A módosítás az alkalmazásban történik.

5.1 A PORSZÍVÓ BE-/KIKAPCSOLÁSA

1. A porszívó be- vagy kikapcsolásához tartsa lenyomva a **C1** gombot kb. 3 másodpercig.
2. Ha hangjelzést hall, és a gombok jelzőfényei folyamatosan világítanak, a porszívó használatra kész.

Megjegyzés

A hangjelzések gyári beállítása cseh nyelvű.

5.2 AZ AKKUMULÁTOR TÖLTÉSE

1. Ellenőrizze, hogy az alapzat helyesen van-e összeállítva és a tápegységhez csatlakoztatva (a **E7** jelzőfénynek világítania kell).
2. Helyezze a porszívót az alapzat közelébe, és nyomja meg a **C2** gombot. Ha az akkumulátor töltöttsége túl alacsony, megfelelő módon helyezze a porszívót kézzel közvetlenül az alapzatra.

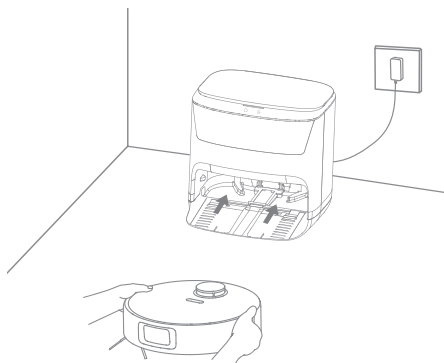

Megjegyzések

- A töltés szokásos időtartama kb. 3,5 óra. A teljesen feltöltött akkumulátor a beállított funkcióktól és teljesítménytől függően 200 perc üzemidőt biztosít.
- A megadott üzemidők az ETA belső tesztjein alapulnak, és csak új és teljesen feltöltött akkumulátorokra vonatkoznak. Az akkumulátor életkorától és elhasználtságától függően az üzemidő csökken.
- A takarítás elvégzése után a porszívó automatikusan megkeresi az alapzatot.
- Az akkumulátor állapotát könnyen ellenőrizheti az "ETA AQUILLO" alkalmazás segítségével. Az alkalmazás segítségével bármikor visszaküldheti a porszívót az alapzatra.

5.3 INDÍTÁS / KÉSZENLÉTI ÜZEMMÓD / ALVÓ ÜZEMMÓD

Beindítás (Takarítás)

Nyomja meg a **C1** gombot a porszívó elindításához.

Készenléti üzemmód (Szünet)

A porszívó bekapcsoláskor mindig készenléti üzemmódba kerül. Amikor a porszívó működésben van (takarít), nyomja meg a **C1/C2** gombot, hogy készenléti üzemmódba kapcsolja.

Megjegyzés

A porszívónak el kell hagynia az alapzatot a megadott takarításhoz. Helyezze az alapzatot a megfelelő helyre a fenti utasításoknak megfelelően, és ne mozdítsa el onnan. Ezzel biztosítja a porszívó sikeres visszatérését az alapzatra.

Alvó üzemmód

Ha a porszívó magától megáll a területen, 30 perc inaktivitás után automatikusan alvó üzemmódba kapcsol.

5.4 TAKARÍTÁSI MÓDOK ÉS FUNKCIÓ ETA SMART APLIKÁCIÓ HASZNÁLATA NÉLKÜL

FIGYELMEZTETÉS

A porszívót elsősorban az „ETA SMART” alkalmazással való használatra tervezték. Az alkalmazás nélkül a porszívó csak korlátozott mértékben használható, és bizonyos funkciók és beállítások nem érhetők el (pl. helyi takarítás, helyiségek takarítása, zónás takarítás, takarítás ütemezése, mop beállításai stb.).

Automatikus tisztítás

Nyomja le a **C1** gombot. A tisztítás során a porszívó fokozatosan és szisztematikusan mozog a területen, a programozott útvonalnak megfelelően. Miután a porszívó megtisztította a teljes rendelkezésre álló teret, automatikusan megkeresi az alapzatot.

Visszatérés az alapzatra

A porszívó a takarítás elvégzése után automatikusan visszatér az alapzatra. A porszívót a **C2** gombbal is az alapzatra küldheti.

Folytassa a tisztítási funkciót

Ha a tisztítás során az akkumulátor kapacitása túl alacsonyra csökken, a porszívó automatikusan visszatér a töltőállomáshoz. Az akkumulátor feltöltése után a porszívó tovább működik az adott (befejezetlen) takarításban (ha ez a funkció aktiválva van az "ETA SMART" alkalmazásban).

5.5 FELMOSÁS

Ellenőrizze az összes szükséges felmosóelem (tisztító tálca **E1**, **F** tartály, **G** hulladéktartály, **J** forgó moprudak és **J1** mopok) helyes felszerelését. Nyomja meg a **C1** gombot az automatikus takarítás elindításához (lásd fentebb). A felmosás során a porszívó automatikusan visszatér az alapzatra, hogy megtisztítsa és megnedvesítse a mopokat. Amikor a felmosás befejeződött, a porszívó visszatér az alapzatra a mopok végső megtisztításához és szárításhoz.

Megjegyzések

- Felmosásnál javasoljuk a helyiségek egyenkénti tisztítását.
- Csak a gyártó által ehhez a porszívóhoz ajánlott tisztítószert (ETA722900540 / ETA722900545) használjon.

5.6 A PORSZÍVÓ FÉNYJELZÉSEI (C3)

Megjegyzés

A fényjelzés különböző állapotainak több jelentése lehet. A fényjelzések jelentését jobban megmagyarázzák a hangos figyelmeztetések vagy adott esetben közvetlenül az "ETA SMART" alkalmazásban levő figyelmeztetések.

Fényjelzés	Jelentés
Folyamatosan világít (fehér)	takarítás folyamatban / akkumulátor feltöltve
Lassan villog (fehér) – töltés	mopok mosása
Gyorsan villog (fehér)	töltőállomás keresése / takarítás befejezve / alacsony akkumulátorszint / frissítés / Wi-Fi konfiguráció
Villog (piros)	hibaüzenet

5.7 ALAPZAT VILÁGÍTÁSA

Fényjelzés	Jelentés
Folyamatosan világít (fehér)	készletléti mód (akkumulátor feltöltve) / a robot az állomáson kívül van
Villog (fehér)	töltés / mopmosás / szennyeződés elszívása a zsákba
Villog (piros)	a robotot eltávolították az elszívás vagy mopmosás során / az E9 porzsák megtelt
Folyamatosan világít (piros)	– az F/G tartály eltávolítva – nincs víz az F tartályban / a G tartály megtelt – hiányzik az E9 porzsák

6. ETA SMART ALKALMAZÁS

A porszívó a **C** kezelőpanelen található gombok segítségével egyszerűsített üzemmódban is működtethető. **A teljes potenciálja kihasználásához azonban szükséges a "ETA SMART", intelligens alkalmazás telepítése és használata, amely bővíti a funkcionalitását és a felhasználói kényelmet.**

Az alkalmazás kezelési útmutatója, valamint az otthoni hálózathoz való sikeres párosításhoz és a robot kicsomagolása utáni alapbeállításokhoz kapcsolódó további információk az alábbi címen érhetők el:

www.eta.hu/robot



Az alkalmazást megtalálja az alkalmazások Apple Store vagy Google Play adatbázisaiban, vagy a meggyorsításhoz használhatja az alábbi QR kódot:

Megjegyzések

Ha nincs aktív QR kód, keresse meg az alkalmazást manuálisan az elnevezés alapján.

7. A PORSZÍVÓ KARBANTARTÁSA

Rendszeresen végezzen karbantartást és tisztítást, a használat gyakoriságától és a tisztítás volumenétől függően! Szennyezettebb környezetben (ahol háziállat-tartás van) gyakrabban kell karbantartani. **A karbantartás elmulasztása károsíthatja a porszívót és alkatrészeit!**

7.1 A TÖLTŐ ÉRZÉKELŐK TISZTÍTÁSA

Kapcsolja ki a porszívót, és válassza le az alapot az elektromos hálózatról! Tisztítsa meg a töltőérintkezőket (**A3**, **E2**) a porszívón és az alapon puha, száraz ruhával. A tisztítást legalább havonta 1x végezze el! **Az érintkezők tisztításához ne használjon agresszív tisztítószereket vagy olajokat!**

7.2 A PORGYŰJTŐ TARTÁLY ÉS A SZŰRŐK TISZTÍTÁSA

1. Vegye ki a **B** szennyeződés-tartályt a porszívóból! A szennyeződést a normál háztartási hulladékkal együtt ártalmatlanítsa! Ürítse ki a portartályt minden takarítás befejezése után.

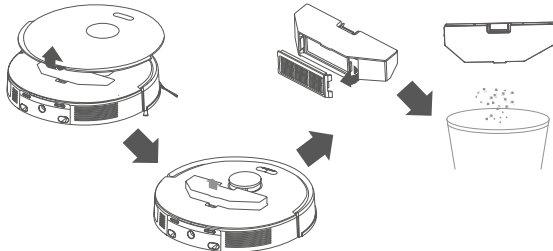

2. Vegye ki a **B2** és **B3** szűrőket a portartályból, és óvatosan fújja ki vagy rázza ki őket. A **B3** szűrő folyó víz alatt mosható.

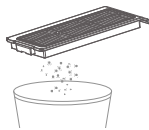

FIGYELMEZTETÉS

- Ne használjon agresszív tisztítószereket vagy forró vizet a HEPA-szűrő tisztításához.
- A HEPA szűrő paramétereinek fenntartása érdekében javasoljuk a vegytisztítást!
- **Ha úgy dönt, hogy vízzel mossa le a HEPA szűrőt, akkor annak szűrési képessége csökkenni fog.** Egy szűrőt maximum 3x lehet lemosni. Utána újat kell venni.
- Javasoljuk legalább évente 2x lecserélni a HEPA szűrőt.
- A HEPA-szűrő nem mosható mosogatógépben.
- A HEPA-szűrő tisztításának és cseréjének elhanyagolása a porszívó meghibásodásához vezethet!

3. A tartály belsejét vízzel ki lehet öblíteni.

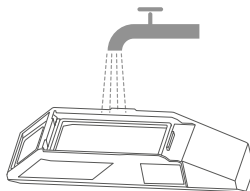

4. A karbantartás után szerelje össze a portartályt mindkét szűrővel együtt, majd helyezze vissza a porszívóba.

7.3 A FŐ KEFE TISZTÍTÁSA

1. Nyomja meg a rögzítógombot, távolítsa el az **A9** fedelet, billentse ki az **A8** fő kefét, majd húzza ki a tartóból.

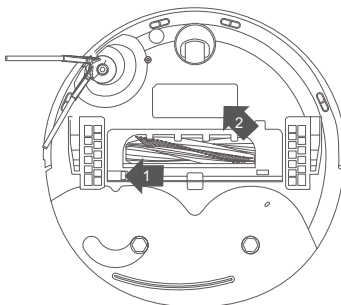

2. A megfelelő eszközzel tisztítsa meg a fő kefét. Az összegabalyodott haj/szőr eltávolításához ollót is használhat. Törölje le puha, száraz ruhával a főkefe fedelét és a főkefe rekeszét! Tisztítsa meg a fő kefét és a számára kialakított teret legalább minden harmadik használat után.
3. A karbantartás után tegye vissza a főkefét a porszívóba.

7.4 AZ OLDALKEFE TISZTÍTÁSA

1. Vegye ki az **A7**-os kefét a porszívóból.
2. Tisztítsa meg a kefét, és távolítsa el az összegubancolódott szőrt/hajszálakat.
3. A karbantartás elvégzése után helyezze vissza az oldalkefét a helyére.

7.5 A KEREKEK TISZTÍTÁSA

Megfelelő eszközzel tisztítsa meg az összes kereket. A könnyebb karbantartás érdekében az előlő **A5** kerék eltávolítható. Helyezzen egy vékony, széles tárgyat (pl. evőkést) az előlő kerék alá, és enyhe nyomással pattintsa ki. Tisztítás után egyszerűen pattintsa vissza.

7.6 ÉRZÉKELŐK TISZTÍTÁSA

Minden takarítás befejezése után tisztítsa meg az érzékelőket puha, száraz kendővel.

7.7 FORGÓ FELMOSÓRUDAK ÉS MOPOK TISZTÍTÁSA

Vegye le a **J** forgókarokat a porszívóról, és vegye ki belőlük a **J1** mopokat. Tisztítsa meg a **J** karokat száraz, puha ruhával. Öblítse ki a **J1** mopokat folyó víz alatt.

7.8 AZ ALAPZAT TISZTÍTÁSA

FIGYELMEZTETÉS

Minden takarítás után tisztítsa meg az alapot. **Ne hagyja a szennyezett vizet egy napnál tovább a hulladéktartályban!**

1. Karbantartás előtt válassza le a **E** alapot az elektromos hálózatról. Tisztítsa meg az alapzat felületét puha, nedves ruhával.
2. Vegye ki a tiszta vizet tartalmazó **F** edényt. Öntse le a felesleges vizet.
3. Vegye ki az **G** szennyezett víz tartályt, és a tartalmát öntse ki a hulladékba. Ezután alaposan öblítse ki a tartályt tiszta vízzel.

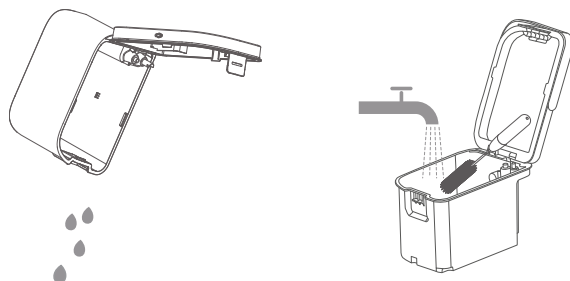

4. Távolítsa el a **E3** tisztítókádat, és öblítse le vízzel, vagy törölje le puha, nedves ruhával. A karbantartás elvégzése után helyezze vissza a tisztítókádat a helyére.

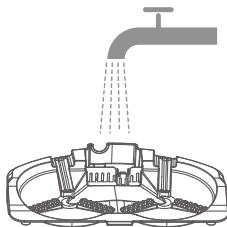

Megjegyzés

- Törölje fel az **F/G** tartályok alatti területet is, majd alaposan szárítsa meg.

Terjedelmesebb jellegű karbantartást vagy olyan karbantartást, ami a készülék belső részébe történő beavatkozást igényli, csak szakszervíz végezhet!

8. PROBLÉMA-MEGOLDÁS

Probléma	Megoldás
Porszívót nem lehet bekapcsolni.	Akkumulátor lemerült. Helyezze a porszívót az alapzatra, és hagyja, hogy feltöltődjön.
	A hőmérséklet alacsonyabb, mint 0 °C, vagy magasabb, mint 40 °C. A készülék működési hőmérséklete 0-40 °C.
Porszívót nem lehet feltölteni.	Vegye le a porszívót az alapzatról, és ellenőrizze, hogy az alapzat megfelelően csatlakoztatva van-e az elektromos hálózathoz.
	Ellenőrizze és tisztítsa meg a töltő kontaktusokat (a porszívón és az alapzaton).
A porszívó nem tudja megtalálni az alapzapot.	A porszívó túl messze van az alapzattól, helyezze közelebb az alapzathoz. Takarítás alatt ne helyezze át az alapzapot.
A porszívó szokatlanul viselkedik.	Indítsa újra a robotporszívót. Szükség esetén hajtsa végre a RESET-et az alábbiak szerint.
A porszívó szokatlan hangokat ad ki.	Ellenőrizze a meghajtó kerekeket és a keféket, be lehetnek akadva. Ha szükséges, tisztítsa meg azokat.
A porszívó teljesítménye csökken, vagy por esik ki a porszívóból.	Szennyeződés tartály megtelt, tisztítsa azt meg.
	A HEPA-szűrő szennyezett, tisztítsa meg vagy cserélje ki a HEPA-szűrőt.
	Fő kefe koszos, tisztítsa azt meg.

Jegyzet

Ha problémája van a feltérképezéssel, vagy az alkalmazás lidar hibát jelez, ellenőrizze, hogy a lézer munkazónájában (a felső oldalon) nincs-e matrica, akadály stb., Ha igen, távolítsa el.

RESET

A gyári beállítások visszaállításához tartsa lenyomva 15 másodpercig a **C2** bekapcsológombot, és egyidejűleg nyomja be előlről az ütközőt. Ezután engedje el a gombokat. Rövid idő elteltével a készülék kikapcsol, a párosítás törlődik, valamint a memória és a térképek is törlésre kerülnek.

9. MŰSZAKI SPECIFIKÁCIÓ

Robot-porszívó	
A készülék környezetvédelmi osztálya	III.
Üzemi feszültség	14,4 V (DC)
Akkumulátor	Li-Ion
Az akkumulátor kapacitása	5200 mAh
Töltési idő	3,5 hod.
Tömege	3,5 kg

Méreték	Ø 350 mm x 98 mm
Frekvenciaérték	2,4 GHz
Kimeneti teljesítmény (EIRP)	17.92 dBm
Vezeték nélküli technológia	Wifi
Az akusztikus teljesítmény deklarált szintje 76 dB(A) re 1pW.	

Kompatibilitás:

Sicé Wifi

- 2,4 Ghz

FIGYELMEZTETÉS

Az eszköz nem működtethető IEEE 802.1X-protokollal védett Wifi-hálózatokon (általában a céges Wifi-hálózatokon).

Dokkolóállomás

A készülék környezetvédelmi osztálya	III.
Tömege	6,7 kg
Méreték	340 x 375 x 460 mm
Bemeneti feszültség	220-240 V (AC)
Az akusztikus teljesítmény deklarált szintje 80 dB(A) re 1pW.	

Ezáltal az ETA a.s. kijelenti, hogy a ETA7983 típusú rádióberendezések megfelelnek a 2014/53/EU irányelvnek. Az EU-megfelelőségi nyilatkozat teljes szövege a következő internetes címen érhető el: <https://www.eta.cz/declaration-of-conformity/>

A gyártó fenntartja a jogot a ETA SMART aplikáció előzetes bejelentés nélküli változtatásaira/frissítéseire! A változások/frissítések jellege információk és folyamatok változását okozhatja, ami ebben a használati utasításban lévő adatok elavulásához, vagy hiányához vezethet!

A termék akkumulátorának kapacitása fokozatosan csökken. Az akkumulátor kapacitása a készülék normál használata során csökken, és a készülék elhasználódásának minősül. Az akkumulátor kapacitásának csökkenése nem minősül a készülék meghibásodásának.

Azoknak az alkatrészeknek a cseréjét, amelyeknél a készülék elektromos részeibe történő beavatkozás szükséges, csak szakszerviz végezheti!

A garanciával és a termékjavítással kapcsolatos információkat a www.eta.cz/servis-eu weboldalon találja.

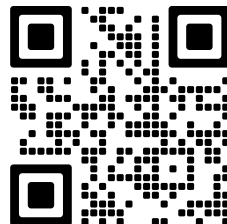

10. ÖKOLÓGIA



Ha a méretek megengedek, a csomagolóanyagokon, komponenseken és tartozékokon feltüntetjük az anyag- és újrahasznosítási jelzéseket. A terméken vagy a kísérő dokumentációban szereplő jel azt mutatja, hogy az elektromos és elektronikus termékeket nem szabad a kommunális hulladékkal együtt kidobni. A helyes ártalmatlanítás érdekében adja le azokat kijelölt hulladékgyűjtő helyen, ahol ingyenesen átveszik. A megfelelő likvidálás segít megóvni az értékes természeti erőforrásokat és megelőzni a környezetre és az emberi egészségre gyakorolt káros hatásokat. További információért forduljon a helyi önkormányzathoz vagy a legközelebbi gyűjtőponthoz. Egyes országokban a helytelen ártalmatlanítás pénzbírsággal járhat. Ha a készüléket végleg kicselejtezi, ártalmatlanítás után vágja le a csatlakozóvezetékét, hogy használhatatlanná váljon. Vegye ki a lemerült elemet a porszívóból, és adja le a speciális gyűjtőhálózatban; az elemet soha ne égesse el. A készülék hosszú élettartamú Li-Ion akkumulátorral működik, amelyet a készülék élettartamának végén megfelelően el kell távolítani, majd a készülékkel együtt kijelölt gyűjtőhelyen kell biztonságosan ártalmatlanítani. További információt a helyi önkormányzatnál vagy a legközelebbi gyűjtőponton kaphat.

Az akkumulátor eltávolítása

Csavarja ki a porszívó alsó burkolatának 6 csavarját. Vegye ki az akkumulátort, és húzza ki a csatlakozót! Ezután behelyezheti és csatlakoztathatja az új akkumulátort. Ezt követően rögzítse vissza az alsó burkolatot a helyére.

A KÉSZÜLÉKEN, ANNAK CSOMAGOLÁSÁN VAGY ÚTUTMUTÓJÁBAN TALÁLHATÓ FIGYELMEZTETÉSEK ÉS SZIMBÓLUMOK:

HOUSEHOLD USE ONLY. DO NOT IMMERSE IN WATER OR OTHER LIQUIDS.

Kizárólag háztartási használatra alkalmas. Ne merítse vízbe vagy más folyadékba.

Remove before use

Használat előtt távolítsa el



TO AVOID DANGER OF SUFFOCATION, KEEP THIS PLASTIC BAG AWAY FROM BABIES AND CHILDREN. DO NOT USE THIS BAG IN CRIBS, BEDS, ARRIAGES OR PLAYPENS. THIS BAG IS NOT A TOY.



Fulladásveszély. Tartsa a PE zacskót gyermekektől elzárt helyen. A zacskó nem játékszer. Ne használja ezt a zacskót bölcsőkben, kiségyekben, babakocsikban, vagy gyerek járókákban.



Olvassa el a használati utasítást



Leválasztható töltő egység



FIGYELMEZTETÉST

eta 7983**NUOVO30 Aqua Pro****INSTRUKCJA OBSŁUGI**

Drogi Kliencie, dziękujemy za zakupienie naszego produktu. Prosimy o zachowanie niniejszej instrukcji wraz z paragonem i w miarę możliwości z opakowaniem i zawartością opakowania.

1. WSKAZÓWKI BEZPIECZEŃSTWA

- Wskazówki w instrukcji należy uważać za część urządzenia i przekazać jakiemukolwiek następnemu użytkownikowi urządzenia.
- Skontroluj, czy dane na tabliczce znamionowej odpowiadają napięciu w Twoim gniazdku elektrycznym.
- Produkt przeznaczony jest do stosowania w gospodarstwach domowych i podobnych miejscach (sklepy, biura i podobne miejsca pracy, hotele, motele i inne środowiska mieszkalne, w firmach świadczących usługi noclegowe ze śniadaniem)! Nie jest przeznaczone do użytku komercyjnego!
- Z urządzenia mogą korzystać dzieci powyżej 8 roku życia, oraz osoby z ograniczonymi zdolnościami fizycznymi, sensorycznymi lub umysłowymi, a także nieposiadające wiedzy lub doświadczenia w użytkowaniu tego typu urządzeń pod warunkiem, że będą one nadzorowane lub zostaną poinstruowane na temat bezpiecznego korzystania z tego urządzenia oraz zagrożeń wiążących się z jego używaniem. Bawienie się urządzeniem jest zabronione dzieciom. Czyszczenie i konserwacja bez nadzoru dorosłych jest dzieciom zabroniona.
- Jeżeli kabel zasilający urządzenia jest uszkodzony, musi być wymieniony przez producenta, przez technika serwisowego lub osobę kwalifikowaną.
- Nigdy nie należy używać urządzenia z uszkodzonym przewodem zasilającym lub wtyczką, jeśli nie działa prawidłowo, upadło na ziemię i zostało uszkodzone lub jeżeli spadło do wody.
- Aby uniknąć obrażeń, nie należy wkładać rąk/palców do szczotki obrotowej.
- Przed wymianą wyposażenia lub dostępnych części, które ruszają się podczas pracy, przed montażem i demontażem, przed czyszczeniem lub konserwacją należy wyłączyć urządzenie.
- **UWAGA:** Do doładowywania akumulatora należy używać wyłącznie doku do ładowania dostarczonego z tym urządzeniem.
- Urządzenia, przewodu ani wtyczki nigdy nie zanurzaj w wodzie (nawet częściowo). Należy również unikać ich zalania.







- Nigdy nie odkurzaj bez poprawnie założonego systemu filtracyjnego i mikrofiltrów.
- Nie odkurzaj przedmiotów ostrych np. odłamków szkła, stłuczek, przedmiotów gorących, palnych, wybuchowych np. popiołu, palących się niedopałków papierosów, benzyny, rozpuszczalników, ale ani smarów np. tłuszczy, olejów. Przy odkurzaniu takich przedmiotów może dojść do uszkodzenia filtra jak i odkurzacza
- Odkurzacz nie może być wystawiony na wpływy atmosferyczne (**deszcz, mróz, bezpośrednie działanie promieni słonecznych**, itp.).
- W celu zapewnienia bezpieczeństwa i prawidłowego funkcjonowania urządzenia, należy używać wyłącznie oryginalnych części zamiennych i akcesoriów zatwierdzonych przez producenta. W urządzeniu używaj wyłącznie typu akumulatora zatwierdzonego przez producenta. Nie używaj baterii, których nie wolno ładować.
- Urządzenia nie należy używać do celów innych niż, dla których jest przeznaczony, oraz opisanych w niniejszej instrukcji!
- Proszę zabezpieczyć luki w podłodze (**listwy, progi** itp.), aby uniknąć uszkodzenia szczotek obrotowych. Miejsca te mogą również ograniczać pracę odkurzacza w przypadku zablokowania się szczotki obrotowej.
- Ten robot może być używany do sprzątania dywanów z włosiem nie dłuższym niż 1 cm. Odkurzacz nie musi też prawidłowo działać na niektórych rodzajach ciemnych dywanów, które swoją powierzchnią "mylą" czujniki i mogą powodować chaotyczne poruszanie się odkurzacza, ewentualnie nie wjedzie na daną powierzchnię. Odkurzacz potrafi przejeżdżać listwy podłogowe do wysokości ok. 1,5 cm.
- Jeśli urządzenie nie jest używane przez dłuższy czas, należy odłączyć stację ładującą od źródła zasilania i wyjąć odkurzacz ze styków stacji ładującej. Zapobiega to rozładowaniu odkurzacza. W przypadku dłuższego nieużywania urządzenia zaleca się wyjęcie akumulatora.
- Zwróć szczególną uwagę podczas pierwszego uruchomienia.
- Usuń przeszkody stojące na drodze, gdy odkurzacz pracuje.
- Staraj się unikać sytuacji, w której odkurzacz przestaje działać.
 - W przypadku, gdy ruch odkurzacza jest przerwany:
 - Umieść w bezpiecznym miejscu przedmioty, które mogą zostać łatwo przewrócone.
 - Zabezpiecz krawędzie wykładzin.
 - Wiszące obrusy i zasłony nie powinny dotykać ziemi.
 - Elementy palne muszą być umieszczone z dala od źródła ognia.
 - Luźno położone kable zasilające wyrównaj i zabezpiecz przed odkurzaczem.
 - Pozbieraj gazety, książki, czasopisma i duże kartki papieru
- Główna szczotka, pojemnik na zanieczyszczenia oraz worek na kurz muszą być prawidłowo zamontowane.
- Sprawdź, czy czujniki zapobiegające upadkowi są czyste.
- Jeśli potrzebujesz odkurzyć tylko jeden pokój, zamknij drzwi.
- Jeśli pomieszczenie, gdzie chcesz odkurzyć musisz podzielić, można umieścić wirtualną ścianę ograniczając tym samym ilość miejsca.
- Szczotki I pojemnik na kurz powinny być zamontowane poprawnie.
- Czujniki wysokości I czujniki kurzu powinny być czyste.
- Rozładowany akumulator należy likwidować w odpowiedni sposób (patrz ust. **10. EKOLOGIA**).
- Prosimy zamykać drzwi do innych pomieszczeń jeżeli ma być czyszczony tylko jeden pokój.
- Pamiętaj, że robot potrzebuje 10,5 cm przestrzeni, aby dostać się pod meble. W innym przypadku robot może się zablokować i zakończyć pracę.









- Producent nie odpowiada za szkody spowodowane przez nieprawidłowe używanie urządzenia i akcesoriów i nie jest odpowiedzialny za gwarancję urządzenia w przypadku nie przestrzegania wyżej przedstawionych ostrzeżeń bezpieczeństwa. Za nieprawidłowe użytkowanie urządzenia jest między innymi uważane nieprzestrzeganie regularnej wymiany lub konserwacji wszelkich filtrów, jak również stosowanie nieoryginalnych filtrów, ze względu na własności których doszło do usterki lub uszkodzenia.

Połączenie bezprzewodowe i kompatybilność

- Firma ETA w żaden sposób nie odpowiada za jakiegokolwiek szkody losowe, pośrednie lub następne, ani za straty danych lub straty spowodowane przeciekami informacji podczas komunikacji z pomocą technologii bezprzewodowych.
- Pomyślnej komunikacji bezprzewodowej nie można w 100% gwarantować dla wszystkich urządzeń Smart i sieci Wifi (routerów). Ze względu na różnorodność urządzeń na rynku mogą wstąpić przypadki, kiedy charakter lub specyfikacja danego urządzenia Smart lub sieci Wifi (routera) uniemożliwia połączenie, ewentualnie jest ono w jakiś sposób naruszone. Na pomyślność komunikacji bezprzewodowej za pośrednictwem sieci Wifi ma też wpływ szereg czynników, łącznie z konfiguracją sprzętu i oprogramowania. Na połączenie między robotem a siecią Wifi mogą też mieć wpływ okoliczne sieci Wifi, które mogą być nastawione na ten sam kanał i w efekcie zakłócać połączenie (np. na osiedlach, w domach czynszowych, itp.). Takie okoliczności nie są powodem do reklamacji urządzenia.

Aplikacja jest własnością i jest obsługiwana przez firmę ETA a.s. (zwaną dalej „Producentem”). Podczas rejestracji w aplikacji klient przekazuje Producentowi dane osobowe, który staje się administratorem danych osobowych. Aplikacja oraz związana z nią ochrona danych osobowych podlegają warunkom i zasadom ochrony danych osobowych Producenta, które są dostępne dla klienta podczas rejestracji w aplikacji.

	Nie wolno samodzielnie demontować, dokonywać zmian oraz usprawnień w urządzeniu nikomu oprócz pracowników autoryzowanego serwisu. Działania takie mogą doprowadzić do uszkodzenia ciała, pożaru lub porażenia elektrycznego.		Nie należy używać żadnego innego doku do ładowania, niż dok, który jest częścią tego wyrobu.
	Nigdy nie dotykać kabla zasilającego mokrą ręką - może dojść do porażenia prądem elektrycznym.		Nie zginać nadmiernie przewodu zasilającego ani nie stawiać na nim ciężarów, może to doprowadzić do uszkodzenia przewodu, pożaru lub porażenia elektrycznego.
	Należy zwrócić uwagę, by w szczotkę lub kółka odkurzacza nie dostała się żadna część ubrania lub część ciała (włosy, palce etc); bowiem może to doprowadzić do zranień i obrażeń.		Nie zbliżać do urządzenia papierosów, zapalniczek, zapatek oraz innych źródeł otwartego ognia lub materiałów palnych takich jak benzyna czyszcząca.

	Nie korzystać z urządzenia w firmach i zakładach pracy – zbyt intensywne użytkowanie może go uszkodzić		Przewód zasilający musi być prawidłowo i do końca włożony, w innym wypadku występuje niebezpieczeństwo wystąpienia porażenia elektrycznego, zwarcia, swądu lub pożaru.
	Przed rozpoczęciem użytkowania zdjąć z drogi odkurzacza wszystkie łatwe do uszkodzenia przedmioty (tkaniny, szklane butelki, żarówki etc.) przedmioty te mogą zostać uszkodzone lub negatywnie wpłynąć na pracę urządzenia.		Nie stawać ani nie siadać na odkurzaczu – może to spowodować jego zniszczenie lub doprowadzić do uszkodzeń ciała.
	W czasie korzystania z odkurzacza w obecności dzieci należy robić to ostrożnie, tak by nie przestraszyły się ani nie zraniły.		Nie używać odkurzacza na małych stolikach, krzesłach lub innych małych powierzchniach – grozi to jego uszkodzeniem.
	Nie wciągać przy pomocy odkurzacza wody ani innych płynów – grozi to uszkodzeniem urządzenia		Nie pozostawiać na terenie pracy odkurzacza żadnych przewodów ani innych przedmiotów dłuższych niż 15 cm, może to bowiem doprowadzić do zaplątania się ich w szczotce.
	Nie używać odkurzacza poza pomieszczeniami – grozi to uszkodzeniem urządzenia.		

2. ZASTOSOWANIA









Odkurzacze nadaje się przede wszystkim do czyszczenia pokoi w domu, pokoi hotelowych i niewielkich biur, można nim czyścić różnego rodzaju podłogi – dywany o krótkim włosie, podłogi drewniane, płytki ceramiczne, etc.

Ponieważ odkurzacze porusza się swobodnie po mieszkaniu, jest konieczne dostosowanie do tego otoczenia. Przed użyciem usunąć z podłogi wszystkie niepożądane przedmioty (leżące kable, rozrzuconą odzież, papiery, torebki, itp.), które mogłyby przeszkadzać w poruszaniu się odkurzacza, lub na odwrót, kruche przedmioty (np. szklane i ceramiczne wazy), które odkurzacze mogłyby poruszając się uszkodzić.

Jeżeli odkurzacze będzie używany w wielopiętrowym domu, wraz z odkurzaczem trzeba przenosić między poszczególnymi piętrami również dok do ładowania.

3. CZĘŚCI WYROBU

3.1 ZAWARTOŚĆ OPAKOWANIA

Pozycja	Opis	Oznaczenie	Ilość	
	Odkurzacz robotyczny	A	1	-
	Pojemnik na kurz (zainstalowany w odkurzaczu)	B	1	ETA798300090
	Dok	E	1	ETA798300460
	Zbiorniczek na czystą wodę (zainstalowany w doku)	F	1	ETA798300150
	Pojemnik na odpadową brudną wodę (zainstalowany w doku)	G	1	ETA798300140
	Worek na kurz (umieszczony w stacji dokującej)	E9	1	3x - ETA798300160
	Rotacyjne uchwyty na mopy (zainstalowane na odkurzaczu)	J	2	ETA798300050
	Mop	J1	2	ETA798300040
	Szczotka boczna	A7	1	ETA798300120
	Pokrywa szczotki głównej (zainstalowana na odkurzaczu)	A9	1	ETA798300080
	Szczotka główna (zainstalowana w odkurzaczu)	A8	1	ETA798300060
	Filtr HEPA (1 szt. zainstalowany w odkurzaczu, 1 szt. zapasowa)	B2	1+1	ETA798300100
	Filtr ochronny wstępny (1 szt. zainstalowany w odkurzaczu, 1 szt. zapasowa)	B3	1+1	
	Ociekowa wanna czyszcząca	E1	1	ETA798300130
	Akumulator (zainstalowany w odkurzaczu)	-	1	ETA798300170

3.2 ODKURZACZ ROBOTYCZNY

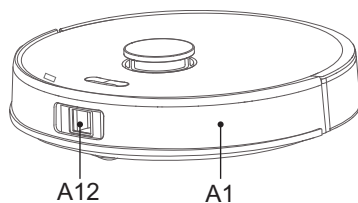
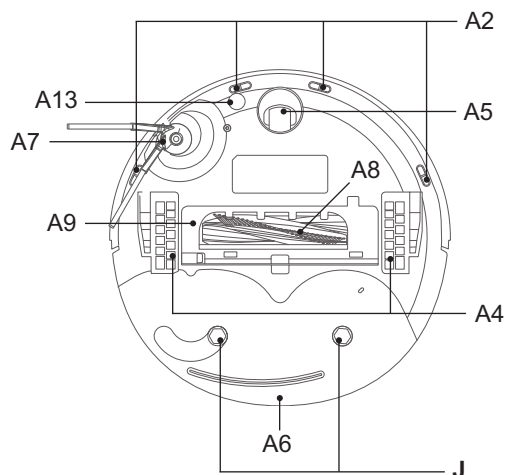
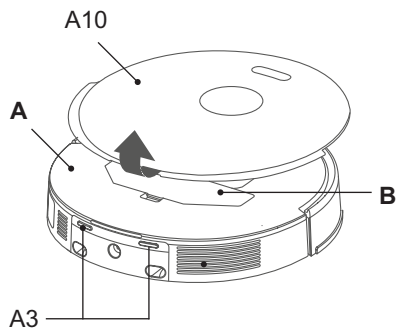
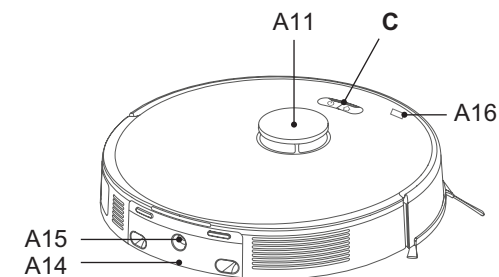

A – Odkurzaczy robotyczny

- A1 – Przedni zderzak
- A2 – Czujniki przeciwko spadnięciu ze schodów
- A3 – Styki ładowania
- A4 – Koła napędowe (lewe/prawe)
- A5 – Przednie kółko
- A6 – Komora baterii
- A7 – Szczotka boczna
- A8 – Szczotka główna
- A9 – Pokrywa szczotki głównej
- A10 – Górna zdejmowana pokrywa
- A11 – Moduł laserowy

A12 – Moduł laserowy 3D

A13 – Ultrasonic sensor

A14 – Zintegrowany zbiornik na wodę

A15 – Otwór napełniania zbiornika **A14**

A16 – Port serwisowy

B – Zbiorniczek na śmieci

C – Panel do obsługi

J – Rotacyjne uchwyty na mopu

3.3 POJEMNIK NA ŚMIECI

B – Zbiorniczek na śmieci

B1 – Przycisk blokady pojemnika

B2 – HEPA filtr

B3 – Filtr wstępny

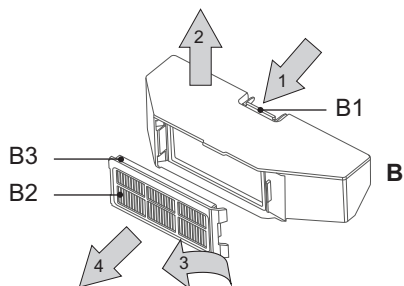

3.4 PANEL DO OBSŁUGI

C – Panel do obsługi

C1 – Przycisk WŁ / WYŁ / AUTO (automatyczne sprzątnięcie) / STOP (PAUZA)

C2 – Przycisk ŁADOWANIE / STOP (PAUZA)

C3 – Sygnalizacja świetlna

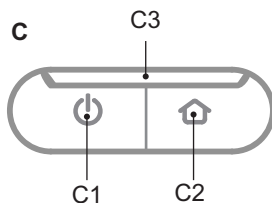

3.5 STACJA PARKINGOWA

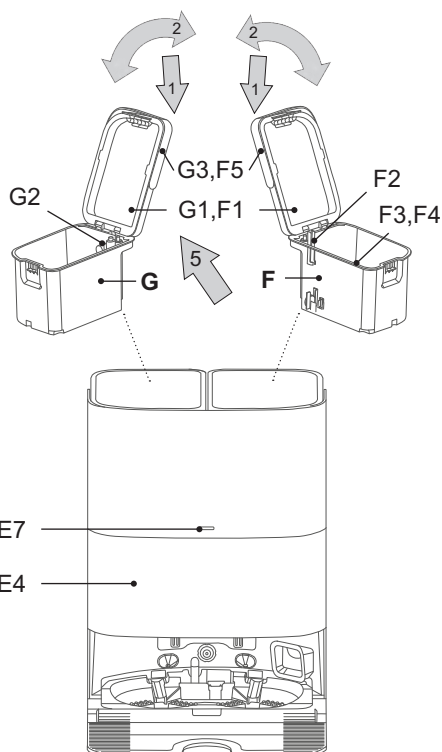
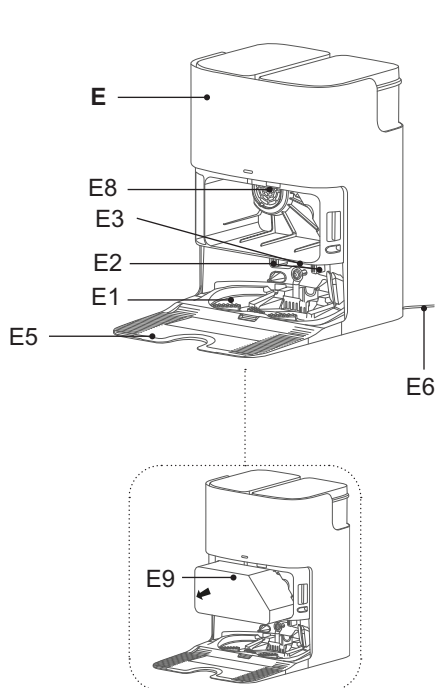

E – Stacja parkingowa

- E1 – Wyjmowana wanna do czyszczenia
- E2 – Styki ładowania
- E3 – Powierzchnie sygnalizacyjne dla odkurzacza
- E4 – Pokrywa
- E5 – Demontowany najazd
- E6 – Przewód zasilający
- E7 – Sygnalizacja świetlna
- E8 – Filtr (niewyjimowalny)
- E9 – Worek na kurz

F – Zbiorniczek na czystą wodę

- F1 – Wieko
- F2 – Wężyk ssący
- F3 – Filtr wodny
- F4 – Pływak
- F5 – Uchwyt

G – Zbiornik na odpadową brudną wodę

- G1 – Wieko
- G2 – Pływak
- G3 – Uchwyt

3.6 ROTACYJNE UCHWYTY NA MOPY

J – Rotacyjne uchwyty na mopy

- J1 – Mop

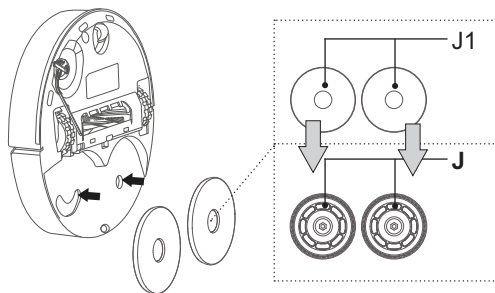

4. PRZYGOTOWANIE DO UŻYCIA

Usunąć wszelki materiał opakowaniowy, wyjąć odkurzacza i akcesoria. Usunąć z odkurzacza wszystkie ewentualne folie samoprzylepne, nalepki lub inne elementy ochronne do transportu. Z obszaru przedniego zderzaka usunąć białą wkładkę przeznaczoną wyłącznie do bezpiecznego transportu produktu.

4.1 PRZYGOTOWANIE ODKURZACZA

Zgodnie z przeznaczeniem zainstaluj wszystkie niezbędne elementy odkurzacza (pojemnik na kurz **B**, szczotkę boczną **A7**, szczotkę główną **A8** oraz uchwyty na mopy **J** wraz z mopami **J1**).

4.2 INSTALACJA STACJI PARKINGOWEJ

1. Umieścić stację parkingową na podłodze. Upewnić się, że po bokach stacji parkingowej jest wystarczająca ilość miejsca (minimum 0,5 m) i przed stacją parkingową (minimum 1,5 m). Unikać wystawiania stacji parkingowej na działanie promieni słonecznych. Miejsce do umieszczenia stacji dokującej powinno być stabilne i nie powinno się często zmieniać. Na przykład przy drzwiach, które czasem są otwarte, a czasem zamknięte, to niewłaściwa lokalizacja.
2. Podłączyć stację parkingową do prądu do sieci (sygnalizacja świetlna **E7** zamiga, a następnie będzie świecić stale).

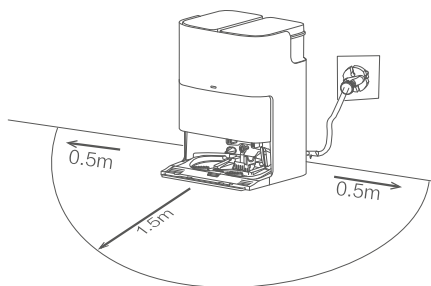

3. Jeśli zamierzasz korzystać z funkcji mopowania, wymień zbiornik na czystą wodę **F** i napełnij go czystą wodą. Następnie włożyć go z powrotem na swoje miejsce.

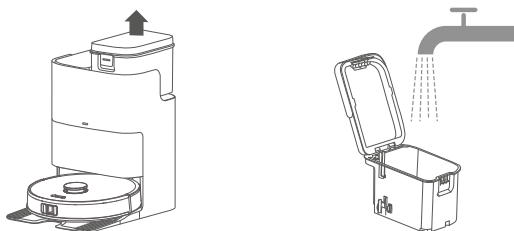

4. Sprawdź, czy wyjmowana wanna czyszcząca **E1** jest prawidłowo włożona.

5. UŻYWANIE ODKURZACZA

Uwaga

Odkurzacz dysponuje komunikatami głosowymi, które można nastawiać w różnych wersjach językowych. Zmiana odbywa się w aplikacji.

5.1 WŁĄCZANIE / WYŁĄCZANIE ODKURZACZA

1. Aby włączyć lub wyłączyć odkurzacz, naciśnij i przytrzymaj przycisk **C1** przez ok. 3 sekundy.
2. Po usłyszeniu komunikatu głosowego i zaświeceniu się kontrolki przycisków odkurzacz jest gotowy do użycia.

Uwaga

Komunikaty głosowe są fabrycznie nastawione na język czeski.

5.2 ŁADOWANIE AKUMULATORA

1. Skontrolować, czy dok jest prawidłowo złożony i podłączony do sieci el. (kontrolka **E7** musi świecić).
2. Położyć odkurzacz w pobliżu doku i nacisnąć przycisk **C2**. Jeżeli akumulator jest za bardzo rozładowany, umieścić odkurzacz ręcznie w prawidłowy sposób bezpośrednio do doku.

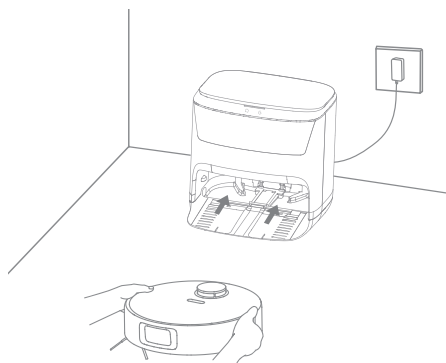

Uwagi

- Standardowy czas ładowania wynosi ok. 3,5 godz. Całkowicie naładowany akumulator, w zależności od nastawionych funkcji i wydajności, wystarcza na pracę od 200 minut.
- Podane czasy pracy opierają się na wynikach własnych testów firmy ETA i dotyczą tylko nowego i w pełni naładowanego akumulatora. W zależności od wieku i zużycia akumulatora czas pracy skraca się.
- Po przeprowadzeniu sprzątanía odkurzacz automatycznie szuka doku.
- Stan akumulatora można łatwo skontrolować z pomocą aplikacji "ETA AQUILLO". Z pomocą aplikacji można też kiedykolwiek posłać odkurzacz z powrotem do doku.

5.3 URUCHOMIENIE / TRYB GOTOWOŚCI / TRYB UŚPIENIA

Uruchomienie (Sprzątanie)

Włączyć odkurzacz naciskając przycisk **C1**.

Tryb gotowości (Pauza)

Do trybu gotowości odkurzacz przełącza się zawsze po włączeniu. Jeżeli odkurzacz pracuje (sprząta), do trybu gotowości można go przełączyć naciskając przycisk **C1/C2**.

Uwaga

Odkurzacz musi wyjeżdżać na zadane sprzątanie z doku. Dok należy umieścić w odpowiednim miejscu według podanych powyżej instrukcji i nie przemieszczać go. To zapewni pomyślny powrót odkurzacza z powrotem do doku.

Tryb uśpienia

Jeżeli odkurzacz zatrzyma się gdzieś w pomieszczeniu, po 30 minutach bezczynności automatycznie przełączy się do trybu uśpienia.

5.4 TRYBY SPRZĄTANIA I FUNKCJE ODKURZACZA BEZ KORZYSTANIA Z APLIKACJI ETA SMART

OSTRZEŻENIE

Odkurzacz został zaprojektowany głównie do użytku z aplikacją „ETA SMART”. Bez aplikacji odkurzacz można używać tylko w ograniczonym zakresie, a niektóre jego funkcje i ustawienia nie są dostępne (np. sprzątanie miejscowe, sprzątanie pomieszczeń, sprzątanie strefowe, planowanie sprzątania, ustawienia mopowania itp.).

Automatyczne sprzątanie

Nacisnąć przycisk **C1**. Odkurzacz podczas sprzątania porusza się stopniowo i systematycznie w pomieszczeniu według zaprogramowanej trasy. Jak tylko odkurzacz sprzątnie całą dostępną powierzchnię, automatycznie wróci do doku.

Powrót do doku

Odkurzacz posiada funkcję automatycznego powrotu do doku po przeprowadzeniu sprzątania. Odkurzacz można odesłać do doku również z pomocą przycisku **C2**.

Kontynuuj funkcję czyszczenia

Jeśli podczas sprzątania poziom naładowania akumulatora spadnie zbyt nisko, odkurzacz automatycznie powróci do stacji ładującej. Po naładowaniu akumulatora odkurzacz będzie kontynuował pracę w danym (niedokończonym) sprzątaniu (jeśli ta funkcja jest aktywowana w aplikacji „ETA SMART”).

5.5 MOPOWANIE

Skontrolować prawidłową instalację wszystkich elementów potrzebnych do mopowania (Wanna czyszcząca **E1**, zbiorniczek **F**, zbiornik na wodę odpadową **G**, rotacyjne uchwyty na mopy **J** i mopy **J1**. Naciskając przycisk **C1** włączyć automatyczne sprzątanie (patrz powyżej). Podczas mopowania odkurzacz automatycznie wraca do doku w celu wyczyszczenia i nawilżenia mopów. Po dokończeniu mopowania odkurzacz wróci do doku i przebiegnie końcowe czyszczenie i wysuszenie mopów.

Uwagi

- Podczas mopowania zalecamy przeprowadzanie sprzątania kolejno w pojedynczych pomieszczeniach.

5.6 SYGNALIZACJA ŚWIETLNA ODKURZACZA (C3)

Uwaga

Różne stany sygnalizacji świetlnej mogą mieć więcej znaczeń. Znaczenie sygnalizacji świetlnej lepiej objaśniają komunikaty głosowe lub ewentualnie komunikat bezpośrednio w aplikacji „ETA SMART”.

komunikat o błędzie	Znaczenie
Świeci (biała)	sprzątanie w toku / bateria naładowana
Miga wolno (biała)	ładowanie / mycie mopów
Miga szybko (biała)	wyszukiwanie stacji dokującej / sprzątanie zakończone / niski poziom baterii / aktualizacja / konfiguracja Wi-Fi
Miga (czerwona)	komunikat o błędzie

5.7 SYGNALIZACJA ŚWIETLNA DOKU

Sygnalizacja świetlna	Znaczenie
Świeci (biała)	tryb gotowości (bateria naładowana) / robot poza stacją
Miga (biała)	ładowanie / mycie mopów / zasysanie zanieczyszczeń do worka
Miga (czerwona)	robot wyjęty podczas odsysania lub czyszczenia mopów / pełny worek na kurz E9
Świeci (czerwona)	<ul style="list-style-type: none"> – pojemnik F/G wyjęty – brak wody w pojemniku F / pojemnik G jest pełny – brak worka na kurz E9

6. APLIKACJA ETA SMART

Odkurzacz można obsługiwać w trybie uproszczonym z pomocą przycisków na panelu do obsługi **C**. **Dla wykorzystania jego pełnego potencjału jednak jest potrzebna instalacja i użycie inteligentnej aplikacji "ETA SMART", która rozszerzy jego funkcjonalność i komfort użytkowania.**

Wszelkie dodatkowe informacje, instrukcję obsługi aplikacji oraz wskazówki dotyczące parowania z siecią domową i ustawień początkowych po rozpakowaniu robota znajdziesz pod adresem:

www.eta-polska.pl/robot



Aplikację można znaleźć w bazie danych aplikacji Apple Store lub Google Play, lub można dla przyspieszenia użyć następującego kodu QR:

Uwagi

Jeżeli kod QR nie jest aktywny, wyszukać aplikację ręcznie według nazwy.

7. UTRZYMANIE ODKURZACZA

Utrzymanie i czyszczenie przeprowadzać regularnie w zależności od częstości używania oraz wielkości sprzątanego powierzchni. W bardziej zanieczyszczonym środowisku (dom ze zwierzętami) będzie konieczne częstsze sprzątanie. **Zaniedbanie utrzymania może być przyczyną uszkodzenia odkurzacza i jego części!**

7.1 CZYSZCZENIE STYKÓW DO ŁADOWANIA

Wyłączyć odkurzacza i odłączyć dok od sieci el.! Oczyszczyć styki do ładowania (A3, E2) na odkurzaczu i na doku miękką szmatką. Czyszczenie przeprowadzać co najmniej 1x w miesiącu. **Do czyszczenia styków nie używać żadnych agresywnych środków czyszczących lub olejów.**

7.2 CZYSZCZENIE POJEMNIKA NA ZANIECZYSZCZENIA I FILTRÓW

1. Wyjąć zbiorniczek na śmieci **B** z odkurzacza. Śmieci zlikwidować wspólnie ze zwykłym odpadem komunalnym. Opróżnij pojemnik po każdym zakończeniu sprzątania domu.

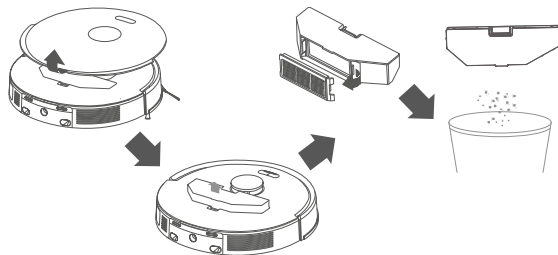

2. Wymij filtry **B2** i **B3** z pojemnika na zanieczyszczenia i delikatnie je przedmuchać lub wytrzeć. Filtr **B3** można myć pod bieżącą wodą.

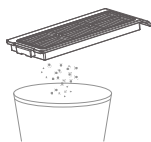

UWAGA

- Do czyszczenia filtra HEPA nie używać żadnych agresywnych środków piorących lub czyszczących ani gorącej wody.
- Dla zachowania parametrów filtracji HEPA filtra zalecamy czyszczenie na sucho.
- **Jeżeli zdecydujemy się na umycie filtra HEPA wodą, pogorszą się jego właściwości filtracyjne.** Filtr można umyć maksymalnie 3x. Następnie trzeba kupić nowy.
- HEPA filtr zalecamy wymieniać co najmniej 2x w roku.
- Filtr HEPA nie jest przeznaczony do mycia w zmywarce do naczyń.
- Zaniedbanie czyszczenia i ewentualnie wymiany filtra HEPA może prowadzić do usterki odkurzacza!

3. Wnętrze pojemnika można przepłukać wodą.

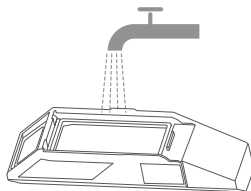

- Po wykonaniu konserwacji złóż pojemnik na zanieczyszczenia wraz z oboma filtrami i włóż go z powrotem do odkurzacza.

7.3 CZYSZCZENIE SZCZOTKI GŁÓWNEJ

- Naciśnij przycisk blokady, zdejmij pokrywę **A9**, odchyl szczotkę główną **A8** i wysuń ją z uchwytu.
- Za pomocą odpowiedniego narzędzia wyczyść szczotkę główną. Do usunięcia nawiniętych włosów/sierści można też użyć nożyc. Pokrywę głównej szczotki i miejsce na główną szczotkę wytrzeć miękką suchą szmatką. Czyść główną szczotkę i przestrzeń dla niej co najmniej po każdym trzecim użyciu.
- Po wykonaniu konserwacji włóż szczotkę główną z powrotem do odkurzacza.

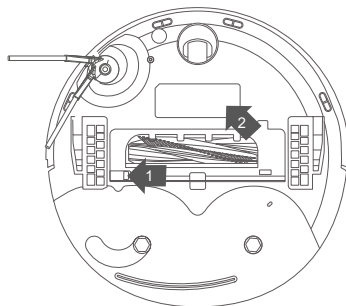

7.4 CZYSZCZENIE SZCZOTKI BOCZNEJ

- Wymij szczotkę **A7** z odkurzacza.
- Wyczyścić szczotkę i usunąć z niej nawinięte włosy/sierść.
- Po wykonaniu konserwacji zamocuj szczotkę boczną z powrotem na swoim miejscu.

7.5 CZYSZCZENIE KÓŁEK

Za pomocą odpowiedniego narzędzia wyczyść wszystkie kółka. Dla łatwiejszej konserwacji przednie kółko **A5** można wyjąć. Wsuń cienki, szeroki przedmiot (np. nóż stołowy) pod przednie kółko i delikatnie je wypnij. Po wyczyszczeniu wystarczy je ponownie zatrzasać.

7.6 CZYSZCZENIE CZUJNIKÓW

Po zakończeniu każdego sprzątania wyczyść czujniki miękką, suchą ściereczką.

7.7 CZYSZCZENIE ROTACYJNYCH UCHWYTÓW NA MOPY I MOPÓW

Zdjąć rotacyjne uchwyty **J** z odkurzacza i zdjąć z nich mopy **J1**. Uchwyty **J** oczyścić suchą miękką szmatką. Mopy **J1** opłukać pod bieżącą wodą.

7.8 CZYSZCZENIE DOKU

UWAGA

Czyszczenie doku przeprowadzać po każdym sprzątaniu. **Brudnej wody w zbiorniku na wodę odpadową nie zostawiać dłużej niż jeden dzień!**

1. Przed utrzymaniem odłączyć dok **E** od sieci el. Powierzchnię doku oczyścić miękką, wilgotną szmatką.
2. Wyjąć zbiornik na czystą wodę **F**. Wylać nadmiar wody.
3. Wyjąć zbiornik na odpadową brudną wodę **G** i wylać jego zawartość do kanalizacji. Następnie dokładnie przepłucz pojemnik czystą wodą.

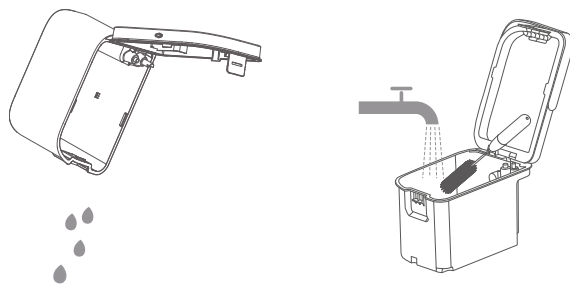

4. Wymij wannę czyszczącą **E3** i opłucz ją wodą lub wytrzyj miękką, wilgotną szmatką. Po przeprowadzeniu konserwacji wannę czyszczącą należy umieścić z powrotem na swoim miejscu.

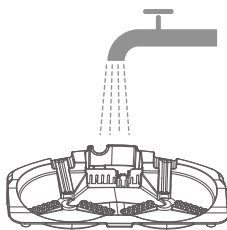
**Uwaga**

- Wytrzyj również obszar pod pojemnikami **F/G**, a następnie dokładnie go osusz.

Rozległą konserwację lub konserwację, która wymaga ingerencji do wewnętrznej części urządzenia, może wykonać wyłącznie specjalistyczny serwis!

8. ROZWIĄZYWANIE PROBLEMÓW

Problem	Rozwiązanie
Nie można uruchomić odkurzacza	Niski poziom naładowania akumulatora. Umieścić odkurzacza do doku i naładować go.
	Temperatura otoczenia jest niższa niż 0 °C lub wyższa niż 40 °C. Temperatura robocza urządzenia wynosi 0-40 °C.
Odkurzacza nie można naładować	Wyjąć odkurzacza z doku i skontrolować, czy dok jest prawidłowo podłączony do sieci el.
	Skontrolować i wyczyścić styki do ładowania (na odkurzaczu i na doku).
Odkurzacza nie może znaleźć doku	Odkurzacza znajduje się za daleko od doku, umieścić go bliżej doku. Doku podczas sprzątania nie przemieszczać.
Odkurzacza zachowuje się nienormalnie	Zrestartuj robota sprząającego. W razie potrzeby wykonaj RESET zgodnie z poniższą procedurą.
Odkurzacza wydaje nienormalne dźwięki	Skontrolować koła napędowe i szczotki, czy nie są zablokowane, ewentualnie wyczyścić je.
Obniża się zdolność odkurzenia lub z odkurzacza wypada kurz	Zasobnik na brud jest pełny, wyczyścić go.
	Filtr HEPA jest zanieczyszczony, wyczyścić lub wymienić filtr HEPA.
	Szczotka główna jest zanieczyszczona, wyczyścić ją.

Notatka

Jeśli masz problem z mapowaniem lub aplikacja wyświetla błąd lidara, sprawdź czy na robocie w strefie roboczej lasera (na górze) nie znajduje się naklejka, przeszkoda itp. Jeśli tak, usuń ją.

RESET odkurzacza

Aby przywrócić ustawienia fabryczne, naciśnij i przytrzymaj przez 15 sekund przycisk zasilania C2 oraz jednocześnie dociśnij przedni zderzak. Następnie zwolnij przyciski. Po chwili odkurzacza wyłączy się, parowanie zostanie usunięte, a pamięć i mapy skasowane.

9. SPECYFIKACJA TECHNICZNA

Odkurzacza robotyczny	
Urządzenie klasy ochrony	III.
Napięcie robocze	14,4 V (DC)
Akumulator	Li-Ion
Pojemność akumulatora	5200 mAh
Czas ładowania	3,5 hod.
Masa	3,5 kg
Wymiary	Ø 350 mm x 98 mm
Zakres częstotliwości	2,4 GHz

Moc wyjściowa (EIRP)	17.92 dBm
Technologia bezprzewodowa	Wifi
Deklarowany poziom mocy akustycznej wynosi 76 dB(A) re 1pW.	

Kompatybilność:

Sieć Wifi

- 2,4 Ghz

UWAGA

Urządzenia nie można używać w sieciach Wifi zabezpieczonych protokołem IEEE 802.1X (zazwyczaj firmowe sieci Wifi).

Stacja dokująca

Urządzenie klasy ochrony	III.
Masa	6,7 kg
Wymiary	340 x 375 x 460 mm
Napięcie wejściowe	220-240 V (AC)
Deklarowany poziom mocy akustycznej wynosi 80 dB(A) re 1pW.	

Niniejszym ETA a.s. oświadcza, że sprzęt radiowy typu ETA7983 spełnia wymagania dyrektywy 2014/53/EU. Pełny tekst deklaracji zgodności jest dostępny pod poniższym adresem internetowym: <https://www.eta.cz/declaration-of-conformity/>

Zmiana specyfikacji technicznych i akcesoriów w zależności od modelu produktu jest zastrzeżona przez producenta. Producent zastrzega sobie prawo do zmiany / aktualizacji ETA SMART bez uprzedzenia. Charakter tych zmian / aktualizacji może spowodować, że niektóre informacje i procedury w tej instrukcji będą nieaktualne lub nie będą opisane.

Pojemność akumulatora produktu stopniowo maleje. Zmniejszenie pojemności akumulatora występuje podczas normalnego użytkowania urządzenia i jest uważane za zużycie urządzenia. Zmniejszenie pojemności akumulatora nie stanowi wady urządzenia.

Wymiana elementów, które wymagają ingerencji do części elektrycznej urządzenia może wykonać wyłącznie specjalistyczny serwis! Nie przestrzeganie wskazówek producenta powoduje utratę prawa do napraw!

Informacje dotyczące reklamacji i napraw produktów można znaleźć na stronie www.eta.cz/servis-eu.

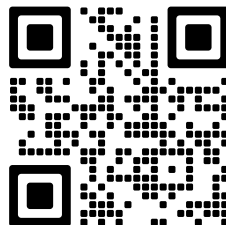
**10. EKOLOGIA**





Jeżeli tylko pozwoliły na to rozmiary, na wszystkich elementach wydrukowano znaki materiałów zastosowanych do produkcji opakowań, komponentów i wyposażenia, jak również ich przetwarzania wtórnego. Symbole umieszczone na produktach lub w załączonej dokumentacji oznaczają, że zastosowanych elementów elektrycznych lub elektronicznych nie można poddawać utylizacji wraz z odpadem komunalnym.

Produkt należy odnieść do specjalnych punktów zbiorczych, w których będą przyjęte bez opłaty. Dzięki poprawnej utylizacji pomogą Państwu zachować cenne źródła i pomogą w profilaktyce ewentualnych negatywnych wpływów na środowisko naturalne i zdrowie ludzkie. Niewłaściwy sposób utylizacji urządzenia może podlegać karze – zgodnie z przepisami krajowymi i międzynarodowymi. Urządzenie jest wyposażone w akumulator Li-Ion o długiej żywotności. Aby chronić środowisko jest wymagane po zakończeniu działania urządzenia wyładowany akumulator zdemontować i w odpowiedni sposób, poprzez specjalną sieć punktów zbiorczych, akumulator i urządzenie bezpiecznie zlikwidować. W celu uzyskania innych szczegółowych informacji dotyczących utylizacji należy zwrócić się do najbliższego urzędu lub punktu zbiorczego.

Wyjęcie akumulatora

Odkręć 6 śrub dolnej pokrywy odkurzacza. Wyjąć akumulator i odłączyć konektor. Następnie można włożyć i podłączyć nowy akumulator. Potem przymocuj dolną pokrywę z powrotem na swoje miejsce.

OSTRZEŻENIA I SYMBOLE UŻYTE NA URZĄDZENIACH, OPAKOWANIACH LUB W INSTRUKCJI:

HOUSEHOLD USE ONLY. DO NOT IMMERSE IN WATER OR OTHER LIQUIDS.	
Tylko do zastosowania w gospodarstwie domowym. Nie zanurzać do wody lub innych cieczy.	
Remove before use Usunąć przed użyciem	
	TO AVOID DANGER OF SUFFOCATION, KEEP THIS PLASTIC BAG AWAY FROM BABIES AND CHILDREN. DO NOT USE THIS BAG IN CRIBS, BEDS, CARRIAGES OR PLAYPENS. THIS BAG IS NOT A TOY.
	Niebezpieczeństwo uduszenia. Tego worka nie należy używać w kołyskach, łóżeczkach, wózkach lub kojcach dziecięcych. Torebkę z PE położyć w miejscu będącym poza zasięgiem dzieci. Torebka nie służy do zabawy!
	Zapoznaj się z instrukcją obsługi
	Zdejmowana jednostka zasilająca
	OSTRZEŻENIE

eta 7983

NUOVO30 Aqua Pro

BEDIENUNGSANLEITUNG

Sehr geehrter Kunde, wir bedanken uns, dass Sie unser Produkt gekauft haben. Bewahren Sie diese Bedienungsanleitung zusammen mit der Garantiebescheinigung und wenn möglich auch mit der Verpackung und dem Verpackungsmaterial auf.

1. SICHERHEITSANWEISUNGEN

- Betrachten Sie die Anweisungen der Anleitung als Teil des Elektrogerätes und übergeben Sie die Anleitung an jeden weiteren Nutzer.
- Überprüfen Sie, ob die Angabe des Typenschildes der Spannung Ihrer elektrischen Steckdose entspricht.
- Dieses Gerät darf von Kindern unter 8 Jahren, Älteren oder Personen mit eingeschränkten physischen oder mentalen Fähigkeiten oder mit unzureichenden Erfahrungen und Kenntnissen lediglich dann genutzt werden, wenn diese unter Aufsicht sind oder über die Nutzung des Gerätes auf eine sichere Art und Weise angewiesen wurden und sich eventueller Gefahren bewusst sind. Kinder dürfen nicht mit dem Gerät spielen. Reinigung und Wartung dürfen von Kindern ohne Aufsicht nicht durchgeführt werden.
- Schalten Sie das Gerät aus, vor dem Umtausch von Zubehörteilen oder von Teilen, die sich bei der Nutzung bewegen, vor der Montage und Demontage und vor jeder Reinigung und Wartung.
- Vermeiden Sie Kontakt von Händen/Fingern an der Drehbürste.
- Eine beschädigte Anschlussleitung muss durch den Hersteller, von dessen Servicewerkstatt oder von einer ähnlich qualifizierten Person ersetzt werden, um Gefährdungen zu vermeiden.
- Nehmen Sie den Bodenstaubsauger nicht in Betrieb, wenn die Anschlussleitung oder der Netzstecker beschädigt ist, wenn er nicht richtig arbeitet und wenn das Gehäuse sichtbare Beschädigungen aufweist. In solchen Fällen bringen Sie das Gerät in eine autorisierte Servicewerkstatt, um dort seine Sicherheit und die ordnungsgemäße Funktion überprüfen zu lassen.
- **ANMERKUNG:** Verwenden Sie zum Laden des Akkumulators nur die mitgelieferte Ladestation.
- Das Produkt ist zur Verwendung im Haushalt und zu ähnlichen Zwecken (in Geschäften, Büros und ähnlichen Betrieben, in Hotels, Motels und anderen Wohneinrichtungen, in Betrieben für Übernachtung mit Frühstück) bestimmt! Es ist nicht zu kommerziellen Zwecken bestimmt!
- Tauchen Sie das Gerät, das Kabel oder den Stecker niemals in Wasser (auch nicht teilweise). Vermeiden Sie generell, dass die genannten Teile mit Wasser in Berührung kommen.







- Beim Staubsaugen gewisser Typen von Teppichen kann statische Elektrizität entstehen. Die eventuelle Entladung ist für Ihre Gesundheit nicht gefährlich.
- Lassen Sie den Staubsauger nie in freien Witterungsbedingungen (Regen, Frost, direkte Sonnenstrahlung etc.) stehen.
- Saugen Sie keine scharfen Gegenstände (z.B. **Glas, Splitter**) oder heiße und brennbare (Spreng-)Stoffe (z.B. **Asche, brennende Zigarettenstummel, Benzin, Lösungsmittel und Aerosole-Abgase**) ein. Durch das Einsaugen dieser Gegenstände können Filter oder möglicherweise auch das ganze Gerät beschädigt werden.
- Um Sicherheit und richtige Funktion zu sichern, nutzen Sie nur originale Ersatzteile und durch den Hersteller genehmigte Zubehörteile.
- Verwenden Sie im Gerät nur den vom Hersteller zugelassenen Akkutyp. Verwenden Sie keine Batterien, die nicht aufgeladen werden dürfen.
- Verwenden Sie das Gerät nie zu anderen, als zu den genehmigten Zwecken.
- Dichten Sie bitte Fugen und Lücken auf dem Boden (z.B. bei den **Übergangleisten**) ab, so dass die Rotationsbürsten nicht beschädigt werden können. Diese Lücken würden den Staubsauger im weiteren Betrieb behindern, wenn in ihm die Bürstenteile stecken bleiben.
- Der Staubsauger darf nicht auf Teppichen eingesetzt werden, deren Haarlänge mehr als 1 cm beträgt. Gleichzeitig funktioniert der Staubsauger bei einigen Arten von dunklen Teppichen möglicherweise nicht richtig. Diese "verwechseln" die Sensoren mit ihrer Oberfläche und verursachen möglicherweise eine chaotische Bewegung des Staubsaugers oder treffen möglicherweise nicht auf die Oberfläche. Der Staubsauger kann die Übergangleisten bis ca. 1,5 cm überfahren.
- Wird das Gerät eine längere Zeit nicht verwendet, trennen Sie die Ladestation vom elektrischen Netz. Schieben Sie das Gerät außerhalb von Kontakten der Ladestation vor. Sie verhindern somit das Entladen des Staubsaugers. Verwenden Sie das Netzteil nur im Innenraum. Bei längerer Außerbetriebnahme des Geräts wird empfohlen, den Akku zu entnehmen.
- Laden Sie keinen Akku auf, aus dem Elektrolyt austritt.
- Ergreifen Sie Maßnahmen, die einen glatten Betrieb des Staubsaugers sichern.
 - Stellen Sie Gegenstände, die leicht umkippen, an eine sichere Stelle.
 - Sichern Sie die Teppich-Ränder ab.
 - Hängende Tischbedeckungen und Vorhänge sollten den Boden nicht berühren.
 - Brennbare Gegenstände müssen weit entfernt von Feuerquellen gestellt werden.
 - Räumen Sie lose Verbindungsleitungen weg und sichern Sie sie vor Kollision mit dem Staubsauger.
 - Sammeln Sie Zeitungen, Bücher, Zeitschriften und größere Papierstücke auf dem Boden auf.
- Die Hauptbürste, der Schmutzbehälter und der Staubbeutel müssen korrekt installiert sein.
- Reinigen Sie die Ant-Sturz-Sensoren vor der Verwendung.
- Falls Sie das Staubsaugen in einem Raum wünschen, schließen Sie die Türen.
- Der Staubsauger braucht zum Staubsaugen unter den Möbeln eine Lücke von 10,5 freien Raum, so dass das Einklemmen oder Stecken-Bleiben verhindert wird.
- Verhindern Sie, dass der Staubsauger fällt. Falls dies passieren sollte, schalten Sie den Staubsauger ein und beobachten Sie seine Bahn, denn somit kontrollieren Sie, ob alles in Ordnung läuft. Diese Kontrolle ist wichtig, wenn der Staubsauger danach ohne Ihre Aufsicht staubsaugen soll.
- Falls aus dem Akku Flüssigkeit austritt, tauschen Sie ihn umgehend um, sonst kann er das Gerät beschädigen.
- Vergessen Sie nicht, dass sich das Gerät von selbst bewegt. Achten Sie darauf, dass Sie beim Gehen nicht auf das Gerät treten!







- Entladene Batterien fachgerecht entsorgen (siehe Abschnitt **10. ÖKOLOGIE**).
- Eventuelle fremdsprachliche Texte und Bilder auf den Verpackungen, oder auf dem Gerät, sind am Ende dieser Sprachvariante übersetzt zu finden.
- Der Hersteller ist für Schäden, die durch falsche Verwendung des Gerätes und des Zubehörs verursacht wurden, nicht verantwortlich und ist aus der Garantie nicht für ein Gerät verantwortlich, das beim Nicht-Einhalten der oben aufgeführten
- Sicherheitswarnungen betrieben wird. Als falsches Verwenden des Gerätes wird das Nicht-Einhalten von regelmäßigem Umtausch oder Wartung von jeglichen Filtern angesehen.

Drahtlose Verbindung und Kompatibilität

- Die Gesellschaft ETA ist auf keiner Art und Weise für jeglichen zufälligen, indirekten oder nachfolgenden Schaden verantwortlich, für Datenverluste oder Verluste, die durch Weitergabe von Informationen während §der Kommunikation mittels drahtloser Technologien verursacht wurden.
- Eine erfolgreiche drahtlose Kommunikation auf 100% ist nicht bei allen Smart-Geräten und W-LAN-Netzen (Routers) zu garantieren. Angesichts der Vielfältigkeit von Geräten auf dem Markt kann es zu solchen Fällen kommen, in denen der Charakter und die Spezifikation eines Smart-Gerätes oder von W-LAN-Netzen (Routers) die Verbindung verhindert, oder diese auf irgendeine Art und Weise gestört wird. Der Erfolg der drahtlosen Kommunikation mittels eines W-LAN-Netzes wird ebenfalls von vielen anderen Faktoren, inkl. Hardware- und Software-Konfiguration beeinflusst. Die Verbindung zwischen dem Gerät und Ihrem W-LAN-Netz kann ebenfalls von umliegenden W-LAN-Netzen beeinflusst werden, die auf derselben Frequenz aktiv sind und somit die Verbindung (z.B. in Plattenbauten, Wohnhäusern) stören können. Diese Gründe sind keine Reklamationsgründe des Gerätes.

Die Anwendung wird von der Gesellschaft ETA a.s. (nachfolgend „Hersteller“) betrieben und verwaltet. Bei der Registrierung in der Anwendung übermittelt der Kunde dem Hersteller personenbezogene Daten, wobei der Hersteller zum Verantwortlichen dieser personenbezogenen Daten wird. Die Anwendung sowie der damit verbundene Datenschutz unterliegen den Datenschutzbedingungen und -richtlinien des Herstellers, die dem Kunden bei der Registrierung in der Anwendung zur Verfügung stehen.

	Lediglich ein autorisierter Service ist berechtigt Reparaturen und Änderungen des Gerätes durchzuführen. Andere nicht fachgerechte Manipulation kann zum Brand, Unfall durch elektrischen Strom oder Verwundung führen.		Verwenden Sie keine andere Ladestation als die, die diesem Produkt beiliegt.
	Das Kabel nie mit feuchten Händen berühren - Stromschlaggefahr.		Biegen Sie das Anschlusskabel nicht um und belasten Sie es nicht, dies könnte zur Beschädigung, zum Brand oder zum Unfall durch elektrischen Strom führen.
	Achten Sie darauf, dass Ihre Kleidung oder Ihr Körperteil nicht in der Rotationsbürste stecken bleiben, da es zu Verletzungen kommen kann.		Verhindern Sie Kontakt mit Zigaretten, Feuerzeugen, Streichhölzern oder anderen Wärmequellen oder brennbaren Materialien.

	Verwenden Sie den Staubsauger nicht in Geschäftsräumen, denn er könnte durch belastend häufige Verwendung beschädigt werden.		Entfernen Sie vor der Verwendung alle leicht zu vernichtenden Gegenstände (inkl. Gegenstände mit hoher Rückschlageigenschaft, Stoffe, Glasflaschen etc.), die Gegenstände könnten beschädigt oder die Funktion des Staubsaugers eingeschränkt werden.
	Treten Sie und setzen Sie sich nicht auf den Staubsauger, denn es könnte zur Beschädigung des Staubsaugers oder zu Verletzungen führen.		Verwenden Sie den Staubsauger nicht an kleinen Tischen oder Stühlen oder in einem kleinen Raum, denn es könnte zur Beschädigung des Staubsaugers führen.
	Saugen Sie kein Wasser oder andere Flüssigkeiten ab, denn es könnte zur Beschädigung des Staubsaugers führen.		Lassen Sie keine Fäden, Drahtstücke oder andere Gegenstände, die länger als 150 mm sind, herumliegen, denn sie könnten sich in der Bürste verwickeln.
	Verwenden Sie den Staubsauger nicht draußen, denn es könnte zur Beschädigung des Staubsaugers führen.		

2. VERWENDUNG













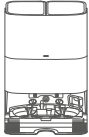

Das Gerät ist zur Verwendung zu Hause, in Hotelzimmern und kleinen Büros bestimmt. Es eignet sich zum Reinigen von Teppichen mit kurzem Haar, Holzböden, Hartböden, keramischem Pflaster etc.

Weil sich der Staubsauger im Raum Ihres Haushaltes frei bewegen wird, muss die Umgebung für diese Zwecke angepasst werden. Bereits vor der Verwendung des Staubsaugers entfernen Sie vom Fußboden alle unerwünschten Gegenstände (wie z. B. frei verlegte Kabelleitungen, verstreute Kleidung, Papiere, Beutel, usw.), die die Bewegung des Staubsaugers behindern könnten, sowie auch zerbrechliche Gegenstände (z. B. Glas- und Keramikvasen), die der Staubsauger beschädigen könnte.

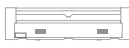
Wenn Sie Ihren Staubsauger in einer mehrstöckigen Wohnung benutzen, dann müssen Sie zusammen mit ihm auch die Ladungsstation in einzelne Stockwerke bringen.

3. PRODUKTTEILE

3.1 LIEFERUMFANG

Position	Beschreibung	Bezeichn.	Menge	
	Staubsaugerroboter	A	1	-
	Schmutzbehälter (im Saugroboter eingebaut)	B	1	ETA798300090
	Basisstation	E	1	ETA798300460
	Frischwasserbehälter (installiert in der Basisstation)	F	1	ETA798300150
	Abfallbehälter für Schmutzwasser (installiert in der Basisstation)	G	1	ETA798300140
	Staubbeutel (in der Ladestation untergebracht)	E9	1	3x - ETA798300160
	Rotierende Mop-Halterungen (am Staubsauger installiert)	J	2	ETA798300050
	Mopp	J1	2	ETA798300040
	Seitenbürste	A7	1	ETA798300120
	Hauptbürstendeckel (am Saugroboter installiert)	A9	1	ETA798300080
	Hauptbürste (im Staubsauger installiert)	A8	1	ETA798300060
	HEPA-Filter (1 Stk. im Staubsauger installiert, 1 Stk. Ersatz)	B2	1+1	ETA798300100
	Schutz-Vorfilter (1 Stk. im Staubsauger installiert, 1 Stk. Ersatz)	B3	1+1	
	Abtropf-Reinigungswanne	E1	1	ETA798300130
	Akku (im Saugroboter eingebaut)	-	1	ETA798300170

3.2 STAUBSAUGERROBOTER – BLICK VON OBEN

A – Staubsaugerroboter

- A1 – Vorderpuffer
- A2 – Sensoren gegen Treppensturz
- A3 – Ladkontakte
- A4 – Antriebsräder (links/rechts)
- A5 – Vorderrad
- A6 – Batteriefach
- A7 – Seitenbürste
- A8 – Hauptbürste
- A9 – Hauptbürstendeckel
- A10 – Abnehmbare obere Abdeckung

- A11 – Lasermodul
- A12 – 3D-Lasermodul
- A13 – Ultrasonic Sensor
- A14 – Integrierter Wassertank
- A15 – Einfüllöffnung des Tanks **A14**
- A16 – Serviceanschluss

B – Schmutzbehälter

C – Bedienfeld

J – Rotierende Griffe für Mopp

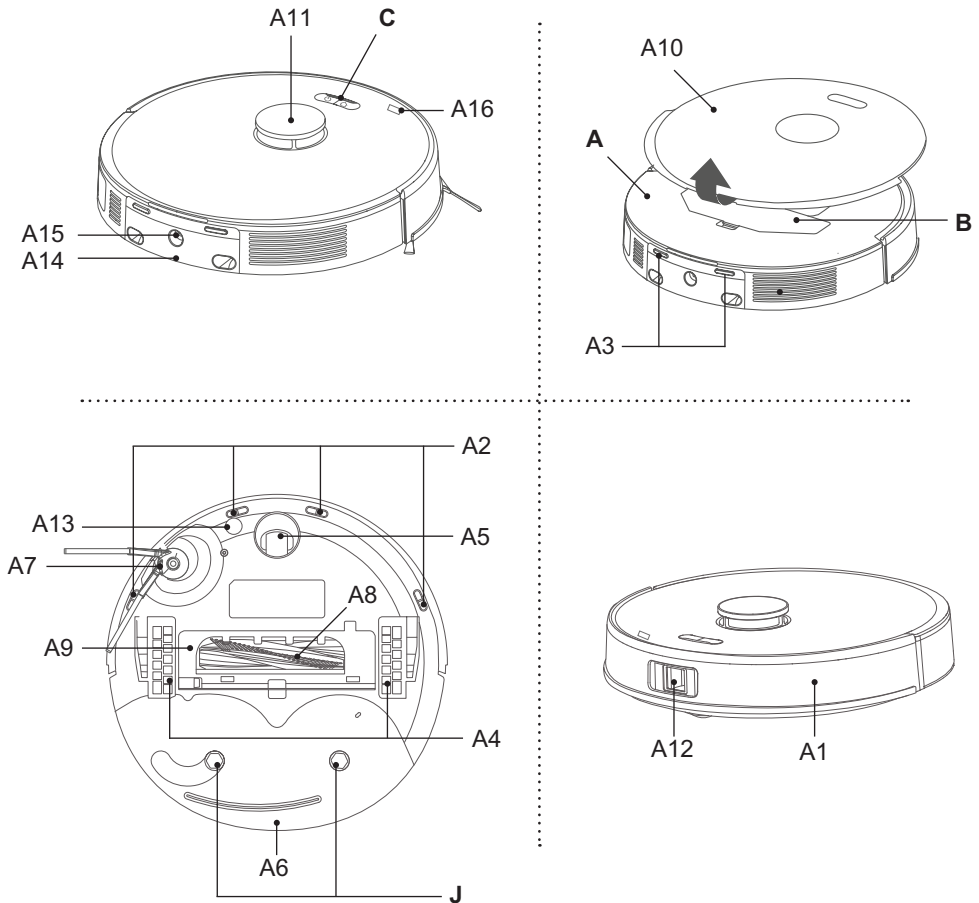

3.3 SCHMUTZBEHÄLTER

B – Schmutzbehälter

- B1 – Entriegelungsknopf des Behälters
 B2 – HEPA-Filter
 B3 – Vorfilter

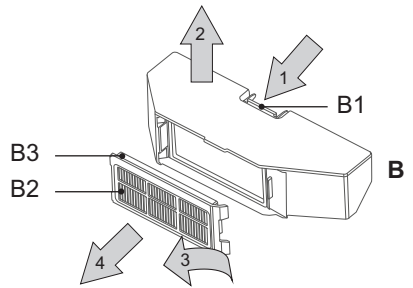

3.4 BEDIENFELD

C – Bedienfeld

- C1 – EIN / AUS Taste / AUTO (automatische Reinigung) / STOPP (PAUSE)
 C2 – Taste LADEN / STOPP (PAUSE)
 C3 – Leuchtanzeige

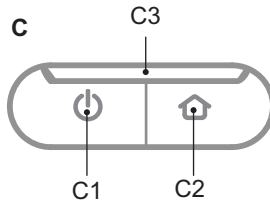

3.5 PARKSTATION

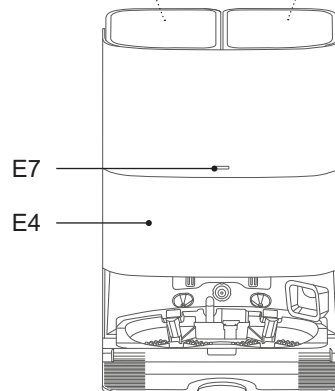
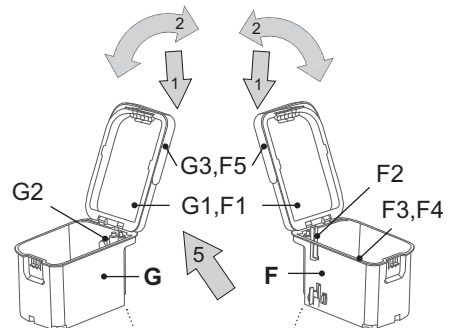
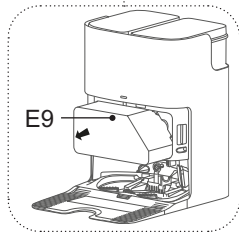
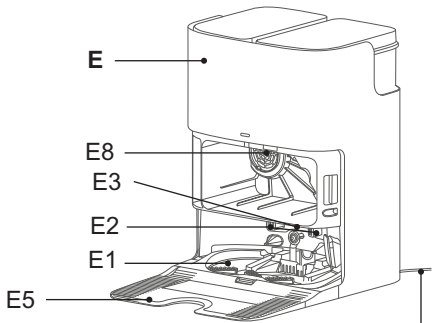

E – Parkstation

- E1 – Abnehmbare Reinigungswanne
- E2 – Ladekontakte
- E3 – Signalfelder für den Staubsauger
- E4 – Deckel
- E5 – Abnehmbarer Auffahrkeil
- E6 – Netzkabel
- E7 – Lichtsignalisierung
- E8 – Filter (nicht herausnehmbar)
- E9 – Staubbeutel

F – Behälter für sauberes Wasser

- F1 – Deckel
- F2 – Ansaugschlauch
- F3 – Wasserfilter
- F4 – Schwimmer

G – Abfallbehälter für Schmutzwasser

- G1 – Deckel
- G2 – Schwimmer

3.6 ROTIERENDE GRIFFE FÜR MOPP**J – Rotierende Griffe den Mopp**

- J1 – Mopp

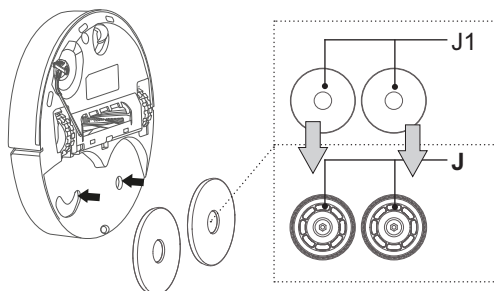
**4. VORBEREITUNG VOR DEM EINSATZ DES STAUBSAUGERS**

Entfernen Sie jegliche Verpackungen und nehmen Sie den Staubsauger und das Zubehör heraus. Entfernen Sie alle eventuellen Folien, Aufkleber, Papier oder andere Transportschutzelemente vom Saugroboter. Entfernen Sie aus dem Bereich des vorderen Stoßfängers den weißen Einsatz, der ausschließlich für den sicheren Transport des Produkts vorgesehen ist.

4.1 VORBEREITUNG DES STAUBSAUGERS

Installieren Sie je nach Verwendung alle erforderlichen Teile des Staubsaugers (Schmutzbehälter **B**, Seitenbürste **A7**, Hauptbürste **A8** und Mopp-Halter **J** einschließlich Mopp **J1**).

4.2 INSTALLATION DER PARKSTATION

1. Stellen Sie die Parkstation auf den Boden. Stellen Sie sicher, dass an den Seiten der Parkstation (mindestens 0,5 m) und vor der Parkstation (mindestens 1,5 m) genügend Platz vorhanden ist. Setzen Sie die Parkstation keinem Sonnenlicht aus. Der Standort für die Platzierung der Ladestation sollte stabil sein und nicht häufig verändert werden. Zum Beispiel ist ein Ort neben einer Tür, die manchmal offen und manchmal geschlossen ist, ungeeignet.
2. Schließen Sie die Parkstation an den Strom an mit dem Netzwerk verbunden (Die Leuchtanzeige **E7** blinkt kurz auf und leuchtet dann dauerhaft).

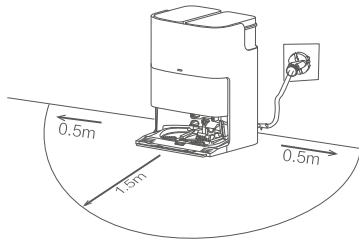

3. Wenn Sie die Wischfunktion verwenden möchten, tauschen Sie den Frischwasserbehälter **F** aus und füllen Sie ihn mit sauberem Wasser. Setzen Sie ihn dann wieder ein.

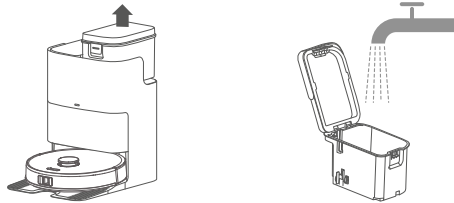

4. Überprüfen Sie, ob die herausnehmbare Reinigungswanne **E1** richtig eingesetzt ist.

5. BETRIEB

Hinweis

Der Saugroboter verfügt über Sprachwarnungen, die in verschiedenen Sprachen eingestellt werden können. Die Änderung erfolgt in der App.

5.1 EIN- / AUSSCHALTEN DES SAUGROBOTERS

1. Zum Ein- oder Ausschalten des Staubsaugers halten Sie die Taste **C1** ca. 3 Sekunden gedrückt.
2. Sobald eine Sprachansage ertönt und die Tastenlichter dauerhaft leuchten, ist der Staubsauger einsatzbereit.

Hinweis

Die Sprachwarnungen sind werkseitig auf Tschechisch eingestellt.

5.2 AUFLADEN DES AKKU

1. Prüfen Sie, ob die Basis richtig aufgebaut und an die Stromversorgung angeschlossen ist. Die Kontrollleuchte **E7** muss leuchten).
2. Stellen Sie den Saugroboter in die Nähe der Basis und drücken Sie die Taste **C2**. Wenn der Akku zu schwach ist, setzen Sie den Saugroboter manuell auf die Basis.

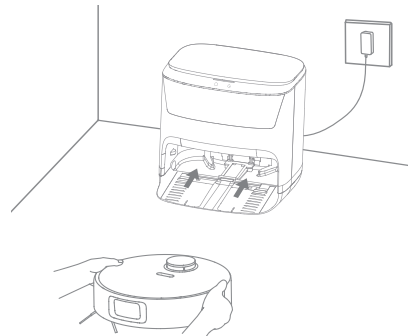

Hinweis

- Die Standardladezeit beträgt ca. 3,5 Stunden. Ein voll aufgeladener Akku bietet je nach eingestellten Funktionen und Leistung eine Betriebszeit von 200 Minuten.
- Die angegebenen Betriebszeiten basieren auf den internen Tests von ETA und gelten nur für einen neuen und voll aufgeladenen Akku. Je nach Alter und Verschleiß des Akkus verringert sich die Betriebszeit.
- Nach dem Reinigen sucht der Saugroboter automatisch die Ladestation auf.
- Mit der App "ETA AQUILLO" können Sie den Akkustand einfach kontrollieren. Die App kann auch verwendet werden, um den Saugroboter jederzeit zur Basis zurückzuschicken.

5.3 START / STANDBY-MODUS / SCHLAFMODUS

Drücken Sie die Taste **C1**, um den Saugroboter in Betrieb zu nehmen.

Bereitschaftsmodus (Pause)

Der Saugroboter geht bei jedem Einschalten in den Standby-Modus. Wenn der Saugroboter in Betrieb ist (Reinigung), können Sie ihn durch Drücken der Taste **C1/C2** in den Standby-Modus versetzen.

Anmerkung

Der Saugroboter muss für die angegebene Reinigung die Basis verlassen. Stellen Sie den Sockel wie oben beschrieben an einen geeigneten Ort und bewegen Sie ihn nicht. Dies gewährleistet eine erfolgreiche Rückkehr des Saugroboters in die Basis.

Schlafmodus

Wenn der Saugroboter frei im Raum steht, schaltet er nach 30 Minuten Inaktivität automatisch in den Schlafmodus.

5.4 REINIGUNGSMODI UND STAUBSAUGERFUNKTIONEN OHNE VERWENDUNG DER ETA SMART-APP

ACHTUNG

Der Staubsauger ist primär für die Verwendung mit der App „ETA SMART“ konzipiert. Ohne die App kann der Staubsauger nur eingeschränkt genutzt werden und einige seiner Funktionen und Einstellungen sind nicht verfügbar (z. B. punktuelle Reinigung, Raumreinigung, Zonenreinigung, Reinigungsplanung, Mop-Einstellungen usw.).

Automatische Reinigung

Drücken Sie die Taste **C1**. Während der Reinigung bewegt sich der Staubsauger gemäß der programmierten Route allmählich und systematisch im Raum. Sobald der Saugroboter den gesamten verfügbaren Raum gereinigt hat, fährt er automatisch zur Basis zurück.

Rückkehr zu Basis

Der Saugroboter verfügt über die Funktion, nach der Reinigung automatisch zur Basis zurückzukehren. Sie können den Saugroboter auch mit der **C2**-Taste zur Basis zurückschicken.

Reinigungsfunktion fortsetzen

Sinkt die Akkukapazität während der Reinigung zu stark ab, kehrt der Staubsauger automatisch zur Ladestation zurück. Nach dem Laden des Akkus läuft der Staubsauger weiter in der gegebenen (unvollendeten) Reinigung (wenn diese Funktion in der App "ETA SMART" aktiviert ist).

5.5 WISCHEN

Überprüfen Sie die korrekte Installation aller zum Wischen notwendigen Elemente (Reinigungswanne **E1**, Behälter **F**, Abfallbehälter **G**, Drehgriffe für den Mopp **J** und Mopp **J1**). Drücken Sie die Taste **C1**, um die automatische Reinigung zu starten (siehe oben). Während des Wischens schaltet sich der Saugroboter ein und kehrt automatisch zur Basis zurück, um die Mopp-Aufsätze zu reinigen und zu befeuchten. Nach dem Wischen kehrt der Saugroboter zur Basis zurück, um die Mopp-Aufsätze abschließend zu reinigen und zu trocknen.

Bemerkungen

- Beim Wischen mit Mopp empfehlen wir die Reinigung der einzelnen Räume nach und nach.

5.6 LICHTSIGNALISIERUNG DES SAUGROBOTERS (C3)

Anmerkung

Manche Lichtsignalzustände können mehrere Bedeutungen haben. Diese Bedeutungen werden am besten mit den Sprachmeldungen oder mit Meldungen in der "ETA SMART-App" verdeutlicht.

Lichtanzeige	Bedeutung
Leuchtet (weiß)	Reinigung läuft / Akku geladen
Blinkt langsam (weiß)	Ladevorgang / Moppreinigung
Blinkt schnell (weiß)	Suche nach Ladestation / Reinigung abgeschlossen / schwacher Akku / Update / WLAN-Konfiguration
Blinkt (rot)	Fehlermeldung

5.7 LICHTSIGNALLE DER BASIS

Lichtanzeige	Bedeutung
Leuchtet (weiß)	Bereitschaftsmodus (Akku geladen) / Roboter außerhalb der Station
Blinkt (weiß)	Laden / Moppreinigung / Absaugen von Schmutz in den Beutel
Blinkt (rot)	Roboter während des Absaugens oder der Moppreinigung entnommen / Staubbeutel E9 voll
Leuchtet (rot)	– Behälter F/G entnommen – kein Wasser im Behälter F / Behälter G voll – Staubbeutel E9 fehlt

6. ETA SMART-APP

Der Saugroboter kann im vereinfachten Modus über die Tasten am Bedienfeld **C** gesteuert werden. **Um sein volles Potenzial auszuschöpfen, muss jedoch der "ETA SMART"-App installiert und verwendet werden, wodurch die Funktionalität und der Benutzerkomfort erweitert werden.**

Alle weiteren Informationen, die Bedienungsanleitung der App sowie Hinweise zur erfolgreichen Kopplung mit dem Heimnetzwerk und zu den Grundeinstellungen nach dem Auspacken des Roboters finden Sie unter:

www.eta-hausgeraete.de/robot



Sie finden die App in der Datenbank der Apple Store- oder Google Play oder können den folgenden QR-Code verwenden, um sie zu beschleunigen:

Anmerkung

Fall der QR-Code inaktiv ist, suchen Sie die App manuell nach dem Titel aus.

7. WARTUNG

Führen Sie die Wartung und Reinigung des Staubsaugers abhängig von der Betriebsfrequenz und vom Umfang der Reinigungen. In schmutzigen Räumen (Haushalt mit Haustieren) wird die Wartung häufiger erforderlich sein. **Vernachlässigte Wartung kann den Staubsauger und seine Teile beschädigen!**

7.1 REINIGUNG VON AUFLADEKONTAKTEN

Schalten Sie den Saugroboter aus und trennen Sie die Basis vom Stromnetz!

Reinigen Sie die Ladekontakte (**A3**, **E2**) am Saugroboter und an der Basis mit einem weichen, trockenen Tuch. Reinigen Sie den Staubsauger mindestens 1x pro Monat.

Verwenden Sie bei der Reinigung der Kontakte keine aggressiven Reinigungsmittel oder Öle.

7.2 REINIGUNG DES STAUBBEHÄLTERS UND DER FILTER

1. Nehmen Sie den Schmutzbehälter **B** aus dem Staubsauger heraus. Entsorgen Sie die Schmutzteile zusammen mit dem Restmüll. Leeren Sie den Staubbehälter nach jedem abgeschlossenen Reinigungsvorgang im Haushalt.

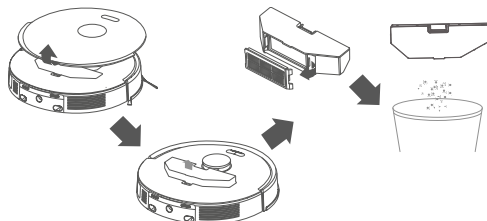

2. Entnehmen Sie die Filter **B2** und **B3** aus dem Staubbehälter und blasen oder klopfen Sie sie vorsichtig aus. Der Filter **B3** kann unter fließendem Wasser gereinigt werden.

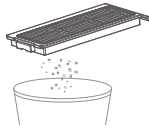

HINWEIS

- Verwenden Sie zum Reinigen des HEPA-Filters keine aggressiven Wasch- oder Reinigungsmittel oder heißes Wasser.
- Für das Bewahren der Filtrationsparameter des HEPA-Filters empfehlen wir trockene Reinigung.
- **Wenn Sie sich entscheiden, den HEPA-Filter mit Wasser abzuspülen, reduziert sich sein Filtrationsvermögen.** Der Filter darf maximal 3x abgespült werden. Danach muss ein neuer Filter gekauft werden.
- Wir empfehlen den HEPA-Filter mindestens 2x pro Jahr auszutauschen,
- Der HEPA-Filter ist nicht zum Reinigen in der Spülmaschine geeignet.
- Das Versäumnis, den HEPA-Filter zu reinigen und ggf. auszutauschen, kann zu einer Fehlfunktion des Saugroboters führen!

3. Das Innere des Behälters kann mit Wasser ausgespült werden.

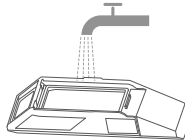

4. Setzen Sie nach der Wartung den Staubbehälter einschließlich beider Filter wieder zusammen und setzen Sie ihn zurück in den Staubsauger ein.

7.3 REINIGUNG DER HAUPTBÜRSTE

1. Drücken Sie die Arretierungstaste, entfernen Sie die Abdeckung **A9**, klappen Sie die Hauptbürste **A8** heraus und ziehen Sie sie aus der Halterung.

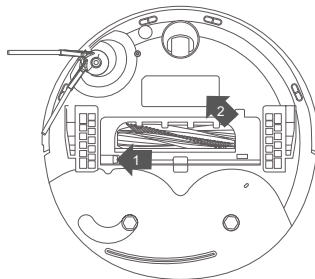

2. Reinigen Sie die Hauptbürste mit einem geeigneten Werkzeug. Für das Entfernen von eingewickelten Haaren können Sie auch eine Schere benutzen. Wischen Sie den Deckel und die Hülle der Hauptbürste mit einem weichen, trockenen Tuch ab. Reinigen Sie die Hauptbürste und ihren Bereich mindestens nach jeder dritten Verwendung.
3. Setzen Sie nach der Wartung die Hauptbürste wieder in den Saugroboter ein.

7.4 REINIGUNG DER SEITENBÜRSTE

1. Entfernen Sie die **A7**-Bürste vom Staubsauger.
2. Reinigen Sie die Bürste und entfernen Sie verfilzte Haare.
3. Bringen Sie die Seitenbürste nach der Durchführung der Wartungsarbeiten wieder an ihrem Platz an.

7.5 REINIGUNG VON RÄDERN

Reinigen Sie alle Räder mit einem geeigneten Werkzeug. Zur einfacheren Wartung kann das Vorderrad **A5** entnommen werden. Schieben Sie einen dünnen, breiten Gegenstand (z. B. ein Tafelmesser) unter das Vorderrad und hebeln Sie es vorsichtig heraus. Nach der Reinigung einfach wieder einklicken.

7.6 REINIGUNG DER SENSOREN

Nach jedem Reinigungsvorgang die Sensoren mit einem weichen, trockenen Tuch säubern.

7.7 REINIGUNG DER DREHBAREN MOPPGRIFFE / MOPP

Entfernen Sie die Drehgriffe **J** vom Saugroboter und entnehmen Sie den Mopp **J1** daraus. Reinigen Sie die **J**-Griffe mit einem trockenen, weichen Tuch. Spülen Sie den **J1**-Mopp unter fließendem Wasser ab.

7.8 REINIGUNG DER BASIS

HINWEIS

Reinigen Sie die Basis nach jedem Reinigungsvorgang des Saugroboters. **Lassen Sie Schmutzwasser nicht länger als einen Tag im Abfallbehälter!**

1. Trennen Sie die **E**-Basis vor der Wartung vom Stromnetz. Reinigen Sie die Oberfläche der Basis mit einem weichen, feuchten Tuch.
2. Nehmen Sie den Behälter für sauberes Wasser **F** heraus.
3. Entfernen Sie den Schmutzwasserbehälter **G** und entsorgen Sie seinen Inhalt im Abfall. Spülen Sie den Behälter anschließend gründlich mit klarem Wasser aus.

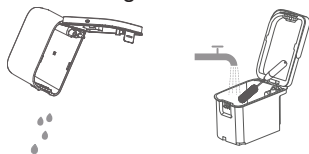

4. Nehmen Sie die Reinigungswanne **E3** heraus und spülen Sie sie mit Wasser aus oder wischen Sie sie mit einem weichen, feuchten Tuch ab. Bringen Sie die Reinigungswanne nach Durchführung der Wartungsarbeiten wieder an ihren Platz zurück.

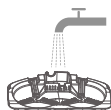

Hinweis

- Wischen Sie auch den Bereich unter den Behältern **F/G** und trocknen Sie ihn anschließend gründlich.

Gründlichere Wartung oder Wartung, die Zugriff zu den Innenteilen des Gerätes erfordert, müssen durch den Service durchgeführt werden!

8. PROBLEMLÖSUNGEN

Problem	Abhilfe
Der Staubsauger kann nicht gestartet werden	Niedriger Akku-Stand. Stellen Sie den Saugroboter auf die Basis und lassen Sie ihn aufladen.
	Die Umgebungstemperatur liegt unter 0 ° C oder über 40 ° C. Die Betriebstemperatur des Gerätes beträgt 0-40 ° C.
Der Staubsauger kann nicht aufgeladen werden	Nehmen Sie den Saugroboter von der Basis ab und prüfen Sie, ob die Basis ordnungsgemäß an das Stromnetz angeschlossen ist.
	Überprüfen und reinigen Sie die Ladekontakte (am Saugroboter und an der Basis).
Der Saugroboter kann die Basis nicht finden	Der Saugroboter ist zu weit von der Basis entfernt. Platzieren Sie ihn näher an der Basis. Bewegen Sie die Basis während der Reinigung nicht.
Der Staubsauger verhält sich abnormal	Starten Sie den Saugroboter neu. Falls erforderlich, führen Sie einen RESET gemäß der nachstehenden Anleitung durch.
Der Staubsauger macht ungewöhnliche Geräusche	Überprüfen Sie den Antrieb und die Bürsten auf Verstopfungen. Wenn nötig, reinigen Sie diese.
Die Saugfähigkeit nimmt ab oder Staub fällt aus dem Staubsauger	Der Schmutzbehälter ist voll, reinigen Sie ihn.
	Der HEPA-Filter ist verschmutzt. Reinigen oder ersetzen Sie den HEPA-Filter.
	Die Hauptbürste ist verschmutzt, reinigen Sie diese.

Hinweis

Wenn Sie ein Problem mit der Kartierung haben oder die Anwendung einen Lidar-Fehler anzeigt, prüfen Sie, ob sich am Roboter im Arbeitsbereich des Lasers (auf der Oberseite) ein Aufkleber, ein Hindernis usw. befindet. Wenn ja, entfernen Sie ihn.

RESET des Staubsaugers

Um den Staubsauger auf die Werkseinstellungen zurückzusetzen, halten Sie die Einschalttaste **C2** 15 Sekunden lang gedrückt und drücken Sie gleichzeitig den vorderen Stoßfänger. Lassen Sie anschließend alle Tasten los. Nach kurzer Zeit schaltet sich der Staubsauger aus, die Kopplung wird entfernt und Speicher sowie Karten werden gelöscht.

9. TECHNISCHE DATEN

Staubsaugerroboter	
Gerät Schutzklasse	III.
Betriebsspannung	14,4 V (DC)
Akku	Li-Ion

Akku-Kapazität	5200 mAh
Aufladedauer	3,5 hod.
Gewicht	3,5 kg
Abmessungen	Ø 350 mm x 98 mm
Frequenzspanne	2,4 GHz
Ausgangsleistung (EIRP)	17.92 dBm
Drahtlose Technologie	Wifi
Deklariertes Schallpegel beträgt 76 dB(A) re 1pW.	

Kompatibilität:

WIFI-Netz - 2,4 Ghz

HINWEIS

Das Gerät kann in WIFI-Netzen, die mit dem Protokoll IEEE 802.1X (üblicherweise Firmennetze) verschlüsselt sind, nicht betrieben werden.

Ladestation	
Gerät Schutzklasse	III.
Gewicht	6,7 kg
Abmessungen	340 x 375 x 460 mm
Eingangsspannung	220-240 V (AC)
Deklariertes Schallpegel beträgt 80 dB(A) re 1pW.	

Hiermit erklärt die ETA a.s., dass der Typ des Radiogerätes ETA7983 im Einklang mit der Richtlinie 2014/53/EU ist. Komplette Fassung der EU-Konformitätserklärung ist unter der folgenden Internetadresse verfügbar: <https://www.eta.cz/declaration-of-conformity/>

Änderungen der technischen Spezifikation und des Inhaltes des eventuellen Zubehörs je nach dem Modell des Produkts sind für den Hersteller vorbehalten. Der Hersteller behält sich das Recht auf Änderungen/Updates der APP ETA SMART ohne vorherige Ankündigung vor. Diese Änderungen/Updates können durchaus verursachen, dass einige in dieser Anleitung aufgeführte Informationen und Vorgänge nicht aktuell sein werden oder nicht beschrieben werden. Die Batteriekapazität des Produkts nimmt allmählich ab. Die Verringerung der Batteriekapazität erfolgt bei normalem Gebrauch des Geräts und wird als Abnutzung des Geräts betrachtet. Eine Verringerung der Batteriekapazität ist kein Gerätedefekt.

Wartungsarbeiten mit umfangreichem Charakter bzw. Arbeiten, die einen Eingriff in das Geräteinnere erfordern, muss ein Fachservice ausführen!

Informationen zu Produktreklamationen und Reparaturen finden Sie unter www.eta.cz/servis-eu.

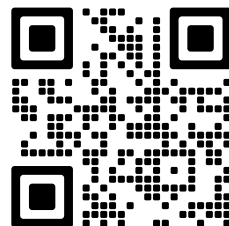



Wenn es die Größe zulässt, sind auf allen Teilen Symbole der verwendeten Materialien und ihrer Entsorgung aufgedruckt. Elektronische Geräte dürfen nicht mit dem Restmüll entsorgt werden. Bringen Sie das Produkt zu einer geeigneten Sammelstelle, wo es kostenlos angenommen wird. So schützen Sie wertvolle Ressourcen und vermeiden mögliche Umweltschäden sowie Gesundheitsrisiken durch unsachgemäße Entsorgung. Falsche Entsorgung kann laut nationaler Vorschriften strafbar sein. Dieses Gerät enthält einen langlebigen Li-Ion-Akku. Nach Nutzungsende muss der entladene Akku ausgebaut und zusammen mit dem Gerät umweltgerecht über spezielle Sammelstellen entsorgt werden. Weitere Informationen erhalten Sie bei Ihrer örtlichen Behörde.

Demontage des Akkus

Schrauben Sie die 6 Schrauben der unteren Abdeckung des Staubsaugers ab. Nehmen Sie den Akku heraus und trennen Sie den Konnektor. Anschließend können Sie den neuen Akku einsetzen und anschließen. Danach bringen Sie die untere Abdeckung wieder an ihrem Platz an.

WARnzeichen und Symbole, die auf Gerät, Verpackungen oder in der Bedienungsanleitung verwendet werden.

HOUSEHOLD USE ONLY. DO NOT IMMERSE IN WATER OR OTHER LIQUIDS.

Nur für den Hausgebrauch bestimmt. Nicht in Wasser oder andere Flüssigkeiten tauchen.

Remove before use

Vor Gebrauch entfernen



TO AVOID DANGER OF SUFFOCATION, KEEP THIS PLASTIC BAG AWAY FROM BABIES AND CHILDREN. DO NOT USE THIS BAG IN CRIBS, BEDS, ARRANGES OR PLAYPENS. THIS BAG IS NOT A TOY.



Erstickungsgefahr. Verwenden Sie diesen Beutel nicht in Wiegen, Kinderbetten, Kinderwagen oder Kindergittern. Legen Sie den PE-Beutel außerhalb der Reichweite von Kindern ab. Der Beutel ist kein Spielzeug.



Lesen Sie die Bedienungsanleitung



Abnehmbares Netzteil



VORSICHT

Hersteller/ Inverkehrbringer: ETA a.s., Křižíkova 148/34, Karlín, 18600 Praha 8 CZECH REPUBLIK.

Service: Omega electric GmbH, Servicezentrale, Industriering 2, D- 04626 Schmölln.

Bei Fragen zu Reparaturen und Bestellung von Ersatzteilen wenden Sie sich bitte an unsere deutsche Servicezentrale:

Tel.: 034491/58860, Fax: 034491/5886189, E-Mail: info@eta-hausgeraete.de

eta 7983

NUOVO30 Aqua Pro

ІНСТРУКЦІЯ З ЕКСПЛУАТАЦІЇ

Шановний покупцю, дякуємо Вам за придбання нашого продукту. Цю інструкцію разом із касовим чеком, а за можливості також з упаковкою та її внутрішнім вмістом, зберігайте в надійному місці.

Порада

Для первинного сполучення пилососа з Вашою домашньою Wi-Fi мережею за допомогою застосунку «ETA SMART» відвідайте наш вебсайт www.eta.ua/robot

1. ЗАХОДИ БЕЗПЕКИ

- Інструкції, наведені в цьому керівництві, вважаються складовою частиною приладу та повинні передаватися будь-якому наступному користувачеві приладу.
- Перевірте, чи відповідає значення напруги, зазначене на заводській табличці, напрузі у Вашій електричній розетці.
- Цей прилад можуть використовувати діти віком від 8 років і старші, а також особи з обмеженими фізичними чи розумовими можливостями або з недостатнім досвідом і знаннями, за умови нагляду або якщо їх було проінструктовано щодо безпечного користування приладом і вони усвідомлюють можливі ризики. Дітям заборонено гратися з приладом. Очищення та технічне обслуговування, що виконуються користувачем, не повинні здійснюватися дітьми без нагляду.
- Якщо мережевий кабель цього приладу пошкоджений, він повинен бути замінений виробником, його сервісним техніком або іншою кваліфікованою особою з метою запобігання небезпечним ситуаціям.
- Перед заміною аксесуарів або доступних частин, які рухаються під час використання, перед монтажем і демонтажем, а також перед очищенням чи обслуговуванням, прилад необхідно вимкнути.
- Щоб уникнути травм, не торкайтесь руками або пальцями обертової щітки.
- Ніколи не використовуйте прилад, якщо пошкоджено мережевий кабель або вилку, якщо він працює неправильно, впав на підлогу та був пошкоджений або потрапив у воду. У таких випадках зверніться до авторизованого сервісного центру для перевірки безпеки та справності приладу.













- **ПОПЕРЕДЖЕННЯ:** для заряджання акумулятора використовуйте лише зарядну станцію, що постачається разом із цим приладом.
- Прилад повинен живитися лише від безпечної низької напруги, що відповідає маркуванню приладу.
- Виріб призначений виключно для використання в домашніх умовах і подібних місцях (у магазинах, офісах та подібних робочих приміщеннях, у готелях, мотелях та інших житлових середовищах, у закладах типу «нічліг і сніданок»). Він не призначений для комерційного використання!
- Ніколи не занурюйте прилад, його кабель або вилку у воду (навіть частково). Також уникайте їх заливання водою.
- Використовуйте в приладі лише тип акумулятора, схвалений виробником. Не використовуйте батареї, які не дозволено заряджати.
- Не залишайте пилосос під впливом погодних умов (дощ, мороз, пряме сонячне проміння тощо).
- Не всмоктуйте гострі предмети (наприклад, скло, уламки), гарячі, легкозаймисті або вибухонебезпечні предмети (наприклад, попіл, тліючі недопалки, бензин, розчинники та аерозольні пари), а також мастильні речовини (наприклад, жири, олії) і їдкі засоби (наприклад, кислоти, розчинники). Всмоктування таких предметів може призвести до пошкодження фільтрів або самого пилососа.
- Для забезпечення безпеки та правильної роботи приладу використовуйте лише оригінальні запасні частини та аксесуари, схвалені виробником.
- Ніколи не використовуйте прилад не за призначенням або не так, як описано в цій інструкції!
- Забезпечте герметизацію щілин і зазорів у підлозі (наприклад, біля перехідних планок), щоб запобігти пошкодженню обертових щіток. Такі зазори також можуть спричинити застрягання пилососа через зачеплення щетинок.
- Пилосос не можна використовувати на килимах з довжиною ворсу понад 1 см. Також він може некоректно працювати на деяких видах темних килимів, поверхня яких «плутає» сенсори та може спричинити хаотичний рух пилососа або завадити заїзду на поверхню. Пилосос здатний долати перехідні планки висотою приблизно до 1,5 см. У разі потреби (наприклад, при вищих порогах) можна налаштувати заборонену зону, щоб запобігти застрягання робота.
- Якщо прилад не використовується протягом тривалого часу, від'єднайте зарядну станцію від електромережі. Вимкніть пилосос і злегка висуньте його за межі контактів парковочної станції. Це запобігатиме розрядженню пилососа. При тривалому зберіганні рекомендується вийняти акумулятор з приладу.
- Не заряджайте акумулятор, з якого витікає електроліт. Акумулятор, що протікає, необхідно утилізувати (див. розділ **10. ЕКОЛОГІЯ**).
- Не замикайте контакти акумулятора! Якщо акумулятор не використовується, тримайте його подалі від металевих предметів, таких як скріпки, монети, ключі, цвяхи, гвинти або інші дрібні металеві предмети, які можуть спричинити коротке замикання контактів акумулятора. Коротке замикання може призвести до опіків або пожежі.
- Вийте заходів, щоб запобігти перериванню прибирання пилососом:
 - Розмістіть у безпечному місці предмети, які легко перекидаються (наприклад, вази).
 - Закріпіть краї килимів.
 - Звисаючі скатертини та штори не повинні торкатися підлоги.

- Легкозаймісті предмети повинні бути розміщені подалі від джерел вогню.
- Вільно прокладені електричні кабелі приберіть або зафіксуйте, щоб уникнути зіткнення з пиლოსосом.
- Приберіть з підлоги газети, книги, журнали та великі шматки паперу.
- Головна щітка, контейнер для сміття та пилозбірний мішок повинні бути правильно встановлені.
- Перед використанням очистіть датчики захисту від падіння.
- Якщо Ви бажаєте виконати прибирання в одній кімнаті, зачиніть усі відповідні двері.
- Для прибирання під меблями пиლოსосу необхідний мінімальний вільний простір по висоті 10,5 см, щоб уникнути його застрягання або блокування.
- Не допускайте падіння пиლოსоса. Якщо це сталося, запустіть його та спостерігайте за рухом, щоб переконатися, що все працює належним чином. Така перевірка важлива для подальшого прибирання без Вашої присутності.
- Якщо акумулятор протікає, негайно замініть його, інакше він може пошкодити прилад.
- Пам'ятайте, що робот рухається самостійно. Будьте обережні, пересуваючись у зоні його роботи, і не наступіть на нього!
- Відпрацьований акумулятор утилізуйте належним чином (див. розділ 10. ЕКОЛОГІЯ).
- Тексти іноземними мовами та зображення, наведені на упаковці або виробі, перекладені та пояснені наприкінці цієї мовної версії.
- Виробник не несе відповідальності за шкоду, спричинену неправильним використанням приладу та аксесуарів, а також у разі недотримання наведених вище застережень з безпеки.
- Неправильним використанням приладу, зокрема, вважається недотримання правил регулярної заміни або обслуговування всіх фільтрів.

Бездротове з'єднання та сумісність

- Компанія ETA жодним чином не несе відповідальності за будь-які випадкові, непрямі або непрямі наслідкові збитки, а також за втрату даних чи збитки, спричинені витоком інформації під час зв'язку за допомогою бездротових технологій.
- Успішний бездротовий зв'язок не може бути на 100 % гарантований для всіх Smart-пристроїв і Wi-Fi мереж (роутерів). З огляду на різноманіття пристроїв на ринку можуть виникати ситуації, коли характеристики або специфікації певного Smart-пристрою чи Wi-Fi мережі (роутера) унеможливають підключення або призводять до його порушення. На успішність бездротового з'єднання через Wi-Fi мережу також впливає низка чинників, зокрема апаратна та програмна конфігурація. З'єднання між роботом і Вашою Wi-Fi мережею може бути негативно впливене також навколишніми Wi-Fi мережами, які працюють на тому самому каналі та заважають з'єднанню (наприклад, у житлових кварталах, багатоквартирних будинках тощо). Ці обставини не є підставою для пред'явлення реклаमाції на прилад.

Застосунок є власністю та експлуатується компанією ETA a.s. (далі — «Виробник»). Під час реєстрації в застосунку клієнт передає Виробнику свої персональні дані, при цьому Виробник стає розпорядником персональних даних. Застосунок і пов'язаний із ним захист персональних даних регулюються умовами та політикою захисту персональних даних Виробника, з якими клієнт може ознайомитися під час реєстрації в застосунку.

	Лише авторизований сервіс має право виконувати ремонт або модифікацію цього виробу. Некваліфіковане втручання може призвести до пожежі, ураження електричним струмом або травмування.		Не використовуйте жодну іншу зарядну станцію, окрім тієї, що входить до комплекту цього виробу.
	Ніколи не торкайтесь мережевого кабелю мокрими руками — це може призвести до ураження електричним струмом.		Не перегинайте надмірно мережевий кабель і не навантажуйте його — це може спричинити його пошкодження, пожежу або ураження електричним струмом.
	Слідкуйте за тим, щоб одяг або частини тіла не потрапили в обертovu щітку пилососа — це може спричинити травмування.		Уникайте контакту виробу з сигаретами, запальничками, сірниками, іншими джерелами тепла або легкозаймистими матеріалами.
	Не використовуйте пилосос у комерційних приміщеннях — надмірне використання може призвести до його пошкодження.		Перед використанням приберіть усі легко пошкоджувані предмети (у т. ч. предмети з високою відбивною здатністю, тканини, скляні пляшки тощо), оскільки це може призвести до їх пошкодження або обмеження функціонування пилососа.
	Не ставайте на пилосос і не сідайте на нього — це може спричинити пошкодження приладу або травми.		Не використовуйте пилосос на невеликих столиках, стільцях або в дуже обмеженому просторі — це може призвести до його пошкодження.
	Не всмоктуйте воду чи інші рідини — це може призвести до пошкодження пилососа.		Не залишайте на підлозі нитки, дроти або інші предмети довжиною понад 150 мм — вони можуть намотатися на щітку.
	Не використовуйте пилосос на відкритому повітрі — це може спричинити його пошкодження.		

2. ВИКОРИСТАННЯ













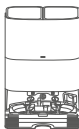

Пристрій призначений для використання вдома, у готельних номерах і невеликих офісах. Він підходить для очищення різних килимів з коротким ворсом, дерев'яних підлог, твердих підлог, керамічної плитки тощо.

Оскільки пилосос вільно пересувається простором Вашого житла, необхідно відповідним чином підготувати приміщення. Перед використанням приберіть з підлоги всі небажані предмети (розтягнуті кабелі, розкиданий одяг, папір, пакети тощо), які можуть перешкоджати руху пилососа, а також крихкі предмети (наприклад, скляні та керамічні вази), які можуть бути пошкоджені під час його руху.

Якщо Ви використовуєте пилосос у багатоповерховому будинку, необхідно переносити між поверхами разом із пилососом також і зарядну станцію.

3. СКЛАДОВІ ЧАСТИНИ ВИРОБУ

3.1 КОМПЛЕКТАЦІЯ ТА ДОДАТКОВІ АКСЕСУАРИ

Позиція	Опис	Позначення	Кількість	Артикул
	Роботизований пилосос	A	1	-
	Контейнер для сміття (встановлений у пилососі)	B	1	ETA798300090
	Паркувальна станція	E	1	ETA798300460
	Ємність для чистої води (встановлена в паркувальній станції)	F	1	ETA798300150
	Ємність для відпрацьованої (брудної) води (встановлена в паркувальній станції)	G	1	ETA798300140
	Пилозбірний мішок(розміщений у паркувальній станції)	E9	1	3 ks - ETA798300160
	Ротаційні тримачі для мопів (встановлені на пилососі)	J	2	ETA798300050
	Моп	J1	2	ETA798300040
	Бічна щітка	A7	1	ETA798300120
	Кришка головної щітки (встановлена на пилососі)	A9	1	ETA798300080
	Головна щітка (встановлена в пилососі)	A8	1	ETA798300060
	HEPA-фільтр (1 шт. встановлений у пилососі, 1 шт. запасний)	B2	1+1	ETA798300100
	Захисний попередній фільтр (1 шт. встановлений у пилососі, 1 шт. запасний)	B3	1+1	
	Дренажна очисна ванна	E1	1	ETA798300130
	Акумулятор (встановлений у пилососі)	-	1	ETA798300170

3.2 РОБОТИЗОВАНИЙ ПИЛОСОС

А – Роботизований пилосос

- A1 – Передній бампер
- A2 – Датчики захисту від падіння зі сходів
- A3 – Зарядні контакти
- A4 – Привідні колеса (ліве/праве)
- A5 – Переднє колесо
- A6 – Заднє колесо
- A7 – Бічна щітка
- A8 – Головна щітка
- A9 – Кришка головної щітки
- A10 – Верхня знімна кришка

- A11 – Лазерний модуль
- A12 – 3D-лазерний модуль
- A13 – Ультразвуковий датчик
- A14 – Вбудований резервуар для води
- A15 – Отвір для наповнення резервуара **A14**
- A16 – Сервісний порт

В – Контейнер для сміття

С – Панель керування

J – Ротаційні тримачі для мопів

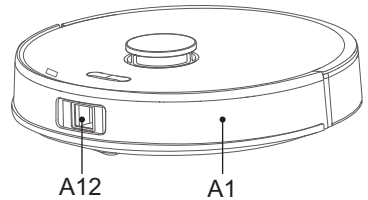
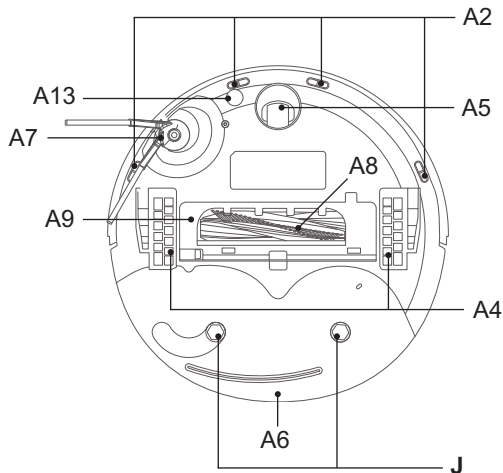
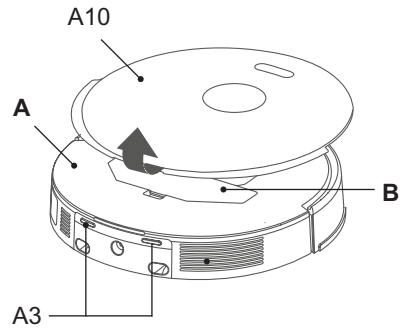
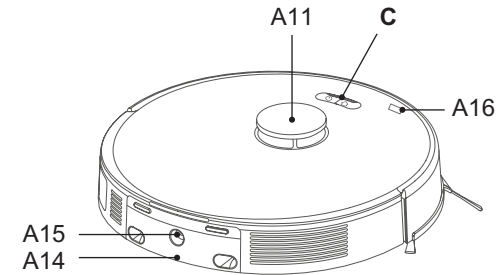

3.3 КОНТЕЙНЕР ДЛЯ СМІТТЯ

В – Контейнер для сміття

B1 – Кнопка фіксації контейнера

B2 – НЕРА-фільтр

B3 – Попередній фільтр

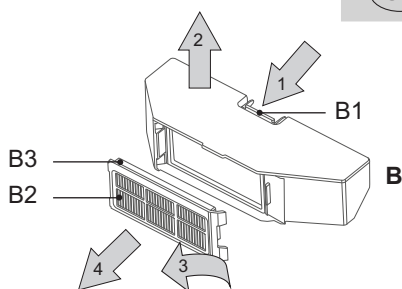

3.4 ПАНЕЛЬ КЕРУВАННЯ

С – Панель керування

C1 – Кнопка УВІМКН./ВИМКН. / AUTO (автоматичне прибирання) / STOP (ПАУЗА)

C2 – Кнопка ЗАРЯДЖАННЯ / STOP (ПАУЗА)

C3 – Світлова індикація

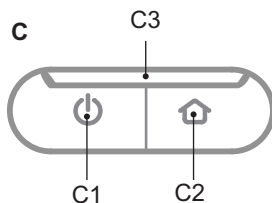

3.5 ПАРКУВАЛЬНА СТАНЦІЯ

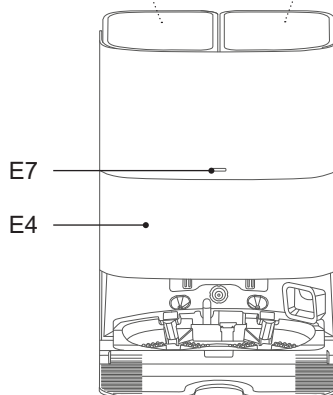
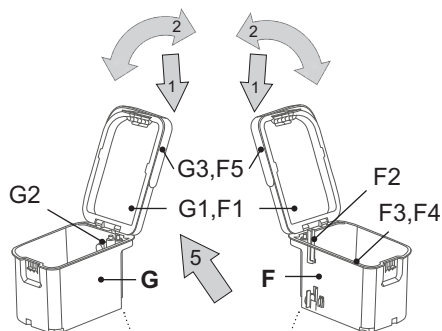
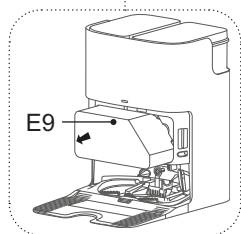
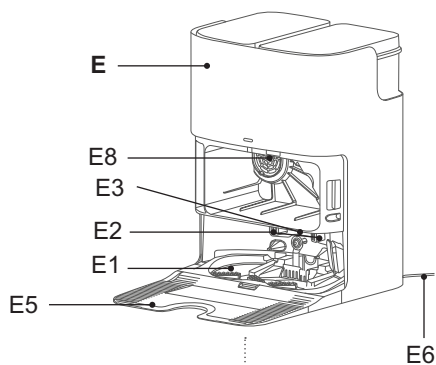

E – Parkovací stanice

- E1 – Знімна очисна ванна
- E2 – Зарядні контакти
- E3 – Сигнальні поверхні для пилососа
- E4 – Кришка
- E5 – Знімний заїзд
- E6 – Мережевий кабель
- E7 – Світлова індикація
- E8 – Фільтр
- E9 – Пилосбірний мішок

F – Ёмність для чистої води

- F1 – Кришка
- F2 – Всмоктувальна трубка
- F3 – Водяний фільтр
- F4 – Поплавок

G – Ёмність для відпрацьованої (брудної) води

- G1 – Кришка
- G2 – Поплавок

3.6 РОТАЦІЙНІ ТРИМАЧІ ДЛЯ МОПІВ**J – Ротаційні тримачі для мопів**

J1 – Моп

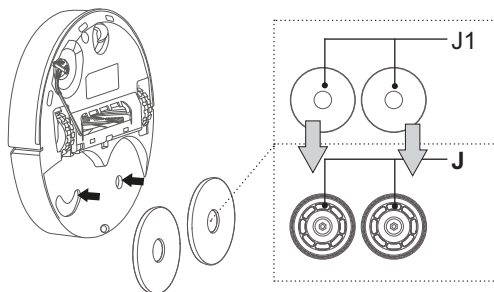
**4. ПІДГОТОВКА ДО ВИКОРИСТАННЯ**

Видаліть увесь пакувальний матеріал, вийміть пилосос та аксесуари. Зніміть із пилососа всі захисні плівки, наклейки, папір або інші транспортні захисні елементи.

4.1 ПІДГОТОВКА ПИЛОСОСА

Залежно від способу використання встановіть усі необхідні елементи пилососа (контейнер для сміття **B**, бічну щітку **A7**, головну щітку **A8** та ротаційні тримачі для мопів **J** разом із мопами **J1**).

4.2 ВСТАНОВЛЕННЯ ПАРКУВАЛЬНОЇ СТАНЦІЇ

1. Розмістіть паркувальну станцію на підлозі. Переконайтеся, що з боків станції є достатньо вільного простору (не менше 0,5 м), а перед станцією — не менше 1,5 м. Уникайте розміщення паркувальної станції під прямим сонячним промінням. Місце для встановлення станції має бути стабільним і не повинно часто змінюватися. Наприклад, біля дверей, які інколи відчинені, а інколи зачинені, розміщення є невідповідним.
2. Підключіть паркувальну станцію до електромережі (світлова індикація **E7** блимне, після чого світлитиметься постійно).

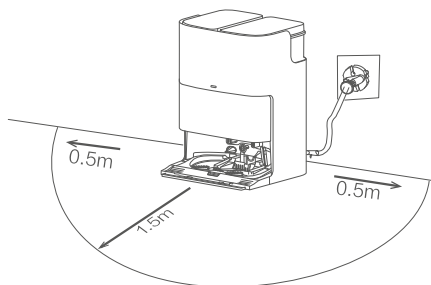

3. Якщо Ви плануєте використовувати функцію миття підлоги, замініть ємність для чистої води **F** та наповніть її чистою водою. Потім встановіть її назад на своє місце.

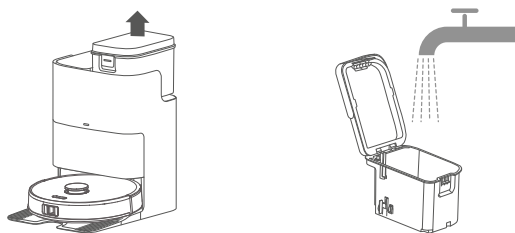

4. Перевірте, чи правильно встановлена знімна очисна ванна **E1**.

5. ВИКОРИСТАННЯ ПИЛОСОСА

Примітка

Пилосос оснащений голосовими повідомленнями, які можна налаштувати різними мовами. Зміна виконується в застосунку.

5.1 УВІМКНЕННЯ / ВИМКНЕННЯ ПИЛОСОСА

1. Щоб увімкнути або вимкнути пилосос, натисніть і утримуйте кнопку **C1** приблизно 3 секунди.
2. Після відтворення голосового повідомлення та коли світлова індикація кнопок світитиметься постійно, пилосос готовий до використання.

Примітка

Голосові повідомлення за замовчуванням встановлені чеською мовою.

5.2 ЗАРЯДЖАННЯ АКУМУЛЯТОРА

1. Переконайтеся, що база правильно зібрана та підключена до електромережі (індикатор **E7** повинен світитися).
2. Поставте пилосос поблизу бази та натисніть кнопку **C2**. Якщо акумулятор надто розряджений, встановіть пилосос вручну безпосередньо на базу правильним чином.

Примітки

- Стандартний час заряджання становить приблизно 3,5 години. Повністю заряджений акумулятор забезпечує час роботи до 200 хвилин залежно від налаштованих функцій і потужності.
- Зазначений час роботи базується на внутрішніх тестах компанії ETA і дійсний лише для нового та повністю зарядженого акумулятора. Залежно від віку та зносу акумулятора час роботи зменшується.
- Після завершення прибирання пилосос автоматично шукає базу.
- Перегляд стану акумулятора доступний у застосунку «ETA SMART». За допомогою застосунку також можна в будь-який час надіслати пилосос назад на базу.

5.3 ЗАПУСК / РЕЖИМ ОЧІКУВАННЯ / РЕЖИМ СНУ

Запуск (Прибирання)

Натисканням кнопки **C1** запустить пилосос у роботу.

Режим очікування (Пауза)

Після увімкнення пилосос завжди перебуває в режимі очікування. Якщо пилосос працює (виконує прибирання), перевести його в режим очікування можна натисканням кнопки **C1** або **C2**.

Примітка

Пилосос повинен починати заплановане прибирання з бази. Розмістіть базу у відповідному місці згідно з наведеними вище інструкціями та не переміщуйте її. Це забезпечить успішне повернення пилососа на базу.

Режим сну

Якщо пилосос зупиниться вільно в приміщенні, приблизно через 30 хвилин бездіяльності він автоматично перейде в режим сну.

5.4 РЕЖИМИ ПРИБИРАННЯ ТА ФУНКЦІЇ ПИЛОСОСА БЕЗ ВИКОРИСТАННЯ ЗАСТОСУНКУ ETA SMART

УВАГА

Пилосос насамперед призначений для використання разом із застосунком «ETA SMART». Без застосунку пилосос можна використовувати лише в обмеженому режимі, і деякі функції та налаштування будуть недоступні (наприклад, локальне прибирання, прибирання кімнат, зональне прибирання, планування прибирань, налаштування миття підлоги тощо).

Автоматичне прибирання

Натисніть кнопку **C1**. Під час прибирання пилосос рухається послідовно та систематично відповідно до запрограмованої траєкторії. Після завершення прибирання всього доступного простору він автоматично знайде базу.

Повернення на базу

Пилосос оснащений функцією автоматичного повернення на базу після завершення прибирання. Також Ви можете відправити пилосос на базу вручну, натиснувши кнопку **C2**.

Функція продовження прибирання

Якщо під час прибирання рівень заряду акумулятора знизиться до критично низького, пилосос автоматично повернеться на паркувальну станцію. Після заряджання акумулятора пилосос продовжить незавершене прибирання (за умови, що ця функція активована в застосунку «ETA SMART»).

5.5 МИТТЯ ПІДЛОГИ (МОПУВАННЯ)

Переконайтеся в правильному встановленні всіх необхідних елементів для миття підлоги (очисна ванна **E1**, ємність **F**, відпрацьована ємність **G**, ротаційні тримачі для мопів J та мопи J1). Натисніть кнопку **C1**, щоб запустити автоматичне прибирання (див. вище). Під час миття підлоги пилосос автоматично повертається на базу для очищення та зволоження мопів. Після завершення миття пилосос повертається на базу, де відбувається фінальне очищення та сушіння мопів.

Примітки

- Під час миття підлоги рекомендується виконувати прибирання окремо по кожній кімнаті.

5.6 СВІТЛОВА ІНДИКАЦІЯ ПИЛОСОСА (СЗ)

Примітка

Різні стани світлової індикації можуть мати кілька значень. Точне значення світлових сигналів краще пояснюється голосовими повідомленнями або сповіщеннями безпосередньо в застосунку «ETA SMART».

Світлова індикація	Значення
Світиться (білим)	триває прибирання / батарея заряджена
Повільно блимає (білим)	триває заряджання / миття мопів
Швидко блимає (білим)	пошук зарядної станції / прибирання завершено / низький рівень заряду / оновлення / налаштування Wi-Fi
Блимає (червоним)	повідомлення про помилку

5.7 СВІТЛОВА ІНДИКАЦІЯ ПАРКУВАЛЬНОЇ СТАНЦІЇ

Світлова індикація	Значення
Світиться (білим)	режим очікування (батарея заряджена) / робот поза станцією
Блимає (білим)	заряджання / миття мопів / всмоктування сміття в мішок
Блимає (червоним)	робота було вийнято під час всмоктування або очищення мопів / повний пилозбірник E9
Світиться (червоним)	– знято контейнер F/G – відсутня вода в контейнері F / контейнер G заповнений – відсутній пилозбірний мішок E9

6. ЗАСТОСУНОК ETA SMART

Пилосос можна керувати в спрощеному режимі за допомогою кнопок на панелі керування С. Однак для повного використання його можливостей необхідно встановити та використовувати інтелектуальний застосунок «**ETA SMART**», який розширює функціональність і підвищує комфорт користування.

Усю додаткову інформацію, інструкцію з користування застосунком, поради та рекомендації щодо успішного підключення до домашньої мережі, а також початкові налаштування функцій після розпакування робота ви знайдете за адресою:

www.eta.ua/robot



Застосунок доступний у магазинах Apple Store та Google Play, або для швидшого доступу можна скористатися наведеним QR-кодом.

Примітки

Якщо QR-код не активний, знайдіть застосунок вручну за його назвою.

7. ТЕХНІЧНЕ ОБСЛУГОВУВАННЯ ПИЛОСОСА

Технічне обслуговування та очищення виконуйте регулярно залежно від частоти використання та обсягу прибирання. У більш забрудненому середовищі (наприклад, у домогосподарствах із домашніми тваринами) обслуговування потрібно проводити частіше. Нехтування доглядом може призвести до пошкодження пилососа та його компонентів!

7.1 ОЧИЩЕННЯ ЗАРЯДНИХ КОНТАКТІВ

Вимкніть пилосос і від'єднайте базу від електромережі! Очистіть зарядні контакти (**A3, E2**) на пилососі та базі м'якою сухою тканиною. Очищення виконуйте щонайменше 1 раз на місяць. Не використовуйте агресивні мийні засоби або оливи.

7.2 ОЧИЩЕННЯ КОНТЕЙНЕРА ДЛЯ СМІТТЯ ТА ФІЛЬТРІВ

1. Вийміть контейнер для сміття **B** з пилососа. Сміття утилізуйте разом зі звичайними побутовими відходами. Контейнер спорожнюйте після кожного завершеного прибирання.

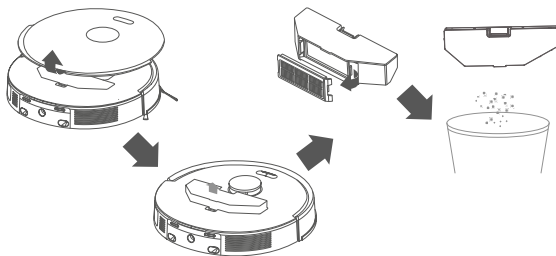

2. Вийміть з контейнера фільтри **B2** і **B3** та обережно продуйте або витрусіть їх. Фільтр **B3** можна промити під проточною водою.

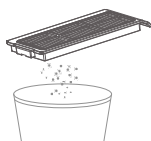

УВАГА

- Не використовуйте для очищення HEPA-фільтра агресивні мийні засоби або гарячу воду.
- Для збереження фільтраційних властивостей HEPA-фільтра рекомендується сухе очищення.
- Якщо Ви вирішите промивати HEPA-фільтр водою, його фільтраційна ефективність зменшиться. Максимальна кількість промивань — 3 рази, після чого фільтр необхідно замінити.
- Рекомендується замінювати HEPA-фільтр щонайменше 2 рази на рік.
- HEPA-фільтр не призначений для миття в посудомийній машині.
- Нехтування очищенням або заміною HEPA-фільтра може призвести до несправності пилососа!

3. Внутрішню частину контейнера можна промити чистою водою.

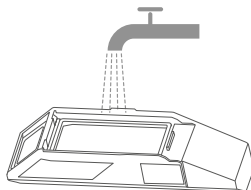

4. Після завершення обслуговування зберіть контейнер разом з обома фільтрами та вставте його назад у пилосос.

7.3 ОЧИЩЕННЯ ГОЛОВНОЇ ЩІТКИ

1. Натисніть кнопку фіксації, зніміть кришку **A9**, відкрийте головну щітку **A8** та вийміть її з тримача.

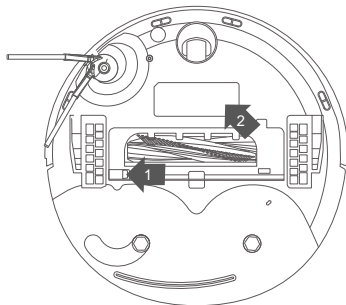

2. За допомогою відповідного інструмента очистіть головну щітку. Для видалення намотаного волосся або шерсті можна використовувати ножиці. Кришку головної щітки та простір для неї протріть м'якою сухою тканиною. Очищення головної щітки та її простору виконуйте щонайменше після кожного третього використання.
3. Після обслуговування встановіть головну щітку назад у пілосос.

7.4 ОЧИЩЕННЯ БІЧНОЇ ЩІТКИ

1. Зніміть бічну щітку **A7** з пілососа.
2. Очистіть щітку та видаліть з неї намотане волосся або шерсть.
3. Після завершення обслуговування встановіть бічну щітку назад на своє місце.

7.5 ОЧИЩЕННЯ КОЛІС

За допомогою відповідного інструмента очистіть усі колеса. Для зручнішого обслуговування переднє колесо **A5** можна зняти. Підкладіть під переднє колесо тонкий широкий предмет (наприклад, столовий ніж) і легким натисканням відшолкніть колесо. Після очищення просто зашолкніть його назад.

7.6 ОЧИЩЕННЯ СЕНСОРІВ

Після кожного прибирання очистіть сенсори м'якою сухою тканиною.

7.7 ОЧИЩЕННЯ РОТАЦІЙНИХ ТРИМАЧІВ ДЛЯ МОПІВ ТА МОПІВ

Зніміть ротаційні тримачі **J** з пілососа та зніміть з них мопи **J1**. Тримачі **J** очистіть м'якою сухою тканиною. Мопи **J1** промийте під проточною водою.

7.8 ОЧИЩЕННЯ БАЗИ (ПАРКУВАЛЬНОЇ СТАНЦІЇ)

УВАГА

Очищення бази виконуйте після кожного прибирання. Не залишайте брудну воду у відпрацьованій ємності довше ніж на один день!

1. Перед обслуговуванням від'єднайте базу **E** від електромережі. Поверхню бази очистіть м'якою вологою тканиною.
2. Вийміть ємність для чистої води **F** та злийте залишки води.
3. Вийміть відпрацьовану ємність для брудної води **G** та вилийте її вміст у каналізацію. Після цього ретельно промийте ємність чистою водою.

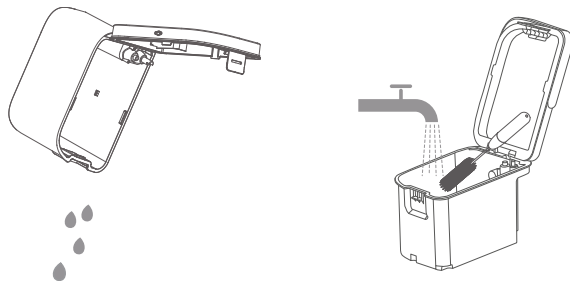

4. Вийміть очисну ванну **E1**, промийте її водою або протріть м'якою вологою тканиною. Після завершення обслуговування встановіть очисну ванну назад на своє місце.

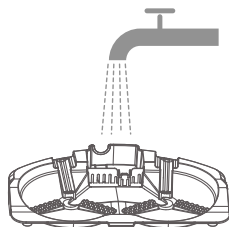

Примітка

- Також протріть зону під ємностями **F/G** та ретельно висушіть її після очищення.

Обслуговування більш складного характеру або роботи, що потребують втручання у внутрішні частини приладу, повинні виконуватися лише авторизованим сервісом!

8. УСУНЕННЯ НЕСПРАВНОСТЕЙ

Проблема	Рішення
Пилосос не вмикається	Низький рівень заряду акумулятора. Встановіть пилосос на базу та дайте йому зарядитися.
	Температура навколишнього середовища нижча за 0 °C або вища за 40 °C. Робочий температурний діапазон пристрою становить 0–40 °C.
Пилосос не заряджається	Зніміть пилосос з бази та перевірте, чи правильно підключена база до електромережі.
	Перевірте та очистіть зарядні контакти (на пилососі та на базі).

Проблема	Рішення
Пилосос не може знайти базу	Пилосос знаходиться надто далеко від бази — перемістіть його ближче до бази. Не переміщуйте базу під час прибирання.
Пилосос поводиться некоректно	Перезапустіть робот-пилосос. За потреби виконайте RESET згідно з інструкцією нижче.
Пилосос видає незвичні звуки	Перевірте приводні колеса та щітки на наявність блокування. За потреби очистіть усі елементи.
Зменшується потужність всмоктування або з пилососа висипається пил	Контейнер для сміття переповнений — очистіть його.
	HEPA-фільтр забруднений — очистіть або замініть HEPA-фільтр.
	Головна щітка забруднена — очистіть її.

Примітка: Якщо у вас виникли проблеми з картографуванням або застосунок показує помилку лідара, перевірте, чи немає на роботу в робочій зоні лазера (на верхній частині) наклейки, перешкоди тощо. Якщо є — видаліть її.

RESET пилососа

Щоб скинути пилосос до заводських налаштувань, одночасно натисніть і утримуйте протягом 15 секунд кнопку живлення **C2** та з переднього боку натисніть і утримуйте бампер. Після 15 секунд відпустіть кнопки. Через деякий час пилосос вимкнеться, сполучення буде видалено, а пам'ять і карти очищено.

9. ТЕХНІЧНІ ХАРАКТЕРИСТИКИ

Роботизований пилосос	
Клас захисту приладу	III.
Робоча напруга	14,4 V (DC)
Акумулятор	Li-Ion
Ємність акумулятора	5200 мА·год
Час заряджання	6 годин
Маса	3,5 кг
Розміри	Ø 350 мм x 98 мм
Діапазон частот	2,4 ГГц
Вихідна потужність (EIRP)	17.92 дБм
Бездротова технологія	Wi-Fi
Задекларований рівень звукової потужності: 76 дБ(А) re 1рW.	

Сумісність:
Wi-Fi мережа

- 2,4 ГГц

УВАГА

Пристрій не можна використовувати в Wi-Fi мережах, захищених протоколом IEEE 802.1X (зазвичай корпоративні Wi-Fi мережі).

Паркувальна станція

Клас захисту приладу	II.
Маса	6,7 кг
Розміри	340 x 375 x 460 мм
Вхідна напруга	220-240 В (AC)
Задекларований рівень звукової потужності: <80 дБ(А) re 1рW.	

Цим ETA a.s. заявляє, що тип радіообладнання ETA7983 відповідає вимогам Директиви 2014/53/EU. Повний текст Декларації відповідності ЄС доступний на сайті виробника: <https://www.eta.cz/declaration-of-conformity/>

Виробник залишає за собою право змінювати технічні характеристики та комплектність аксесуарів залежно від моделі виробу. Також виробник залишає за собою право на внесення змін або оновлень застосунку ETA SMART без попереднього повідомлення. Характер таких змін або оновлень може призвести до того, що деякі відомості чи процедури, наведені в цій інструкції, стануть неактуальними або не будуть описані.

Ємність акумулятора виробу з часом зменшується. Зменшення ємності відбувається внаслідок звичайного використання приладу та вважається його зношуванням. Зменшення ємності акумулятора не є дефектом виробу.

Обслуговування складнішого характеру або роботи, що потребують втручання у внутрішні частини приладу, повинні виконуватися виключно авторизованим сервісом! Недотримання інструкцій виробника призводить до втрати права на ремонт!

Інформацію щодо рекламаций та ремонту виробів можна знайти на сайті www.eta.cz/servis-eu.

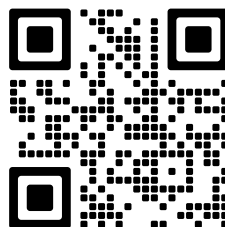

10. ЕКОЛОГІЯ



На виробі, упаковці та аксесуарах можуть бути зазначені символи матеріалів і переробки. Ці символи означають, що електричні та електронні вироби не можна утилізувати разом із побутовими відходами. Для правильної утилізації передайте виріб у спеціально визначені пункти збору, де його буде прийнято безкоштовно. Правильна утилізація сприяє збереженню природних ресурсів і захисту довкілля та здоров'я людини. За неправильну утилізацію можуть застосовуватися штрафи відповідно до національного законодавства. Прилад оснащений Li-Ion акумулятором. Після завершення строку служби приладу акумулятор необхідно вийняти та разом із виробом утилізувати через спеціалізовані пункти збору. Детальнішу інформацію можна отримати у місцевих органах влади.

Виймання акумулятора

Відкрутіть 6 гвинтів нижньої кришки пилососа, вийміть акумулятор і від'єднайте роз'єм. Для встановлення нового акумулятора виконайте дії у зворотному порядку.

ПОПЕРЕДЖЕННЯ ТА СИМВОЛИ, ВИКОРИСТАНІ НА ПРИЛАДІ, УПАКОВЦІ АБО В ІНСТРУКЦІЇ

HOUSEHOLD USE ONLY. DO NOT IMMERSE IN WATER OR OTHER LIQUIDS.

Лише для побутового використання. Не занурювати у воду або інші рідини.

Remove before use

Зніміть перед використанням.



TO AVOID DANGER OF SUFFOCATION, KEEP THIS PLASTIC BAG AWAY FROM BABIES AND CHILDREN. DO NOT USE THIS BAG IN CRIBS, BEDS, CARRIAGES OR PLAYPENS. THIS BAG IS NOT A TOY.



Небезпека удушення. Тримайте цей пластиковий пакет подалі від немовлят і дітей. Не використовуйте цей пакет у коликсах, ліжечках, дитячих візках або манежах. Поліетиленовий пакет зберігайте поза досяжністю дітей. Пакет не є іграшкою.



Читайте інструкцію з експлуатації



Знімний блок живлення



ПОПЕРЕДЖЕННЯ

eta

© DATE 11/03/2026
e.č. 11/2026

**Výrobce / Výrobca / Producer /
Gyártó / Producent / Hersteller:**
ETA a. s., náměstí Práce 2523, 760 01 Zlín, CZ,
info@eta.cz

