

<i>Teplovzdušný ventilátor</i> • NÁVOD K OBSLUZE	CZ	5-10
<i>Teplovzdušný ventilátor</i> • NÁVOD NA OBSLUHU	SK	11-16
<i>Fan heater</i> • USER MANUAL	EN	17-22
<i>Meleglevegős ventilátor</i> • HASZNÁLATI ÚTMUTATÓ	HU	23-28
<i>Termowentylator</i> • INSTRUKCJA OBSŁUGI	PL	29-34
<i>Warmluftventilator</i> • BEDIENUNGSANLEITUNG	DE	35-41

FOGOS II

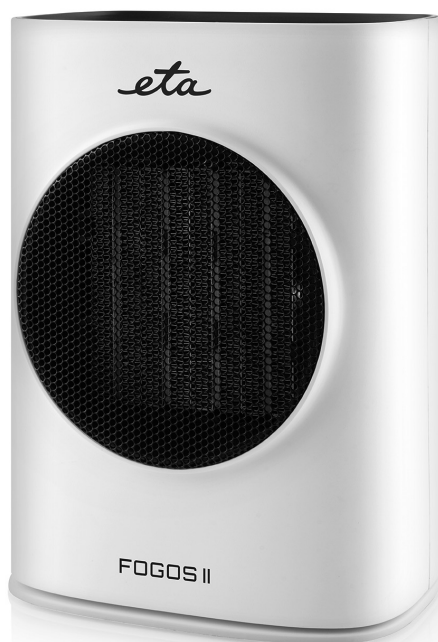

Tento výrobek je vhodný pouze pro dobře izolované prostory nebo občasné používání

Tento výrobok je vhodný iba pre dobre izolované priestory alebo občasné používanie

This product is only intended for well insulated premises or occasional use

A készüléket csak jól szigetelt helyiségekben használja, vagy csak alkalmi használatra

Produkt ten jest przeznaczony tylko do dobrze izolowanych pomieszczeniach lub sporadycznego użytku

Dieses Produkt ist nur für gut isolierte Bereiche oder gelegentliche Verwendung geeignet

1

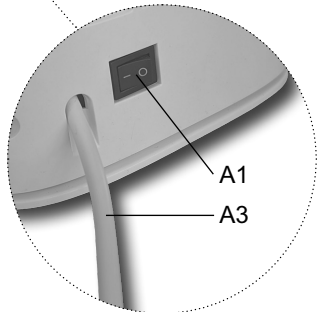
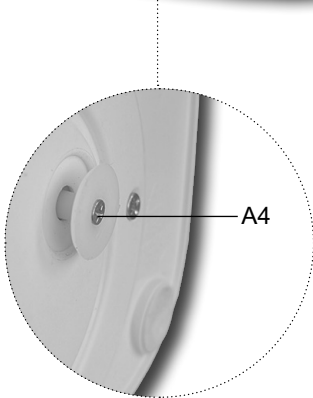

2

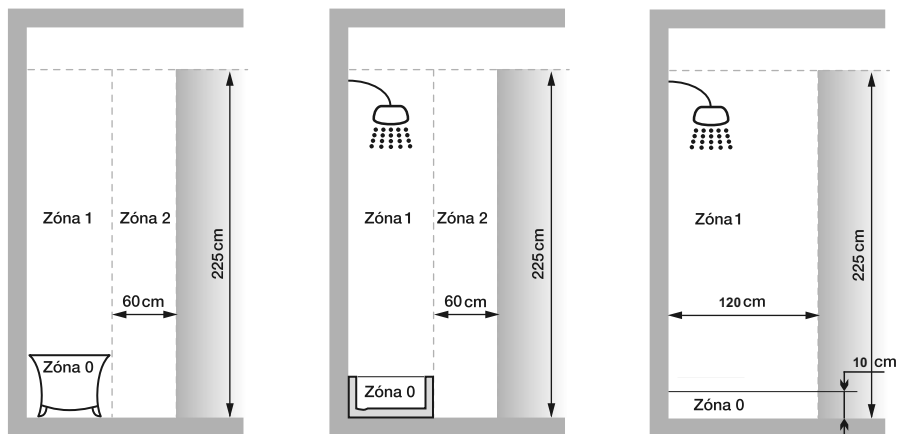

Zóna 0 = Vnitřní prostor vany nebo sprchového koutu

Zóna 0 = Vnútorný priestor vany, alebo sprchy

Zone 0 = Internal space for a bathtub or a shower unit

0. Zóna = Belső tér egy fürdőkád vagy zuhanyzó egység

Strefa 0 = Wewnętrzna przestrzeń wanny lub kabiny prysznicowej

Zone 0 = Inneres der Badewanne oder Duschkabine

Obrázky jsou pouze ilustrační / Obrázky sú len ilustračné / Product images are for illustrative purposes only / Illusztratív képek / Zdjęcia służą wyłącznie jako ilustracja / Die aufgeführten Abbildungen dienen nur zur Illustration.

CZ – TEPLOVZDUŠNÝ VENTILÁTOR

I. BEZPEČNOSTNÍ UPOZORNĚNÍ	5
II. POPIS SPOTŘEBIČE A PŘÍSLUŠENSTVÍ (obr. 1)	7
III. POKYNY K OBSLUZE	7
IV. ÚDRŽBA	9
V. EKOLOGIE	9
VI. TECHNICKÁ DATA	9

SK – TEPLOVZDUŠNÝ VENTILÁTOR

I. BEZPEČNOSTNÉ UPOZORNENIA	11
II. OPIS SPOTREBIČA A PRÍSLUŠENSTVA (obr. 1)	13
III. NÁVOD NA OBSLUHU	13
IV. ÚDRŽBA	15
V. EKOLÓGIA	15
VI. TECHNICKÉ ÚDAJE	15

EN – FAN HEATER

I. SAFETY WARNING	17
II. DESCRIPTION OF THE APPLIANCE (Fig. 1)	19
III. INSTRUCTIONS FOR USE	20
IV. MAINTENANCE	21
V. ENVIRONMENT	21
VI. TECHNICAL DATA	21

HU – MELEGLEVEGŐS VENTILÁTOR

I. BIZTONSÁGI RENDELKEZÉSEK	23
II. A KÉSZÜLÉK ÉS TARTOZÉKAI LEÍRÁSA (1. ábra)	25
III. KEZELÉSI UTASÍTÁSOK	26
IV. KARBANTARTÁS	27
V. KÖRNYEZETVÉDELEM	27
VI. MŰSZAKI ADATOK	27

PL – TERMOWENTYLATOR

I. OSTRZEŻENIA DOTYCZĄCE BEZPIECZEŃSTWA	29
II. OPIS URZĄDZENIA I AKCESORII (Rys. 1)	31
III. INSTRUKCJE DOTYCZĄCE OBSŁUGI	31
IV. KONSERWACJA	33
V. EKOLOGIA	33
VI. DANE TECHNICZNE	34

DE – WARMLUFTVENTILATOR

I. SICHERHEITSHINWEISE	35
II. GERÄTEBESCHREIBUNG (Abb.1)	38
III. BEDIENUNGSHINWEISE	38
IV. WARTUNG	39
V. UMWELTSCHUTZ	40
VI. TECHNISCHE DATEN	40

eta 4623

FOGOS II

NÁVOD K OBSLUZE

Vážený zákazníku, děkujeme Vám za zakoupení našeho produktu. Tento návod spolu s pokladním dokladem a podle možností i s obalem a vnitřním obsahem obalu dobře uschovejte.

I. BEZPEČNOSTNÍ UPOZORNĚNÍ



- Instrukce v návodu považujte za součást spotřebiče a postupte je jakémukoliv dalšímu uživateli spotřebiče.
- Zkontrolujte, zda údaj na typovém štítku odpovídá napětí ve Vaší elektrické zásuvce. Vidlici napájecího přívodu je nutné připojit pouze do zásuvky elektrické instalace, která odpovídá příslušným normám.
- Tento spotřebič mohou používat děti ve věku 8 let a starší a osoby se sníženými fyzickými, smyslovými či mentálními schopnostmi nebo nedostatkem zkušeností a znalostí, pokud jsou pod dozorem nebo byly poučeny o používání spotřebiče bezpečným způsobem a rozumí případným nebezpečím. Děti si se spotřebičem nesmějí hrát. Čištění a údržbu prováděnou uživatelem nesmějí provádět děti, pokud nejsou starší 8 let a pod dozorem. Děti mladší 8 let se musí držet mimo dosah spotřebiče a jeho přívodu.
- Před výměnou příslušenství nebo přístupných částí, které se při používání pohybují, před montáží a demontáží, před čištěním nebo údržbou, nebo po ukončení práce, spotřebič vypněte a odpojte od el. sítě vytažením vidlice napájecího přívodu z el. zásuvky!
- Pro zabezpečení doplňkové ochrany nainstalujte do el. obvodu napájení koupelny proudový chránič (RCD) se jmenovitým vybavovacím proudem nepřevyšujícím **30 mA**. Požádejte o radu revizního technika, případně elektrikáře.
- Nikdy spotřebič nepoužívejte pokud má poškozený napájecí přívod nebo vidlici, pokud nepracuje správně, upadl na zem a poškodil se, nebo spadl do vody. V takových případech zanechte spotřebič do odborné elektroopravy k prověření jeho bezpečnosti a správné funkce.
- Jestliže je napájecí přívod tohoto spotřebiče poškozen, musí být nahrazen výrobcem, jeho servisním technikem nebo podobně kvalifikovanou osobou, aby se tak zabránilo vzniku nebezpečné situace.
- **VÝSTRAHA:** Abyste zabránili přehřátí, nikdy spotřebič nezakrývejte a nezakrývejte ani otvory pro průchod vzduchu, zabráníte tak nebezpečí vzniku požáru.
- Dětem mladším 3 let zamezte v přístupu ke spotřebiči, pokud nejsou trvale pod dozorem.

- Děti ve věku od 3 do 8 let musí tento spotřebič zapínat/vypínat pouze za předpokladu, že byl umístěn nebo nainstalován ve své zamýšlené normální provozní poloze, a pokud jsou pod dozorem nebo byly poučeny o používání spotřebiče bezpečným způsobem a rozumí případným nebezpečím. Děti ve věku od 3 do 8 let nesmějí zasouvat vidlici do zásuvky, regulovat a čistit spotřebič nebo vykonávat údržbu prováděnou uživatelem.
- **UPOZORNĚNÍ** – Některé části tohoto výrobku se mohou stát velmi horkými a způsobit popálení. Zvláštní pozornost věnujte přítomnosti dětí a hendikepovaných lidí.
- Spotřebič nepoužívejte v koupelnách v zónách 0, 1 a 2 (obr. 2)! Nesmí se používat v bezprostřední blízkosti vany, sprchy či bazénu.
- **POZOR** – Spotřebič není určen pro činnost prostřednictvím vnějšího časového spínače, dálkového ovládání nebo jakékoli jiné součásti, která spíná spotřebič automaticky, protože existuje nebezpečí vzniku požáru, pokud by byl spotřebič zakryt nebo nesprávně umístěn v okamžiku uvedení spotřebiče do činnosti.
- Spotřebič neumísťujte přímo pod el. zásuvku. Neumisťujte jej těsně do rohu místnosti, ale min. 15 cm od levé nebo pravé stěny, min. 15 cm od zadní stěny a min. 1 m (ve směru výdechu – proudění teplého vzduchu) od předmětů z hořlavých hmot.
- Spotřebič, jeho kabel ani zástrčku nikdy neponořujte do vody (ani částečně). Zároveň zabraňte jejich polití.
- **Spotřebič nesmíte ponořit do vody nebo jiných tekutin (ani částečně)! Pokud by přesto spadl do vody, nevytahujte jej! Nejdříve odpojte vidlici napájecího přívodu z el. zásuvky a až poté spotřebič vyjměte. V takových případech zanechte spotřebič do odborného servisu k prověření jeho bezpečnosti a správné funkce.**
- Spotřebič je určen pouze pro použití v domácnostech a pro podobné účely (v obchodech, kancelářích a podobných pracovištích, hosty v hotelích, motelech a jiných obytných prostředích, v podnicích zajišťujících nocleh se snídaní, v zemědělství)! Není určen pro komerční použití!
- Nemanipulujte se spotřebičem s mokřýma rukama.
- **Tento spotřebič není určen pro venkovní použití.**
- **Vidlici napájecího přívodu nezasunujte do el. zásuvky a nevytahujte z el. zásuvky mokřýma rukama a tažením za napájecí přívod!**
- **Spotřebič nesmí být používán ve vlhkém nebo mokřém prostředí a v jakémkoliv prostředí s nebezpečím požáru nebo výbuchu** (prostory kde jsou skladovány chemikálie, paliva, oleje, plyny, barvy a další hořlavé, případně těkavé, látky).
- Spotřebič používejte pouze v pracovní poloze na místech, kde nehrozí jeho převrnutí a v dostatečné vzdálenosti od předmětů (jako jsou např. **záclony, závěsy, atd.**), tepelných zdrojů (např. **krb, kamna, sporák, vařič, radiátory, horkovzdušné trouby, grily**) a vlhkých povrchů (např. **dřezy, umyvadla**).
- Dbejte na to, aby do spotřebiče nevnikly nečistoty (např. **chuchvalce prachu, vlasy apod.**). V případě nasátí a usazení nečistot uvnitř spotřebiče proveďte jeho vyčištění (viz odst. **IV. ÚDRŽBA**).
- Neupravujte jakýmkoli způsobem povrch spotřebiče (např. **pomocí samolepicí tapety, fólie, apod.**)!

- Nepokládejte zapnutý ventilátor na měkké povrchy (např. **postel, ručníky, utěrky, koberce**).
- Před každým připojením nebo odpojením spotřebiče od el. sítě zkontrolujte, zda je hlavní vypínač **A1** v poloze **0**.
- Spotřebič je vybaven tepelnou bezpečnostní pojistkou, která přeruší přívod proudu (do topných spirál ventilátoru) v případě nebezpečného přehřátí. Pokud dojde k přehřátí, spotřebič vypnete, odpojte od el. sítě, odstraňte případné překážky bránící toku vzduchu a nechte spotřebič cca **10 minut** vychladnout. V případě, že vypnutí pojistky je způsobeno jinou příčinou než snížením průchodu vzduchu (např. **zadřeným ložiskem motoru**), svěřte opravu odbornému servisu.
- Při manipulaci se spotřebičem postupujte tak, aby nedošlo k poranění (např. **popálení**).
- Do proudu vzduchu vycházejícího ze spotřebiče neumísťujte žádné spotřebiče s otevřeným plamenem, neboť hrozí nebezpečí narušení procesu hoření.
- Nikdy na sebe (nebo zvířata) nenechte působit po delší dobu proud vzduchu. Může to způsobit zdravotní problémy.
- Používejte pouze originální díly určené pro tento typ spotřebiče.
- Nikdy nevsunujte prsty ani jiné předměty do vstupních a výstupních otvorů ventilátoru.
- Pravidelně kontrolujte stav napájecího přívodu spotřebiče.
- Napájecí přívod nikdy nepokládejte na horké plochy, ani jej nenechávejte viset přes okraj stolu nebo pracovní desky. Zavaděním nebo zataháním za přívod např. dětmi může dojít k převržení či stažení spotřebiče a následně k vážnému zranění!
- Neovinuje napájecí přívod kolem spotřebiče, prodlouží se tak jeho životnost.
- V případě opodstatněné potřeby použití prodlužovacího přívodu je nutné, aby nebyl poškozen a vyhovoval platným normám.
- Tento spotřebič včetně jeho příslušenství používejte pouze pro účel, pro který je určen tak, jak je popsáno v tomto návodu. Spotřebič nikdy nepoužívejte pro žádný jiný účel.
- **VAROVÁNÍ:** Při nesprávném používání spotřebiče, které není v souladu s návodem k obsluze, existuje riziko poranění.
- Případné texty v cizím jazyce a obrázky uvedené na obalech, nebo výrobku, jsou přeloženy a vysvětleny na konci této jazykové mutace.
- Výrobce neručí za škody způsobené nesprávným zacházením se spotřebičem a příslušenstvím (např. **úraz el. proudem, požár**) a za spotřebič v případě nedodržení výše uvedených bezpečnostních upozornění.

II. POPIS SPOTŘEBIČE A PŘÍSLUŠENSTVÍ (obr. 1)

A – ventilátor

- A1 – hlavní vypínač
- A2 – držadlo pro přenášení
- A3 – napájecí přívod
- A4 – bezpečnostní vypínač v případě převrnutí

B – dotykový ovládací LED panel







- B1 – tlačítko ZAP/VYP
- B2 – tlačítko oscilace
- B3 – tlačítko pro nastavení časovače
- B4 – tlačítko pro nastavení teploty
- B5 – tlačítko pro nastavení intenzity teploty
- B6 – tlačítko pro nastavení podsvícení displeje
- B7 – displej

III. POKYNY K OBSLUZE

Odstraňte veškerý obalový materiál a vyjměte ventilátor. Ze spotřebiče odstraňte všechny případné adhezni fólie, samolepky nebo papír. Ventilátor umístěte na vhodné místo.

Vidlici napájecího přívodu **A3** zasuněte do el. zásuvky. Hlavní vypínač **A1** přepněte do polohy "I". Ozve se akustická signalizace a na displeji **B7** se zobrazí "--". Tím se spotřebič uvede do pohotovostního režimu a nyní je možné ho ovládat.

OVLÁDÁNÍ

Dotykový ovládací LED panel (B)		
Tlačítko *		Popis funkce
Označení	Symbol	
B1		1. stisknutí - uvedení spotřebiče do provozu; 2. stisknutí - ukončení provozu (přepnutí do pohotovostního režimu).
B2		1. stisknutí - zapnutí funkce oscilace; 2. stisknutí - vypnutí funkce oscilace.
B3		Opakovaný stiskem tlačítka se nastavuje časovač (doba provozu spotřebiče) v rozmezí 0-9 hodin (krok po 1 hodině). Dle nastavení se na displeji B7 zobrazuje "0h" - "1h" - "2h" - ... - "9h". Po uplynutí nastaveného času se spotřebič vypne.
B4		Opakovaný stiskem tlačítka se nastavuje teplota. K dispozici je celkem 6 možností nastavení teploty: 10 °C, 15 °C, 20 °C, 23 °C, 27 °C a 30 °C. Na displeji B7 se příslušná nastavená teplota zobrazuje číslicí (např. "23").
B5		Pomocí tohoto tlačítka se zapíná/vypíná ohřev a reguluje jeho intenzita. Nastavení se zobrazuje na displeji B7 : 1. stisknutí "H0" - ohřev je vypnutý, aktivní je pouze funkce ventilátoru; 2. stisknutí "H1" - ohřev je zapnutý na nízký výkon (750 W); 3. stisknutí "H2" - ohřev je zapnutý na vysoký výkon (1500 W).
B6		Pomocí tohoto se zapíná/vypíná podsvícení displeje B7 a reguluje jeho intenzita. K dispozici jsou celkem 3 úrovně: 1. stisknutí - střední intenzita podsvícení; 2. stisknutí - nízká intenzita podsvícení; 3. stisknutí - podsvícení vypnuto; 4. stisknutí - vysoká intenzita podsvícení.

Poznámky

- V pohotovostní režimu lze stisknout pouze tlačítko **B1**. Jakmile je spotřebič uveden do provozu, lze nastavovat jednotlivé funkce.
- Každé stisknutí tlačítka je doprovázeno akustickou signalizací.

FUNKCE PAMĚTI

Spotřebič disponuje funkcí paměti i v případě odpojení od el. sítě (výpadku elektrického proudu). Poslední nastavení tedy zůstane uchováno v paměti a bude použito při opětovném zapnutí spotřebiče (funkce paměti neukládá nastavení časovače).

FUNKCE BEZPEČNOSTNÍHO VYPNUTÍ

Ve spodní části je spotřebič vybaven bezpečnostním vypínačem **A4**, který spotřebič vypne v případě, že během provozu dojde k jeho převrnutí nebo nadzvednutí.

IV. ÚDRŽBA

Před každou údržbou odpojte spotřebič od el. sítě vytažením vidlice napájecího přívodu z el. zásuvky a nechte vychladnout! Nepoužívejte drsné a agresivní čisticí prostředky! Provádějte pouze povrchovou údržbu (**setřete prach apod.**). Pro odstranění zašlého prachu nebo jiné nečistoty použijte měkký vlhký hadřík. Vyčištění prachu a nečistot usazených uvnitř ventilátoru můžete provést jejich vysátím nebo vyfouknutím. Pokud se znečistí napájecí přívod, otřete jej vlhkým hadříkem. Vychladlý spotřebič skladujte na bezpečném a suchém místě, mimo dosah dětí a nesvéprávných osob.

Údržbu rozsáhlejšího charakteru nebo údržbu, která vyžaduje zásah do vnitřních částí spotřebiče, musí provést odborný servis! Nedodržením pokynů výrobce zaniká právo na opravu!

Případné další informace o spotřebiči a servisní síti získáte na infolince +420 545 120 545 nebo na internetové adrese www.eta.cz. Informace k reklamaci a opravě výrobků naleznete na stránkách www.eta.cz/servis-eu. Kontakt na výrobce: info@eta.cz

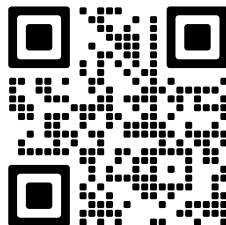

V. EKOLOGIE



Pokud to rozměry dovolují, jsou na všech kusech vytištěny znaky materiálů použitých na výrobu balení, komponentů a příslušenství, jakož i jejich recyklace. Uvedené symboly na výrobku nebo v průvodní dokumentaci znamenají, že použité elektrické nebo elektronické výrobky nesmí být likvidovány společně s komunálním odpadem. Za účelem jejich správné likvidace je odevzdejte na k tomu určených sběrných místech, kde budou přijaty zdarma. Správnou likvidací tohoto produktu pomůžete zachovat cenné přírodní zdroje a napomáháte prevenci potenciálních negativních dopadů na životní prostředí a lidské zdraví, což by mohly být důsledky nesprávné likvidace odpadů. Další podrobnosti si vyžádejte od místního úřadu nebo nejbližšího sběrného místa. Při nesprávné likvidaci tohoto druhu odpadu mohou být v souladu s národními předpisy uděleny pokuty. Pokud má být spotřebič definitivně vyřazen z provozu, doporučuje se po odpojení napájecího přívodu od el. sítě přívod odříznout, spotřebič tak bude nepoužitelný.

VI. TECHNICKÁ DATA

Napětí (V)	uvedeno na typovém štítku výrobku
Příkon (W)	uvedeno na typovém štítku výrobku
Hmotnost (kg) cca	1,5
Spotřebič třídy ochrany	II.
Rozměry cca (dxhvx), (mm)	177 x 130 x 240
Příkon v pohotovostním režimu je < 0,50 W.	
Deklarovaná hladina akustického výkonu je 55 dB(A) re 1pW	

Změna technické specifikace a obsahu případného příslušenství dle modelu výrobku vyhrazena výrobcem. Uvedené obrázky jsou pouze ilustrační.

UPOZORNĚNÍ A SYMBOLY POUŽITÉ NA SPOTŘEBIČI, OBALECH NEBO V NÁVODU:

HOUSEHOLD USE ONLY. DO NOT IMMERSE IN WATER OR OTHER LIQUIDS.

Pouze pro použití v domácnosti. Neponořovat do vody nebo jiných tekutin.



TO AVOID DANGER OF SUFFOCATION, KEEP THIS PLASTIC BAG AWAY FROM BABIES AND CHILDREN. DO NOT USE THIS BAG IN CRIBS, BEDS, CARRIAGES OR PLAYPENS. THIS BAG IS NOT A TOY.



Nebezpečí udušení. Nepoužívejte tento sáček v kolébkách, postýlkách, kočárcích nebo dětských ohrádkách. PE sáček odkládejte mimo dosah dětí. Sáček není na hraní.



UPOZORNĚNÍ



Nesmí být likvidováno společně s komunálním odpadem



Čtete návod k obsluze



VÝSTRAHA: NEZAKRÝVAT - Aby se zabránilo přehřátí, nezakrývejte topidlo.

eta 4623

FOGOS II

NÁVOD NA OBSLUHU

Vážený zákazník, ďakujeme Vám za zakúpenie nášho produktu. Tento návod spolu s dokladom o predaji a podľa možností aj s obalom a vnútorným vybavením obalu dobre uschovajte.

I. BEZPEČNOSTNÉ UPOZORNENIA



- Inštrukcie v návode považujte za súčasť spotrebiča a postúpte ich akémukoľvek ďalšiemu užívateľovi spotrebiča.
- Skontrolujte, či údaj na typovom štítku zodpovedá napätiu vo vašej elektrickej zásuvke. Vidlicu napájacieho prívodu treba pripojiť do správne zapojenej a uzemnenej zásuvky podľa STN!
- Tento spotrebič môžu používať deti vo veku 8 rokov a staršie a osoby so zníženými fyzickými alebo mentálnymi schopnosťami alebo nedostatkom skúseností a znalostí, pokiaľ sú pod dozorom alebo boli poučené o používaní tohto spotrebiča bezpečným spôsobom a rozumie prípadnému nebezpečenstvu. Deti si so spotrebičom nesmú hrať. Čistenie a údržbu vykonávanú užívateľom nesmú vykonávať deti bez dozoru. Deti mladšie ako 8 rokov sa musia držať mimo dosah spotrebiča a jeho prívodu.
- Pred výmenou príslušenstva alebo prístupných častí, ktoré sa pri používaní pohybujú, pred montážou a demontážou, pred čistením alebo údržbou, alebo po ukončení práce, spotrebič vypnite a odpojte od el. siete vyťahnutím vidlice napájacieho prívodu z el. zásuvky!
- Pre zabezpečenie doplnkovej ochrany nainštalujte do elektrického obvodu napájania kúpeľne prúdový chránič (RCD) s menovitým vybavovacím prúdom neprevyšujúcim **30 mA**. Požiadajte o radu revízneho technika, prípadne elektrikára.
- Nikdy spotrebič nepoužívajte, ak má poškodený napájací prívod alebo vidlicu, ak nepracuje správne, ak spadol na zem a poškodil sa alebo spadol do vody. V takýchto prípadoch zaneste spotrebič do odborného servisu na preverenie jeho bezpečnosti a správnej funkcie.
- Ak je napájací prívod tohto spotrebiča poškodený, musí byť prívod nahradený výrobcom, jeho servisným technikom alebo podobne kvalifikovanou osobou, aby sa tak zabránilo vzniku nebezpečnej situácie.
- Spotrebič nikdy nezakrývajte, zabránite tak nebezpečenstvu vnútorného požiaru!
- Deťom mladším ako 3 roky zamedziť prístup k spotrebiču, pokiaľ nie sú trvalo pod dozorom.

- Deti vo veku od 3 do 8 rokov musia tento spotrebič zapínať / vypínať len za predpokladu, že bol umiestnený alebo nainštalovaný vo svojej zamýšľanej normálnej prevádzkovej polohe, a ak sú pod dozorom alebo boli poučené o používaní spotrebiča bezpečným spôsobom a rozumejú prípadnému nebezpečenstvu. Deti vo veku od 3 do 8 rokov nesmú zasúvať vidlicu do zásuvky, regulovať a čistiť spotrebič alebo vykonávať údržbu vykonávanú používateľom.
- **UPOZORNENIE** - Niektoré časti tohto výrobku sa môžu stať veľmi horúcimi a spôsobíť popálenie. Zvláštna pozornosť musí byť venovaná pri prítomnosti detí a hendikepovaných ľudí.
- Spotrebič nepoužívajte v kúpeľni v zonách 0, 1 a 2 (obr. 2) a v bezprostrednej blízkosti vane, sprchy alebo pri bazéne.
- **POZOR:** Nepoužívajte tento spotrebič v spojení s tepelne citlivým riadiacim zariadením, programátorom, časovačom alebo akýmkoľvek iným zariadením, ktoré zapína spotrebič automaticky, pretože v prípade, že by bol spotrebič zakrytý alebo premiestnený, hrozí nebezpečenstvo požiaru.
- Spotrebič neumiestňujte priamo pod el. zásuvku. Neumiestňujte ho tesne do rohu miestnosti, ale min. 15 cm od ľavej alebo pravej steny, min. 15 cm od zadnej steny a min. 1 m (v smere výdychu - prúdenia teplého vzduchu) od predmetov z horľavých hmôt.
- Spotrebič, jeho kábel ani zástrčku nikdy neponárajte do vody (ani čiastočne). Zároveň zabráňte ich poliatí.
- Spotrebič nesmiete ponoriť do vody alebo iných tekutín (ani čiastočne)! Ak by napriek tomu spadol do vody, nevyťahujte ho! Najskôr odpojte vidlicu napájacieho prívodu z el. zásuvky a až potom spotrebič vyberte. V takomto prípade odneste spotrebič do špecializovaného servisu, aby preverili jeho bezpečnosť a správnu funkciu.
- Spotrebič je určený len pre použitie v domácnostiach a pre podobné účely (v obchodoch, kanceláriách a podobných pracoviskách, hosty v hoteloch, moteloch a iných obytných prostrediach, v podnikoch zaisťujúcich nocľah s raňajkami, v poľnohospodárstve) Nie je určený pre komerčné použitie!
- Nemanipulujte so spotrebičom s mokkými rukami.
- Nepoužívajte spotrebič vonku.
- **Vidlicu napájacieho prívodu nezasúvajte do elektrickej zásuvky a nevyťahujte ju z nej mokkými rukami a fahaním za napájací prívod!**
- **Spotrebič nesmie byť používaný vo vlhkom alebo mokrom prostredí a v akomkoľvek prostredí s nebezpečenstvom požiaru alebo výbuchu** (priestory kde sú skladované chemikálie, palivá, oleje, plyny, farby a ďalšie horľavé, prípadne prchavé, látky).
- Spotrebič používajte iba na miestach, kde nehrozí jeho prevrhnutie a v dostatočnej vzdialenosti od predmetov (ako sú napr. **záclony, závesy atď.**), tepelných zdrojov (napr. kachlí, sporáka, radiátorov, teplovzdušnej rúry, grilu) a vlhkých povrchov (**drevoz, umývadiel a pod.**).
- Dbajte, aby do spotrebiča nevnikli nečistoty (napríklad **chuchvalce prachu, vlasov a pod.**). V prípade nasatia takýchto nečistôt spotrebič vyčistíte (pozri text **IV. ÚDRŽBA**).
- Zapnutý spotrebič neodkladajte na mäkké povrchy (napr. **postel, uteráky, bielizeň, koberce**).
- Spotrebič je vybavený tepelnou bezpečnostnou poistkou, ktorá automaticky preruší prívod elektrickej energie (do vyhrievacích špirál ventilátora) v prípade nebezpečného prehriatia.

Ak sa prehrejete, spotrebič vypnite, odpojte od elektrickej siete, odstráňte prípadné prekážky brániace prúdu vzduchu a nechajte spotrebič cca **10 minút** vychladnúť. Ak jej vypnutie malo inú príčinu ako zníženie priechodu vzduchu (napríklad zadretým ložiskom motora), zverte opravu špecializovanému servisu.

- Neupravujte akýmkoľvek spôsobom povrch spotrebiča (napr. **pomocou samolepiacej tapety, fólie, a pod.**)!
- Pri manipulácii so spotrebičom postupujte tak, aby ste sa neporanili (napr. **nepopáliili**).
- Pred každým pripojením alebo odpojením od elektrickej siete skontrolujte, či je otočný hlavný vypínač **A1** v polohe **0**.
- Do prúdu vzduchu vychádzajúceho z spotrebiča neumiestňujte žiadne spotrebiče s otvoreným plameňom, pretože hrozí nebezpečenstvo narušenia procesu horenia.
- Nikdy na seba (alebo zvieratá) nenechajte pôsobiť po dlhší čas prúd vzduchu. Môže to spôsobovať zdravotné problémy.
- Používajte iba originálne diely určené pre tento typ spotrebiča.
- Nikdy nevsúvajte prsty ani iné predmety do vstupných a výstupných otvorov ventilátora.
- Pravidelne kontrolujte stav napájacieho prívodu spotrebiča.
- Napájací prívod nikdy nekladte na horúce plochy, ani ho nenechávajte visieť cez okraj stola alebo pracovnej dosky. Zavadením alebo zaťahovaním za prívod napr. deťmi môže dôjsť k prevrhnutiu či stiahnutiu spotrebiča a následne k vážnemu zraneniu!
- Nenavíjajte napájací prívod okolo spotrebiča, predĺžite tým životnosť prívodu.
- V prípade opodstatnenej potreby použitia predlžovacieho prívodu je nutné, aby nebol poškodený a vyhovoval platným normám.
- Tento spotrebič vrátane príslušenstva používajte iba na účel, na ktorý je určený tak, ako je popísané v tomto návode. Spotrebič nikdy nepoužívajte na žiadny iný účel.
- **VAROVANIE:** Pri nesprávnom používaní prístroja, ktoré nie je v súlade s návodom na obsluhu, existuje riziko poranenia.
- Prípadné texty v cudzom jazyku a obrázky uvedené na obaloch, alebo výrobku, sú preložené a vysvetlené na konci tejto jazykovej mutácie.
- Výrobca nezodpovedá za škody spôsobené nesprávnym zaobchádzaním so spotrebičom a príslušenstvom (napr. **úraz el. prúdom, požiar**) a nie je povinný poskytnúť opravu na spotrebič v prípade nedodržania zhora uvedených bezpečnostných upozornení.

II. OPIS SPOTREBIČA A PRÍSLUŠENSTVA (obr. 1)

A – ventilátor

- A1 – hlavný vypínač
- A2 – držadlo na uchopenie
- A3 – napájací prívod
- A4 – bezpečnostný vypínač v prípade prevrhnutia

B – dotykový ovládací LED panel







- B1 – tlačidlo ZAP/VYP
- B2 – tlačidlo oscilácie
- B3 – tlačidlo na nastavenie časovača
- B4 – tlačidlo na nastavenie teploty
- B5 – tlačidlo na nastavenie intenzity teploty
- B6 – tlačidlo na nastavenie podsvietenia displeja
- B7 – displej

III. NÁVOD NA OBSLUHU

Odstráňte všetok obalový materiál a vyberte spotrebič. Zo spotrebiča odstráňte všetky prípadné adhézne fólie, nálepky alebo papier. Ventilátor umiestnite na vhodné miesto.

Vidlicu napájacieho prívodu **A3** zasuňte do elektrickej zásuvky. Hlavný vypínač **A1** prepnite do polohy "I". Ozve sa akustická signalizácia a na displeji **B7** sa zobrazí "--". Tým sa spotrebič uvedie do pohotovostného režimu a teraz je možné ho ovládať.

OVLÁDANIE

Dotykový ovládací LED panel (B)		
Tlačidlo *		Popis funkcie
Označenie	Symbol	
B1		1. stlačenie - uvedenie spotrebiča do prevádzky; 2. stlačenie - ukončenie prevádzky (prepnutie do pohotovostného režimu).
B2		1. stlačenie - zapnutie funkcie oscilácie; 2. stlačenie - vypnutie funkcie oscilácie.
B3		Opakovaným stlačením tlačidla sa nastavuje časovač (doba prevádzky spotrebiča) v rozmedzí 0-9 hodín (krok po 1 hodine). Podľa nastavení sa na displeji B7 zobrazuje "0h" - "1h" - "2h" - ... - "9h". Po uplynutí nastaveného času sa spotrebič vypne.
B4		Opakovaným stlačením tlačidla sa nastavuje teplota. K dispozícii je celkom 6 možností nastavenia teploty: 10 °C, 15 °C, 20 °C, 23 °C, 27 °C a 30 °C. Na displeji B7 sa príslušná nastavená teplota zobrazuje číslom (napr. "23").
B5		Pomocou tohto tlačidla sa zapína/vypína ohrev a reguluje jeho intenzita. Nastavenie sa zobrazuje na displeji B7 : 1. stlačenie "H0" - ohrev je vypnutý, aktívna je iba funkcia ventilátora; 2. stlačenie "H1" - ohrev je zapnutý na nízky výkon (750 W); 3. stlačenie "H2" - ohrev je zapnutý na vysoký výkon (1500 W).
B6		Pomocou tohto tlačidla sa zapína/vypína podsvietenie displeja B7 a reguluje jeho intenzita. K dispozícii sú celkom 3 úrovne: 1. stlačenie - stredná intenzita podsvietenia; 2. stlačenie - nízka intenzita podsvietenia; 3. stlačenie - podsvietenie vypnuté; 4. stlačenie - vysoká intenzita podsvietenia.

Poznámky

- V pohotovostnom režime je možné stlačiť iba tlačidlo **B1**. Hneď ako je spotrebič uvedený do prevádzky, je možné nastavovať jednotlivé funkcie.
- Každé stlačenie tlačidla je sprevádzané akustickou signalizáciou.

FUNKCIA PAMÄTE

Spotrebič disponuje funkciou pamäte aj v prípade odpojenia od el. siete (výpadku elektrického prúdu). Posledné nastavenie teda zostane uchované v pamäti a bude použité pri opätovnom zapnutí spotrebiča (funkcia pamäte neukladá nastavenie časovača).

FUNKCIA BEZPEČNOSTNÉHO VYPNUTIA

V spodnej časti je spotrebič vybavený bezpečnostným vypínačom **A4**, ktorý spotrebič vypne v prípade, že počas prevádzky dôjde k jeho prevrhnutiu alebo nadvihnutiu.

IV. ÚDRŽBA

Pred každou údržbou odpojte spotrebič od elektrickej siete vytiahnutím vidlice napájacieho prívodu z el. zásuvky a nechajte vychladnúť! Nepoužívajte drsné a agresívne čistiace prostriedky! Spotrebič čistíte iba povrchovo (**utrite prach a podobne**). Na odstránenie silného alebo staršieho znečistenia použite mäkkú vlhkú handričku. Usadený prach alebo prípadné nečistoty z vnútra ventilátora vysajte vysávačom alebo ich vyfúkните. Vychladený spotrebič skladujte na suchom, bezprašnom mieste mimo dosahu detí a nesvojprávnych osôb.

Údržbu rozsiahlejšieho charakteru alebo údržbu, ktorá vyžaduje zásah do vnútorných častí spotrebiča, musí vykonať iba špecializovaný servis! Nedodržaním pokynov výrobcu zaniká právo na opravu!

Prípadné ďalšie informácie o spotrebiči a servisnej sieti získate na infolinke +420 545 120 545 alebo na internetovej adrese www.eta.sk. Informácie k reklamácií a oprave výrobkov nájdete na stránkach www.eta.cz/servis-eu.
Kontakt na výrobcu: info@eta.cz

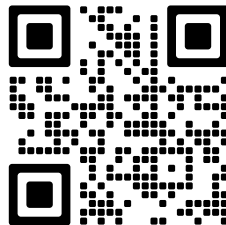

V. EKOLÓGIA



Ak to rozmery umožňujú, na všetkých dieloch sú vytlačené znaky materiálov, ktoré sú použité na obalový materiál, komponenty a príslušenstvo, ako aj na ich recyklovanie. Uvedené symboly na výrobku alebo v sprievodnej dokumentácii znamenajú, že použité elektrické alebo elektronické výrobky nesmú byť likvidované spoločne s komunálnym odpadom. Za účelom správnej likvidácie výrobkov ich odovzdajte na k tomu určených zberných miestach, kde budú prijaté zdarma. Správnou likvidáciou tohto produktu pomôžete zachovať cenné prírodné zdroje a napomáhate prevencii potenciálnych negatívnych dopadov na životné prostredie a ľudské zdravie, čo by mohli byť dôsledky nesprávnej likvidácie odpadov. Ďalšie podrobnosti si vyžiadajte od miestneho úradu alebo najbližšieho zberného miesta. Pri nesprávnej likvidácii tohto druhu odpadu môžu byť v súlade s národnými predpismi udelené pokuty. Ak má byť spotrebič definitívne vyradený z činnosti, odporúča sa po jeho odpojení od elektrickej siete odrezať napájací prívod. Spotrebič tak bude nepoužiteľný.

VI. TECHNICKÉ ÚDAJE

Napätie (V)	uvedené na typovom štítku výrobku
Príkon (W)	uvedené na typovom štítku výrobku
Hmotnosť (kg) cca	1,5
Spotrebič ochranné triedy	II.
Rozmery (dxhvx), (mm)	177 x 130 x 240

Príkon v pohotovostnom režime je < 0,50 W.

Deklarovaná hodnota emisie hluku tohoto spotrebiča je < 55 dB(A), čo predstavuje hladinu A akustického výkonu vzhľadom na referenčný akustický výkon 1 pW.

Zmena technickej špecifikácie a obsahu prípadného príslušenstvo podľa modelu výrobku je vyhradená výrobcom.

UPOZORNENIA A SYMBOLY POUŽITÉ NA SPOTREBIČI, OBALOCH ALEBO V NÁVODE:

HOUSEHOLD USE ONLY. DO NOT IMMERSE IN WATER OR OTHER LIQUIDS.

Len na použitie v domácnosti. Neponárať do vody alebo iných tekutín.



TO AVOID DANGER OF SUFFOCATION, KEEP THIS PLASTIC BAG AWAY FROM BABIES AND CHILDREN. DO NOT USE THIS BAG IN CRIBS, BEDS, CARRIAGES OR PLAYPENS. THIS BAG IS NOT A TOY.



Nebezpečenstvo udusenía. Nepoužívajte toto vrecúško v kolískach, postielkach, kočíkoch alebo detských ohrádkach. PE vrecko odkladajte mimo dosahu detí. Vrecko nie je na hranie.



UPOZORNENIE



Nesmie byť likvidované spoločne s komunálnym odpadom



Čítajte návod na obsluhu



NEZAKRÝVAŤ: Aby sa zabránilo prehriatiu, nezakrývajte ohrievač.

eta 4623**FOGOS II****INSTRUCTIONS FOR USE**

Dear customer, thank you for purchasing our product. Keep these instructions including the receipt and, if possible, the box with the internal packing.

I. SAFETY WARNING

- Consider the instructions for use as a part of the appliance and pass them on to any other user of the appliance.
- Check whether the data on the type label corresponds with the voltage in your socket. The power cord plug may only be connected to the electrical socket complying with the applicable standards.
- This appliance may only be used by children aged 8 years or older, and persons with reduced physical, sensory or mental capabilities or lack of experience and knowledge if they have been given supervision or instruction concerning use of the appliance in a safe way and understand the hazards involved. Children shall not play with the appliance. Cleaning and user maintenance shall not be made by children without supervision. Children younger than 8 years must be kept out of reach of the appliance and its power cord.
- For additional protection, install current protection (RCD) with the nominal release current not exceeding **30 mA**. Ask a revision technician or an electrician for advice.
- Never use the appliance if the power cord or power plug are damaged, if the appliance is not correctly operating or if it has fallen on the floor and been damaged, or if it has fallen into water. In such cases take the appliance to a professional service centre to verify its safety and correct function.
- If the power cord of the appliance is corrupted, it has to be replaced by the manufacturer, its service technician or a similarly qualified person so as to prevent dangerous situations.
- **WARNING:** In order to prevent overheating, never cover the appliance and the air inlets/outlets to avoid fire hazard.
- Children aged from 3 years and less than 8 years shall only switch on/off the appliance provided that it has been placed or installed in its intended normal operating position and they have been given supervision or instruction concerning use of the appliance in a safe way and understand the hazards involved. Children aged from 3 years and less than 8 years shall not plug in, regulate and clean the appliance or perform user maintenance.

- Children under 3 years of age must be kept away from the appliance unless they are constantly supervised.
- Before exchanging any accessories or accessible parts that are moving during use, before assembly and disassembly, before cleaning and maintenance or after finishing the work, switch off the appliance and disconnect it from mains by unplugging the power cord plug from the electrical socket!
- **NOTE:** Some parts of this product can become very hot and cause burns. Particular attention has to be given where children and vulnerable people are present.
- Do not place the appliance under electrical socket. Do not place the appliance in the room corner, but at least 15 cm from the left/ right wall, at least 15 cm from the rear wall, and at least 100 cm from items made from flammable materials (in the air outlet direction – hot air flow).
- Do not use the appliance in bathrooms in zones 0, 1 and 2 (Fig. 2)! It must not be used in a close proximity of bathtub, shower or swimming pool.
- **ATTENTION:** Do not use this heater in series with an external timer, remote controller or any other device that switches on the appliance automatically, since a fire risk exists when the heater is accidentally covered or displaced at the moment it switches on.
- The appliance must not be immersed in water or other liquids (not even partially)! If the appliance falls in water, do not take it from the water! First disconnect the power cord plug from the electrical socket, and then take out the appliance from the water. In such cases, bring the appliance to a specialised service centre to verify its safety and proper operability
- Never immerse the appliance, its cable or plug in water or other liquids (even partially). Also, prevent them from getting wet.
- Do not handle the appliance with wet hands.
- **Do not plug the power cord in the electrical socket and do not unplug it with wet hands or by pulling the power cord!**
- **The appliance must not be used in a damp or wet environment and in any environment with the danger of fire or explosion** (premises where chemicals, fuels, oils, gases, paints and other flammable or volatile materials are stored).
- The appliance is intended for home use and similar ((in shops, offices and similar workplaces, guests in hotels, motels and other residential environments, in facilities providing accommodation with breakfast, in agriculture). It is not intended for commercial use!
- Only use the appliance in the working position at places with no risk of overturning and in a sufficient distance from other objects (such as **curtains, drapes, etc.**), heat sources (e.g. **fireplace, heater, stove, cooker, radiators, hot air ovens, grills**) and wet surfaces (e. g. **sinks, wash basins**).
- Make sure that no impurities get inside the appliance (e.g. **dust clouds, hairs etc.**). If impurities are sucked and settle inside the appliance, clean it (see article **IV. MAINTENANCE**).
- Do not put the switched on fan on soft surfaces (e.g. on a bed, towels, wipers, carpets).
- **This appliance is not intended for outdoor use.**

- The appliance is equipped with a thermal cut-out that will interrupt power supply (to the fan heating spirals), if the appliance dangerously overheats. If overheating occurs, switch off the appliance, disconnect it from the power supply, remove any obstacles preventing the air flow, and let the appliance cool down for about 10 minutes. If the cut-out occurred for reasons other than air flow reduction (e.g. motor bearing is seized), have the appliance repaired by a specialised service centre.
- Do not modify the appliance surface in any manner (e.g. **by self-adhesive wallpapers, foils, etc.**)!
- When handling the appliance, avoid causing any injury (e.g. **burns**).
- Before every connection or disconnection of the appliance from power supply make sure that switch **A1** is in **0** position.
- Do not place any device with open flame in the air flow coming out from the appliance because of danger of burning process interruption.
- Never expose yourself (or animals) to the air flow for an extended period of time. It may cause health problems.
- Only use original components designed for this type.
- Never put fingers or other objects into inlet and outlet holes of the fan.
- Check the condition of the power cord of the appliance regularly.
- Never put the power cord on hot surfaces and never let it hang over table edge or worktop edge. If the cord is caught or pulled, e.g. by children, the appliance may overturn and fall down, causing a serious injury!
- Avoid winding the power cord around the appliance, otherwise the power cord service life would be reduced.
- If you need to use an extension cord for justified reasons, it must be undamaged and comply with the applicable standards.
- Only use this appliance for the purpose it was designed for, as specified in this manual. Never use the appliance for any other purpose.
- **WARNING:** There is a risk of injury when the appliance is not used correctly (not in accordance with the manual).
- All texts in foreign languages and pictures shown on the packaging or the product itself, are translated and explained at the end of this language mutation.
- The manufacturer assumes no responsibility for any damage caused by improper handling of the appliance and its accessories (e.g. **electric shock, fire**).

II. DESCRIPTION OF THE APPLIANCE (Fig. 1)

A – fan heater

- A1 – main switch
- A2 – handle for carrying
- A3 – power cord
- A4 – safety disconnecter (in case of overturning)







B – LED touch panel

- B1 – ON/OFF button
- B2 – oscillation button
- B3 – timer setting button
- B4 – temperature setting button
- B5 – temperature intensity setting button
- B6 – display backlight button
- B7 – display

III. INSTRUCTIONS FOR USE

Remove all the packing material and take out the fan heater. Remove all possible adhesion foils, stick-on labels or paper from the appliance. Place the fan heater on a suitable place. Plug power cord connector **A3** to an electric socket. Set main switch **A1** to „I“. Audio signal will be heard and „--“ will appear on the display **B7** to indicate that the device is in standby mode and ready for operation.

CONTROL

LED touch panel (B)		
Button *		Function
Marking	Symbol	
B1		1st pressing – switching on the device; 2nd pressing – switching off the device (switching to standby mode).
B2		1st pressing – oscillation on; 2nd pressing – oscillation off.
B3		Press repeatedly to set the timer (operation time of the device), setting range 0–9 hours (1 pressing = 1 hour). Depending on set values, "0h" – "1h" – "2h" – ... – "9h" will be displayed on B7 . After expiration of set period of time, the device will be switched off.
B4		Press repeatedly to set the temperature. Six temperature values can be set: 10 °C, 15 °C, 20 °C, 23 °C, 27 °C and 30 °C. Set temperature (e.g. "23"). will be displayed on B7 .
B5		This button is used for switching on/off heating and adjustment of the heating intensity. Set mode is displayed on B7 : 1st pressing "H0" – heating is off, only the fan is active; 2ns pressing "H1" – heating is on, low intensity (750 W); 3rd pressing "H2" – heating is on, high intensity (1500 W).
B6		Switching on/off B7 display backlight and adjustment of backlight intensity. Three intensity levels can be set: 1st pressing – medium backlight level; 2nd pressing – low backlight level; 3rd pressing – backlight off; 4th pressing – high backlight level.

Remarks

- In the standby mode, only **B1** buttons can be pressed. As soon as the device is in operation, individual functions can be activated.
- A beep will be heard after pressing each button.

MEMORY

The device has a memory for the case of power off (or power loss). Hence, the last setting will be stored and reactivated after switching on (memory function does not save timer settings).

SAFETY SWITCHING OFF

Safety disconnecter **A4** is provided in the bottom of the body, causing power supply interruption in case of overturning/lifting up the device during operation.

IV. MAINTENANCE

Turn off the appliance before any maintenance, unplug the fork of the power cord from the power supply socket and let it cool down! Do not use rough and aggressive detergents! Carry out surface maintenance only (**wipe off dust etc.**) For removing old dust or other impurities, use a soft damp cloth. Cleaning dust and impurities settled inside the fan heater can be made by their vacuuming or blowing out. Store the cooled down appliance at a safe and dry place, out of reach of children and incapacitated people.

More extensive maintenance or maintenance requiring intervention in the inner parts of the appliance must be carried out by professional service!

Failure to comply with the instructions of the manufacturer will lead to expiration of the right to repair!

The information regarding warranty and product repairs you can find on the website www.eta.cz/servis-eu.

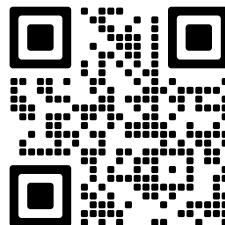

Contact the manufacturer: info@eta.cz

V. ENVIRONMENT









Printed signs of materials used for manufacture, packing, components and accessories, as well as their recycling, are on all the pieces if their dimensions enable it. The symbols on the product or in the accompanying documentation mean that the used electric or electronic products must not be disposed together with municipal wastes. Please, hand them over to the collection points designed for their correct disposal, where they will be accepted free of charge. By correct disposal of this product you can help to preserve valuable natural resources and help to prevent possible negative impacts to the environment and to human health, which could be the results of incorrect waste disposal. For further details ask the municipal authorities or the nearest collecting point. Penalties can be charged for incorrect disposal of such wastes, according to national regulations. If the appliance is to be put out of operation definitely, we recommend cutting off the feeder cable, to disable its use.

VI. TECHNICAL DATA

Voltage (V)	shown on the type label of the appliance
Absorbed power (W)	shown on the type label of the appliance
Weight (kg) approximately	1.5
Protection class of the appliance	II.
Size, (mm)	177 x 130 x 240
Input in standby mode is	< 0.50 W.
Acoustic noise level of	55 dB(A) re 1pW

The manufacturer reserves the right to change the technical specifications and accessories for the respective models.

WARNINGS AND SYMBOLS USED ON THE APPLIANCE, PACKAGING OR IN THE INSTRUCTIONS MANUAL:

HOUSEHOLD USE ONLY. DO NOT IMMERSE IN WATER OR OTHER LIQUIDS.	
 	<p>TO AVOID DANGER OF SUFFOCATION, KEEP THIS PLASTIC BAG AWAY FROM BABIES AND CHILDREN. DO NOT USE THIS BAG IN CRIBS, BEDS, ARRANGES OR PLAYPENS. THIS BAG IS NOT A TOY.</p>
	<p>WARNING</p>
	<p>It is not allowed to dispose it together with communal waste</p>
	<p>Please read the instructions manual</p>
	<p>WARNING: DO NOT COVER To prevent overheating, do not cover the heater.</p>

eta 4623

FOGOS II

HASZNÁLATI ÚTMUTATÓ

Köszönjük, hogy termékünket választotta. A készülék használata előtt nagyon figyelmesen olvassa el ezt a használati útmutatót, pénztári bizonylattal, csomagolással és a csomagolás belső részeivel együtt gondosan őrizze meg.

I. BIZTONSÁGI RENDELKEZÉSEK

- Első üzembe helyezés előtt figyelmesen olvassa el a kezelési útmutatót, tekintse meg az ábrákat és az útmutatót a későbbi felhasználás céljaira gondosan őrizze meg! Az útmutató utasításait tekintse a készülék tartozékaként és juttassa el azt a készülék bármilyen további felhasználójának!
- Ellenőrizze, hogy a típustáblán levő feszültségérték megegyezik-e az Ön elektromos dugaszolóaljzatában levő feszültséggel! A csatlakozóvezeték villásdugóját csak a szabvány szerint helyesen bekötött és földelt dugaszolóaljzatba szabad becsatlakoztatni!
- Ezt a terméket 8 éves és annál idősebb korú gyermekek, továbbá csökkent fizikai és mentális képességű, vagy nem elegendő tapasztalattal és ismeretekkel rendelkező személyek is használhatják, amennyiben felügyelet alatt állnak, vagy a készülék biztonságos használatára vonatkozóan megfelelő módon kioktatták őket és megértik az esetleges veszélyhelyzetek értelmezését! A gyermekek nem játszhatnak a készülékkel! A felhasználó által történő tisztítást és karbantartást gyermekek nem végezhetik el, ha nincsenek legalább 8 évesek és azt is csak felügyelet mellett! 8 évnél fiatalabb gyermekek csak a készülék és csatlakozó vezetékének hatósugarán kívül tartózkodhatnak!
- A tartozékok, vagy más részek cseréje előtt, összeszerelés, vagy szétszerelés előtt, tisztítás, vagy karbantartás előtt, valamint a munka befejezése után kapcsolja ki a készüléket és húzza ki a tápkábelt az elektromos hálózathoz!
- Kiegészítő védelemként javasoljuk a fürdőszoba elektromos hálózatába áramvédőt (RCD) beépíteni, ami 30 mA értékű kioldóárammal működik! Szaktanácsért forduljon revíziós, illetve elektromos szakemberhez!
- Soha ne használja a készüléket, ha sérült a tápkábel, vagy a csatlakozó, ha nem működik megfelelően, vagy ha földre esett és megsérült! Ilyen esetben vigye a készüléket szakszervizbe és ellenőriztesse, biztonságos-e!
- Ha a készülék csatlakozóvezetéke megsérül, akkor azt a gyártó cég, annak szervíz szakembere, vagy hasonló minősítéssel rendelkező más személy cserélje ki, hogy ezzel elkerülhesse a veszélyes helyzet kialakulását!

- **FIGYELMEZTETÉS:** A túlmelegedés elkerülése érdekében ne takarja le a készüléket és a szellőző nyílásokat! Ezzel elkerülheti a tűzveszélyt!
- 3 évnél fiatalabb gyerekeknek ne engedje a készüléket megérinteni, ha nincsenek felügyelet alatt!
- 3– 8 év közötti gyerekek csak akkor kapcsolhatják be/ki a készüléket, ha az a működési helyzetbe be lett telepítve, ha felügyelet alatt vannak, vagy kaptak felvilágosítást a készülék használatáról és megértik az esetleges veszélyeket! 3 – 8 év közötti gyerekek nem dughatják be a tápkábel dugóját, nem szabályozhatják és tisztíthatják a készüléket, illetve nem végezhetnek karbantartást!
- **FIGYELMEZTETÉS** – A készülék egyes részei nagyon melegek lehetnek, égési sérülést okozhatnak! Figyeljen oda a gyerekekre és mozgáskorlátozott emberekre!
- A készüléket ne helyezze elektromos konnektrok alá, szoba sarkába, minimum 15 cm-re a falaktól és minimum 1 m-re bármilyen éghető tárgytól a levegő áramlás irányába tegye!
- Tilos lakások fürdőszobáiban a 0, 1 és a 2 zónákban (2. ábra) használni! Tilos használni fürdőkád, zuhany, vagy medence közelében is!
- **FIGYELEM:** Ne használja a készüléket olyan programmal, időkapcsolóval, vagy bármely olyan alkatrészsel összekapcsoltan, amelyek a készüléket automatikusan bekapcsolhatják, mivel a készülék letakart, vagy helytelen elhelyezésekor tűzveszély keletkezhet!
- Ne érjen a készülékhez vizes kézzel!
- A készüléket, a kábelét és a csatlakozót soha ne merítse vízbe (még részlegesen sem). Ügyeljen arra is, hogy ezek ne legyenek leöntve.
- A készüléket nem szabad vízbe, vagy más folyadékba meríteni (részben sem)! Ha beleesik a vízbe, ne vegye ki a készüléket! Először húzza ki a tápkábelt az elektromos hálózathoz, majd csak utána vegye ki a készüléket! Ezekben az esetekben vigye a készüléket márkaszervízbe, annak biztonsága és működésének ellenőrzése érdekében!
- A termék csak háztartási vagy ahhoz hasonló használati célokra használható! Nem készült kommersz használatra, továbbá üzlethelyiségek, irodák vagy mezőgazdasági üzemek személyzeti konyháiban vagy más jellegű munkakörnyezetben történő alkalmazásra. A termék nem használható hotellek, motelek és más, éjjeli szállással együtti reggelizési lehetőséget biztosító szállodai létesítmények vendégei által sem.
- Ne érjen a készülékhez vizes kézzel!
- **A készüléket nem szabad külső térben alkalmazni!**
- **A tápkábel villásdugóját soha ne dugja a csatlakozóaljzatba, illetve soha ne húzza onnan ki nedves kézzel, vagy a kábelénél fogva!**
- **A készüléket nem szabad nedves, vizes helyeken, valamint tűzveszélyes és robbanás veszélyes helyeken** (kémia szerek, üzemanyagok, olajok, gázok, festékek, stb. tárolási helyek) használni!
- A készüléket csak munkahelyzetben szabad használni olyan helyeken, ahol nem fenyeget annak felborulása, és elegendő távolságban van más tárgyaktól (mint amilyenek pl. **függöny, drapéria, stb.**), hőforrásoktól (pl. **kandalló, kályha, tűzhely, főzőlap, forrólevegős sütő, grill**) és nedves felületektől (pl. **mosogatótál, mosdó**)!

- A bekapcsolt ventilátort ne tegye puha felületre (pl. **ágyra, törülközőre, ágyszőnyegre!**)!
- Ügyeljen arra, hogy a készülékbe ne kerüljenek szennyeződések (pl. **por- és hajcsomók, stb.**)! Ha a készülékbe szennyeződések kerültek és rakódtak le, tisztítsa ki azt megfelelően (lásd a **IV. KARBANTARTÁS** fejezetet)!
- Nem megengedett a készülék felületét bármilyen módon módosítani (pl. **öntapadó tapétával, fóliával stb.**)!
- A ventilátor hőbiztosítókkal van felszerelve, amely megszakítja az áramellátást (a fűtőelemekbe) veszélyes túlmelegedés esetén. Túlmelegedéskor kapcsolja ki a készüléket, a csatlakozókábelt húzza ki az elektromos hálózathoz, távolítsa el a levegő áramlását gátló esetleges akadályokat és 10 percig hagyja hűlni a ventilátort! Abban az esetben, ha a hőbiztosíték nem a csökkent légáramlás miatt lépett működésbe, hanem más okból (pl. besült motor), a készülék javítását szakszervizben kell elvégeztetni!
- A készülék használatakor ügyeljen arra, nehogy sérülés történjen (pl. égési sérülés)!
- Az elektromos hálózathoz való csatlakoztatás, vagy áramtalanítás előtt ellenőrizze, hogy az **A1**–ös kapcsoló **0** helyzetben van-e!
- A kimenő levegő áramlatba nem szabad semmilyen készüléket nyílt lánggal betenni, mert a kiáramló levegő befolyásolhatja az égési folyamatot!
- Soha ne hagyja, hogy hosszabb ideig fújjon a levegő Önre (,vagy az állatokra), mert az egészségügyi problémákat okozhat!
- Mindig kizárólag ehhez a típushoz készülő eredeti alkatrészeket használjon!
- A ventilátor be- és kimenő nyílásaiba sose dugja be az ujját, vagy más tárgyakat!
- Rendszeresen ellenőrizze a fogyasztó tápkábelét!
- Soha ne helyezze a vezetékét forró felületre, ne hagyja az asztal, vagy a munkalap szélén át lelógni! A csatlakozóvezetékbe történő beakadéskor, vagy a csatlakozó vezeték pl. gyermekek által történő meghúzásakor a készülék felborulhat, vagy leeshet és azt követően komoly sérülés történhet!
- Ne csavarja rá a csatlakozó vezetékét a készülékre, meghosszabbíthatja ezzel a csatlakozó vezeték élettartamát!
- Ha szükséges hosszabbítót használni fontos, hogy az ne legyen sérült és megfeleljen az érvényes szabványoknak!
- A készüléket csak arra célra használja amire szánva van és ahogy a használati útmutatóban le van írva! A készüléket soha se használja más célra!
- **FIGYELEM:** olyan készülék használata esetén, amely nem egyezik meg a használati utasítással, sérülés veszély léphet elő.
- A csomagoláson, illetve a készüléken található esetleges idegen nyelvű szövegek és képek magyarázata és fordítása a nyelv mutációjának végén található.
- A gyártó cég nem felelős a készülék és tartozékai helytelen használatából eredő károkért (pl. **elektromos áram által okozott sérülések, tűzkárok**) és a fenti biztonságtechnikai figyelmeztetések figyelmen kívül hagyásából eredő készülékre vonatkozó jótállási felelősségért!

II. A KÉSZÜLÉK ÉS TARTOZÉKAI LEÍRÁSA (1. ábra)

A – ventilátor

- A1 – főkapcsoló
- A2 – fogantyú hordozáshoz
- A3 – csatlakozókábel
- A4 – biztonsági kapcsoló felborulás esetére

B – LED-es érintőképernyős vezérlőpanel

- B1 – BEK./KIK. gomb
- B2 – oszcillációs gomb
- B3 – gomb az időzítő beállításához
- B4 – gomb a hőmérséklet beállításához
- B5 – gomb a hőmérséklet intenzitásának beállításához







B6 – gomb a kijelző háttérvilágításának beállításához

B7 – kijelző

III. KEZELÉSI UTASÍTÁSOK

Távolítsa el a csomagolóanyagot és vegye ki a ventilátort. Helyezze a készüléket megfelelő helyre. Az **A3**-ös csatlakozókábel villásdugóját helyezze a csatlakozó aljzatba. Kapcsolja az **A1** főkapcsolót "I" állásba. Hangjelzés hallatszik, és a **B7** kijelzőn megjelenik "--". Ezzel a készülék készenléti üzemmódba kerül, és máris működtethető.

KEZELÉS

LED-es érintőképernyős kezelőpanel (B) / Távirányító (C)		
Gomb *		Funkció leírása
Megnevezés	Szimbólum	
B1		1. lenyomás - a készülék üzembe helyezése; 2. lenyomás - a működés leállítása (készenléti üzemmódba kapcsolás).
B2		1. lenyomás - az oszcillációs funkció bekapcsolása; 2. lenyomás - az oszcillációs funkció kikapcsolása.
B3		A gomb ismételt megnyomásával az időzítő (készülék üzemideje) 0-9 óra között (1 órás lépésekben) állítható be. A beállításoknak megfelelően a B7 kijelzőjén a "0h" - "1h" - "2h" - ... - "9h" jelenik meg. A beállított idő letelte után a készülék kikapcsol.
B4		A gomb ismételt megnyomásával beállítható a hőmérséklet. Összesen 6 hőmérséklet-beállítási lehetőség áll rendelkezésre: 10 °C, 15 °C, 20 °C, 23 °C, 27 °C és 30 °C. A B7 kijelzőn a megfelelő beállított hőmérsékletet egy szám jelzi (pl. "23").
B5		Ez a gomb kapcsolja be/ki a fűtést, és szabályozza annak intenzitását. A beállítások a B7 kijelzőn jelennek meg: 1. nyomja meg a " H0 " gombot - a fűtés ki van kapcsolva, csak a ventilátor funkció aktív; 2. nyomja meg a " H1 " gombot - a fűtés alacsony teljesítményen (750 W) kapcsol be; 3. nyomja meg a " H2 " gombot - a fűtés nagy teljesítményen (1500 W) kapcsol be.
B6		Ez a gomb kapcsolja be/ki a B7 kijelző háttérvilágítását, és szabályozza annak intenzitását. Összesen 3 szint áll rendelkezésre: 1. lenyomás - közepes intenzitású háttérvilágítás; 2. lenyomás - alacsony intenzitású háttérvilágítás; 3. lenyomás - háttérvilágítás kikapcsolva; 4. lenyomás - magas intenzitású háttérvilágítás.

Megjegyzések

- Készenléti üzemmódban csak a **B1** gombot lehet megnyomni. Miután a készülék működésbe lépett, az egyes funkciókat be lehet állítani.

- A gomb minden egyes megnyomását hangjelzés kíséri.

MEMÓRIA FUNKCIÓ

A készülék memóriafunkcióval is rendelkezik (az áramellátásról való lekapcsolás esetére). Az utolsó beállítás ezért a memóriában marad, és a készülék ismételt bekapcsolásakor használatba vehető (a memória funkció nem menti az időzítő beállításait).

VÉSZLEÁLLÍTÁSI FUNKCIÓ

A készülék alján található az **A4** biztonsági kikapcsoló, amely működés közbeni bukás vagy felemelés esetén kikapcsolja a készüléket.

IV. KARBANTARTÁS

Karbantartás előtt a készülék csatlakozókábelét húzza ki az elektromos hálózathoz! Ne használjon durvaszemcsés és agresszív tisztítószerkeket! Tartsa tisztán a készülék felületét (törölje le a port róla stb.), de a tisztítást mindig kihűlt készüléken végezze. A rátapadt por vagy más szennyeződés eltávolításához használjon pl. nedves szivacsot. A ventilátor belsejében levő esetleges por vagy más szennyeződés elszívással vagy kifúvással távolítható el. A kihűlt készüléket biztonságos és száraz helyen, gyermekek és nem önjógu személyek elől elzárva tárolja.

Azoknak az alkatrészeknek a cseréjét, amelyeknél a készülék elektromos részeibe történő beavatkozás szükséges, csak szakszerviz végezheti!

A garanciával és a termékjavítással kapcsolatos információkat a www.eta.cz/servis-eu weboldalon találja.

Lépjön kapcsolatba a gyártóval: info@eta.cz

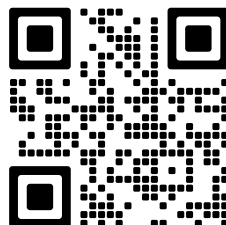

V. KÖRNYEZETVÉDELEM



Amennyiben a méretek lehetővé teszik, valamennyi hajszárítón fel van tüntetve a csomagolóanyagok, komponensek és tartozékok gyártására szolgáló anyagok jelei, továbbá azok reciklálására vonatkozó jelzések. A terméken vagy annak kísérő dokumentációjában feltüntetett jelzések azt jelzik, hogy az elektromos és elektronikus termékeket nem szabad a kommunális hulladékokkal együtt likvidálni. A helyes likvidálás céljából adja le azokat az arra kijelölt hulladékgyűjtő helyeken, ahol azokat ingyenesen veszik át. A termékek helyes likvidálásával segíti megőrizni az értékes természeti forrásokat és segítik megelőzni azokat a potenciálisan negatív behatásokat a környezetre és az emberi egészségre, amelyek a helytelen likvidálásból erednek. További részleteket kérjen a helyi önkormányzattól vagy a legközelebbi hulladékgyűjtő helyen. Ezen hulladék anyagok helytelen likvidálása az egyes országok előírásai szerint pénzbüntetéssel is járhat. Amennyiben a készüléket véglegesen kiselejtezi, javasoljuk a csatlakozó vezeték elektromos hálózatról történő lekapcsolásakor a csatlakozóvezetékét levágni, ezzel a készülék használhatatlanná válik.

VI. MŰSZAKI ADATOK

Feszültség (V)

Teljesítményfelvétel (W)

Súly (kg) kb.

A készülék érintésvédelmi osztálya

Termék méretei, (mm)

a készülék típusának címkéjén látható

a készülék típusának címkéjén látható

1,5

II.

177 x 130 x 240

Teljesítményfelvétel készenléti állapotban < 0,50 W.
Akusztikus zajszint szintje 55 dB(A) re 1pW

A technikai specifikációk és modell szerinti esetleges tartozékok változtatásának jogát a gyártó fenntartja! Illusztratív képek.

HOUSEHOLD USE ONLY. DO NOT IMMERSE IN WATER OR OTHER LIQUIDS.

Kizárólag háztartási használatra alkalmas. Ne merítse vízbe vagy más folyadékba.



TO AVOID DANGER OF SUFFOCATION, KEEP THIS PLASTIC BAG AWAY FROM BABIES AND CHILDREN. DO NOT USE THIS BAG IN CRIBS, BEDS, CARRIAGES OR PLAYPENS. THIS BAG IS NOT A TOY.



Fulladásveszély. Tartsa a PE zacskót gyermekektől elzárt helyen. A zacskó nem játékszer. Ne használja ezt a zacskót bölcsoőkben, kiságyakban, babakocsikban, vagy gyerek járókákban.



FIGYELMEZTETÉST



Nem szabad a háztartási hulladékkal együtt megsemmisíteni!



Olvassa el a használati utasítást



FIGYELMEZTETÉS: A túlmelegedés elkerülése érdekében ne takarja le a készüléket és a szellőző nyílásokat!

eta 4623**FOGOS II****INSTRUKCJA OBSŁUGI**

Szanowni Państwo, dziękujemy za zakup naszego produktu. Przed rozpoczęciem użytkowania, należy uważnie przeczytać wszystkie instrukcje i zachować je na przyszłość. Dotyczy to także dowodu zakupu oraz – jeśli to możliwe – wszystkich części oryginalnego opakowania.

I. OSTRZEŻENIA DOTYCZĄCE BEZPIECZEŃSTWA

- Wskazówki zawarte w instrukcji obsługi należy przekazać innemu użytkownikowi urządzenia.
- Sprawdź, czy dane dotyczące napięcia podane na tabliczce odpowiadają napięciu w sieci elektrycznej. Wtyczkę przewodu zasilania należy podłączyć do prawidłowo uziemionego gniazdka!
- Z urządzenia mogą korzystać dzieci powyżej 8 roku życia, oraz osoby z ograniczonymi zdolnościami fizycznymi lub umysłowymi, a także nieposiadające wiedzy lub doświadczenia w użytkowaniu tego typu urządzeń pod warunkiem, że będą one nadzorowane lub zostaną poinstruowane na temat bezpiecznego korzystania z tego urządzenia oraz zagrożeń wiążących się z jego używaniem. Bawienie się urządzeniem jest zabronione dzieciom. Czyszczenie i konserwacja bez nadzoru dorosłych jest dzieciom zabroniona. Dzieci do lat 8 muszą trzymać się z dala od urządzenia i jego przewodu.
- Przed montażem i demontażem akcesoriów lub części, przed przystąpieniem do konserwacji lub czyszczenia lub po zakończeniu pracy należy wyłączyć urządzenie i odłączyć je od zasilania poprzez wyciągnięcie przewodu zasilającego z gniazdka elektrycznego!
- W celu dodatkowej ochrony w łazience instalować do obwodu zasilania ochroniacz prądowy (RCD) z nominalnym prądem nie przewyższającym **30 mA**. Należy poprosić o radę technika rewizyjnego, ewentualnie elektryka.
- Nigdy nie używaj urządzenia z uszkodzonym kablem lub wtyczką, jeśli nie działa prawidłowo, o ile spadło na ziemię i uszkodziło się lub wpadło do wody. W takich wypadkach urządzenie należy oddać do specjalistycznego serwisu w celu sprawdzenia jego bezpieczeństwa i funkcjonalności.
- Jeżeli kabel zasilający urządzenia jest uszkodzony, musi być wymieniony przez producenta, przez technika serwisowego lub osobę kwalifikowaną, aby nie dopuścić tak do powstania niebezpiecznej sytuacji.
- Nie należy urządzenia zakrywać, aby nie dopuścić do powstania wewnętrznego pożaru.
- Dzieci poniżej 3 roku życia muszą być trzymane z dale od urządzenia, chyba że są stale nadzorowane przez osobę dorosłą.

- Dzieci w wieku od 3 lat i poniżej 8 roku życia powinny używać tylko przełącznika on/off pod warunkiem, iż przełącznik taki został zainstalowany w urządzeniu w normalnej pozycji roboczej, a dzieci zostały poinstruowane na temat korzystania z urządzenia w sposób bezpieczny i zrozumiały na temat niebezpieczeństw z tym związanych. Dzieci w wieku od 3lat i poniżej 8 lat nie powinny samodzielnie podłączać urządzenia poprzez włożenie kabla zasilającego do gniazdka elektrycznego lub czyścić i konserwować urządzenia.
- **UWAGA** – Niektóre części tego produktu mogą być bardzo gorące i spowodować oparzenia. Szczególną uwagę należy zwrócić na obecność dzieci i osób niepełnosprawnych.
- Nie należy umieszczać urządzenia nad gniazdkiem elektrycznym. Nie należy umieszczać urządzenia w rogu pokoju. Urządzenie powinno stać 15cm od lewej / prawej ściany i co najmniej 15 cm od tylnej ściany, a co najmniej 100 cm od przedmiotów wykonanych z materiałów łatwo palnych (w kierunku wylotu powietrza- przepływ gorącego powietrza).
- Wentylator nie może być stosowany w łazienkach w strefie 0, 1 i 2 (2. ábra)! Nie używać w pobliżu wanny, prysznicz lub basenu.
- **UWAGI** – Nie używaj urządzenia wraz z programem, włącznikiem czasowym lub jakąkolwiek inną częścią, która włącza urządzenie automatycznie, ponieważ istnieje niebezpieczeństwo wybuchu pożaru w przypadku zakrycia urządzenia lub jego nieprawidłowego umieszczenia.
- Urządzenia, przewodu ani wtyczki nigdy nie zanurzaj w wodzie (nawet częściowo). Należy również unikać ich zalania.
- Urządzenie pod żadnym pozorem nie wolno zanurzać w wodzie lub innych cieczach (nawet częściowo). W sytuacji kiedy urządzenie zostanie umieszczone w wodzie, nie należy go dotykać ani wyjmować z wody! W pierwszej kolejności należy odłączyć wtyczkę z gniazda zasilającego. W takiej sytuacji należy oddać urządzenie do punktu serwisowego w celu sprawdzenia jego działania i bezpieczeństwa.
- Produkt przeznaczony jest do stosowania w gospodarstwach domowych i podobnych miejscach (sklepy, biura i podobne miejsca pracy, hotele, motele i inne środowiska mieszkalne, w firmach świadczących usługi noclegowe ze śniadaniem, w rolnictwie)! Nie jest przeznaczony do użytku komercyjnego!
- **Nigdy nie zanurzać produkt w wodzie ani nie myć jej pod bieżącą wodą.**
- **Urządzenie nie może być używane w środowisku wilgotnym lub mokrym, w środowisku z niebezpieczeństwem pożaru lub wybuchu** (miejsca, gdzie są przechowywane chemikalia, paliwa, oleje, gazy, farby i inne substancje łatwopalne lub lotne).
- **Wtyczki nie wkładaj do gniazdka i nie wyjmuj z gniazdka mokrymi rękoma i nie ciągnij za kabel!**
- Wentylator można używać tylko w pozycji roboczej w miejscach, gdzie nie ma ryzyka przewrócenia się, z dala od łatwopalnych przedmiotów (takich jak **zasłony, firany, drewno, itp.**), źródeł ciepła (np. **kominek, piec, grzejniki, itp.**) i mokrych (np. **zlewy, umywalki itp.**).
- Zadbaj, aby do urządzenia nie dostały się zanieczyszczenia (np. kołtuny kurzu, włosy itp.). W sytuacji kiedy zanieczyszczenia zostaną zassane przez urządzenie lub osadzą się wewnątrz urządzenia, należy je oczyścić (zobacz rozdz. **IV. KONSERWACJA**).
- Nie należy kłaść włączonego urządzenia na miękkie powierzchnie (np. **pościel, łóżko, ręczniki, dywany**), może to prowadzić do niedrożność otworów.

- **Urządzenie nie jest przeznaczone do użytku na zewnątrz.**
- W żaden sposób nie wolno modyfikować powierzchni urządzenia (np. **przy użyciu naklejek, folii, itp.**).
- Jeśli dojdzie do przegrzania, urządzenie należy wyłączyć, odłączyć od sieci, usunąć wszelkie przeszkody zabraniające w przepływie powietrza i pozostawić urządzenie do ostygnięcia ok. **10 minut**. W przypadku, że wyłączenie zabezpieczenia jest spowodowane z innych przyczyn niż zmniejszenie przepływu powietrza (np. zatarty silnik), to naprawę należy powierzyć profesjonalnemu serwisowi.
- Podczas przenoszenia urządzenia należy unikać powodowania szkody (np. **poparzenia**).
- Przed każdym podłączeniem lub odłączeniem urządzenia od zasilania, upewnij się, że przełącznik **A1** jest w pozycji **0**.
- Nie należy umieszczać żadnych urządzeń z otwartym płomieniem przy strumieniu powietrza wychodzącego z urządzenia ze względu na niebezpieczeństwo rozprzestrzenienia się płomieni.
- Nie kierować strumienia powietrza przez dłuższy czas w stronę ludzi ani zwierząt. Może to powodować problemy zdrowotne.
- Należy używać tylko oryginalnych części zamiennych do tego typu.
- Nigdy nie wkładaj palców lub innych przedmiotów do otworów wlotowych i wylotowych wentylatora.
- Regularnie należy kontrolować stan kabla zasilającego urządzenia.
- Nigdy nie należy kłaść kabla zasilającego na gorących powierzchniach lub zostawiać zwisającego ze stołu lub blatu. Ciągnięcie za przewód np. przez małe dzieci może doprowadzić do przewrócenia lub spadnięcia urządzenia, a w następstwie do poważnego urazu!
- Nie owijaj kabla przewodowego wokół urządzenia, przedłużysz żywotność przewodu.
- W przypadku użycia przedłużacza należy sprawdzić czy nie jest uszkodzony i czy jest zgodny z aktualnymi normami.
- Nigdy nie używaj urządzenia do innych celów niż te, do których jest przeznaczony oraz w sposób opisany w niniejszej instrukcji. Nigdy nie używaj urządzenia do żadnych innych celów.
- **UWAGA:** Istnieje ryzyko poważnego urazu w przypadku nieprawidłowego użycia urządzenia (niezgodnie z instrukcją).
- Wszystkie teksty w innych językach, a także obrazy na opakowaniu lub produkcie są przetłumaczone i wyjaśnione na końcu instrukcji.
- Producent nie odpowiada za szkody spowodowane nie poprawnym używaniem urządzenia i akcesorii (np. **porażenie prądem elektrycznym, pożar**) i nie udziela świadczeń gwarancyjnych w przypadku niedostosowania się do wyżej wymienionych ostrzeżeń dotyczących bezpieczeństwa.

II. OPIS URZĄDZENIA I AKCESORII (Rys. 1)

A – wentylator

- A1 – wyłącznik główny
- A2 – uchwyt do przenoszenia
- A3 – przewód zasilający
- A4 – wyłącznik bezpieczeństwa w razie przewrócenia

B – dotykowy panel LED do obsługi







- B1 – przycisk WŁ./WYŁ.
- B2 – przycisk oscylacji
- B3 – przycisk do nastawienia timera
- B4 – przycisk do nastawienia temperatury
- B5 – przycisk do nastawienia intensywności temperatury
- B6 – przycisk do nastawienia podświetlenia wyświetlacza
- B7 – wyświetlacz

III. INSTRUKCJE DOTYCZĄCE OBSŁUGI

Należy usunąć wszystkie opakowania i wyjąć wentylator. Z urządzenia usunąć wszystkie folie przyczepne, naklejki lub papier. Wentylator należy umieścić w odpowiednim miejscu.

Wtyczkę kabla zasilającego **A3** należy podłączyć do gniazda elektrycznego. Przełączyć wyłącznik główny **A1** do pozycji "I". Zabrzmienie sygnalizacja akustyczna a na wyświetlaczu **B7** pojawi się "--". W ten sposób urządzenie przełączy się do trybu gotowości i można je teraz obsługiwać.

STEROWANIE

Dotykowy panel LED do obsługi (B)		
Przycisk *		Opis funkcji
Oznaczenie	Symbol	
B1		1. naciśnięcie - włączenie urządzenia; 2. naciśnięcie - ukończenie pracy (przełączenie do trybu gotowości).
B2		1. naciśnięcie - włączenie funkcji oscylacji; 2. naciśnięcie - wyłączenie funkcji oscylacji.
B3		Wielokrotnie naciskając przycisk nastawia się timer (czas pracy urządzenia) w zakresie 0-9 godzin (krok co 1 godzinę). W zależności od nastawienia na wyświetlaczu B7 jest wyświetlane "0h" - "1h" - "2h" - ... - "9h". Po upływie nastawionego czasu urządzenie wyłączy się.
B4		Wielokrotnie naciskając przycisk nastawia się temperaturę. Do dyspozycji jest w sumie 6 możliwości nastawienia temperatury: 10 °C, 15 °C, 20 °C, 23 °C, 27 °C i 30 °C. Na wyświetlaczu B7 odpowiednia nastawiona temperatura jest wyświetlana jako liczba (np. "23").
B5		Z pomocą tego przycisku włącza/wyłącza się ogrzewanie i reguluje jego intensywność. Nastawienie jest wyświetlane na wyświetlaczu B7 : 1. naciśnięcie "H0" - ogrzewanie jest wyłączone, aktywna jest tylko funkcja wentylatora; 2. naciśnięcie "H1" - ogrzewanie jest włączone na niską moc (750 W); 3. naciśnięcie "H2" - ogrzewanie jest włączone na wysoką moc (1500 W).
B6		Z pomocą tego przycisku włącza/wyłącza się podświetlenie wyświetlacza B7 i reguluje jego intensywność. Do dyspozycji są w sumie 3 poziomy: 1. naciśnięcie - średnia intensywność podświetlenia; 2. naciśnięcie - niska intensywność podświetlenia; 3. naciśnięcie - podświetlenie wyłączone; 4. naciśnięcie - wysoka intensywność podświetlenia.

Uwagi

- W trybie gotowości można nacisnąć tylko przycisk **B1**. Jak tylko urządzenie jest włączone, można nastawiać poszczególne funkcje.
- Każdemu naciśnięciu przycisku towarzyszy sygnalizacja akustyczna.

FUNKCJA PAMIĘCI

Urządzenie dysponuje funkcją pamięci i w razie odłączenia od sieci el. (przerwy w dostawie energii el.) ostatnie nastawienie zostanie zachowane w pamięci i będzie użyte po ponownym włączeniu urządzenia (funkcja pamięci nie zapisuje ustawień timera).

FUNKCJE BEZPIECZNEGO WYŁĄCZENIA

Od spodu urządzenie posiada wyłącznik bezpieczeństwa **A4**, który wyłączy urządzenie, jeżeli podczas pracy przewróci się lub zostanie podniesione.

IV. KONSERWACJA

Przed każdą konserwacją urządzenie należy wyłączyć, odłączyć od sieci wyciągając wtyczkę kabla zasilającego z gniazdka i pozostawić do ostygnięcia! Nie stosuj żrących i agresywnych środków czyszczących! Należy wykonywać tylko konserwację powierzchni (**wytrzyj kurz itp.**). Do usuwania kurzu i innych zanieczyszczeń należy użyć miękkiej, wilgotnej ściereczki. Wyczyszczenie kurzu i zabrudzeń, osadzonych wewnątrz wentylatora, można wykonać przez ich odkurzenie lub wydmuchanie. Chłodne urządzenie należy przechowywać w bezpiecznym, suchym miejscu, z dala od dzieci i osób niekompetentnych.

Wymiana elementów, które wymagają ingerencji do części elektrycznej urządzenia może wykonać wyłącznie specjalistyczny serwis! Nie przestrzeganie wskazówek producenta powoduje utratę prawa do napraw!

Informacje dotyczące reklamacji i napraw produktów można znaleźć na stronie www.eta.cz/servis-eu. Skontaktuj się z producentem: info@eta.cz

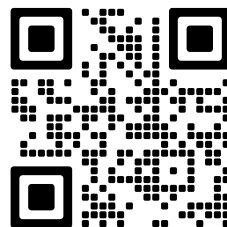

V. EKOLOGIA









Jeżeli rozmiary na to pozwalają, na wszystkich częściach użytych do opakowania, komponentach i akcesoriach są wydrukowane znaki (skrót) materiałów które zostały użyte w produkcji, oraz ich recykklacja. Przedstawione symbole na produkcie lub w dokumentacji przewodniej znaczą, że zastosowane produkty elektryczne lub elektroniczne nie mogą być likwidowane wraz z odpadem komunalnym. W celu odpowiedniej likwidacji należy je oddać na miejsca, które są do tego celu dostosowane i gdzie będą przyjęte nieodpłatnie. Odpowiednia likwidacja tego produktu pomoże zachować cenne źródła naturalne. W ten sposób prewencyjnie pomagasz chronić środowisko naturalne i ludzkie zdrowie. Więcej szczegółowych informacji znajdziesz w miejscowym urzędzie lub w najbliższym miejscu zbioru odpadów. Zgodnie z przepisami, za nieodpowiednią likwidację tego rodzaju odpadu, może zostać udzielona kara. Jeżeli urządzenie ma być definitywnie wycofane z eksploatacji, zalecamy po odłączeniu przewodu zasilającego od sieci elektrycznej, przewód odciąć, urządzenie będzie nieużyteczne.

VI. DANE TECHNICZNE

Napięcie (V)	podano na tabliczce znamionowej urządzenia
Pobór mocy (W)	podano na tabliczce znamionowej urządzenia
Waga ok. (kg)	1,5
Klasa izolacyjna	II.
Wymiary produktu, (mm)	177 x 130 x 240
Pobór mocy w trybie czuwania wynosi poniżej < 0,50 W.	
Poziom hałasu 55 dB(A) re 1pW	

Zmiana specyfikacji technicznych i akcesoriów w zależności od modelu produktu jest zastrzeżona przez producenta.

OSTRZEŻENIA I SYMBOLE UŻYTE NA URZĄDZENIACH, OPAKOWANIACH LUB W INSTRUKCJI:

HOUSEHOLD USE ONLY. DO NOT IMMERSE IN WATER OR OTHER LIQUIDS.	
Tylko do zastosowania w gospodarstwie domowym. Nie zanurzać do wody lub innych cieczy.	
	TO AVOID DANGER OF SUFFOCATION, KEEP THIS PLASTIC BAG AWAY FROM BABIES AND CHILDREN. DO NOT USE THIS BAG IN CRIBS, BEDS, CARRIAGES OR PLAYPENS. THIS BAG IS NOT A TOY.
	Niebezpieczeństwo uduszenia. Tego worka nie należy używać w kołyskach, łóżeczkach, wózkach lub kojcach dziecięcych. Torebkę z PE położyć w miejscu będącym poza zasięgiem dzieci. Torebka nie służy do zabawy!
	OSTRZEŻENIE
	Nie wolno go wyrzucać wraz z odpadami komunalnymi
	Zapoznaj się z instrukcją obsługi
	OSTRZEŻENIE: NIE PRZYKRYWAĆ!

eta 4623

FOGOS II

BEDIENUNGSANLEITUNG

Sehr geehrter Kunde, wir danken Ihnen für den Kauf unseres Produkts. Bitte lesen Sie vor Inbetriebnahme dieses Geräts sehr aufmerksam die Bedienungsanleitung und dem Kassenbeleg und nach Möglichkeit auch mit der Verpackung und dem inneren Inhalt der Verpackung gut auf.

I. SICHERHEITSHINWEISE

- Betrachten Sie die Hinweise in dieser Bedienungsanleitung als Bestandteil des Geräts und leiten Sie diese an jeden Benutzer des Gerätes weiter.
- Kontrollieren Sie, ob die Angabe auf dem Typenschild der Spannung Ihrer Steckdose entspricht. Der Stecker der Anschlussleitung darf nur an eine elektrische Steckdose angeschlossen werden, die den entsprechenden Normen entspricht.
- Dieses Gerät kann von Kindern ab dem Alter von 8 Jahren und von Menschen mit verminderten körperlichen, sensorischen oder geistigen Fähigkeiten oder mit Mangel an Erfahrung und Wissen bedient werden, sofern sie während der Gerätebenutzung beaufsichtigt werden oder unterwiesen wurden, wie das Gerät in einer sicheren Weise zu nutzen ist und wenn sie die möglichen Gefahren verstehen. Kinder dürfen nicht mit dem Gerät spielen. Die Reinigung und Wartung des Gerätes darf von unbeaufsichtigten Kindern unter 8 Jahren nicht durchgeführt werden. Kinder unter 8 Jahren müssen von dem Gerät und seiner Anschlussleitung ferngehalten werden.
- Vor dem Wechsel von Zubehör oder von zugänglichen Teilen, die sich beim Einsatz bewegen, vor der Montage und Demontage, vor der Reinigung bzw. Wartung, nach Abschluss der Tätigkeit, für die das Gerät vorgesehen ist, beim Transportieren oder wenn Sie es unbeaufsichtigt lassen, schalten Sie das Gerät aus und trennen es vom Stromnetz durch Herausziehen des Steckers aus der Steckdose!
- Installieren Sie einen Fehlerstrom-Schutzschalter (RCD) in den Stromkreis der Versorgung des Badezimmers mit einem Nennauslösestrom von max. **30 mA**, um zusätzlichen Schutz zu bieten. Fragen Sie den Revisionstechniker, bzw. Elektrofachmann um Rat.
- Verwenden Sie das Gerät niemals, wenn es ein beschädigtes Anschlusskabel oder den Netzstecker hat, wenn es nicht richtig arbeitet, wenn es auf den Boden gefallen ist und beschädigt ist, oder wenn es ins Wasser gefallen ist. In solchen Fällen bringen Sie das Gerät in eine autorisierte Elektroreparaturwerkstatt, um dort seine Sicherheit und die ordnungsgemäße Funktion überprüfen zu lassen.

- Wenn die Anschlussleitung dieses Gerätes beschädigt ist, muss sie durch den Hersteller, dessen Servicetechniker oder einer ähnlich qualifizierten Person ersetzt werden, dadurch kann das Entstehen einer gefährlichen Situation verhindert werden kann.
- **WARNUNG:** Um eine Überhitzung zu vermeiden, decken Sie niemals das Gerät oder die Lufteinlässe ab, um die Brandgefahr zu vermeiden.
- Kinder unter 3 Jahren sollten am Zugang zum Gerät gehindert werden, wenn sie nicht ständig unter Aufsicht sind.
- Kinder zwischen 3 und 8 Jahren dürfen das Gerät nur dann ein- oder ausschalten, wenn es in der vorgesehenen normalen Betriebsposition aufgestellt oder installiert wurde und wenn sie beaufsichtigt oder angewiesen werden, das Gerät auf sichere Weise zu verwenden und die möglichen Gefahren verstehen. Kinder zwischen 3 und 8 Jahren dürfen den Stecker nicht in die Steckdose stecken, das Gerät nicht regulieren und reinigen oder die vom Benutzer auszuführende Wartung durchführen.
- **HINWEIS** – Einige Teile dieses Produkts können sehr heiß werden und Verbrennungen verursachen. Besonderes Augenmerk ist auf die Anwesenheit von Kindern und Menschen mit Behinderungen zu legen.
- Verwenden Sie das Gerät nicht in Badezimmern in den Zonen 0, 1 und 2! Es darf nicht in unmittelbarer Nähe einer Badewanne, Dusche oder eines Schwimmbades verwendet werden.
- **VORSICHT** – Das Gerät ist nicht für den Betrieb über eine externe Zeitschaltuhr, eine Fernbedienung oder eine andere Komponente vorgesehen, die das Gerät automatisch einschaltet, da die Gefahr eines Brands besteht, wenn das Gerät zum Zeitpunkt der Inbetriebnahme abgedeckt oder nicht richtig positioniert ist.
- Stellen Sie das Gerät nicht direkt unter eine Steckdose. Es darf nicht in unmittelbarer Nähe einer Badewanne, Dusche oder eines Schwimmbades verwendet werden. Stellen Sie ihn nicht in einer Zimmerecke auf, sondern mindestens 15 cm von der linken oder rechten Wand, mindestens 15 cm von der Rückwand und mindestens 15 cm von der Vorderwand entfernt. 1 m (in Richtung des Abgas-Warmluftstroms) von Gegenständen aus brennbaren Materialien entfernt.
- Tauchen Sie das Gerät, das Kabel oder den Stecker niemals in Wasser (auch nicht teilweise). Vermeiden Sie generell, dass die genannten Teile mit Wasser in Berührung kommen.
- Das Gerät darf nicht (auch nicht teilweise) in Wasser oder andere Flüssigkeiten getaucht werden! Wenn es trotzdem Wasser fällt, ziehen Sie es nicht heraus! Trennen Sie zuerst den Stecker von der Stromversorgung aus der Steckdose und entfernen Sie dann das Gerät. In solchen Fällen bringen Sie das Gerät in eine autorisierte Servicewerkstatt, um dort seine Sicherheit und die ordnungsgemäße Funktion überprüfen zu lassen.

- Das Gerät ist nur für den Gebrauch in Haushalten und für ähnliche Zwecke bestimmt. Es ist nicht für den kommerziellen Gebrauch und für den Gebrauch in Räumen wie Küchen für das Personal der Geschäfte, Büros oder Farmen oder in anderen Arbeitsumgebungen bestimmt. Das Gerät ist nicht für den Gebrauch durch Klienten in Hotels, Motels, den die Übernachtung mit dem Frühstück anbietenden Einrichtungen und anderen Unterkunftseinrichtungen bestimmt! Es ist nicht für die gewerbliche Nutzung bestimmt!
- Fassen Sie das Gerät nicht mit nassen Händen an.
- Das Gerät darf nicht in feuchter, nasser Umgebung und nicht in der Umgebung mit dem Risiko eines Feuers oder einer Explosion eingesetzt werden (Bereiche, in denen Chemikalien, Kraftstoffe, Öle, Gase, Farben und andere brennbaren oder flüchtigen Substanzen gelagert sind).
- Dieses Gerät ist nicht für den Außenbereich vorgesehen.
- Stecken Sie den Stecker der Anschlussleitung nicht mit nassen Händen in die el. Steckdose und ziehen Sie ihn nicht an der Anschlussleitung aus der el. Steckdose!
- Verwenden Sie das Gerät nur in der Arbeitsposition an Stellen, an denen keine Gefahr besteht, dass es umkippt, und ausreichend entfernt von Gegenständen (z.B. Gardinen, Vorhängen usw.), Wärmequellen (z.B. Kamin, Ofen, Herd, Kocher, Heizkörper, Heißluftöfen, Grills) und nasse Oberflächen (z.B. Spültische, Waschbecken).
- Lassen Sie keinen Schmutz (z. B. Staubflocken, Haare usw.) in das Gerät gelangen. Wenn im Gerät Schmutz angesaugt und abgesetzt wird, reinigen Sie es (siehe Abschn. IV. WARTUNG).
- Stellen Sie den Ventilator nicht auf weiche Oberflächen (z. B. Bett, Handtücher, Geschirrtücher, Teppiche), wenn das Gerät eingeschaltet ist.
- Das Gerät ist mit einer Wärmeschutzsicherung ausgestattet, die bei gefährlicher Überhitzung den Strom unterbricht (in Heizspiralen des Ventilators). Wenn es zu einer Überhitzung kommt, schalten Sie das Gerät aus, trennen Sie es von der Stromversorgung, entfernen Sie alle Hindernisse für den Luftstrom und lassen Sie das Gerät ca. 10 Minuten abkühlen. Falls die Sicherung durch eine andere Ursache als die Verringerung des Luftstroms ausgelöst wird (z.B. durch geklemmtes Motorlager), lassen Sie sie von einer Fachwerkstatt reparieren.
- Bei der Handhabung des Gerätes gehen Sie vor, sodass Verletzungen vermieden werden (z.B. Verbrennungen).
- Vor jedem Anschließen oder Trennen des Geräts vom Stromnetz stellen Sie sicher, dass sich der **A1** Schalter in Position **0** befindet.
- Stellen Sie keine Geräte mit offener Flamme in den Luftstrom, der vom Gerät kommt, da die Gefahr besteht, dass der Verbrennungsprozess gestört wird.
- Lassen Sie (oder Tiere) niemals zu lange den Luftstrom auf sich wirken. Dies kann gesundheitliche Probleme verursachen.
- Verwenden Sie nur Originalteile für diesen Gerätetyp.
- Geben Sie niemals Finger oder andere Gegenstände in die Einlass- und Auslassöffnungen des Ventilators.
- Kontrollieren Sie regelmäßig den Zustand der Anschlussleitung des Gerätes.
- Legen Sie das Anschlusskabel nicht auf heißen Flächen ab, lassen Sie sie nicht über den Rand eines Tisches oder einer Arbeitsplatte hängen. Durch Hängenbleiben oder Ziehen am Anschlusskabel, z.B. durch Kinder, kann es zum Umkippen bzw. Herabfallen des Geräts und nachfolgend zu einer ernsthaften Verletzung kommen!
- Wickeln Sie das Stromkabel nicht um das Gerät.
- Bei der begründeten Notwendigkeit der Verwendung einer Verlängerungsleitung ist es nötig, dass sie nicht beschädigt ist und gültigen Normen entspricht.
- Verwenden Sie dieses Gerät einschließlich Zubehör nur zu dem Zweck, für den er laut Gebrauchsanleitung bestimmt ist. Verwenden Sie das Gerät niemals zu anderen Zwecken.
- Eventuelle fremdsprachigen Texte und Bilder auf der Verpackung oder dem Produkt sind am Ende dieser Sprachversion übersetzt und erklärt.

- **WARNUNG:** Bei unsachgemäßem Gebrauch des Verbrauchers besteht Verletzungsgefahr. Benutzen Sie das Gerät für keinen anderen Zweck als in dieser Bedienungsanleitung beschrieben.
- Der Hersteller haftet nicht für durch einen unsachgemäßen Umgang mit dem Gerät und Zubehör verursachte Schäden (z.B. **Stromschlag, Feuer**).

II. GERÄTEBESCHREIBUNG (Abb.1)

A – Ventilator

- A1 – Hauptschalter
- A2 – Haltegriff zum Tragen
- A3 – Versorgungsleitung
- A4 – Sicherheitsschalter

B – LED-Touch-Bedienfeld



- B1 – Taste AN / AUS
- B2 – Oszillationstaste
- B3 – Taste zum Einstellen des Timers
- B4 – Taste zur Temperatureinstellung
- B5 – Taste zum Einstellen der Temperaturintensität
- B6 – Taste zum Einstellen der Display-Hintergrundbeleuchtung
- B7 – Display

III. BEDIENUNGSHINWEISE

Entfernen Sie sämtliches Verpackungsmaterial und nehmen Sie den Ventilator heraus. Entfernen Sie vom Gerät alle eventuellen Klebefolien, Aufkleber oder Papier. Stellen Sie den Ventilator an einem geeigneten Ort auf. Stecken Sie den Netzstecker **A3** in die Steckdose. Schalten Sie den Hauptschalter **A1** in die Position „I“. Es ertönt ein akustisches Signal und im Display **B7** erscheint „--“. Dadurch wird das Gerät in den Standby-Modus versetzt und kann nun betrieben werden.

BEDIENUNG

LED-Touch-Bedienfeld (B)		
Taste *		Funktionsbeschreibung
Bezeichnung	Symbol	
B1		1. Drücken – Inbetriebnahme des Geräts; 2. Drücken - Beendigung des Betriebs (Umschalten in den Standby-Modus).
B2		1. Drücken - Einschalten der Oszillationsfunktion; 2. Drücken - Ausschalten der Oszillationsfunktion.
B3		Durch wiederholtes Drücken der Taste wird der Timer (Betriebszeit des Gerätes) im Bereich von 0-9 Stunden (Schritte von 1 Stunde) eingestellt. Je nach Einstellung zeigt das B7 -Display „0h“ – „1h“ – „2h“ – ... – „9h“ an. Nach Ablauf der eingestellten Zeit schaltet sich das Gerät aus.

LED-Touch-Bedienfeld (B)		
Taste *		Funktionsbeschreibung
Bezeichnung	Symbol	
B4		Durch wiederholtes Drücken der Taste wird die Temperatur eingestellt. Es gibt insgesamt 6 Temperatureinstellmöglichkeiten: 10 °C, 15 °C, 20 °C, 23 °C, 27 °C und 30 °C. Auf dem Display des B7 wird die entsprechende Temperatur als Zahl angezeigt (z. B. „23“).
B5		Mit dieser Taste schalten Sie die Heizung ein/aus und regulieren ihre Intensität. Die Einstellungen werden auf dem B7-Display angezeigt: 1. Drücken Sie "H0" - die Heizung ist ausgeschaltet, nur die Ventilatorfunktion ist aktiv; 2. drücken Sie "H1" - die Heizung ist auf niedriger Leistung (750 W) eingeschaltet; 3. drücken Sie "H2" - die Heizung ist mit hoher Leistung (1500 W) eingeschaltet
B6		Hiermit wird die Hintergrundbeleuchtung des B7-Displays ein-/ausgeschaltet und ihre Intensität reguliert. Es gibt insgesamt 3 Stufen: 1. Drücken - mittlere Beleuchtungsintensität; 2. Drücken - niedrige Beleuchtungsintensität; 3. drücken - Hintergrundbeleuchtung aus; 4. drücken - hohe Intensität der Hintergrundbeleuchtung.

Hinweise

- Im Standby-Modus kann nur die Taste **B1** gedrückt werden. Sobald das Gerät in Betrieb ist, können die einzelnen Funktionen eingestellt werden.
- Jeder Tastendruck wird von einem akustischen Signal begleitet.

SPEICHERFUNKTIONEN

Das Gerät verfügt auch über eine Speicherfunktion für den Fall einer Trennung von der Stromversorgung. Das Gerät verfügt auch über eine Speicherfunktion für den Fall eines Stromausfalls. Die letzten Einstellungen werden daher im Speicher abgelegt und beim erneuten Einschalten des Geräts verwendet (Speicherfunktion speichert keine Timereinstellungen).

SICHERHEITSABSCHALTFUNKTION

Im unteren Teil ist das Gerät mit einem Sicherheitsschalter **A4** ausgestattet, der das Gerät abschaltet, falls es während des Betriebs umfällt oder angehoben wird.

IV. WARTUNG

Trennen Sie das Gerät vor jeder Wartung vom Stromnetz durch Ziehen des Steckers der Anschlussleitung aus der el. Steckdose und lassen Sie es abkühlen! Verwenden Sie keine scharfen und aggressiven Reinigungsmittel! Führen Sie nur Oberflächenpflege durch (Staub abwischen usw.).

Verwenden Sie ein weiches, feuchtes Tuch, um Staub oder anderen Schmutz zu entfernen. Der im Ventilator abgelagerte Staub und Schmutz kann durch Staubsaugen oder Abblasen gereinigt werden. Bei Verunreinigung der Anschlussleitung wischen Sie diese mit einem feuchten Tuch ab. Lagern Sie den abgekühlten Verbraucher an einem sicheren und trockenen Ort, außerhalb der Reichweite von Kindern und unbefugten Personen.

Wartungsarbeiten mit umfangreicheren Charakter bzw. Arbeiten, die einen Eingriff in das Geräteinnere erfordern, muss ein Fachservice ausführen!

Informationen zu Produktreklamationen und Reparaturen finden Sie unter www.eta.cz/servis-eu.

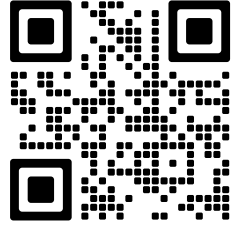

V. UMWELTSCHUTZ



Sofern es die Maße zuließen, sind alle Teile des Gerätes, die Verpackung, Komponenten und das Zubehör mit dem verwendeten Material sowie auch deren Recycling gekennzeichnet. Die am Produkt oder in der Begleitdokumentation aufgeführten Symbole bedeuten, dass die verwendeten elektrischen bzw. elektronischen Produkte nicht zusammen mit kommunalem Abfall entsorgt werden dürfen. Geben Sie ihn für eine richtige Entsorgung in dafür bestimmten Wertstoffsammelstellen ab, wo er kostenlos entgegengenommen wird. Durch eine richtige Entsorgung dieser Produkte tragen Sie dazu bei, wertvolle Rohstoffe zu erhalten und vorbeugend negative Auswirkungen auf die Umwelt und die menschliche Gesundheit zu vermeiden, was die Folgen einer falschen Entsorgung von Abfällen sein könnten. Zum Schutz der Umwelt ist erforderlich, nach Ablauf der Lebensdauer des Geräts den leeren Akkumulator auszubauen und auf geeignete Art und Weise mithilfe der dafür bestimmten speziellen Altstoffhandelsnetze, den Akkumulator sowie das Gerät sicher zu entsorgen. Fordern Sie weitere Einzelheiten von Ihrer örtlichen Behörde bzw. von der nächstliegenden Wertstoffsammelstelle an. Bei einer falschen Entsorgung dieser Art von Abfall können im Einklang mit den nationalen Vorschriften Geldstrafen verhängt werden.

VI. TECHNISCHE DATEN

Spannung (V)	auf dem Typenschild des Produkts angeführt
Anschlusswert (W)	auf dem Typenschild des Produkts angeführt
Gewicht ca. (kg)	1,5
Schutzklasse des Geräts	II.
Abmessungen (ca. LängexTiefexHöhe), (mm)	177 x 130 x 240
Anschlusswert (standby mode) < 0,50 W	
Geräuschentwicklung 55 dB(A) re 1pW	

Der Hersteller behält sich unbedeutende Abweichungen von der Standardausführung, die keinen Einfluss auf die Funktion des Produkts haben, vor.

WARNZEICHEN UND SYMBOLE, DIE AUF GERÄT, VERPACKUNGEN ODER IN DER BEDIENUNGSANLEITUNG VERWENDET WERDEN.

HOUSEHOLD USE ONLY. DO NOT IMMERSE IN WATER OR OTHER LIQUIDS.

Nur für den Hausgebrauch bestimmt. Nicht in Wasser oder andere Flüssigkeiten tauchen.



TO AVOID DANGER OF SUFFOCATION, KEEP THIS PLASTIC BAG AWAY FROM BABIES AND CHILDREN. DO NOT USE THIS BAG IN CRIBS, BEDS, CARRIAGES OR PLAYPENS. THIS BAG IS NOT A TOY.



Erstickungsgefahr. Verwenden Sie diesen Beutel nicht in Wiegen, Kinderbetten, Kinderwagen oder Kindergittern. Legen Sie den PE-Beutel außerhalb der Reichweite von Kindern ab. Der Beutel ist kein Spielzeug.



VORSICHT



Es darf nicht mit dem Siedlungsabfall entsorgt werden



Lesen Sie die Bedienungsanleitung



WARNUNG: NICHT ABDECKEN

Hersteller/ Inverkehrbringer: ETA a.s., Křižíkova 148/34, Karlín, 18600 Praha 8 CZECH REPUBLIK.

Service: Omega electric GmbH, Servicezentrale, Industriering 2, D- 04626 Schmölln.

Bei Fragen zu Reparaturen und Bestellung von Ersatzteilen wenden Sie sich bitte an unsere deutsche Servicezentrale:

Tel.: 034491/58860, Fax: 034491/5886189, Email: info@eta-hausgeraete.de

Informační požadavky pro lokální elektrická topidla

Kontaktní údaje: ETA, a.s., Náměstí Práce 2523, 760 01 Zlín				Typ výdeje tepla / regulace teploty v místnosti (vyberte jeden)	
Identifikace modelu:	ETA4623			jeden stupeň tepelného výkonu, bez regulace teploty v místnosti	ne
Tepelný výkon				dva nebo více ručních stupňů, bez regulace teploty v místnosti	ne
jmenovitý tepelný výkon	P_{nom}	1,50	kW	mechanický termostat pro regulaci teploty v místnosti	ne
minimální tepelný výkon (orientační)	P_{min}	0,80	kW	elektronická regulace teploty v místnosti	ano
maximální trvalý tepelný výkon	$P_{max,c}$	1,50	kW	elektronická regulace teploty v místnosti s denním programem	ne
Spotřeba energie				elektronická regulace teploty v místnosti s týdenním programem	ne
ve vypnutém stavu	P_o	-	W	Další možnosti regulace (lze vybrat více možností)	
v pohotovostním režimu	P_{sm}	0,20	W	regulace teploty v místnosti s detekcí přítomnosti osob	ne
v klidovém režimu	P_{idle}	0,34	W	regulace teploty v místnosti s detekcí otevřeného okna	ne
v pohotovostním režimu při připojení na síť	P_{nsm}	-	W	dálkové ovládání	ne
pohotovostní režim se zobrazením informací nebo stavu	ne			adaptivní řízené spuštění	ne
sezónní energetická účinnost vytápění v aktivním režimu	$\eta_{s,on}$	91,5	%	omezení doby činnosti	ano
CZ				černé kulové čidlo	ne
				funkce samoučení	ne
				přesnost regulace	ne

Informačné požiadavky pre lokálne elektrické ohrievače

Kontaktné údaje: ETA, a.s., Náměstí Práce 2523, 760 01 Zlín				Typ výdaja tepla / regulácia teploty v miestnosti (vyberte jeden)	
Identifikácia modelu:	ETA4623			jeden stupeň tepelného výkonu, bez regulácie teploty v miestnosti	nie
Tepelný výkon				dva alebo viac ručných stupňov, bez regulácie teploty v miestnosti	nie
nominálny tepelný výkon	P_{nom}	1,50	kW	mechanický termostat pre reguláciu teploty v miestnosti	nie
minimálny tepelný výkon (orientačne)	P_{min}	0,80	kW	elektronická regulácia teploty v miestnosti	áno
maximálny trvalý tepelný výkon	$P_{max,c}$	1,50	kW	elektronická regulácia teploty v miestnosti s denným programom	nie
Spotřeba energie				elektronická regulácia teploty v miestnosti s týždenným programom	nie
vo vypnutom stave	P_o	-	W	Ďalšie možnosti regulácie (možno vybrať viac možností)	
v pohotovostnom režime	P_{sm}	0,20	W	regulácia teploty v miestnosti s detekciou prítomnosti osôb	nie
v pokojovom režime	P_{idle}	0,34	W	regulácia teploty v miestnosti s detekciou otvoreného okna	nie
v pohotovostnom režime pri pripojení na sieť	P_{nsm}	-	W	dialkové ovládanie	nie
pohotovostný režim so zobrazením informácií alebo stavu	nie			adaptívne riadené spustenie	nie
sezónna energetická účinnosť vykurovania v aktivnom režime	$\eta_{s,on}$	91,5	%	obmedzenie doby činnosti	áno
SK				čierne guľové čidlo	nie
				funkcia samoučenia	nie
				presnosť regulácie	nie

Information requirements for local electric heaters

Contact details: ETA, a.s., Náměstí Práce 2523, 760 01 Zlín				Type of heat output/room temperature control (select one)	
Model identification:	ETA4623			Single-stage heat output, without room temperature control	no
Thermal output				Two or more manual stages, without room temperature control	no
Nominal thermal output	P_{nom}	1.50	kW	Mechanical thermostat for room temperature control	no
Minimum thermal output (indicative)	P_{min}	0.80	kW	Electronic room temperature control	yes
Maximum continuous thermal output	$P_{max,c}$	1.50	kW	Electronic room temperature control with daily programme	no
Energy consumption				Electronic room temperature control with weekly programme	no
In off mode	P_o	-	W	Additional control options (multiple selections possible)	
In standby mode	P_{sm}	0.20	W	Room temperature control with presence detection	no
In idle mode	P_{idle}	0.34	W	Room temperature control with open window detection	no
In network standby mode	P_{nsm}	-	W	Remote control	no
Standby mode with information display or status indication	no			Adaptive start control	no
Seasonal energy efficiency of heating in active mode	$\eta_{s,on}$	91.5	%	Operating time limitation	yes
EN				Black globe sensor	no
				Self-learning function	no
				Control accuracy	no

Helyi elektromos fűtőberendezések információs követelményei

Kapszolatartási adatok: ETA, a.s., Náměstí Práce 2523, 760 01 Zlín				Hőteljesítmény-szabályozás / helyiség hőmérsékletének szabályozása	
Modellazonosítás:	ETA4623			Egyfokozatú hőteljesítmény, helyiség hőmérséklet-szabályozás nélkül	nem
Hőteljesítmény				Két vagy több kézi fokozat, helyiség hőmérséklet-szabályozás nélkül	nem
Névleges hőteljesítmény	P_{nom}	1,50	kW	Mechanikus termosztát helyiség hőmérséklet-szabályozásra	nem
Minimális hőteljesítmény (tájékoztató jellegű)	P_{min}	0,80	kW	Elektronikus helyiség-hőmérséklet-szabályozás	igen
Maximális folyamatos hőteljesítmény	$P_{max,c}$	1,50	kW	Elektronikus helyiség-hőmérséklet-szabályozás napi programmal	nem
Energiafogyasztás				Elektronikus helyiség-hőmérséklet-szabályozás heti programmal	nem
Kikapcsolt állapotban	P_o	-	W	További szabályozási lehetőségek	
Készletléti állapotban	P_{sm}	0,20	W	Helyiség hőmérséklet-szabályozás jelenlétérzékeléssel	nem
Üresjáratú üzemmódban	P_{idle}	0,34	W	Helyiség hőmérséklet-szabályozás nyitott ablak érzékeléssel	nem
Hálózati készletléti állapotban	P_{nsm}	-	W	Távírányító	nem
Készletléti állapot információs kijelzővel vagy állapotjelzéssel	nem			Adaptív indításvezérlés	nem
Szezonális fűtési energiahatékonyság aktív üzemmódban	$\eta_{s,on}$	91,5	%	Működési idő korlátozása	igen
HU				Fekete gömbérzékelő	nem
				Őntanuló funkció	nem
				Szabályozási pontosság	nem

Wymogi informacyjne dotyczące lokalnych elektrycznych urządzeń grzewczych

Dane kontaktowe: ETA, a.s., Náměstí Práce 2523, 760 01 Zlín				Rodzaj regulacji temperatury pomieszczenia (wybierz jedną opcję)	
Identyfikacja modelu:	ETA4623			Jednostopniowa moc cieplna, bez regulacji temperatury pomieszczenia	nie
Moc cieplna				Dwa lub więcej ręcznych stopni, bez regulacji temperatury pomieszczenia	nie
Nominalna moc cieplna	P_{nom}	1,50	kW	Mechaniczny termostat do regulacji temperatury pomieszczenia	nie
Minimalna moc cieplna (orientacyjna)	P_{min}	0,80	kW	Elektroniczna regulacja temperatury pomieszczenia	tak
Maxymalna trwała moc cieplna	$P_{max,c}$	1,50	kW	Elektroniczna regulacja temperatury pomieszczenia z programem dziennym	nie
Zużycie energii				Elektroniczna regulacja temperatury pomieszczenia z programem tygodniowym	nie
W trybie wyłączonym	P_o	-	W	Dodatkowe opcje regulacji (można wybrać kilka)	
W trybie gotowości	P_{sm}	0,20	W	Regulacja temperatury pomieszczenia z detekcją obecności	nie
W trybie bezczynności	P_{idle}	0,34	W	Regulacja temperatury pomieszczenia z detekcją otwartego okna	nie
W trybie gotowości sieciowej	P_{nsm}	-	W	Zdalne sterowanie	nie
Tryb gotowości z wyświetlaczem informacji lub wskaźnikiem stanu	nie			Adaptacyjne sterowanie startem	nie
Szezonowa efektywność energetyczna ogrzewania w trybie aktywnym	$\eta_{s,on}$	91,5	%	Ograniczenie czasu pracy	tak
PL				Czujnik czarnej kuli	nie
				Funkcja samoczenia	nie
				Dokładność regulacji	nie

Informationsanforderungen für lokale elektrische Heizgeräte

Kontaktdaten: ETA, a.s., Náměstí Práce 2523, 760 01 Zlín				Art der Wärmeerzeugung / Raumtemperaturregelung	
Modellidentifikation:	ETA4623			Einstufige Wärmeleistung, ohne Raumtemperaturregelung	nein
Wärmeleistung				Zwei oder mehr manuelle Stufen, ohne Raumtemperaturregelung	nein
Nennwärmeleistung	P_{nom}	1,50	kW	Mechanischer Thermostat zur Raumtemperaturregelung	nein
Minimale Wärmeleistung (indikativ)	P_{min}	0,80	kW	Elektronische Raumtemperaturregelung	ja
Maximale Dauerwärmeleistung	$P_{max,c}$	1,50	kW	Elektronische Raumtemperaturregelung mit Tagesprogramm	nein
Energieverbrauch				Elektronische Raumtemperaturregelung mit Wochenprogramm	nein
Im ausgeschalteten Zustand	P_o	-	W	Zusätzliche Steuerungsoptionen	
Im Standby-Modus	P_{sm}	0,20	W	Raumtemperaturregelung mit Anwesenheitserkennung	nein
Im Leerlaufmodus	P_{idle}	0,34	W	Raumtemperaturregelung mit offenen Fenstererkennung	nein
Im Netzwerk-Standby-Modus	P_{nsm}	-	W	Fernsteuerung	nein
Standby-Modus mit Informationsanzeige oder Statusanzeige	nein			Adaptive Startsteuerung	nein
Saisonale Energieeffizienz der Heizung im aktiven Modus	$\eta_{s,on}$	91,5	%	Begrenzung der Betriebsdauer	ja
DE				Schwarze Kugelsonde	nein
				Selbstlernende Funktion	nein
				Steuerungsgenauigkeit	nein

eta

© DATE 09/05/2025
e.č. 16/2025

**Výrobce / Výrobca / Producer /
Gyártó / Producent / Hersteller:**

ETA a. s., náměstí Práce 2523, 760 01 Zlín, CZ
info@eta.cz

