

Robotický vysavač se smart aplikací • NÁVOD K OBSLUZE **CZ** 3-19

Robotický vysávač so smart aplikáciou • NÁVOD NA OBSLUHU **SK** 20-36

Robot vacuum cleaner with smart application • USER MANUAL **EN** 37-53

Robot porszívó intelligens alkalmazással • HASZNÁLATI ÚTMUTATÓ **HU** 54-71

Odkurzacz automatyczny z aplikacją smart • INSTRUKCJA OBSŁUGI **PL** 72-88

Staubsaugerroboter mit Smart-App • BEDIENUNGSANLEITUNG **DE** 89-106

# Galaxo Galaxo Pro

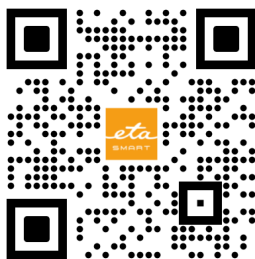

<b>CZ – ROBOTICKÝ VYSAVAČ SE SMART APLIKACÍ</b>	
1. BEZPEČNOSTNÍ POKYNY .....	3
2. POUŽITÍ .....	6
3. SOUČÁSTI VÝROBKU .....	7
4. PŘÍPRAVA K POUŽITÍ .....	10
5. POUŽÍVÁNÍ VYSAVAČE .....	11
6. APLIKACE ETA SMART .....	14
7. ÚDRŽBA VYSAVAČE .....	14
8. ŘEŠENÍ PROBLÉMŮ .....	16
9. TECHNICKÁ SPECIFIKACE .....	17
10. EKOLOGIE .....	18
<b>SK – ROBOTICKÝ VYSAVAČ SO SMART APLIKÁCIU</b>	
1. BEZPEČNOSTNÉ POKYNY .....	20
2. POUŽITIE .....	23
3. SÚČASŤI VÝROBKU .....	24
4. PRÍPRAVA NA POUŽITIE .....	27
5. POUŽÍVANIE VYSAVAČA .....	28
6. APLIKÁCIA ETA SMART .....	31
7. ÚDRŽBA VYSAVAČA .....	31
8. RIEŠENIE PROBLÉMOV .....	33
9. TECHNICKÁ ŠPECIFIKÁCIA .....	34
10. EKOLÓGIA .....	35
<b>EN – ROBOT VACUUM CLEANER WITH SMART APPLICATION</b>	
1. GENERAL SAFETY INSTRUCTIONS .....	37
2. APPLICABILITY .....	40
3. PRODUCT COMPONENTS .....	41
4. PREPARATION FOR USE .....	44
5. VACCUM CLEANER USE .....	45
6. APPLICATION ETA SMART .....	48
7. ROBOT MAINTENANCE .....	48
8. PROBLEMS SOLUTIONS .....	50
9. TECHNICAL SPECIFICATION .....	51
10. ENVIRONMENTAL PROTECTION .....	52
<b>HU – ROBOT PORSZÍVÓ INTELLIGENS ALKALMAZÁSSAL</b>	
1. BIZTONSÁGI ELŐÍRÁSOK .....	54
2. ALKAMAZHATÓSÁG .....	57
3. A TERMÉK ALKOTÓRÉSZEI .....	58
4. HASZNÁLATI ELŐKÉSZÍTÉS .....	61
5. A PORSZÍVÓ HASZNÁLATA .....	62
6. ETA SMART ALKALMAZÁS .....	65
7. A PORSZÍVÓ KARBANTARTÁSA .....	65
8. PROBLÉMA-MEGOLDÁS .....	67
9. MŰSZAKI SPECIFIKÁCIÓ .....	68
10. ÖKOLÓGIA .....	69
<b>PL – ODKURZACZ AUTOMATYCZNY Z APLIKACJĄ SMART</b>	
1. WSKAZÓWKI BEZPIECZEŃSTWA .....	72
2. ZASTOSOWANIA .....	75
3. CZĘŚCI WYROBU .....	76
4. PRZYGOTOWANIE DO UŻYCIA .....	79
5. UŻYWANIE ODKURZACZA .....	80
6. APLIKACJA ETA SMART .....	83
7. UTRZYMANIE ODKURZACZA .....	83
8. ROZWIĄZYWANIE PROBLEMÓW .....	85
9. SPECYFIKACJA TECHNICZNA .....	86
10. EKOLOGIA .....	87
<b>DE – STAUBSAUGERROBOTER MIT SMART-APP</b>	
1. SICHERHEITSANWEISUNGEN .....	89
2. VERWENDUNG .....	92
3. PRODUKTTEILE .....	93
4. VORBEREITUNG VOR DEM EINSATZ DES STAUBSAUGERS .....	96
5. BETRIEB .....	97
6. APPLIKATION FÜR ETA SMART .....	100
7. WARTUNG .....	100
8. PROBLEMLÖSUNGEN .....	103
9. TECHNISCHE DATEN .....	104
10. ÖKOLOGIE .....	105

eta 4239, 6239

Galaxo

**NÁVOD K OBSLUZE**

Vážený zákazníku, děkujeme Vám za zakoupení našeho produktu. Před uvedením tohoto přístroje do provozu si velmi pozorně přečtěte návod k obsluze a tento návod spolu s pokladním dokladem a podle možností i s obalem a vnitřním obsahem obalu dobře uschovejte.

**Tip**

Pro prvotní spárování vysavače s Vaší domácí Wifi sítí pomocí aplikace "ETA SMART" navštivte naše webové stránky <http://eta.cz/robot>

**1. BEZPEČNOSTNÍ POKYNY**

- Instrukce v návodu považujte za součást spotřebiče a postupte je jakémukoliv dalšímu uživateli spotřebiče.
- Zkontrolujte, zda údaj na typovém štítku odpovídá napětí ve Vaší elektrické zásuvce.
- Tento spotřebič mohou používat děti ve věku 8 let a starší a osoby se sníženými fyzickými či mentálními schopnostmi nebo nedostatkem zkušeností a znalostí, pokud jsou pod dozorem nebo byly poučeny o používání spotřebiče bezpečným způsobem a rozumí případným nebezpečím. Děti si se spotřebičem nesmějí hrát. Čištění a údržbu prováděnou uživatelem nesmějí provádět děti bez dozoru.
- Jestliže je přívod tohoto spotřebiče poškozen, musí být nahrazen výrobcem, jeho servisním technikem nebo podobně kvalifikovanou osobou, aby se tak zabránilo vzniku nebezpečné situace.
- Před výměnou příslušenství nebo přístupných částí, které se při používání pohybují, před montáží a demontáží, před čištěním nebo údržbou, spotřebič vypněte.
- Abyste předešli úrazu, nepřikládejte ruce/prsty do rotačního kartáče.
- Nikdy spotřebič nepoužívejte, pokud má poškozený přívod nebo vidlici, pokud nepracuje správně, upadl na zem a poškodil se nebo spadl do vody. V takových případech zanechte spotřebič do odborného servisu k prověření jeho bezpečnosti a správné funkce.
- **UPOZORNĚNÍ:** Pro dobíjení akumulátoru používejte pouze nabíjecí stanici dodanou s tímto přístrojem.
- Spotřebič musí být napájen pouze bezpečným malým napětím odpovídajícím značení spotřebiče.
- Ve spotřebiči používejte pouze výrobcem schválený typ akumulátoru. Nepoužívejte baterie, které se nesmějí nabíjet.







- Výrobek je určen pouze pro použití v domácnostech a podobné účely (v obchodech, kancelářích a podobných pracovištích, v hotelích, motelech a jiných obytných prostředích, v podnicích zajišťujících nocleh se snídaní)! Není určen pro komerční použití!
- **Vysavač nikdy neponořujte do vody (ani částečně)!**
- Vysavač ani nabíjecí stanici nenechávejte vystavený povětrnostním vlivům (**déšť, mráz, přímé sluneční záření** atd.).
- Aby se zajistila bezpečnost a správná funkčnost přístroje, používejte jen originální náhradní díly a výrobcem schválené příslušenství.
- Nevysávejte ostré předměty (např. **sklo, střepy**), horké, hořlavé, výbušné předměty (např. **popel, hořící zbytky cigaret, benzín, ředidla a aerosolové výpary**), ale ani maziva (např. **tuky, oleje**), žíravé prostředky (např. **kyseliny, rozpouštědla**). Vysátím těchto předmětů může dojít k poškození filtrů, popř. vysavače.
- Spotřebič nikdy nepoužívejte pro žádný jiný účel, než pro který je určen a popsán v tomto návodu!
- Zabezpečte prosím spáry a mezery na podlahách (např. u přechodových lišt) aby nedocházelo k poškozování kartáčů. Tyto spáry mohou také omezit vysavač zaseknutím štětin kartáče do tohoto prostoru.
- Vysavač nelze použít na koberci, jehož délka vlasu je více než 1 cm. Vysavač zároveň nemusí správně fungovat na některých druzích tmavých koberců, které svým povrchem "matou" senzory a mohou způsobit chaotický pohyb vysavače, případně na daný povrch nenajede. Vysavač dokáže přejet přechodové lišty do cca 2 cm (s nasazeným mopovacím nástavcem do cca 1 cm). V případě potřeby (např. vyšších prahů) lze nastavit zakázanou zónu, aby nedošlo k zaseknutí robotu.
- Pokud se spotřebič delší dobu nepoužívá, odpojte nabíjecí stanici od elektrického napájení. **Vysavač vypněte a povysuňte mimo kontakty nabíjecí stanice.** Tím zabráníte vybití vysavače.
- Nedobíjejte akumulátor, ze kterého uniká elektrolyt.
- Kontakty akumulátoru nebo síťového adaptéru nespojujte! Pokud akumulátor nepoužíváte, držte jej z dosahu kovových předmětů, jako jsou kancelářské sponky, mince, klíče, hřebíky, šroubky nebo další drobné kovové předměty, které mohou způsobit zkratování svorek akumulátoru. Vzájemné zkratování svorek akumulátoru může způsobit popáleniny nebo požár.
- Udělejte opatření, která zabrání vysavači přerušení úklidu:
  - Umístěte na bezpečné místo předměty, které se dají snadno převrhnout (např. vázy).
  - Zabezpečte okraje koberců.
  - Visící ubrusy a záclony by se neměly dotýkat země.
  - Hořlavé předměty musí být umístěny dále od zdroje ohně.
  - Volně položené přírodní kabely srovnejte či zabezpečte proti kolizi s vysavačem.
  - Posbírejte noviny, knihy, časopisy a větší kusy papíru rozházené po zemi.
- Vysavač nepoužívejte v prostředí s okolní teplotou nad 40 nebo pod 0 °C.
- Nepoužívejte laserový modul či jeho kryt jako držadlo k přenášení robotu! Zároveň nepokládejte robota vzhůru nohama na jakoukoliv plochu - mohli byste laserový modul poškodit.
- Hlavní kartáč a zásobník na nečistoty musí být správně nainstalován.
- Senzor proti pádu před použitím vyčistěte.
- Vysavač potřebuje pro úklid pod nábytkem minimálně 10,5 cm na výšku volného prostoru, aby nedošlo k jeho zachycení, či uvíznutí.
- Nedovolte, aby vysavač spadnul. Pokud by k tomu došlo, spusťte vysavač a sledujte jeho pohyb pro kontrolu, zda je všechno v pořádku. Tato kontrola je důležitá pro následný úklid bez Vaší přítomnosti.







- Pokud akumulátor teče, okamžitě jej vyměňte a zlikvidujte dle kap. 10 EKOLOGIE, v opačném případě může poškodit spotřebič. Dejte pozor na potřísnění.
- **Pokud vysavač nebudete delší dobu používat, odpojte z něj akumulátor.**
- Pamatujte na to, že se robot pohybuje sám od sebe. Při chůzi v prostoru pohybu robota buďte tedy opatrní a nešlápněte na něj!
- Akumulátor zlikvidujte vhodným způsobem (viz odst. 10. EKOLOGIE).
- V návodu vyobrazené součásti vysavače, včetně příslušenství, jsou ilustrační a mohou se od výrobku odlišovat.
- Výrobce neodpovídá za škody způsobené nesprávným používáním spotřebiče a příslušenství a není odpovědný za spotřebič v případě nedodržení bezpečnostních upozornění. Za nesprávné používání spotřebiče se mj. považuje nedodržování pravidelné výměny či údržby veškerých filtrů.

### Bezdrátové spojení a kompatibilita

- Společnost ETA nemůže být žádným způsobem zodpovědná za jakékoliv náhodné, nepřímé nebo následné škody, ani za ztráty dat či ztráty způsobené únikem informací během komunikace prostřednictvím bezdrátových technologií.
- Úspěšnou bezdrátovou komunikaci nelze 100% zaručit u všech Smart zařízení a Wifi sítí (routerů). Vzhledem k rozmanitosti přístrojů na trhu mohou nastat případy, kdy charakter či specifikace daného Smart zařízení či Wifi sítě (routeru) znemožňuje připojení, případně je nějakým způsobem narušeno. Úspěšnost bezdrátové komunikace prostřednictvím Wifi sítě dále také ovlivňuje řada faktorů včetně hardwarové a softwarové konfigurace. Spojení mezi robotem a vaší Wifi sítí může být také negativně ovlivněno okolními Wifi sítěmi, které mohou být naladěny na stejný kanál a tím narušovat spojení (např. na sídlištích, v bytových domech atp.). Tyto skutečnosti nejsou důvodem k reklamaci spotřebiče.

Aplikace je vlastněna a provozována třetím subjektem (dále jen „Subjekt“) odlišným od společnosti HP TRONIC Zlín, spol. s r.o. (dále jen „Prodejce“). Mezi Subjektem a Prodejcem nedochází k předávání osobních údajů. Při registraci od aplikace předává zákazník osobní údaje přímo Subjektu, který se stává správcem osobních údajů. Aplikace a s tím spojená ochrana osobních údajů se řídí pravidly Subjektu.

	Pouze autorizovaný servis je oprávněn provádět opravy nebo úpravy tohoto výrobku, jinak neodborné zacházení může způsobit požár, úraz elektrickým proudem nebo poranění.		Nenechávejte na zemi nitě, dráty ani jiné předměty o délce větší než 150 mm, mohly by se zamotat do kartáče.
	Nikdy se nedotýkejte kabelu mokrou rukou - může dojít k úrazu elektrickým proudem.		Neohýbejte nadměrně kabel nebo ho nezatěžujte, mohlo by to způsobit jeho poškození, požár či úraz elektrickým proudem.
	Dbejte na to, aby se váš oděv či část těla nedostaly do otáčejícího se kartáče vysavače, mohlo by dojít ke zranění.		Zamezte styku výrobku s cigaretami, zapalovači, sirkami nebo jinými tepelnými zdroji nebo hořlavými materiály.

	Vysavače nepoužívejte v komerčních prostorách, mohlo by dojít k poškození nadměrným používáním.		Před použitím odstraňte všechny snadno zničitelné předměty (vč. předmětů s vysokou odrazovou vlastností, látky, skleněné lahve, atd.), mohlo by dojít k poškození těchto předmětů či omezení funkce vysavače.
	Vysavač nepoužívejte venku, mohlo by dojít k poškození vysavače.		Na vysavač nestoupejte ani nesedejte, mohlo by dojít k poškození vysavače či ke zranění.
	Nevsávejte vodu ani jiné tekutiny, mohlo by dojít k poškození vysavače.		Vysavač nepoužívejte na malých stolicích a židlích či na malém prostoru, mohlo by dojít k poškození vysavače.

## 2. POUŽITÍ

Zařízení je určeno k použití doma, v hotelových pokojích a malých kancelářích. Je vhodné k čištění různých koberců s krátkým vlasem, dřevěných podlah, tvrdých podlah, keramických dlaždic atd.









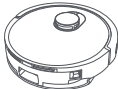

Jelikož se vysavač pohybuje volně v prostoru Vaší domácnosti, je nutné prostředí tomu adekvátně přizpůsobit. Před použitím z podlahy odstraňte všechny nežádoucí předměty (natažené kabely, pohozené oblečení, papíry, sáčky apod.), které by mohly bránit pohybu vysavače nebo naopak křehké předměty (např. skleněné a keramické vázy), které by vysavač mohl svým pohybem poškodit.

Budete-li vysavač používat ve vícepatrové domácnosti, doporučujeme pro zajištění všech funkcí společně s vysavačem přenášet mezi jednotlivými patry i nabíjecí stanici.

- **Tento návod je společný pro vysavač ETA4239 a ETA6239. Vysavače se od sebe odlišují tím, že ETA6239 má nabíjecí stanici s odsávací jednotkou (E) a ETA4239 má klasickou nabíjecí stanici (D).**
- **Nabíjecí stanice jsou vzájemně kompatibilní - tj. pro model ETA4239 lze zakoupit stanici (E) a pro ETA6239 lze zakoupit stanici (D).**
- **Model ETA6239 používá zásobník B s menší kapacitou na nečistoty (voda 290 ml / prach 260 ml). Pokud si dokoupíte nabíjecí stanici D, doporučujeme zakoupit také zásobník B s větší kapacitou (ETA623900100) (voda 320 ml / prach 290 ml). A naopak - pokud si dokoupíte odsávací jednotku E, doporučujeme zakoupit také zásobník B s menší kapacitou na nečistoty (ETA623900100) kvůli zvýšené efektivitě odsávání.**

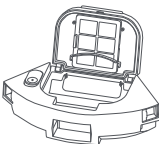
### 3. SOUČÁSTI VÝROBKU

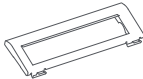
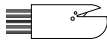
#### 3.1 OBSAH BALENÍ

Položka	Popis	Ozn.	Množství	Obj. kód
	Robotický vysavač	<b>A</b>	1	—
	Nabíjecí stanice (ETA4239)	<b>D</b>	1	ETA423900200
	Nabíjecí stanice s odsávací jednotkou (ETA6239)	<b>E</b>	1	ETA623900080
	Prachový sáček pro sběrnou nádobu (ETA6239)	<b>E6</b>	1+1	ETA623900010
	Mopovací nástavec	<b>C</b>	1	ETA423900130
	Mop	<b>C2</b>	1	ETA423900230
	Zásobník na nečistoty (ETA6239)	<b>B</b>	1	ETA623900100
	Zásobník na nečistoty (ETA4239)			ETA423900140
	HEPA filtr	<b>B3</b>	1+1	ETA423900210
	Ochranný pre-filtr	<b>B2</b>	1	ETA423900220
	Zpětná přepážka	-	1	ETA623900140
	Postranní kartáček	<b>A10</b>	1	ETA423900070
	Hlavní kartáč	<b>A11</b>	1	ETA423900090
	Kryt hlavního kartáče	<b>A12</b>	1	ETA423900100
	Nástroj na čištění	<b>F</b>	1	ETA623900090
	Akumulátor	-	1	ETA423900110
	Podložka	<b>G</b>	1	ETA623900150

1

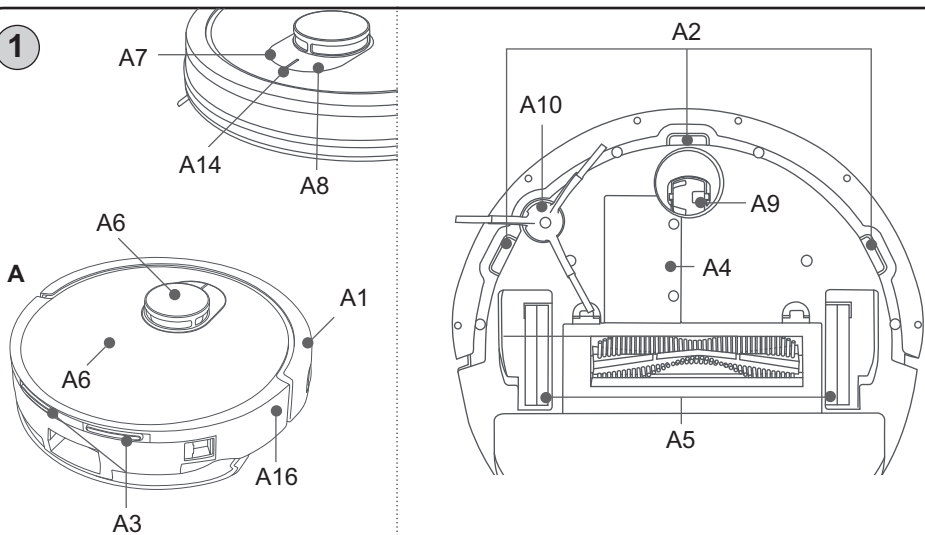

2

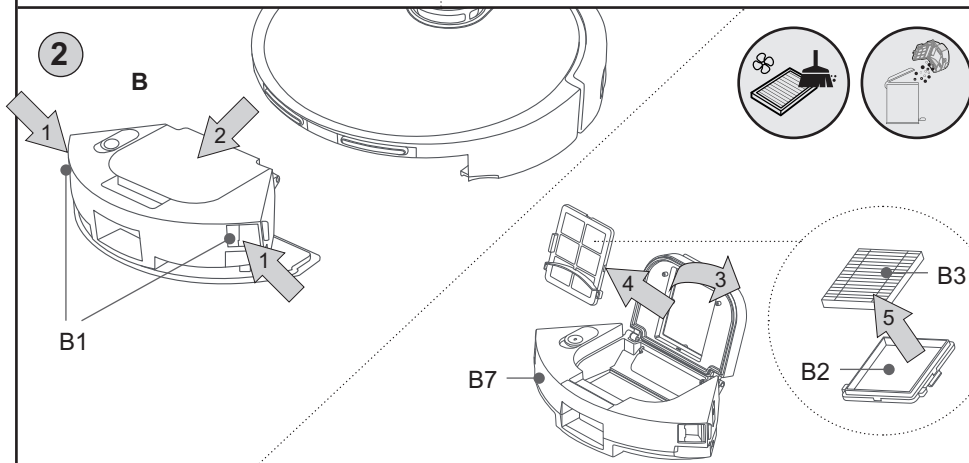

3

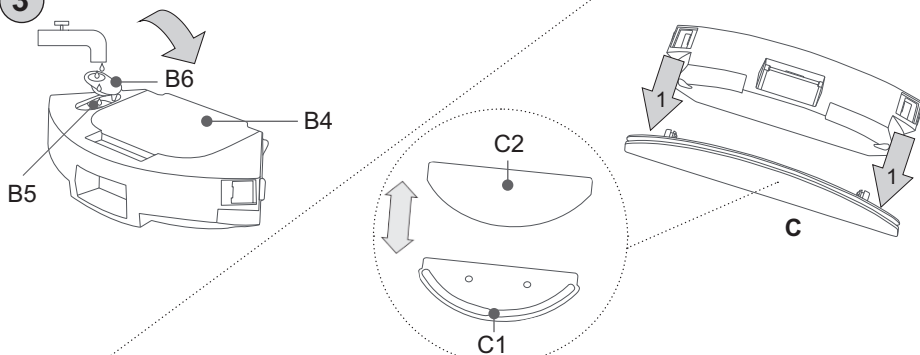

## 3.2 ROBOTICKÝ VYSAVAČ

### A – Vysavač

- A1 – Přední nárazník
- A2 – Senzory proti pádu ze schodů
- A3 – Nabíjecí kontakty
- A4 – Kryt prostoru pro akumulátor
- A5 – Pohonná kola (levé/pravé)
- A6 – Laserový modul
- A7 – Tlačítko návrat do nabíjecí stanice
- A8 – Tlačítko ZAP./VYP.
- A9 – Přední kolečko
- A10 – Postranní kartáček
- A11 – Hlavní kartáč
- A12 – Kryt hlavního kartáče
- A13 – Ložisko
- A14 – Světelná kontrolka

### B – Zásobník na nečistoty 2 v 1

- B1 – Tlačítko pro uvolnění zásobníku
- B2 – Ochranný pre-filtr
- B3 – HEPA filtr
- B4 – Víko zásobníku
- B5 – Nalévací otvor
- B6 – Zátka nalévacího otvoru
- B7 – Nádržka na vodu (300 ml)

### C – Mopovací nástavec

- C1 – Spodní část pro přichycení mopu
- C2 – Mop

### D – Nabíjecí stanice

- D1 – Signalizační plocha
- D2 – Nabíjecí kontakty
- D3 – Napájecí kabel

### E – Nabíjecí stanice s odsávací jednotkou

- E1 – Nabíjecí kontakty pro vysavač
- E2 – Otvor pro připojení vysavače
- E3 – Víko
- E4 – Ochranný filtr
- E5 – Světelná signalizace
- E6 – Prachový sáček
- E7 – Napájecí kabel

### F – Nástroj na čištění

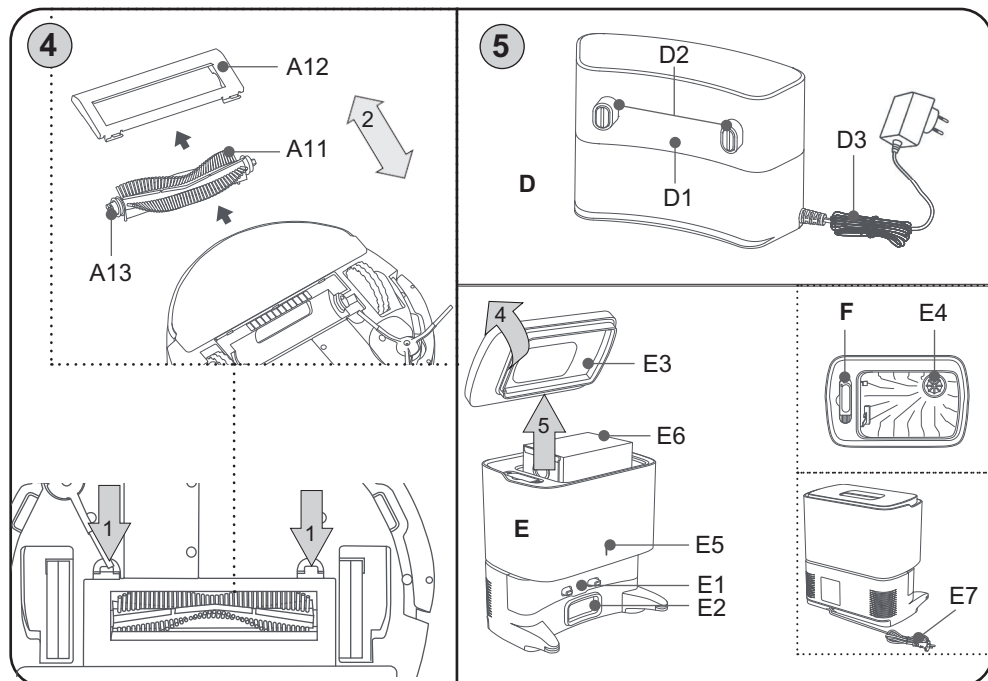

## 4. PŘÍPRAVA K POUŽITÍ

Odstraňte veškerý obalový materiál, vyjměte vysavač a příslušenství.  
Z vysavače odstraňte všechny případné adhezivní fólie, samolepky nebo papír.

### 4.1 PŘÍPRAVA VYSAVAČE

Dle použití instalujte zásobník na nečistoty **B** nebo mopovací nástavec **C**.  
Nainstalujte postranní kartáček **A10** a hlavní kartáč **A11**.

### 4.2 INSTALACE NABÍJECÍ STANICE

- Umístěte nabíjecí stanici na podlahu. Ujistěte se, zda je dostatečný prostor po stranách základny (minimálně 0,5 m) a před základnou (minimálně 1,5 m). V260arujte se tomu, aby nabíjecí stanice byla vystavena slunečnímu záření.
- Připojte napájecí kabel stanice k el. síti.

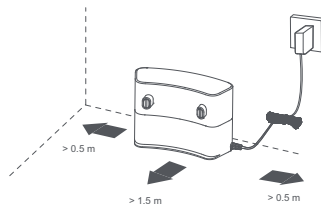

### 4.3 INSTALACE NABÍJECÍ STANICE S ODSÁVACÍ JEDNOTKOU

- Umístěte nabíjecí stanici s odsávací jednotkou ideálně na tvrdou podlahu. Ujistěte se, zda je dostatečný prostor po stranách nabíjecí stanice (minimálně 0,5 m) a před nabíjecí stanici (minimálně 1,5 m). V260arujte se tomu, aby nabíjecí stanice s odsávací jednotkou byla vystavena slunečnímu záření.
- Připojte napájecí kabel stanice k el. síti.

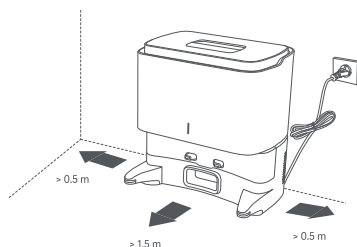

#### Poznámky

- V případě vybitého akumulátoru vysavač vložte do nabíjecí základny ručně.
- Po připojení do nabíjecí stanice se vysavač sám zapne.
- Během nabíjení a připojení k nabíjecí stanici robot nelze vypnout.
- **Vysavač vypouštějte k úklidu vždy z nabíjecí stanice.**
- Podložku **G** můžete umístit na podlahu těsně před nabíjecí stanici. Pokud se bude robot nabíjet s mokrým mopem, případná vlhkost nepoškodí podlahu.



#### PÁROVÁNÍ vysavače s nabíjecí stanicí

Od výroby je robot se stanicí automaticky spárován, případně proces proběhne automaticky při prvním zapnutí nabíjecí stanice a vysavače.

## 5. POUŽÍVÁNÍ VYSAVAČE

### 5.1 ZÁKLADNÍ CHOVÁNÍ A SIGNALIZACE

#### FUNKCE TLAČÍTEK

	Tlačítko	
	A8 	A7 
<b>Krátké stisknutí</b>	Start / pauza / pokračovat	Návrat do nabíjecí stanice
<b>Dlouhé stisknutí (cca 3 sek.)</b>	Zapnutí a vypnutí robota	-
<b>Současné dlouhé stisknutí obou tlačítek (cca 3 sek.)</b>	Uvedení do režimu párování s WIFI sítí.	

#### CHOVÁNÍ SIGNALIZACE ROBOTICKÉHO VYSAVAČE

Světelná signalizace	Stav vysavače (světelná kontrolka A14)
nesvítí	robot je vypnutý, v režimu spánku nebo v režimu NERUŠIT
svítí (bílá)	robot je v režimu stand-by, uklízí nebo je plně nabitý
bliká pomalu (bílá)	zapínání / nabíjení (stav akumulátoru >20 %)
bliká (bílá)	robot se nabíjí; aktualizace firmware
svítí (žlutá)	robot není připojen k WIFI
bliká (žlutá)	resetování WIFI; vybitý akumulátor; nestandardní stav
bliká pomalu (žlutá)	nabíjení (akumulátor <20 %)

#### CHOVÁNÍ SVĚTELNÉ SIGNALIZACE ODSÁVACÍ STANICE E5

Světelná signalizace	Stav světelné signalizace (E5)
nesvítí	není připojeno k elektřině
svítí (bílá)	připojeno k elektřině / plně nabitý vysavač / nabíjení
bliká (bílá)	odsávají se nečistoty ze zásobníku <b>B</b>
bliká (žlutá)	chybí sáček <b>E6</b> , nebo je špatně umístěn

#### Režim spánku

Pokud v pohotovostním režimu do 5 minut neproběhne žádná akce, vysavač se přepne do režimu spánku. Probudíte jej stisknutím jednoho z tlačítek, případně v aplikaci.

Režim nebude aktivován, pokud je vysavač umístěn v nabíjecí stanici. Pokud zůstane vysavač v tomto režimu po dobu 6 hodin, vypne se.

## Přerušení a obnovení úklidu

Vysavač pokračuje v úklidu, pokud je přerušeny úklid opětovně aktivován. Vysavač pokračuje také po úspěšném nabití, pokud se úklid přerušil automaticky kvůli nabíjení akumulátoru.

## Reset vysavače

Pro návrat do továrního nastavení podržte tlačítko návratu do nabíjecí stanice **A7** po dobu přibližně 5 sekund. Po zaznění zvukového signálu tento krok zopakujte (znovu podržte tlačítko na 5 sekund). Tento postup může pomoci vyřešit některé obecné problémy a chyby.

### UPOZORNĚNÍ

- Berte na vědomí, že obnovením do továrního nastavení ztratíte svá nastavení v aplikaci a bude potřeba vysavač znovu spárovat.

## Hlasový doprovod

Hlasová upozornění jsou továrně nastavena na češtinu. Změnu na angličtinu můžete provést pouze v aplikaci.

## 5.2 NABÍJENÍ AKUMULÁTORU

1. Zkontrolujte, zda je nabíjecí stanice **D/E** správně připojena k el. síti.
2. Položte vysavač do blízkosti nabíjecí stanice a stiskněte tlačítko **A7** na vysavači. Pokud je akumulátor příliš vybitý, umístěte vysavač správným způsobem přímo na nabíjecí stanici ručně.

### Poznámky

- Standardní doba nabíjení je cca 5 hod. Plně nabitý akumulátor poskytne dobu provozu v závislosti na nastavených funkcích a výkonu 150 minut.
- Uvedená doba provozu vychází z interního testování společnosti ETA a platí pouze pro nový a plně nabitý akumulátor. V závislosti na stáří a opotřebení akumulátoru doba provozu klesá.
- Po provedení úklidu vysavač automaticky vyhledává nabíjecí stanici.
- Přehled stavu akumulátoru snadno zjistíte pomocí aplikace "ETA SMART". Pomocí aplikace lze také kdykoliv vysavač poslat zpět na nabíjecí stanici.

### UPOZORNĚNÍ

- Pokud nebudete vysavač používat více jak 2 dny, doporučujeme vysavač ponechat plně nabit, následně vypnout a povysunout z nabíjecí stanice mimo nabíjecí kontakty.

## 5.3 REŽIMY ÚKLIDU A FUNKCE VYSAVAČE

Vysavač disponuje několika režimy úklidu. Ovládáním bez použití aplikace však máte k dispozici pouze **automatický** režim úklidu.

### Automatický úklid

Stiskněte tlačítko **A8**. Vysavač se při úklidu pohybuje postupně a systematicky v prostoru podle naprogramované trasy. Prostor si rozčlení na jednotlivé segmenty. Jakmile vysavač uklidí celý dostupný prostor, tak automaticky vyhledá nabíjecí stanici.

Jedná se o nejpoužívanější způsob úklidu.

### Návrat do nabíjecí stanice

Vysavač disponuje funkcí automatické návratu do nabíjecí stanice po dokončení úklidu. Vysavač můžete na dobíjecí stanici odeslat také pomocí tlačítka **A7**, případně danou funkcí přímo v aplikaci.

### Vysavač se navrátí do nabíjecí stanice:

- v případě, že jej do ní pošlete tlačítkem **A7** nebo v aplikaci
- v případě dokončení úklidu
- v případě nízkého stavu akumulátoru (po nabití bude pokračovat v nedokončeném úklidu - pokud není v aplikaci aktivní režim nerušit)

### Automatické odsávání nečistot odsávací jednotkou (ETA6239)

Po provedení úklidu nebo návratu vysavače do nabíjecí stanice s odsávací jednotkou dojde k automatickému odsátí nečistot ze zásobníku **B**. Je nutné také pravidelně kontrolovat plnost prachového sáčku **E6** a pravidelně ho měnit.

#### Upozornění

- Nepřenášejte nabíjecí stanici držením za její víko! Hrozí nebezpečí pádu a její poškození.

### 5.4 POUŽITÍ MOPOVACÍHO NÁSTAVCE (OBR. 3)

- Vyjměte zásobník **B** a otvorem **B5** naplňte nádržku čistou vodou a řádně uzavřete zátkou **B6**.
- Zásobník **B** vložte zpět do robota.
- Poté na zásobník **B** ze spodní strany robotu nasuňte (po úklidu odejměte) dle obr. 3 samotný mopovací nástavec **C** s nasazeným mopem (uslyšíte cvaknutí). Mop před použitím namočte a vyždímejte.
- Vysavač zapněte stisknutím tlačítka **A8**, případně v aplikaci jej spusťte na požadovaný režim úklidu.
- Po ukončení úklidu nádržku vylejte a nechte řádně vysušit - nenabíjejte robot s vodou v nádržce.

#### Poznámky

- Nepřidávejte do vody žádné čisticí prostředky, jinak způsobíte zalepení děr a nefunkčnost mopování.
- Zasunutí mopovacího nástavce **C** aktivuje funkci čerpadla. Nepoužívejte vysavač s nástavcem **C** bez vody uvnitř nádržky **B7**!
- Vysavač během mopování kontrolujte. Nepoužívejte mopování bez neustálého dohledu.
- Při mopování doporučujeme provádět úklid po jednotlivých místnostech.
- Vysavač při mopování kontrolujte a dle potřeby do mopovacího nástavce doplňte vodu, případně opláchněte mop.
- Po použití mopovacího nástavce odejměte a vyčistěte. Nenechávejte ho nainstalovaný na vysavači během nabíjení nebo pokud jej nepoužíváte.

## 6. APLIKACE ETA SMART

Vysavač lze ovládat ve zjednodušeném režimu pomocí tlačítek **A7** a **A8**. **Pro využití jeho plného potenciálu je však potřeba instalace a použití chytré aplikace "ETA SMART", která rozšíří jeho funkčnost a uživatelský komfort.**

Veškeré další informace, návod na obsluhu aplikace, instrukce a rady k úspěšnému párování s domácí sítí, naleznete na adrese:

**[www.eta.cz/robot/](http://www.eta.cz/robot/)**

Aplikaci naleznete v databázi aplikací Apple Store či Google Play, nebo můžete pro urychlení použít následující QR kód:

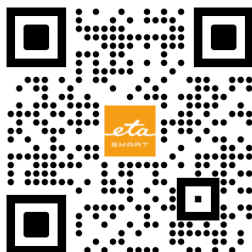

### Poznámky

Pokud není QR kód aktivní, vyhledejte aplikaci manuálně podle názvu.

## 7. ÚDRŽBA VYSAVAČE

Údržbu a čištění provádějte pravidelně v závislosti na četnosti používání a také objemu úklidů. Ve více znečištěném prostředí (domácnost s domácími mazlíčky) bude nutná častější údržba. **Zanedbání údržby může způsobit poškození vysavače a jeho součástí!**

Tělo robotického vysavače včetně laserového modulu otírejte opatrně suchým hadříkem. Zkontrolujte také, zda se do oblasti laserového modulu nedostaly nějaké nečistoty a neblokují pohyb otočného mechanismu. To by mohlo negativně ovlivnit mapování prostoru a chování robota.

### 7.1 ČIŠTĚNÍ NABÍJECÍCH KONTAKTŮ

**Vypněte vysavač a odpojte nabíjecí stanici od el. sítě!** Očistěte nabíjecí kontakty (**A3**, **D2**, **E1**) na vysavači i na stanici měkkým suchým hadříkem. Čištění provádějte alespoň 1x za měsíc. **K čištění kontaktů nepoužívejte žádné agresivní čisticí prostředky nebo oleje.**

### 7.2 ČIŠTĚNÍ ZÁSObNÍKU NA NEČISTOTY A FILTRŮ

1. Podle obr. 2 vyjměte zásobník na nečistoty **B** z vysavače. Otevřete jeho víko **B4** a nečistoty vysypte a zlikvidujte společně s běžným komunálním odpadem - případně použijte funkci odsávání nečistot ze zásobníku odsávací stanicí. Pokud budete vysypávat zásobník ručně, obraťte jej výstupním otvorem nahoru.

2. Z nádržky **B7** vylijte přebytečnou vodu. Zásobník **B** otřete vlhkým hadříkem.
3. Vyjměte HEPA filtr a jemně jej vyfoukejte nebo vyklepejte.  
Případně použijte k očištění nástroj na čištění **F**. Filtr **B2** opatrně otřete vlhkým hadříkem, případně použijte i zde nástroj **F**.
4. Po provedení údržby složte zásobník na nečistoty včetně filtru a vložte ho zpět do vysavače, případně ho uložte na vhodné bezpečné místo.

### UPOZORNĚNÍ

- K čištění filtrů nepoužívejte žádné agresivní prací nebo čisticí prostředky ani horkou vodu.
- Pro zachování filtračních parametrů HEPA filtru doporučujeme čištění suchou cestou.
- **Pokud se rozhodnete HEPA filtr umýt vodou, sníží se jeho filtrační schopnosti.** Maximální počet umytí filtru je 3x. Poté je nutné zakoupit nový.
- HEPA filtr doporučujeme měnit alespoň 2x za rok.
- Filtry nejsou určeny pro mytí v myčce nádobí.
- Zanedbání čištění a případně výměny filtrů může vést k poruše vysavače!

### 7.3 ČIŠTĚNÍ HLAVNÍHO KARTÁČE

1. Stiskněte aretace krytu směrem k sobě a odejměte kryt **A12** a vyjměte hlavní kartáč **A11** z vysavače.
2. Vyčistěte hlavní kartáč nástrojem na čištění **F** (nebo jiným vhodným). Pro odstranění namotaných vlasů/chlupů můžete použít také nůžky. Kryt hlavního kartáče a prostor pro hlavní kartáč otřete měkkým suchým hadříkem.
3. Z kartáče **A11** můžete vysunout také ložisko **A13** a odstranit případné chlupy/vlasy, které se do tohoto prostoru dostaly.
4. Opačným způsobem umístěte všechny odejmuté prvky zpět do vysavače.

### 7.4 ČIŠTĚNÍ POSTRANNÍHO KARTÁČKU

1. Vyjměte (odšroubujte) postranní kartáček, vyčistěte jej a odstraňte z něj případně namotané vlasy/chlupy).
2. Poté kartáček nainstalujte zpět na vysavač.

### 7.5 ČIŠTĚNÍ KOLEČEK

Vyčistěte přední, levé i pravé kolečko pomocí nástroje **F**.  
Přední otočné kolečko lze vyjmout a vyčistit. Pro vyjmutí zasuněte těsně pod kolečko tenký šroubovák (nebo příborový nůž) a vycvakněte ho směrem vzhůru od vysavače. Po vyčištění kolečko umístěte nazpět a zatlačte na něj. Cvaknutím se potvrdí správné usazení.

### UPOZORNĚNÍ

**Na osách koleček se mohou namotávat vlasy/chlupy a ulpívat další nečistoty.  
Kolečka pravidelně kontrolujte a čistěte.**

### 7.6 ČIŠTĚNÍ SENZORŮ

Po dokončení každého úklidu očistěte senzory pomocí nástroje **F** (nebo jiného vhodného).

### 7.7 ČIŠTĚNÍ MOPOVACÍHO NÁSTAVCE

Po každém použití nástavec odejměte z vysavače (viz obr. 3). Mopovací nástavec **C** a mopy **C2** opláchněte pod tekoucí vodou. Mop odejmete prostým vysunutím. Z nádržky vylejte přebytečnou vodu a vypláchněte ji ještě jednou čistou vodou.

## 7.8. ČIŠTĚNÍ PŘEDNÍHO NÁRAZNÍKU A1

Přední nárazník obsahuje senzory překážek, celý jej tedy pravidelně otírejte opatrně vlhkým hadříkem. Zkontrolujte také, zda lze předním nárazníkem mírně pohybovat po celém jeho obvodu směrem k tělu robota a zkontrolujte, zda není mezi nárazníkem a robotem zaseknutá nějaká překážka.

## 7.9. ČIŠTĚNÍ NABÍJECÍ STANICE S ODSÁVACÍ JEDNOTKOU

1. Odejměte víko **E3** a vyjměte prachový sáček **E6**. Zlikvidujte jej společně s komunálním odpadem. Poté do jednotky vložte nový prázdný prachový sáček a víko zavřete.
2. Ochranný filtr **E4** otřete jemným hadříkem či kartáčkem.

### Poznámka

- V okolí otvoru **E2** se mohou nahromadit nečistoty a prach. Očistěte vlhkým hadříkem či kartáčkem i tuto oblast.

**Údržbu rozsáhlejšího charakteru nebo údržbu, která vyžaduje zásah do vnitřních částí spotřebiče, musí provést odborný servis! Nedodržení pokynů výrobce zaniká právo na opravu!**

Případné další informace o spotřebiči a servisní síti získáte na infolince +420 545 120 545 nebo na internetové adrese [www.eta.cz](http://www.eta.cz). Kontakt na výrobce: [info@eta.cz](mailto:info@eta.cz)

Informace k reklamaci a opravě výrobků naleznete na stránkách [www.eta.cz/servis-eu](http://www.eta.cz/servis-eu).

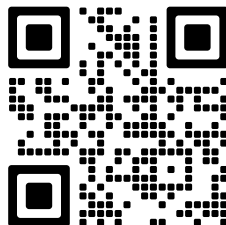

## 8. ŘEŠENÍ PROBLÉMU

Velkou část různých potíží můžete vyřešit nebo jim zamezit správnou obsluhou v souladu s instrukcemi v návodu. Především dbejte na řádnou údržbu a vizuální kontrolu vysavače. Vždy pro jistotu restartujte celý vysavač a zkontrolujte správné připojení stanice k el. síti.

Problém	Příčina	Řešení
Vysavač se točí na jednom místě.	Levé/pravé kolo je zaseknuté.	Zkontrolujte a vyčistěte kola.
Vysavač stále couvá.	Senzory proti pádu ze schodů jsou znečištěny, nebo poškozeny.	Senzory vyčistěte. Pokud problém přetrvává, tak vyhledejte autorizované servisní středisko.
Vysavač neustále naráží do překážek.	Přední nárazník je zaseknutý vlivem nečistot.	Zkontrolujte a vyčistěte přední nárazník.
Vysavač uklízí velmi krátkou dobu.	Akumulátor není dostatečně nabitý nebo je na konci své životnosti.	Plně nabijte vysavač. Pokud problém přetrvává, vyměňte akumulátor za nový.
Sací výkon vysavače slabne.	Zásobník na nečistoty je plný nebo jsou znečištěné filtry.	Zkontrolujte a vyčistěte zásobník na nečistoty a filtry.

Vysavač nemapuje, deformuje mapu nebo se chová chaoticky	Zablokovaný laserový modul.	Zkontrolujte modul a odstraňte případné překážky. Laserový mechanismus se musí pod modulem volně otáčet.
Vysavač nejde spustit	Vybitý akumulátor	Robot nabijte.
	Extrémní teplota okolí	Okolní teplota nesmí být nižší než 0 °C ani vyšší než 40 °C.
Abnormální chování	Neznámá příčina	Vyzkoušejte vypnutí a restart vysavače.

Další rady a pomoc naleznete na stránkách <http://eta.cz/robot>.

## 9. TECHNICKÁ SPECIFIKACE

Robotický vysavač	
Spotřebič třídy ochrany	III.
Provozní napětí	14,4 V (DC)
Akumulátor	Li-Ion (RM332+D3)
Kapacita akumulátoru	3200 mAh
Doba nabíjení	5 hod.
Hmotnost	2,6 kg
Rozměry	Ø 330 mm x 99 mm
Frekvenční rozsah	2,4 GHz
Bezdrátová technologie	Wifi
Hlučnost (dB(A) re 1pW)	76

### Kompatibilita:

Operační systém smart zařízení

- Android 7.0 a vyšší
- IOS 11.0 a vyšší

Wifi síť

- 2,4 GHz
- zabezpečení WPA1 a WPA2 (doporučeno WPA2)

### UPOZORNĚNÍ

- Zařízení nelze provozovat na Wifi sítích zabezpečených protokolem IEEE 802.1X (zpravidla firemní Wifi sítě).

Nabíjecí stanice	ETA4239 (D)	ETA6239 (E)
Spotřebič třídy ochrany	II.	
Jmenovitý příkon	40 W	700 W
Rozměry cca	145 x 100 x 65 mm	293 x 275 x 200 mm
Hmotnost	0,45 kg	2,6 kg
Objem prach.sáčku	—	2,5 l
Odsávání	—	≤ 17 KPa
Hlučnost (dB(A) re 1pW)	—	78

Tímto ETA a.s. prohlašuje, že typ rádiového zařízení ETA4239/ETA6239 je v souladu se směrnicí 2014/53/EU. Úplné znění EU prohlášení o shodě je k dispozici na stránkách výrobce.

**Změna technické specifikace a obsahu případného příslušenství dle modelu výrobku vyhrazena výrobcem. Výrobce si také vyhrazuje právo na změny/aktualizace aplikace ETA SMART bez předchozího upozornění. Charakter těchto změn/ aktualizací může způsobit, že některé informace či postupy uvedené v tomto návodu budou neaktuální či nebudou popsány. Kapacita akumulátoru výrobku se postupně snižuje. Ke snížení kapacity akumulátoru dochází při obvyklém užívání spotřebiče a považuje se za opotřebení spotřebiče. Snížení kapacity akumulátoru není vadou spotřebiče.**

## 10. EKOLOGIE



Pokud to rozměry dovolují, jsou na všech kusech vytištěny znaky materiálů použitých na výrobu balení, komponentů a příslušenství, jakož i jejich recyklace. Uvedené symboly na výrobku nebo v průvodní dokumentaci znamenají, že použité elektrické nebo elektronické výrobky nesmí být likvidovány společně s komunálním odpadem. Za účelem správné likvidace výrobku jej odevzdejte na určených sběrných místech, kde budou přijaty zdarma. Správnou likvidací tohoto produktu pomůžete zachovat cenné přírodní zdroje a napomáháte prevenci potenciálních negativních dopadů na životní prostředí a lidské zdraví, což by mohly být důsledky nesprávné likvidace odpadů. Při nesprávné likvidaci tohoto druhu odpadu mohou být v souladu s národními předpisy uděleny pokuty. Tento spotřebič je vybaven Li-Ion akumulátorem s dlouhou životností. Pro ochranu životního prostředí je nutné po ukončení životnosti spotřebiče vybitý akumulátor z něho demontovat a vhodným způsobem, prostřednictvím k tomu určených speciálních sběrných sítí, akumulátor i spotřebič bezpečně zlikvidovat. Další podrobnosti si vyžádejte od místního úřadu. Baterie nikdy nelikvidujte spálením!

### Vyjmutí akumulátoru

Odšroubujte 2 šrouby krytu prostoru pro akumulátor (**A4**) na spodní straně vysavače. Vyjměte akumulátor a odpojte konektor. Pro odpojení konektoru použijte větší sílu pro překonání bezpečnostní pojistky proti samovolnému rozpojení. Poté můžete vložit a připojit nový akumulátor. Akumulátor vyjmejte pouze v případě likvidace spotřebiče. Pokud chcete akumulátor pouze vyměnit, obraťte se pro nákup na autorizované servisní středisko.

**UPOZORNĚNÍ**

- Dbejte na správné zapojení konektorů! Konektor akumulátoru obsahuje pojistnou část, která musí směřovat na protikus pojistné části v konektoru ve vysavači, přesně podle obr. níže, jinak hrozí nevratné poškození základní desky vysavače!

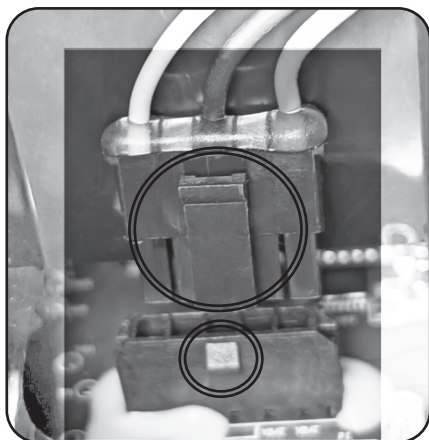
**UPOZORNĚNÍ A SYMBOLY POUŽITÉ NA SPOTŘEBIČI, OBALECH NEBO V NÁVODU:**

**HOUSEHOLD USE ONLY. DO NOT IMMERSE IN WATER OR OTHER LIQUIDS.**

Pouze pro použití v domácnosti. Neponořovat do vody nebo jiných tekutin.

**KEEP OUT OF REACH OF CHILDREN.**

Uchovávejte mimo dosah dětí.



**TO AVOID DANGER OF SUFFOCATION, KEEP THIS PLASTIC BAG AWAY FROM BABIES AND CHILDREN. DO NOT USE THIS BAG IN CRIBS, BEDS, CARRIAGES OR PLAYPENS. THIS BAG IS NOT A TOY.**



Nebezpečí udušení. Nepoužívejte tento sáček v kolébkách, postýlkách, kočárcích nebo dětských ohrádkách. PE sáček odkládejte mimo dosah dětí. Sáček není na hraní.



Čtěte návod k obsluze



Odnímatelná napájecí jednotka



UPOZORNĚNÍ

eta 4239, 6239

Galaxo

## NÁVOD NA OBSLUHU

Vážený zákazník, ďakujeme Vám za zakúpenie nášho produktu. Pred uvedením tohto prístroja do prevádzky, si veľmi pozorne prečítajte návod na obsluhu a tento návod spolu s dokladom o predaji a podľa možností aj s obalom a vnútorným obsahom obalu dobre uschovajte.

## Tip

Pre prvotné spárovanie vysávače s Vašou domáci Wifi sieťou pomocou aplikácie "ETA SMART" navštívte naše webové stránky <http://eta.cz/robot/>.

## 1. BEZPEČNOSTNÉ POKYNY



- Inštrukcie v návode považujte za súčasť spotrebiča a postúpte ich akémukoľvek ďalšiemu užívateľovi spotrebiča.
- Skontrolujte, či údaj na typovom štítku zodpovedá napätiu vo Vašej elektrickej zásuvke.
- Tento spotrebič môžu používať deti vo veku 8 rokov a staršie a osoby so zníženými fyzickými alebo mentálnymi schopnosťami alebo nedostatkom skúseností a znalostí, pokiaľ sú pod dozorom alebo boli poučené o používanie tohto spotrebiča bezpečným spôsobom a rozumie prípadným nebezpečenstvom. Deti si so spotrebičom nesmú hrať. Čistenie a údržbu vykonávanú užívateľom nesmú vykonávať deti bez dozoru.
- Ak je napájací prívod tohto spotrebiča poškodený, musí byť prívod nahradený výrobcom, jeho servisným technikom alebo podobne kvalifikovanou osobou, aby sa tak zabránilo vzniku nebezpečnej situácie.
- Pred výmenou príslušenstva alebo prístupných častí, ktoré sa pri používaní pohybujú, pred montážou a demontážou, pred čistením alebo údržbou, spotrebič vypnite!
- Ruky/prsty neprikladajte do otáčajúcej sa valcovej kefy, aby ste predišli zraneniam.
- Spotrebič v žiadnom prípade nepoužívajte, ak ma poškodený napájací prívod alebo vidlicu, ak nepracuje správne alebo spadol na zem a poškodil sa alebo spadol do vody. V takýchto prípadoch spotrebič odneste do špecializovaného servisu, aby preverili jeho bezpečnosť a správnu funkciu.
- **UPOZORNENIE:** Na dobíjanie akumulátora používajte iba nabíjajúcu stanicu dodanú s týmto prístrojom.
- Spotrebič musí byť napájaný iba bezpečným malým napätím odpovedajúcim značeniu spotrebiča.
- Výrobok je určený len pre použitie v domácnostiach a pre podobné účely (v obchodoch, kanceláriách a podobných pracoviskách, v hoteloch, motelloch a iných obytných prostrediach, v podnikoch zaisťujúcich nocľah s raňajkami)! Nie je určený pre komerčné použitie!







- **Vysávač nikdy neponárajte do vody (ani čiastočne)!**
- Nikdy nevysávajte bez správne založeného filtračného systému a mikrofiltrov!
- Nevysávajte ostré predmety (napr. **sklo, črepy**), horúce, horľavé, výbušné predmety (napr. **popol, horiace zvyšky cigariet, benzín, riedidlá**), ale ani mazivá (napr. **tuky, oleje**) a žieravé prostriedky (napr. **kyseliny, rozpúšťadlá**). Vysátím týchto predmetov môže dôjsť k poškodeniu filtrov, popr. vysávača.
- Nenechávajte spotrebič vystavený poveternostným faktorom (**dážď, mráz, slnko** atď.).
- Vysávač vždy najskôr vypnite, odpojte vidlicu prívodného kábla od elektrickej siete a až potom vyprázdnite nádobu na prach, vyčistite/vymeňte mikrofiltre, očistite vysávač alebo jeho príslušenstvo.
- V spotrebiči používajte iba výrobcom schválený typ akumulátora. Nepoužívajte batérie, ktoré sa nesmú nabíjať.
- Ak sa spotrebič dlhší čas nepoužíva, odpojte nabíjaciu stanicu od elektrického napájania. Vysávač vypnite a vysuňte mimo kontaktov nabijacej stanice. Tým zabránite vybitiu vysávača.
- Spotrebič nikdy nepoužívajte na žiadny iný účel, než na ktorý je určený a popísaný v tomto návode!
- Aby sa zaistila bezpečnosť prístroja a správna funkčnosť spotrebiča, používajte iba originálne náhradné diely a výrobcom schválené príslušenstvo.
- Zabezpečte prosím škáry a medzery na podlahách (napr. u prechodových lišt) aby nedochádzalo k poškodzovaniu kief. Tieto škáry môžu tiež obmedziť vysávač zaseknutím štetín kiefy do tohoto priestoru.
- Vysávač nemožno použiť na koberci, ktorého dĺžka vlasu je viac ako 1 cm. Vysávač zároveň nemusí správne fungovať na niektorých druhoch tmavých kobercov, ktoré svojím povrchom "mäťú" senzory a môžu spôsobiť chaotický pohyb vysávača, prípadne na daný povrch ani nenabehne. Vysávač dokáže prechádzať prechodové lišty do cca 2 cm (s nasadeným mopovacím nadstavcom do výšky približne 1 cm). V prípade potreby (napr. vyšších prahov) je možné nastaviť zakázanú zónu, aby nedošlo k zaseknutiu robota.
- Nedobíjajte akumulátor, z ktorého uniká elektrolyt.
- Kontakty akumulátora alebo nabíjačky nespájajte! Ak akumulátor nepoužívate, držte ho z dosahu kovových predmetov, ako sú kancelárske sponky, mince, kľúče, klince, skrutky alebo ďalšie drobné kovové predmety, ktoré môžu spôsobiť skratovanie svoriek akumulátora. Vzájomne skratovanie svoriek akumulátora môže spôsobiť popálenieiny alebo požiar.
- Urobte opatrenia, ktoré zabránia vysávači prerušenia upratovania:
  - Umiestnite na bezpečné miesto predmety, ktoré sa dajú ľahko prevrátiť (vázy).
  - Zabezpečte okraje kobercov.
  - Visiace obrusy a záclony by sa nemali dotýkať zeme.
  - Horľavé predmety musí byť umiestnené ďalej od zdroja ohňa.
  - Voľne položené prívodné káble zrovňajte alebo zabezpečte proti kolízii s vysávačom.
  - Pozbierajte noviny, knihy, časopisy a väčšie kusy papiera rozhádzané po zemi.
- Vysávač nepoužívajte v prostredí s okolitou teplotou nad 40 alebo pod 0 °C.
- Pokiaľ vysávač nebudete dlhšiu dobu používať, odpojte akumulátor.
- Nepoužívajte laserový modul či jeho kryt ako držadlo na prenášaní robota! Zároveň nedávajte robota hore nohami na akúkoľvek plochu - mohli by ste laserový modul poškodiť.
- Hlavná kefa a zásobník na nečistoty musia byť správne nainštalované.
- Vysávač potrebuje pre upratovanie pod nábytkom minimálne 10,5 cm na výšku voľného priestoru, aby nedošlo k jeho zachyteniu, či uviaznutiu.
- Pamätajte na to, že sa robot pohybuje sám od seba. Pri chôdzi v priestore pohybu robota buďte opatrní a nešliapnete na neho!
- Nedovoľte, aby vysávač spadol. Ak by k tomu došlo, spustíte vysávač a sledujte jeho pohyb pre kontrolu, či je všetko v poriadku. Táto kontrola je dôležitá pre následné upratovanie bez Vašej prítomnosti.







- Sensory proti pádu by mali byť vyčistené.
- Akumulátor zlikvidujte vhodným spôsobom (pozri text **10. EKOLÓGIA**).
- Pokiaľ akumulátor tečie, okamžite ho vymeňte a zlikvidujte podľa kap. 10 EKOLÓGIA, v opačnom prípade môže poškodiť spotrebič. Dajte pozor na postriekanie.
- V návode vyobrazené súčasti vysávača, vrátane príslušenstva sú ilustračné a môžu sa od výrobku odlišovať.
- Výrobca nezodpovedá za škody spôsobené nesprávnym používaním spotrebiča a príslušenstva a nie je zodpovedný za spotrebič v prípade nedodržania bezpečnostných upozornení. Za nesprávne používanie spotrebiča sa medzi iným považuje nedodržanie pravidelnej výmeny alebo údržby všetkých filtrov.

### Bezdrôtové spojenie a kompatibilita

- Spoločnosť ETA nemôže byť žiadnym spôsobom zodpovedná za akékoľvek náhodné, nepriame alebo následné škody, ani za straty dát, či straty spôsobené únikom informácií behom komunikácie prostredníctvom bezdrôtových technológií.
- Úspešnú bezdrôtovú komunikáciu nie je možné 100% zaručiť u všetkých Smart zariadení a Wifi sietí (routerov). Vzhľadom k rozmanitosti prístrojov na trhu môžu nastať prípady, kedy charakter či špecifikácia daného Smart zariadenia, či Wifi siete (routera) znemožňuje pripojenie, prípadne je nejakým spôsobom narušená. Úspešnosť bezdrôtovej komunikácie prostredníctvom Wifi siete ďalej tiež ovplyvňuje rada faktorov, vrátane hardwarovej a softwarovej konfigurácie. Spojenie medzi robotom a vašou Wifi sieťou môže byť tiež negatívne ovplyvnené okolitými Wifi sieťami, ktoré môžu byť naladené na rovnaký kanál a tým narúšať spojenie (napr. na sídliskách, v bytových domoch a pod.). Tieto skutočnosti nie sú dôvodom na reklamáciu spotrebiča.

Aplikácia je vlastnená a prevádzkovaná tretím subjektom (ďalej iba „Subjekt“) odlišným od spoločnosti HP TRONIC Zlín, spol. s r.o. (ďalej iba „Predajca“). Medzi Subjektom a Predajcom nedochádza k prenosu osobných údajov. Pri registrácii do aplikácie dáva zákazník osobné údaje priamo Subjektu, ktorý sa stáva správcom osobných údajov. Aplikácia a s tým spojená ochrana osobných údajov sa riadia pravidlami Subjektu.

	Nenechávajte na zemi nite, drôty ani iné predmety s dĺžkou väčšou ako 150 mm, mohli by sa zamotať do kefy.		Iba autorizovaný servis je oprávnený vykonávať opravy alebo úpravy tohto výrobku, inak neodborné zaobchádzanie môže spôsobiť požiar, úraz elektrickým prúdom alebo osobné poranenie.
	Nikdy sa nedotýkajte napájacieho kábla mokrou rukou - môže dôjsť k úrazu elektrickým prúdom.		Neohýbajte nadmerne prívodný kábel alebo ho nezaťažujte, mohlo by to spôsobiť jeho poškodenie, oheň alebo úraz elektrickým prúdom.
	Nepoužívajte váš odev alebo časť vášho tela (hlavu, prst a. t. ď.) pre dotyk kefy alebo kolies prístroja, mohlo by to spôsobiť osobné poranenie.		Zabráňte priblíženiu výrobku k cigarete, zapaľovačom, zápalkám alebo inému tepelnému zdroju alebo horľavému materiálu.

	Vysávač nepoužívajte v komerčných priestoroch, mohlo by dôjsť k poškodeniu vysávača prehriatím.		Na vysávač nestúpajte ani nesadajte, mohlo by dôjsť k poškodeniu vysávača alebo k zraneniu.
	Vysávač nepoužívajte vonku, mohlo by dôjsť k poškodeniu vysávača.		Pred použitím odstráňte všetky ľahko zničiteľné predmety (vr. predmetov s vysokými odrazovými vlastnosťami, látky, sklenené fľaše, a. t. d.), mohlo by dôjsť k poškodeniu týchto predmetov alebo obmedzenie funkcie vysávača.
	Nevysávajte vodu ani iné tekutiny, mohlo by dôjsť k poškodeniu vysávača.		Vysávač nepoužívajte na malých stolíkoch a stoličkách, či na malom priestore, mohlo by dôjsť k poškodeniu vysávača.

## 2. POUŽITIE

Zariadenie je určené na použitie doma, v hotelových izbách a malých kanceláriách. Je vhodné na čistenie rôznych kobercov s krátkym vlasom, drevených podláh, tvrdých podláh, keramických dlaždíc, a. t. d.











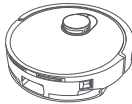

Keďže sa vysávač pohybuje voľne v priestore Vašej domácnosti, tak je nutné prostredie prispôbiť tejto skutočnosti. Pred použitím z podlahy odstráňte všetky nežiaduce predmety (natiehané káble, pohodené oblečenie, papiere, vrecká a pod.), ktoré by mohli brániť pohybu vysávača, alebo naopak krehké predmety (napr. sklenené a keramické vázy), ktoré by vysávač mohol svojím pohybom poškodiť.

Pokiaľ budete vysávač používať v domácnosti s poschodiami, odporúčame na zaistenie všetkých funkcií spoločne s vysávačom prenášať medzi jednotlivými poschodiami aj nabíjajúcu stanicu.

- Tento návod je spoločný pre vysávač ETA4239 a ETA6239. Vysávače sa od seba odlišujú tým, že ETA6239 má nabíjajúcu stanicu s odsávacou jednotkou (E) a ETA4239 má klasickú nabíjajúcu stanicu (D).
- Nabíjacie stanice sú vzájomne kompatibilné – t. j. pre model ETA4239 je možné zakúpiť stanicu (E) a pre ETA6239 je možné zakúpiť stanicu (D).
- ETA6239 používa zásobník B s menším objemom na nečistoty (voda 290 ml / prach 260 ml). V prípade zakúpenia nabíjacej stanice D odporúčame zakúpiť aj zásobník B s väčšou kapacitou (ETA623900100) (voda 320 ml / prach 290 ml). A naopak - ak si kúpite odsávaciu jednotku E, odporúčame vám kúpiť aj zásobník B s menšou kapacitou na nečistoty (ETA623900100), aby sa zvýšila účinnosť odsávania.

### 3. SÚČASTI VÝROBKU

#### 3.1 OBSAH BALENIA

Položka	Popis	Ozn.	Množstvo	Obj. kód
	Robotický vysávač	<b>A</b>	1	—
	Nabíjacia stanica (ETA4239)	<b>D</b>	1	ETA423900200
	Nabíjacia stanica s odsávacou jednotkou (ETA6239)	<b>E</b>	1	ETA623900080
	Vrečko na prach pre zbernú nádobu (ETA6239)	<b>E6</b>	1+1	ETA623900010
	Mopovací nadstavec	<b>C</b>	1	ETA423900130
	Mop	<b>C2</b>	1	ETA423900230
	Zásobník na nečistoty (ETA6239)	<b>B</b>	1	ETA623900100
	Zásobník na nečistoty (ETA4239)			ETA423900140
	HEPA filter	<b>B3</b>	1+1	ETA423900210
	Ochranný pre-filter	<b>B2</b>	1	ETA423900220
	Spätňá priehradka	-	1	ETA623900140
	Bočná kefa	<b>A10</b>	1	ETA423900070
	Hlavná kefa	<b>A11</b>	1	ETA423900090
	Kryt hlavnej kefy	<b>A12</b>	1	ETA423900100
	Nástroj na čistenie	<b>F</b>	1	ETA623900090
	Akumulátor	-	1	ETA423900110
	Podložka	<b>G</b>	1	ETA623900150

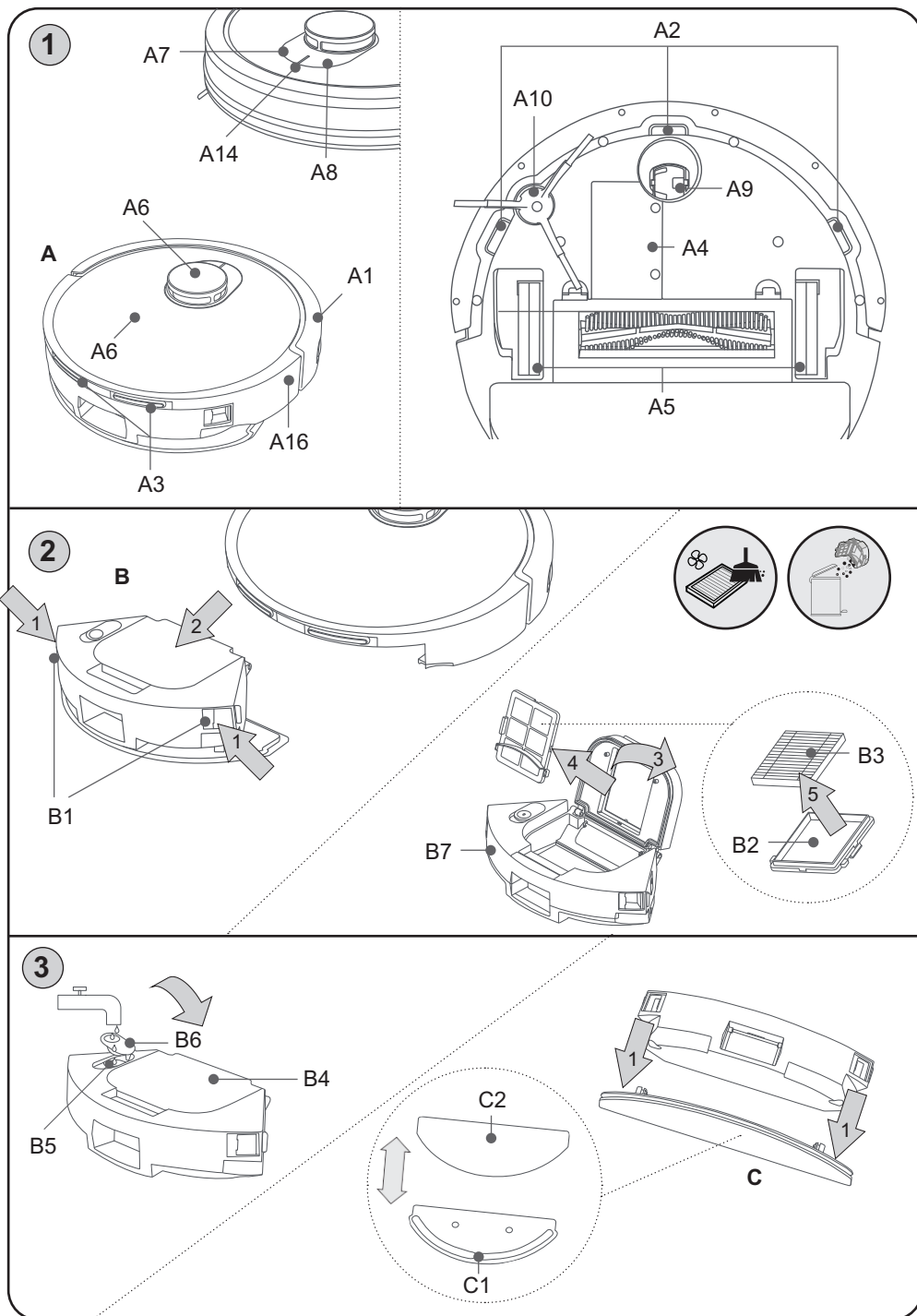

### 3.2 ROBOTICKÝ VYSÁVAČ

#### A – Vysávač

- A1 – Predný nárazník
- A2 – Senzory proti pádu zo schodov
- A3 – Nabíjacie kontakty
- A4 – Kryt priestoru pre akumulátor
- A5 – Pohonné kolieska (ľavé/pravé)
- A6 – Laserový modul
- A7 – Tlačidlo pre návrat do nabíjacej stanice
- A8 – Tlačidlo ZAP./VYP.
- A9 – Predné koliesko
- A10 – Postranné kefy
- A11 – Hlavná kefa
- A12 – Kryt hlavnej kefy
- A13 – Ložisko
- A14 – Svetelná kontrolka

#### B – Zásobník na nečistoty 2 v 1

- B1 – Tlačidlo na uvoľnenie zásobníka
- B2 – Pre filter
- B3 – HEPA filter
- B4 – Veko zásobníka
- B5 – Otvor na nalievanie
- B6 – Zátka otvoru na nalievanie
- B7 – Nádržka na vodu (300 ml)

#### C – Mopovací nadstavec

- C1 – Spodná časť na prichytenie mopu
- C2 – Mop

#### D – Nabíjacia stanica

- D1 – Signalizačná plocha
- D2 – Nabíjacie kontakty
- D3 – Napájací kábel

#### E – Nabíjacia stanica s odsávacou jednotkou

- E1 – Nabíjacie kontakty pre vysávač
- E2 – Otvor na pripojenie vysávača
- E3 – Veko
- E4 – Ochranný filter
- E5 – Svetelná signalizácia
- E6 – Vrečko na prach
- E7 – Napájací kábel

#### F – Nástroj na čistenie

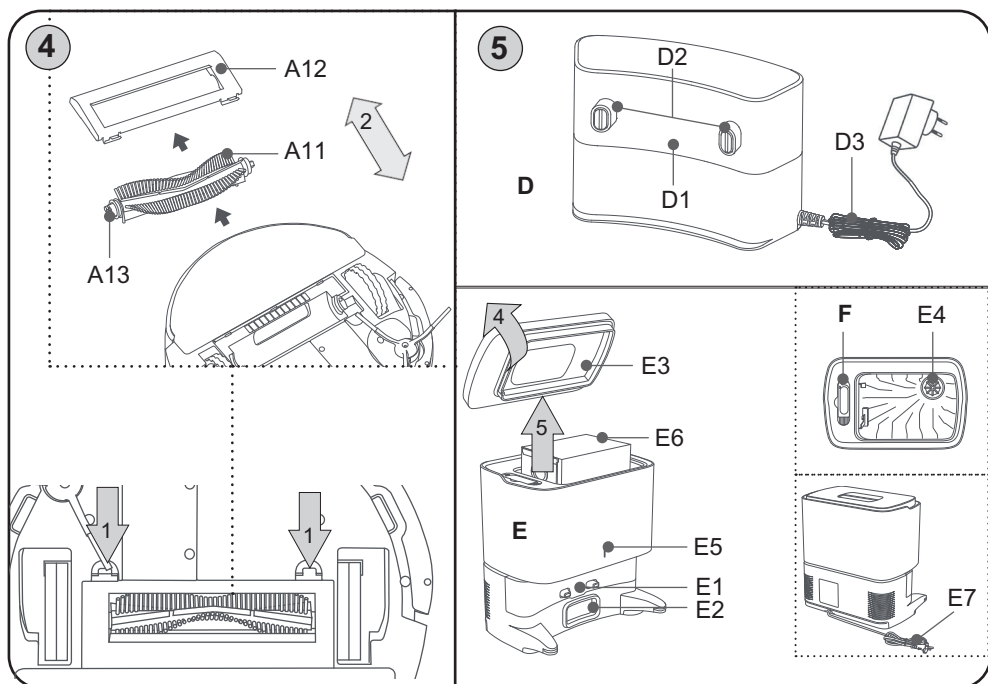

## 4. PRÍPRAVA NA POUŽITIE

Odstráňte všetok obalový materiál, vyberte vysávač a príslušenstvo.  
Z vysávača odstráňte všetky prípadné adhézne fólie, samolepky alebo papier.

### 4.1 PRÍPRAVA VYSÁVAČA

Podľa použitia inštalujte zásobník na nečistoty **B** alebo mopovací nadstavec **C**.  
Nainštalujte postrannú kefu **A10** a hlavnú kefu **A11**.

### 4.2 INŠTALÁCIA NABÍJACEJ STANICE

1. Umiestnite nabíjajúcu stanicu na podlahu. Uistite sa, či je dostatočný priestor po stranách základne (minimálne 0,5 m) a pred základňou (minimálne 1,5 m). V260arujte sa tomu, aby nabíjajúca stanica bola vystavená snečnému žiareniu.
2. Pripojte napájací kábel stanice do elektrickej siete.

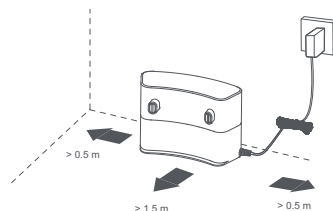

### 4.3 INŠTALÁCIA NABÍJACEJ STANICE S ODSÁVACOU JEDNOTKOU

1. Umiestnite nabíjajúcu stanicu s odsávacou jednotkou ideálne na tvrdú podlahu. Uistite sa, či je dostatočný priestor po stranách nabíjajúcej stanice (minimálne 0,5 m) a pred nabíjajúcou stanicou (minimálne 1,5 m). V260arujte sa tomu, aby nabíjajúca stanica s odsávacou jednotkou bola vystavená snečnému žiareniu.
2. Pripojte napájací kábel stanice k el. sieti.

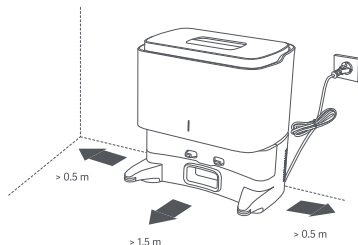

#### Poznámky



- V prípade vybitého akumulátora vysávač vložte do nabíjajúcej základne ručne.
- Po pripojení do nabíjajúcej stanice sa vysávač sám zapne.
- Počas nabíjania a pripojenia k nabíjajúcej stanici robot nie je možné vypnúť.
- **Vysávač púšťajte na upratovanie vždy z nabíjajúcej stanice.**
- Podložku **G** môžete umiestniť na podlahu tesne pred nabíjajúcu stanicu.  
Ak sa robot nabíja mokrým mopom, prípadná vlhkosť nepoškodí podlahu.

### PÁROVANIE s nabíjajúcou stanicou

Od výroby je robot so stanicou automaticky spárovaný, prípadne proces prebehne automaticky pri prvom zapnutí nabíjajúcej stanice a vysávača.

## 5. POUŽÍVANIE VYSÁVAČA

### 5.1 ZÁKLADNÉ CHOVANIE A SIGNALIZÁCIA FUNKCIE TLAČIDIEL

	Tlačidlo	
	A8 	A7 
<b>Krátke stlačenie</b>	Štart / pauza / pokračovať	Návrat do nabíjacej stanice
<b>Dlhé stlačenie (cca 3 sek.)</b>	Zapnutie a vypnutie robota	-
<b>Súčasné dlhé stlačenie oboch tlačidiel (približne 3 sekundy)</b>	Aktivácia režimu párovania s WIFI sieťou.	

### CHOVANIE SIGNALIZÁCIE ROBOTICKÉHO VYSÁVAČA

Svetelná signalizácia	Stav vysávača (svetelná kontrolka A14)
nesvieti	robot je vypnutý, v režime spánku alebo v režime NERUŠIŤ
svieti (biela)	robot je v režime stand-by, vysáva alebo je plne nabitý
pomaly bliká (biela)	zapínanie / nabíjanie (stav batérie >20 %)
rýchlo (biela)	robot sa nabíja; aktualizácia firmware
svieti (žltá)	robot nie je pripojený k WIFI
blíká (žltá)	resetovanie WIFI; vybitá batéria; neštandardný stav
pomaly bliká (žltá)	nabíjanie (batéria <20 %)

### CHOVANIE SVETELNEJ SIGNALIZÁCIE ODSÁVACEJ STANICE E5

Svetelná signalizácia	Stav svetelnej signalizácie (E5)
nesvieti	nie je pripojené k elektrine
svieti (biela)	pripojené k elektrine / plne nabitý vysávač / nabíjanie
blíká (biela)	odsávajú sa nečistoty zo zásobníka <b>B</b>
blíká (žltá)	chýba sáčok <b>E6</b> alebo je nesprávne umiestnený

#### Režim spánku

Ak v pohotovostnom režime do 5 minút neprebehne žiadna akcia, vysávač sa prepne do režimu spánku. Prebudíte ho stlačením jedného z tlačidiel, prípadne v aplikácii.

Režim nebude aktivovaný, ak je vysávač umiestnený v nabíjacej stanici.

Ak zostane vysávač v tomto režime 6 hodín, vypne sa.

## Prerušenie a obnovenie upratovania

Vysávač pokračuje v upratovaní, pokiaľ je prerušené upratovanie opätovne aktivované. Vysávač pokračuje tiež po úspešnom nabití, pokiaľ sa upratovanie prerušilo automaticky kvôli nabíjaniu akumulátora.

## Reset vysávača

Pre návrat do továrenského nastavenia podržte tlačidlo návratu do nabíjacej stanice **A7** približne 5 sekúnd. Po zaznení zvukového signálu tento krok zopakujte (znovu podržte tlačidlo na 5 sekúnd). Tento postup môže pomôcť vyriešiť niektoré všeobecné problémy a chyby.

### UPOZORNENIE

- Beriete na vedomie, že obnovením do továrenského nastavenia stratíte svoje nastavenia v aplikácii a bude potrebné vysávač znova spárovať.

## Hlasový sprievod

Hlasové upozornenia sú továrensky nastavené na češtinu. Zmenu na angličtinu môžete vykonať iba v aplikácii.

## 5.2 NABÍJANIE AKUMULÁTORA

1. Skontrolujte, či je nabíjacia stanica **D/E** správne pripojená k el. sieti.
2. Položte vysávač do blízkosti nabíjacej stanice a stlačte tlačidlo **A7** na vysávači.  
Ak je akumulátor príliš vybitý, umiestnite vysávač správnym spôsobom priamo na nabíjajúcu stanicu ručne.

### Poznámky

- Štandardná doba nabíjania je cca 5 hod. Plne nabitý akumulátor poskytne dobu prevádzky v závislosti na nastavených funkciách a výkone 150 minút.
- Uvedená doba prevádzky vychádzajú z interného testovania spoločnosti ETA a platia iba pre nový a plne nabitý akumulátor. V závislosti na starobe a opotrebení akumulátora doba prevádzky klesá.
- Po skončení upratovania vysávač automaticky vyhľadáva nabíjajúcu stanicu.
- Prehľad stavu akumulátora ľahko zistíte pomocou aplikácie "ETA SMART". Pomocou aplikácie je možné tiež kedykoľvek vysávač poslať späť na nabíjajúcu stanicu.

### UPOZORNENIE

- Ak nebudete vysávač používať viac ako 2 dni, odporúčame vysávač plne nabiť, následne vypnúť a vysunúť z nabíjacej stanice mimo nabíjacie kontakty.

## 5.3 REŽIMY UPRAŤOVANIA A FUNKCIE VYSÁVAČA

Vysávač disponuje niekoľkými režimami upratovania. Ovládaním bez použitia aplikácie však máte k dispozícii iba **automatický** režim upratovania.

### Automatické upratovanie

Stlačte tlačidlo **A8**. Vysávač sa pri upratovaní pohybuje postupne a systematicky v priestore podľa naprogramovanej trasy. Priestor si rozčlení na jednotlivé segmenty. Hneď ako vysávač uprace celý dostupný priestor, tak automaticky vyhľadá nabíjajúcu stanicu. Jedná sa o najpoužívanejší spôsob upratovania.

### Návrat do nabíjacej stanice

Vysávač disponuje funkciou automatického návratu do nabíjacej stanice po dokončení upratovania. Vysávač môžete do dobíjacej stanice odoslať tiež pomocou tlačidla **A7**, prípadne danou funkciou priamo v aplikácii.

### Vysávač sa vráti do nabíjacej stanice:

- a) v prípade, že ho do nej pošlete tlačidlom **A7** alebo v aplikácii
- b) v prípade dokončenia upratovania
- c) v prípade nízkeho stavu akumulátora (po nabití bude pokračovať v nedokončenom upratovaní - ak v aplikácii nie je aktívny režim nerušíť)

### Automatické odsávanie nečistôt odsávacou jednotkou (ETA6239)

Po ukončení upratovania alebo návratu vysávača do nabíjacej stanice s odsávacou jednotkou dôjde k automatickému odsatiu nečistôt zo zásobníka **B**. Je nutné tiež pravidelne kontrolovať plnosť vrečka na prach **E6** a pravidelne ho meniť.

#### Upozornenie

- Nepremiestňujte nabíjajúcu stanicu držaním za jej veko! Hrozí nebezpečenstvo pádu a poškodenia.

## 5.4 POUŽITIE NADSTAVCA NA MOPOVANIE (OBR. 3)

- 1) Vyberte zásobník **B** a otvorom **B5** naplňte nádržku čistou vodou a poriadne uzatvorte zátkou **B6**.
- 2) Zásobník **B** vložte späť do robota.
- 3) Potom na zásobník **B** zo spodnej strany robota nasuňte (po upratovaní odoberte) podľa obr. 3 samotný nadstavec na mopovanie **C** s nasadeným mopom (budete počuť cvaknutie). Mop pred použitím namočte a vyžmýkajte.
- 4) Vysávač zapnete stlačením tlačidla **A8**, prípadne v aplikácii na požadovaný režim upratovania.
- 5) Po ukončení upratovania nádržku vylejte a nechajte poriadne vysušiť - nenabíjajte robot s vodou v nádržke.

#### Poznámky

- Nepriďavajte do vody žiadne čistiace prostriedky, inak spôsobíte zalepenie dier a nefunkčnosť mopovania.
- Zasunutie mopovacieho nadstavca **C** aktivuje funkciu čerpadla. Nepoužívajte vysávač s nadstavcom **C** bez vody vo vnútri nádržky **B7**!
- Vysávač počas mopovania kontrolujte. Nepoužívajte mopovanie bez neustáleho dohľadu.
- Pri mopovaní odporúčame upratovať po jednotlivých miestnostiach.

- Vysávač pri mopovaní kontrolujte a podľa potreby do mopovacieho nastavca doplňte vodu, prípadne opláchnite mop.
- Po použití mopovací nastavec odoberte a vyčistite. Nenechávajte ho nainštalovaný na vysávači počas nabíjania alebo ak ho nepoužívate.

## 6. APLIKÁCIA ETA SMART

Vysávač je možné ovládať v zjednodušenom režime pomocou tlačidiel **A7** a **A8**. **Na využitie jeho plného potenciálu je však potrebná inštalácia a použitie chytrej aplikácie "ETA SMART", ktorá rozšíri jeho funkčnosť a užívateľský komfort.**

Všetky ďalšie informácie, návod na obsluhu aplikácie, inštrukcie a rady k úspešnému spárovaniu s domácou sieťou nájdete na adrese:

**[www.eta.cz/robot/](http://www.eta.cz/robot/)**

Aplikáciu nájdete v databáze aplikácií Apple Store či Google Play alebo môžete pre urýchlenie použiť nasledujúci QR kód:



### Poznámky

Pokiaľ nie je QR kód aktívny, vyhľadajte aplikáciu manuálne podľa názvu.

## 7. ÚDRŽBA VYSÁVAČA

Údržbu a čistenie robte pravidelne v závislosti na frekvencii používania, a tiež podľa objemu upratovania. Vo viac znečistenom prostredí (domácnosť s domácimi maznáčikmi) bude nutná častejšia údržba. **Zanedbanie údržby môže spôsobiť poškodenie vysávača a jeho súčastí!**

Telo robotického vysávača vrátane laserového modulu utierajte opatrne suchou handričkou. Skontrolujte tiež, či sa do oblasti laserového modulu nedostali nejaké nečistoty a neblokujú pohyb otočného mechanizmu. To by mohlo negatívne ovplyvniť mapovanie priestoru a chovanie robota.

### 7.1 ČISTENIE NABÍJACÍCH KONTAKTOV

**Vypnite vysávač a odpojte nabíjaciu stanicu od el. siete!** Očistite nabíjacie kontakty (**A3, D2, E1**) na vysávači aj na stanici mäkkou suchou handričkou. Čistenie robte aspoň 1x za mesiac. **Na čistenie kontaktov nepoužívajte žiadne agresívne čistiace prostriedky alebo oleje.**

## 7.2 ČISTENIE ZÁSOBNÍKA NA NEČISTOTY A FILTROV

1. Podľa obr. 2 vyberte zásobník na nečistoty **B** z vysávača. Otvorte jeho veko **B4** a nečistoty vysypte a zlikvidujte spoločne s bežným komunálnym odpadom - prípadne použite funkciu odsávania nečistôt zo zásobníka odsávacou stanicou. Ak budete vysypávať zásobník ručne, obráťte ho výstupným otvorom hore.
2. Z nádržky **B7** vylejte prebytočnú vodu. Zásobník **B** utrite vlhkou handričkou.
3. Vyberte HEPA filter a jemne ho vyfúkajte alebo vyklepte.  
Prípadne použite na jeho vyčistenie nástroj na čistenie **F**. Filter **B2** opatrne utrite vlhkou handričkou, prípadne použite aj tu nástroj **F**.
4. Po vykonaní údržby zložte zásobník na nečistoty vrátane filtra a vložte ho späť do vysávača, prípadne ho uložte na vhodné bezpečné miesto.

### UPOZORNENIE

- Na čistenie filtrov nepoužívajte žiadne agresívne pracie alebo čistiace prostriedky ani horúcu vodu.
- Pre zachovanie filtračných parametrov HEPA filtra odporúčame čistenie suchou cestou.
- **Pokiaľ sa rozhodnete HEPA filter umyť vodou, znížia sa jeho filtračné schopnosti.** Maximálny počet umytia filtra je 3x. Potom je nutné kúpiť nový.
- HEPA filter odporúčame meniť aspoň 2x za rok.
- Filtre nie sú určené na umývanie v umývačke riadu.
- Zanedbanie čistenia a prípadne výmeny filtrov môže viesť k poruche vysávača!

## 7.3 ČISTENIE HLAVNEJ KEFY

1. Stlačte aretáciu krytu smerom k sebe a odoberte kryt **A12** a vymeňte hlavnú kefu **A11** z vysávača.
2. Vyčistíte hlavnú kefu nástrojom na čistenie **F** (alebo iným vhodným). Na odstránenie namoťaných vlasov/chlpov môžete použiť tiež nožnice. Kryt hlavnej kefy a priestor pre hlavnú kefu utrite mäkkou suchou handričkou.
3. Z kefy **A11** môžete vysunúť tiež ložisko **A13** a odstrániť prípadné chlpy/vlasy, ktoré sa do tohto priestoru dostali.
4. Opačným spôsobom umiestnite všetky odobraté prvky späť do vysávača.

## 7.4 ČISTENIE BOČNEJ KEFKY

1. Vyberte (odskrutkujte) bočnú kefkú, vyčistíte ju a odstráňte prípadne namoťané vlasy/chlpy.
2. Potom kefkú nainštalujte späť na vysávač.

## 7.5 ČISTENIE KOLIESOK

Vyčistíte predné ľavé aj pravé koliesko pomocou nástroja **F**. Predné otočné koleso sa dá vybrať a vyčistiť. Ak ho chcete vybrať, vložte tenký skrutkovač tesne pod koliesko a vytiahnite ho smerom nahor od vysávača. Po vyčistení nasadte koliesko späť a zatlačte ho. Kliknutím potvrdíte správne usadenie.

## UPOZORNENIE

Na osiach koliesok sa môžu namotávať vlasy/chlpy a prichytávať ďalšie nečistoty. Kolieska pravidelne kontrolujte a čistíte.

### 7.6 ČISTENIE SENZOROV

Po dokončení každého upratovania očistite senzory pomocou nástroja F (alebo iného vhodného).

### 7.7 ČISTENIE MOPOVACIEHO NADSTAVCA

Po každom použití nadstavec odoberte z vysávača (viď. obr. 3). Mopovací nadstavec C a mopy C2 opláchnite pod tečúcou vodou. Mop odnímete jednoduchým vysunutím. Z nádržky vylejte prebytočnú vodu a vypláchnite ju ešte raz čistou vodou.

### 7.8. ČISTENIE PREDNÉHO NÁRAZNÍKA A1

Predný nárazník obsahuje senzory prekážok, celý ho teda pravidelne utierajte opatrne vlhkou handričkou. Skontrolujte tiež, či je možné predným nárazníkom mierne pohybovať po celom jeho obvode smerom k telu robota a skontrolujte, či nie je medzi nárazníkom a robotom zaseknutá nejaká prekážka.

### 7.9. ČISTENIE NABÍJACEJ STANICE S ODSÁVACOU JEDNOTKOU

1. Odnímate veko E3 a vyberte prachový sáčok E6. Zlikvidujte ho spoločne s komunálnym odpadom. Potom do jednotky vložte nové, prázdne vrečko na prach a veko zatvorte.
2. Ochranný filter E6 utrite jemnou handričkou alebo kefkou.

#### Poznámka

- V okolí otvoru E2 sa môžu nahromadiť nečistoty a prach. Očistite vlhkou handričkou alebo kefkou aj túto oblasť.

**Údržbu rozsiahlejšieho charakteru alebo údržbu, ktorá vyžaduje zásah do vnútorných častí spotrebiča, musí vykonať iba špecializovaný servis! Nedodržaním pokynov výrobcu zaniká právo na opravu!**

Prípadné ďalšie informácie o spotrebiči a servisnej sieti získate na infolinke +420 545 120 545 alebo na internetovej adrese [www.eta.sk](http://www.eta.sk). Informácie k reklamácii a oprave výrobkov nájdete na stránkach [www.eta.cz/servis-eu](http://www.eta.cz/servis-eu).

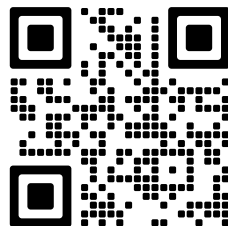

## 8. RIEŠENIE PROBLÉMOV

Veľkú časť rôznych problémov môžete vyriešiť alebo im zamedziť správnou obsluhou v súlade s inštrukciami v návode. Predovšetkým dbajte na riadnu údržbu a vizuálnu kontrolu vysávača. Vždy pre istotu reštartujte celý vysávač a skontrolujte správne pripojenie stanice k el. sieti.

Problém	Príčina	Riešenie
Vysávač sa točí na jednom mieste.	Ľavé/pravé koliesko je zaseknuté.	Skontrolujte a vyčistite kolieska.
Vysávač stále cúva.	Senzory proti pádu zo schodov sú znečistené alebo poškodené.	Senzory vyčistite. Pokiaľ problém pretrváva, tak vyhľadajte autorizované servisné stredisko.
Vysávač neustále naráža do prekážok	Predný nárazník je zaseknutý vpl260om nečistôt.	Skontrolujte a vyčistite predný nárazník.
Vysávač upratuje veľmi krátku dobu.	Akumulátor nie je dostatočne nabitý alebo je na konci svojej životnosti.	Plne nabite vysávač. Pokiaľ problém pretrváva, vymeňte akumulátor za nový.
Sací výkon vysávača slabne.	Zásobník na nečistoty je plný alebo sú znečistené filtre.	Skontrolujte a vyčistite zásobník na nečistoty a filtre.
Vysávač nemapuje, deformuje mapu alebo sa chová chaoticky	Zablokovaný laserový modul.	Skontrolujte modul a odstráňte prípadné prekážky. Laserový mechanizmus sa musí voľne otáčať.
Vysávač sa nedá spustiť	Vybitý akumulátor	Robot nabite.
	Extrémna teplota okolia	Okolitá teplota nesmie byť nižšia ako 0 °C ani vyššia ako 40 °C.
Abnormálne chovanie	Neznáma príčina	Vyskúšajte vypnutie a reštart vysávača.

**Ďalšie rady a pomoc nájdete na stránkach <http://eta.cz/robot/>**

## 9. TECHNICKÁ ŠPECIFIKÁCIA

Robotický vysávač	
Spotrebič triedy ochrany	III.
Prevádzkové napätie	14,4 V (DC)
Akumulátor	Li-Ion (RM332+D3)
Kapacita akumulátora	3200 mAh
Doba nabíjania	5 hod.
Hmotnosť	2,6 kg
Rozmery	Ø 330 mm x 99 mm
Frekvenčný rozsah	2,4 GHz
Bezdrôtová technológia	Wifi
Deklarovaná hodnota emisie hluku tohto spotrebiča je 76 dB, čo predstavuje hladinu „A“ akustického výkonu vzhľadom na referenčný akustický výkon 1 pW.	

**Kompatibilita:**

- Operačný systém smart zariadenia - Android 7.0 a vyšší  
 - IOS 11.0 a vyšší
- Wifi sietí - 2,4 GHz  
 - zabezpečenie WPA1 a WPA2 (odporúčanie WPA2)

**UPOZORNENIE**

**Zariadenie nie je možné prevádzkovať na Wifi sieťach zabezpečených protokolom IEEE 802.1X (spravidla firemné Wifi siete).**

Nabíjecí stanice	ETA4239 (D)	ETA6239 (E)
Spotrebič triedy ochrany	II.	
Menovitý príkon	40 W	700 W
Rozmery cca	145 x 100 x 65 mm	293 x 275 x 200 mm
Hmotnosť	0,45 kg	2,6 kg
Objem vrečka na prach	—	2,5 l
Odsávanie (podtlak)	—	≤ 17 KPa
Hlučnosť (dB(A) re 1pW)	—	78

Týmto ETA a.s. prehlasuje, že typ rádiového zariadenia ETA4239/ETA6239 je v súlade so smernicou 2014/53/EU. Úplné znenie vyhlásenia o zhode EÚ je k dispozícii na stránkach výrobcu.

**Zmena technickej špecifikácie a obsahu prípadného príslušenstvo podľa modelu výrobku je vyhradená výrobcom. Výrobca si tiež vyhradzuje právo na zmenu/aktualizáciu aplikácie ETA SMART bez predchádzajúceho upozornenia. Charakter týchto zmien/aktualizácii môže spôsobiť, že niektoré informácie či postupy uvedené v tomto návode budú neaktuálne či nebudú popísané.**

**Kapacita batérie výrobku sa postupne znižuje. K zníženiu kapacity batérie dochádza pri obvyklom užívaní spotrebiča a považuje sa za bežné opotrebovanie spotrebiča. Zníženie kapacity batérie nie je vadou spotrebiča, ale prirodzenou vlastnosťou batérie.**

**10. EKOLÓGIA**

Ak to rozmery umožňujú, na všetkých dieloch sú vytlačené znaky materiálov, ktoré sú použité na obalový materiál, komponenty a príslušenstvo, ako aj na ich recyklovanie. Uvedené symboly na výrobku alebo v sprievodnej dokumentácii znamenajú, že použité elektrické alebo elektronické výrobky nesmú byť likvidované spoločne s komunálnym odpadom. Za účelom správnej likvidácie výrobkov ich odovzdajte na k tomu určených zberných miestach, kde budú prijaté zdarma. Správnu likvidáciu tohto produktu pomôžete zachovať cenné prírodné zdroje a napomáhate prevencii potenciálnych negatívnych dopadov na životné prostredie a ľudské zdravie, čo by mohli byť dôsledky nesprávnej likvidácie odpadov. Pri nesprávnej likvidácii tohto druhu odpadu môžu byť v súlade s národnými predpismi udelené pokuty. Tento spotrebič má dobijaciu akumulátorovú batériu Li-Ion s dlhou životnosťou. Po skončení životnosti spotrebiča vybitú batériu demontujte a zlikvidujte prostredníctvom špeciálnych zberných sietí. Ďalšie podrobnosti si vyžiadajte od miestneho úradu. Batériu nikdy nelikvidujte spálením!

### Vybratie akumulátora

Odskrutkujte 2 skrutky krytu priestoru pre akumulátor (**A4**) na spodnej strane vysávača. Vyberte akumulátor a odpojte konektor. Pre odpojenie konektora použite väčšiu silu na prekonanie bezpečnostnej poistky proti samovoľnému rozpojeniu. Potom môžete vložiť a pripojiť nový akumulátor. Akumulátor vyberajte iba v prípade likvidácie spotrebiča. Pokiaľ chcete akumulátor iba vymeniť, obráťte sa pre nákup na autorizované servisné stredisko.

### UPOZORNENIE

- Dbajte na správne zapojenie konektorov! Konektor akumulátora obsahuje poistnú časť, ktorá musí smerovať na protikus poistnej časti v konektore vo vysávači, presne podľa obr. nižšie, inak hrozí nevratné poškodenie základnej dosky vysávača!

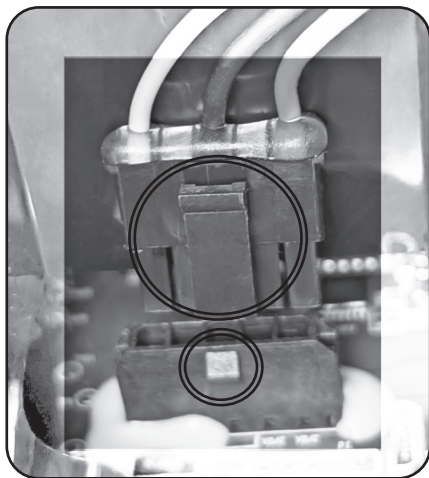

### UPOZORNENIA A SYMBOLY POUŽITÉ NA SPOTREBIČI, OBALOCH ALEBO V NÁVODE:

**HOUSEHOLD USE ONLY. DO NOT IMMERSE IN WATER OR OTHER LIQUIDS.**

Len na použitie v domácnosti. Neponárať do vody alebo iných tekutín.

**KEEP OUT OF REACH OF CHILDREN.**

Uchovávať mimo dosahu detí.



**TO AVOID DANGER OF SUFFOCATION, KEEP THIS PLASTIC BAG AWAY FROM BABIES AND CHILDREN. DO NOT USE THIS BAG IN CRIBS, BEDS, ARRANGES OR PLAYPENS. THIS BAG IS NOT A TOY.**



Nebezpečenstvo udusenía. Nepoužívajte toto vrecúško v kolískach, postielkach, kočíkoch alebo detských ohrádkach. PE vrecko odkladajte mimo dosahu detí. Vrecko nie je na hranie.



Čítajte návod na obsluhu



Odnímateľná napájacia jednotka



UPOZORNENIE

**eta** 4239, 6239**Galaxo****INSTRUCTIONS FOR USE**

Dear customer, thank you for purchasing our product. Please read the operating instructions carefully before putting the appliance into operation and keep the instructions including the receipt and, if possible, the box with the internal packing.

**1. GENERAL SAFETY INSTRUCTIONS**

- Consider the instructions for use as a part of the appliance and pass them on to any other user of the appliance.
- Check whether the data on the type label correspond with the voltage in electric socket.
- Never use the appliance if its power cord or adaptor is damaged, if it does not work properly, if it fell down and was damaged. In this case take the appliance to a special service to check its safety and proper function.
- The product is intended for home use and similar (in shops, offices and similar workplaces, in hotels, motels and other residential environments, in facilities providing accommodation with breakfast). It is not intended for commercial use!
- This appliance can be used by children aged from 8 years and above and persons with reduced physical, sensory or mental capabilities or lack of experience and knowledge if they have been given supervision or instruction concerning use of the appliance in a safe way and understand the hazards involved. Children shall not play with the appliance. Cleaning and user maintenance shall not be made by children without supervision.
- Before replacing accessories or accessible parts, which move during operation, before assembly and disassembly, before cleaning or maintenance, turn off the appliance!
- If the power cord of the appliance is corrupted, it has to be replaced by the manufacturer, its service technician or a similarly qualified person.
- Never use the appliance if the power cord or power plug are damaged, if the appliance is not correctly operating or if it has fallen on the floor and been damaged, or if it has fallen into water.
- In order to ensure safety and proper function of the appliance, use only original spare parts and accessories approved by the manufacturer.
- **NOTE:** Use only the charging dock supplied together with this unit for charging.







- To power the appliance, only apply safe small voltage in accordance with the type plate.
- Don't put hands close to rotating part.
- **Never immerse the robot vacuum into water (even its parts)!**
- Never vacuum without a properly inserted filtration system and micro-filters.
- Do not vacuum sharp objects (e.g. **glass, shatter**), hot, flammable, explosive items (e.g. **ash, hot cigarette butts, gasoline, thinners and aerosol vapours**) or greases (e.g. **fats, oils**), caustic agents (e.g. **acids, solvents**). Vacuuming these objects may lead to damage of the dust filters, or the robot.
- Pores of the filters may be clogged when vacuum cleaning very fine dust (e.g. **fine sand, cement dust, plaster**). Thus, air permeability will be reduced and the suction performance will drop. In this case, clean the filters even though the dust container is not full yet.
- Always switch off the robot first and disconnect the power cord from power supply and only then empty the dust container, clean/replace micro-filters, clean the robot vacuum or its accessories.
- Use only the type of battery approved by the manufacturer in the appliance. Do not use batteries that must not be recharged.
- Do not expose the robot and the charging dock to weather (**rain, frost, direct sunshine** etc.).
- Never use the appliance for any other purpose than for the intended purpose described in these instructions for use!
- Disconnect the appliance from the mains when not in use for a long period. Switch off the robot and slide it out of the contacts of the charging station.
- Secure please gaps on the floor (eg, Threshold Strip) to avoid damaging the brushes. These joints may also limit the robot jams bristle of brush into the gaps.
- This device can not be used on a carpet whose pile length is over 1 cm. At the same time, the robot may not function properly on some types of dark carpets which surface „deceives“ the sensors and can cause chaotic movements of the robot or its failure to reach some parts of the floor. Robot robot can cross floor transition strips of approx. 2 cm (with mop attachment mounted to about 1 cm) in height.
- Make precautions to solve the problem which may make the cleaning in trouble, such as:
  - Keep the easily knock over objects in a safe place.
  - Permian the edge of the carpet.
  - The hanging table cloth and curtain should not touch the ground.
  - The flammable object should be cut from the fire source.
  - Sort out the tangled power cord on the floor.
  - Pick up the newspaper, book, magazine and large piece of paper scattered on the floor.
- Don't use the robot in rooms with temperature above 40 °C or below 0 °C.
- Don't use the laser module/its cover as a handle when carrying the robot! Don't put the robot upside down on any surface – risk of laser module damage.
- Check whether the main brush is correctly fixed inside the robot before cleaning.
- Examine if the dustbin is empty and insure it is fixed before it works.
- See if up-ground height sensor are wiped clean.
- If the room which needs to be cleaned wants a partition, you can place the virtual wall, at the same time, check the facing opening width.
- Please be aware that device needs 10,5 cm of clearance underneath furniture so that it will not become trapped.
- Do NOT drop the Robot, should this happen, run the Robot to see that everything is okay before letting it operate by itself without you being present.









- If the battery leaks, replace it immediately and dispose of it according to chapter 10 ECOLOGY, otherwise it may damage the appliance. Watch out for splashes.
- Disconnect the battery if the robot will not be used for a long time.
- Never use the appliance for any other purpose than for the intended one described in these instructions for use! This appliance is not intended for outdoor use.
- The pictures of the parts and robot accessories in the instruction of use are only informative and can differ from your product.
- The manufacturer is not responsible for damage caused by improper use of the appliance and the accessories. Failure to replace or maintain all filters regularly and also using non-original filters, the properties of which resulted in failure or damage of the robot is also understood to be improper use of the appliance.

### Wireless connection and compatibility

- The ETA company cannot be liable in any way for any incidental, indirect or consequential damages, or for any loss of data or loss due to information leakage during wireless communication.
- Successful wireless communication cannot be guaranteed 100% on all Smart devices and Wifi networks (routers). Due to the variety of devices on the market, there may be cases where the character or specification of a given smart device or Wifi network (router) makes connection impossible or is in some way disturbed. In addition, several factors, including hardware and software configuration, also affect the success of wireless communication over a Wifi network. The connection between the robot and your Wifi network can also be adversely affected by the surrounding Wifi networks that they can be tuned to the same channel and disrupt connections (e.g. in housing estates, apartment buildings, etc.). These facts are not a reason to claim the appliance.

The application is owned and operated by a third party (hereinafter the “Subject”) different from HP TRONIC Zlín, Ltd. (hereinafter the „Seller“). No personal information is transmitted between the Subject and the Seller. When registering for the application, the customer transfers the personal data directly to the Subject, which becomes the personal data controller. The Application and the associated privacy policy are governed by the Rules of the Subject.

	No one else can disassemble main- tain or. Transform the product except the maintenance technicians designa- ted by our company or it may cause fire electric shock or personal injury.		Don't leave movable thread, wire and other objects with the length of more than 150 mm on the ground or the brush may be entangled.
	Do not touch power supply cable with wet hands – electric shock hazard.		Don't bend the power cord overly or place weight on it, or it may cause po- wer cord damage, fire or electric shock.
	Don't twist your clothes or any part of your body (head, finger, etc.) into the brush or wheel of the Robot, or it may cause personal injury.		Don't approach cigarette, lighter, match and other heat objects or combustible materials such as the gasoline cleaner.

	Don't use the Cleaner in commercial places, or the Cleaner may be damaged by excessive use.		Insert the power cord of the charger well or it may cause electric shock, short circuit, smoking or fire.
	Don't use the Cleaner outdoors, or it may cause the product damage.		Remove all easily damaged objects (including luminous objects, fabrics, glass bottles, etc.) before using, or it may cause damage to these objects or affect the using of the cleaner.
	Please use the Cleaner cautiously in the presence of the children to avoid frightening or harming them.		Don't stand or sit on the Cleaner, or it may cause damage to the Cleaner or personal injury.
	Don't make the Cleaner take in water and other liquors for fear of the product damage.		Don't use the Cleaner on small tables and chairs or other small space, otherwise the Cleaner may be damaged.

## 2. APPLICABILITY

The product, mainly applicable to home, hotel rooms and small office, is good for cleaning to various short-haired carpet, wood floor, hard floor, ceramic tile, etc.









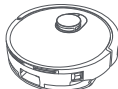

Since the robot moves freely in the space of your home, it is necessary to adapt the environment to this fact. Before use, remove all unwanted objects (stretched cables, scattered clothes, papers, bags, etc.) from the floor that could impede the movement of the robot or, conversely, fragile objects (e.g. glass and ceramic vases) that could be damaged by the robot.

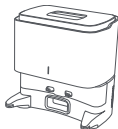
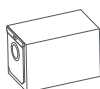
If you are going to use the robot in a multi-storey household, we recommend that you carry the charging station together with the robot between floors to ensure all functions.

- **This manual applies for the ETA4239 and ETA6239 robots. The robots differ in one thing: the ETA6239 has a charging station with extraction unit (E) and the ETA4239 has a conventional charging station (D).**
- **The charging stations are compatible with each other - i.e. you can purchase station (E) for the ETA4239 and station (D) for the ETA6239.**
- **The ETA6239 model uses Bin B with a smaller capacity for dirt (water 290 ml / dust 260 ml). If you purchase the charging station D, we recommend also purchasing Bin B with a larger capacity (ETA623900100) (water 320 ml / dust 290 ml). And vice versa - if you buy extraction unit E, we recommend you also buy container B with a smaller dirt capacity (ETA623900100) for increased extraction efficiency.**

## 3. PRODUCT COMPONENTS

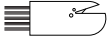
### 3.1 PACKAGE CONTENTS

Item	Description	Quantity	Order code	
	Robotic vacuum cleaner	<b>A</b>	1	—
	Charger station (ETA4239)	<b>D</b>	1	ETA423900200
	Charging dock with dirt extraction unit (ETA6239)	<b>E</b>	1	ETA623900080
	Collection vessel bag (ETA6239)	<b>E6</b>	1+1	ETA623900010
	Mop adapter	<b>C</b>	1	ETA423900130
	Mop	<b>C2</b>	1	ETA423900230
	Dust container (ETA6239)	<b>B</b>	1	ETA623900100
	Dust container (ETA4239)			ETA423900140
	HEPA filter	<b>B3</b>	1+1	ETA423900210
	Protective Pre-Filter	<b>B2</b>	1	ETA423900220
	Return bulkhead	-	1	ETA623900140
	Side Brush	<b>A10</b>	1	ETA423900070
	Main brush	<b>A11</b>	1	ETA423900090
	Main brush cover	<b>A12</b>	1	ETA423900100
	Cleaning tool	<b>F</b>	1	ETA623900090
	Battery	-	1	ETA423900110
	Cover	<b>G</b>	1	ETA623900150

1

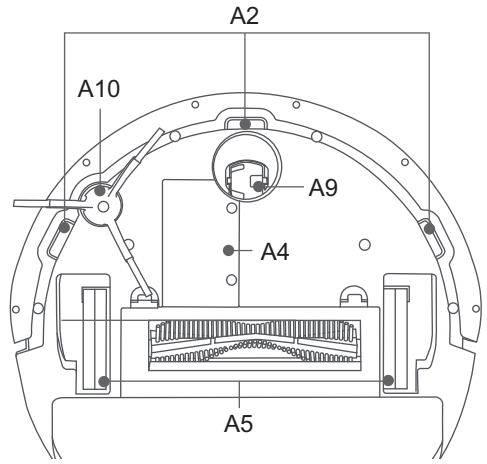
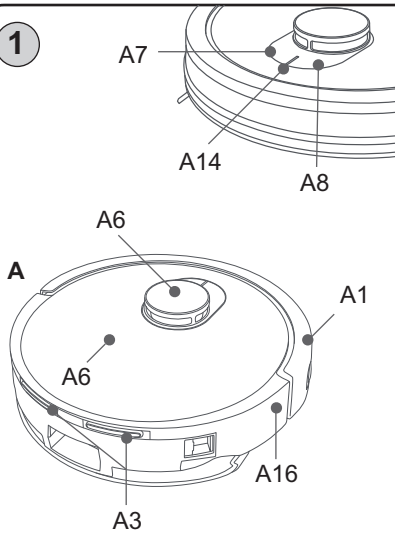

2

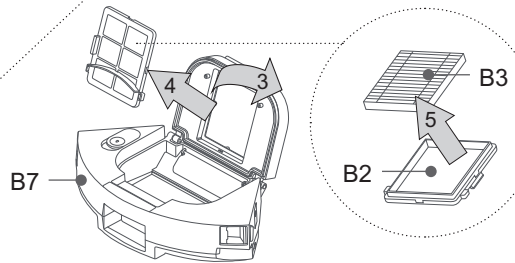
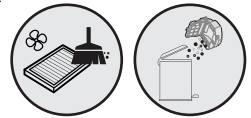
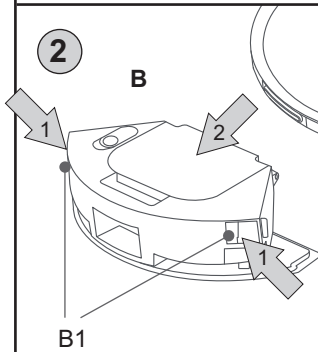

3

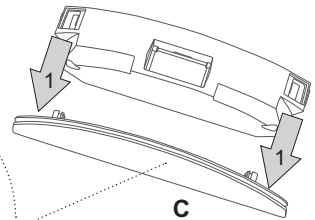
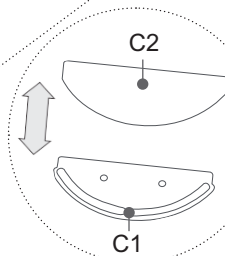
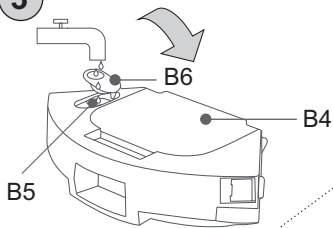

### 3.2 ROBOTIC VACUUM CLEANER

#### A – Vacuum cleaner

- A1 – Front bumper
- A2 – Stair fall sensors
- A3 – Charging contacts
- A4 – Battery compartment cover
- A5 – Drive wheels (left/right)
- A6 – Laser module
- A7 – Return to charging station button
- A8 – ON/OFF Button
- A9 – Front wheel
- A10 – Side brush
- A11 – Main brush
- A12 – Main brush cover
- A13 – Bearing
- A14 – Light Indicator

#### B – Dirt container 2 in 1

- B1 – Container release button
- B2 – Pre filter
- B3 – HEPA filter
- B4 – Hopper lid
- B5 – Filling opening
- B6 – Filler opening plug
- B7 – Water container (300 ml)

#### C – Mopping attachment

- C1 – Bottom part for attaching the mop
- C2 – Mop

#### D – Charging station

- D1 – Signalling area
- D2 – Charging contacts
- D3 – Power cable

#### E – Charging station with extraction unit

- E1 – Charging contacts for vacuum cleaner
- E2 – Hole for vacuum cleaner connection
- E3 – Lid
- E4 – Protective filter
- E5 – Light Signalization
- E6 – Dust bag
- E7 – Power Cable

#### F – Cleaning tool

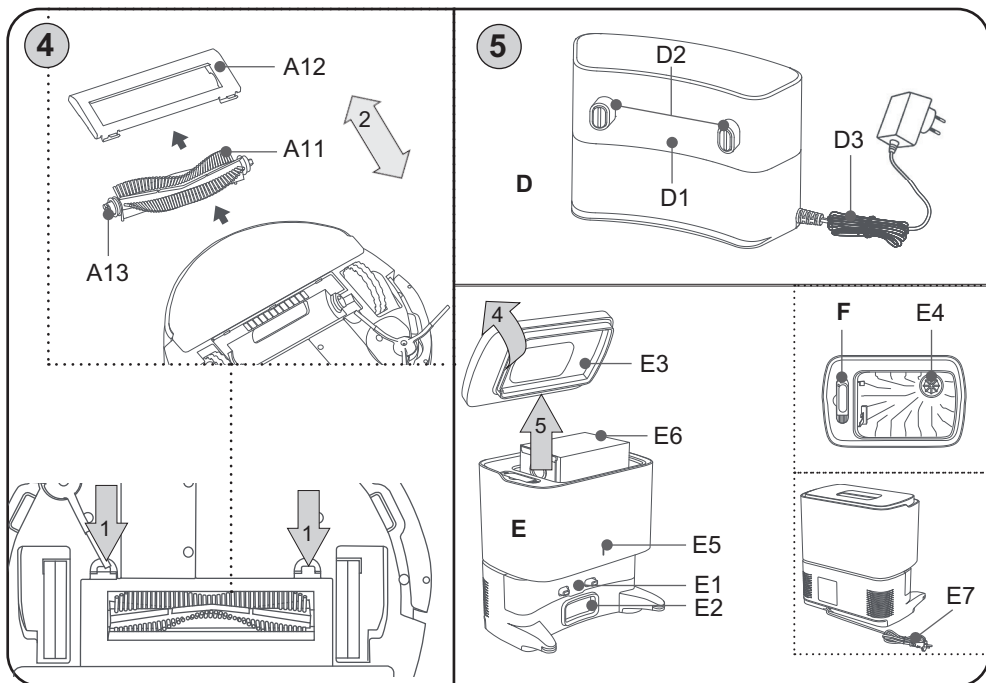

## 4. PREPARATION FOR USE

Remove all packing material, remove robot and accessories.  
Remove any adhesive, stickers, or paper from the robot.

### 4.1 PREPARATION OF THE ROBOT

Install the dirt tray **B** or the mop attachment **C** depending on the application.  
Install side brush **A10** and main brush **A11**.

### 4.2 INSTALLATION OF THE CHARGING STATION

1. Place the charging station on the floor. Make sure there is sufficient space on the sides of the base (minimum 0.5 m) and in front of the base (minimum 1.5 m). Avoid exposing the charging station to sunlight.
2. Connect the station's power cable to the power outlet.

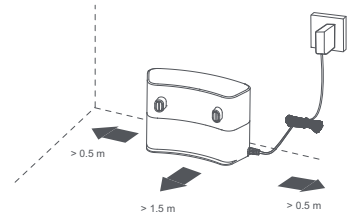

### 4.3 INSTALLATION OF CHARGING STATION WITH EXTRACTION UNIT

1. Place the charging station with the extraction unit ideally on a hard floor. Make sure there is sufficient space on the sides of the charging station (minimum 0.5 m) and in front of the charging station (minimum 1.5 m). Avoid exposing the charging station with extraction unit to sunlight.
2. Connect the power cable of the station to the power supply.

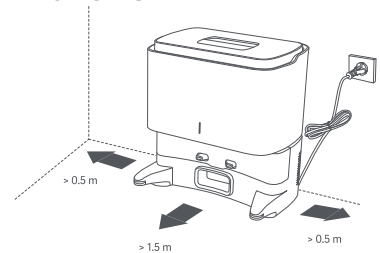

#### Remarks



- If the battery has been discharged, place the device into the charging dock manually.
- After connection to the charging dock, the device will be switched on automatically.
- During charging and connection to the charging dock, the device cannot be switched off.
- **The cleaning operation must always be started with the robot vacuum cleaner in the charging dock.**
- You can place Pad **G** on the floor just before the charging station. If the robot is charging with a wet mop, any moisture will not damage the floor.

### PAIRING the vacuum cleaner with the charging station

From production, the robot is automatically paired with the station, or the process will take place automatically when the charging station and vacuum cleaner are switched on for the first time.

## 5. VACCUM CLEANER USE

### 5.1 BASIC BEHAVIOUR AND SIGNALLING OF BUTTON FUNCTIONS

	Gomb	
	A8 	A7 
<b>Short pressing</b>	Start / pause / resume	Return to the charging station
<b>Long pressing (cca 3 sec.)</b>	Switching on and off of the robot	-
<b>Press and hold both buttons simultaneously (approximately 3 seconds)</b>	Activate pairing mode with the WIFI network.	

### BEHAVIOR OF ROBOT VACUUM CLEANER SIGNALIZATION

Light Signalization	Vacuum Cleaner Status (Light Indicator A14)
off	the robot is off, in sleep mode, or in DO NOT DISTURB mode
steady white light	the robot is in stand-by mode, cleaning, or fully charged
slow blinking white light	powering on/charging (battery level >20%)
blinking white light	the robot is charging; firmware update
steady yellow light	the robot is not connected to WIFI
blinking yellow light	WIFI reset; discharged battery; unusual state
slow blinking yellow light	charging (battery <20%)

### BEHAVIOR OF LIGHT SIGNALIZATION ON SUCTION STATION E5

Light Signalization	Status of Light Signalization (E5)
off	not connected to electricity
steady white light	connected to electricity / vacuum cleaner fully charged / charging
blinking white light	dust is being sucked out from container <b>B</b>
blinking yellow light	dust bag <b>E6</b> is missing or incorrectly placed

#### Sleep Mode

If no action occurs in standby mode for 5 minutes, the vacuum cleaner will switch to sleep mode. Wake it by pressing one of the buttons or via the app. This mode will not activate if the vacuum cleaner is placed in the charging station. If the vacuum remains in this mode for 6 hours, it will turn off.

### Discontinuing/Continuing of the cleaning operation

The robot will continue cleaning, if disconnected cleaning operation will be reactivated. Cleaning will also continue after successful completion of the charging process, if the operation has been automatically discontinued due to low battery charge.

### Reset Vacuum Cleaner

To reset to factory settings, press and hold the return-to-charging-station button **A7** for about 5 seconds. After hearing a beep, repeat the process (press the button again for 5 seconds). This method may help solve general issues and errors.

#### NOTICE

- Please note that resetting to factory settings will erase your settings in the app, and you will need to pair the vacuum cleaner again.

### Voice accompaniment

Voice alerts are set to Czech at the factory. You can only change to English in the app.

## 5.2 BATTERY CHARGING

1. Check that the **D/E** charging station is properly connected to the power supply.
2. Place the robot near the charging station and press the **A7** button on the robot. If the battery is too low, place the robot directly on the charging station by hand in the correct way.

#### Notes

- Standard charging time is approx. 5 hours. Fully charged battery will work for approx. 150 minutes, depending on set functions.
- The stated operating times are based on ETA's internal testing and only apply to a new and fully charged battery. Depending on the age and wear of the battery, the operating time decreases.
- After cleaning, the robot will automatically search for the charging station.
- The "ETA SMART" application makes it easy to find out the battery status. The application can also be sent back to the charging station at any time.

#### WARNING

- If you will not use the robot for more than 2 days, it is recommended to leave the robot fully charged, then turn it off and move it from the charging station away from the charging contacts.

## 5.3 CLEANING MODES AND ROBOT FUNCTIONS

The robot has several cleaning modes. However, with the application-free control, you only have **automatic** cleaning mode.

### Smart automatic cleaning

Press the **A8** button. During cleaning, the robot moves gradually and systematically in the space according to the programmed route. It divides the space into individual segments. As soon as the robot cleans the entire available space, it automatically searches for the charging station. This is the most used method of cleaning.

### Return to the charging dock

The device can automatically return back to the charging dock, when cleaning has been completed. You can also send it to the charging dock by pressing **A7**, or using return function in the app.

#### Return to the charging dock:

- a) by pressing **A7** button or using the app
- b) cleaning has been completed
- c) battery is low (after recharging, the cleaning process will continue - if do not disturb mode is not active in the app)

### Automatic extraction of dirt in the extraction unit (ETA6239)

After completion of cleaning or return to the charging dock with extraction unit, the dirt accumulated in container **B** of the robot vacuum will be automatically extracted. Also, check filling status of the dust bag **E6** and replace it regularly.

#### Warning

- Do not carry the charging station by its lid! There is a risk of it falling and getting damaged.

## 5.4 USING THE MOPPING ATTACHMENT (FIG. 3)

- 1) Remove the dust bin **B** and fill the tank with clean water through the hole **B5** and close it properly with the plug **B6**.
- 2) Put dust bin **B** back into the robot.
- 3) Then, according to Fig. 3, slide the mopping attachment **C** itself with the attached mop onto the dust bin **B** from the bottom of the robot (you will hear a click). Wet the mop and wring it out before use.
- 4) Switch on the robot by pressing the **A8** button, or in the application to the desired cleaning mode.
- 5) After cleaning, empty the tank and let it dry properly - do not charge the robot with water in the tank.

#### Remarks

- Do not use/pour any detergent in the mop water tank.
- The pumping function will be activated by inserting the mop adapter **C**. Don't use the robot with adapter **C** without water in the container **B7**!
- Monitor the device during cleaning operation. Constantly monitor mopping operation.
- When mopping, we recommend cleaning the individual rooms.
- When mopping, check the robot and add water to the mopping attachment, if necessary, or rinse the mop.
- Remove and clean the mop attachment after use. Do not leave it installed on the robot while charging or when not in use.

## 6. APPLICATION ETA SMART

The robot can be operated in simplified mode using the **A7** and **A8** buttons. **In order to use all device's functions, you will have to install and use smart app "ETA SMART", allowing extension of robot functionality and increased user comfort.**

All other information, operating instructions of the app, instructions and hints for successful pairing with home network can be found at:

[www.etasince1943.com/robot](http://www.etasince1943.com/robot)

The app is available from Apple Store or Google Play database (or use the following QR code for easy installation):

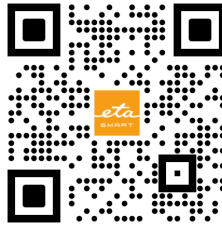

### Note

If QR code is not active, find the app manually (by its name).

## 7. ROBOT MAINTENANCE

Carry out maintenance and cleaning regularly, depending on the frequency of use and the amount of cleaning. In a more polluted environment (a pet household), more frequent maintenance will be required. **Failure to carry out maintenance may damage the robot and its components!**

Carefully wipe robot body incl. laser module with dry cloth. Remove dirt (if any) in the laser module area (the dirt could deactivate the rotation mechanism and result in deterioration of the surface mapping function and behaviour of the device.).

### 7.1 CHARGING CONTACTS CLEANING

**Switch off the robot and disconnect the charging station from the power supply!** Clean the charging contacts (**A3**, **D2**, **E1**) on the robot and on the station with a soft dry cloth. Clean at least once a month. **Do not use aggressive cleaning agents or oils to clean the contacts.**

### 7.2 DIRT TANK AND FILTERS CLEANING

1. According to Fig. 2, remove the dirt container **B** from the robot. Open its lid **B4** and pour out the dirt and dispose of it together with normal municipal waste - if necessary, use the dirt extraction function from the reservoir with the suction station.  
If you empty the container manually, turn it with the outlet opening facing up.
2. Pour out excess water from container **B7**. Wipe the dust bin **B** with a damp cloth.
3. Remove the HEPA filter and gently blow or tap it out. Alternatively, use cleaning tool **F** to clean it. Carefully wipe filter **B2** with a damp cloth, or use tool **F** here as well.

- After maintenance, fold up the dirt container including the filter and put it back in the robot or store it in a suitable safe place.

#### NOTICE

- For filters cleaning do not use aggressive detergents or cleaning agents or hot water
- Dry cleaning is recommended to maintain HEPA filter parameters.
- If you choose to wash the HEPA filter with water, its filtering ability will be reduced.**
- The maximum number of filter washes is 3x. Then it is necessary to buy a new one.
- It is recommended to change the HEPA filter at least twice a year.
- The filters are not intended for use in a dishwasher.
- Cleaning failure and possibly filters replacing can lead to malfunction of the robot!

### 7.3 MAIN BRUSH CLEANING

- Press the cover towards you and remove the cover **A12** and remove the main brush **A11** from the robot.
- Clean the main brush with the cleaning tool **F** (or other suitable). You can also use scissors to remove tangled hair / hair. Wipe the main brush cover and main brush compartment with a soft, dry cloth.
- You can also slide out the **A13** bearing from the **A11** brush and remove any lint/hair that got into this space.
- In the opposite way, place all the removed elements back into the robot.

### 7.4 CLEANING THE SIDE BRUSH

- Remove (unscrew) the side brush, clean it, and remove any tangled hair/fur. Reinstall the brush on the vacuum cleaner.
- The mop can be detached by simply sliding it out.

### 7.5 WHEELS CLEANING

Clean the front, left and right wheels with the **F** device.

The front swivel wheel can be removed and cleaned. To remove, insert a thin screwdriver just under the wheel and prise it upwards away from the vacuum cleaner. After cleaning, place the wheel back and push it in. Click to confirm correct seating.

#### NOTICE

- Some hair / pet's hair may be wrapped around the wheel axes and other dirt may stick. Inspect and clean the wheels regularly.

### 7.6 SENSORS CLEANING

After each cleaning, clean the sensors with tool **F** (or another suitable one).

### 7.7 CLEANING THE MOP ATTACHMENT

Remove the attachment from the robot after each use (see Fig. 3). Rinse the mop attachment **C** and mops **C2** under running water. Remove the mop by simply sliding it out. Drain the excess water from the tank and rinse it again with clean water.

## 7.8. CLEANING THE FRONT BUMPER A1

The front bumper contains obstacle sensors, so wipe it regularly with a damp cloth. Also check if the front bumper can be moved slightly its entire circumference towards the robot body and check that there is no obstacle stuck between the bumper and the robot.

## 7.9. CLEANING OF CHARGING STATION WITH EXTRACTION UNIT

1. Remove lid **E3** and take out the dust bag **E6**. Dispose of it with municipal waste. Then insert a new empty dust bag into the unit and close the lid.
2. Wipe the **E4** protective filter with a soft cloth or brush.

### Comment

- Dirt and dust may accumulate around the **E2** opening. Clean this area with a damp cloth or brush, too.

**More extensive maintenance or maintenance requiring intervention in the inner parts of the appliance must be carried out by professional service! Failure to comply with the instructions of the manufacturer will lead to expiration of the right to repair! Manufacturer contact: [info@eta.cz](mailto:info@eta.cz)** The information regarding warranty and product repairs you can find on the website [www.eta.cz/servis-eu](http://www.eta.cz/servis-eu).

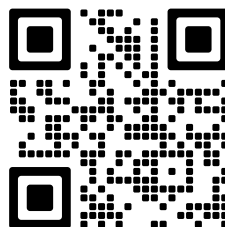

## 8. PROBLEMS SOLUTIONS

A large part of the various problems can be solved or prevented by proper operation in accordance with the instructions in the manual. Above all, pay attention to proper maintenance and visual inspection of the robot. Always restart the entire robot to be sure and check the correct connection of the station to the electricity, sewing.

Problem	Cause	Remedy
The robot rotates in one place.	Left / right wheel is stuck.	Check and clean the wheels
The robot is still backing up.	Sensors preventing from falling down the stairs are dirty/damaged.	Clean the sensors. If the problem persists please contact authorised service centre.
The robot constantly hits obstacles.	The front bumper is jammed due to dirt.	Check and clean the front bumper.
The robot cleans for a very short time.	The storage battery is not charged enough or is at the end of its life.	Fully charge the robot. If the problem persists, replace the storage battery with a new one.
The suction power of the robot decreases.	The dustbin is full or the filters are dirty.	Check and clean the dustbin and filters.
Mapping function failure. Programmed cleaning map is incorrect/chaotic.	Obstruction of the laser module.	Check the module, and remove obstructions, if any. The laser mechanism below the module must freely rotate.
Device cannot be switched on	Battery discharged.	Recharge the battery.
	Extreme ambient temperature	Ambient temperature must not be lower than 0 °C and higher than 40 °C.
Abnormal behaviour	Cause unknown	Try to switch off and restart the device.

## 9. TECHNICAL SPECIFICATION

Robotic vacuum cleaner	
Appliance protection class	III.
operating voltage	14.4 V (DC)
Accumulator	Li-Ion (RM332+D3)
Battery savings	3200 mAh
Charging time	5 hours
Weight	2.6 kg
Dimensions	Ø 330 mm x 99 mm
Frequency range	2.4 GHz
Wireless technology	Wifi
Declared acoustic level is 76 dB(A) re 1pW.	

### Compatibility:

Smart device operational system	- Android 7.0 and higher - IOS 11.0 and higher
Wifi network	- 2.4 - WPA1 and WPA2 security (recommended WPA2)

### NOTICE

- The device cannot be operated on IEEE 802.1X-secured Wifi networks (usually corporate Wifi networks).

Charging station	ETA4239 (D)	ETA6239 (E)
Appliance protection class	II.	
Rated power consumption	40 W	700 W
Dimensions cca	145 x 100 x 65 mm	293 x 275 x 200 mm
Mass	0,45 kg	2,6 kg
Dust bag volume	—	2,5 l
Extraction (vacuum)	—	≤ 17 KPa
Noise (dB(A) re 1pW)	—	78

Hereby, ETA a.s. declares that the radio equipment type ETA4239/ETA6239 is in compliance with Directive 2014/53/EU. The full text of the EU declaration of conformity is available at the ETA internet address.

The manufacturer reserves the right to change the technical specifications for the respective model. The manufacturer reserves the right to change/update the ETA SMART application without prior notice. Due to the character of such changes/updates, some information or procedures in this manual might become obsolete or might be missing.

The capacity of the product battery decreases over time. Decreasing of battery capacity occurs during normal use of the appliance and is considered usual wear and tear of the appliance. Decreasing battery capacity is not a defect of the appliance.



## 10. ENVIRONMENTAL PROTECTION

If the dimensions allow, there are labels of materials used for production of packing, components and accessories as well as their recycling on all parts. The symbols specified on the product or in the accompanying documentation mean that the used electrical or electronic products must not be disposed of together with municipal waste. For proper disposal of the product, hand it over at special collection places where it will be received free of charge. Suitable disposal of the product can help to maintain valuable natural resources and to prevent possible negative impacts on the environment and human health, which could be the possible consequences of improper waste disposal. Fines can be imposed for improper disposal of this type of waste in agreement with the national regulations. The appliance is equipped with the Li-Ion battery with long life. For environmental protection it is necessary to remove the battery from the appliance after its service life and the battery and the appliance must be disposed of safely using special collection networks. Ask for more details at the local authority or at the local waste collection site. For environmental protection it is necessary to remove the battery from the appliance after its service life and the battery and the appliance must be disposed of safely using special collection networks. Ask for more details at the local authority or at the local waste collection site.

### Battery removing

Remove the 2 battery compartment cover (A4) screws at the bottom of the robot. Remove the battery and unplug the connector. Remove the battery and unplug the connector. For unplugging the connector use more force for advantage of overcoming the safety fuse against spontaneous disconnection.

### WARNING

- Make sure the connectors are connected correctly! The battery connector contains a safety part, which must point to the opposite of the safety part in the connector in the robot, exactly as shown below, otherwise there is a risk of irreversible damage to the robot base plate!

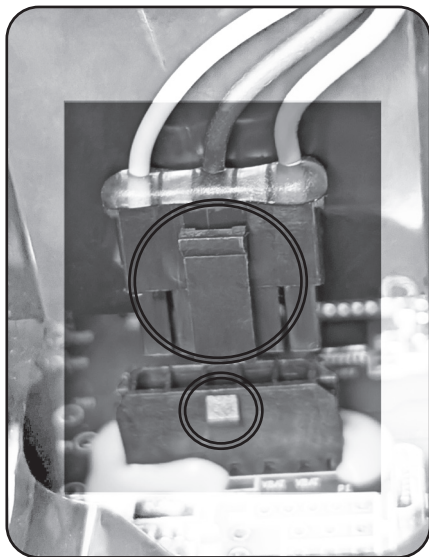

### WARNINGS AND SYMBOLS USED ON THE APPLIANCE, PACKAGING OR IN THE INSTRUCTIONS MANUAL:

HOUSEHOLD USE ONLY. DO NOT IMMERSE IN WATER OR OTHER LIQUIDS.

KEEP OUT OF REACH OF CHILDREN.



TO AVOID DANGER OF SUFFOCATION, KEEP THIS PLASTIC BAG AWAY FROM BABIES AND CHILDREN. DO NOT USE THIS BAG IN CRIBS, BEDS, ARRANGES OR PLAYPENS. THIS BAG IS NOT A TOY.



Please read the instructions manual



Removable power supply unit



WARNING

eta 4239, 6239

Galaxo

## HASZNÁLATI ÚTMUTATÓ

Tisztelt Vásárlónk, köszönjük, hogy termékünket választotta! Mielőtt a készüléket üzembe helyezné, kérjük olvassa el figyelmesen az utasításokat, a pénztári nyugtát és ha lehetséges, a csomagolással és a csomagolás tartalmával együtt tegye azt el biztonságos helyre!

## 1. BIZTONSÁGI ELŐÍRÁSOK



- Ezen útmutatót tekintse a készülék tartozékaként és adja át azt a készülék esetleges további felhasználójának.
- Ellenőrizze, hogy az adattáblán levő feszültségadat megegyezik-e az elektromos dugaszolóaljzatban levő feszültséggel.
- A készüléket 8 éven felüli gyermekek, illetve csökkent fizikai, érzékelési vagy szellemi képességekkel rendelkező, vagy a készülék működtetésében járatlan személyek is használhatják, amennyiben ezt felügyelet mellett teszik, illetve ismerik a készülék biztonságos működtetésének módját és az azzal járó veszélyeket. A gyermek ne játszon a készülékkel! Felügyelet nélkül a gyermek nem végezheti el a készülék tisztítását, karbantartását!
- Ha a készülék csatlakozóvezetéke megsérül, akkor azt a gyártó cég, annak szervíz szakembere vagy hasonló minősítéssel rendelkező más személy cserélje ki.
- A tartozékok vagy hozzáférhető részek kicserélése előtt, amelyek működés közben mozognak, beszerelés és szétszerelés előtt, tisztítás vagy karbantartás előtt, a készüléket kapcsolja ki és húzza ki a tápkábel dugójának kihúzásával az aljzatból!
- Ne kapcsolja be a készüléket, ha annak csatlakozóvezetéke vagy dugója sérült, ha nem működik rendesen, ha az leesett és megsérült vagy ha vízbe esett.
- **FIGYELMEZTETÉS:** Az akkumulátor töltéséhez csak a készülékhez kapott töltőállomást használja.
- A készülék csak a típuscímkén feltüntetett biztonságos törpefeszültségről üzemeltethető.
- A termék otthoni és hasonló (üzletekben, irodákban és más hasonló munkahelyeken, szállodákban, motellekben és más hasonló helyiségekben, „bed and breakfast” típusú szállodákban) használatra szánt! Nem kereskedelmi használatra!
- **Ne merítse vízbe a porszívót (még részben sem)!**
- Ne porszívózzon éles tárgyakat (pl. **üveget, törmeléket**), forró, tűzveszélyes, robbanásveszélyes közegeket (pl. **hamut, égő cigarettacsikkokat, benzint, hígítókat és aeroszol gőzöket**), de kenőanyagokat sem (pl. **zsirokat, olajokat**), továbbá maróhatású anyagokat (pl. **savakat, oldószereket**). Ezen anyagok porszívózása esetén a szűrők illetve a porszívó megkárosodása következhet be.

- Porszívózás közben a sérülések elkerülése érdekében ne nyúljon az elektromos szívféj forgókeféi közé!
- A porszívót mindig először kapcsolja ki és húzza ki a csatlakozóvezetékét a hálózati dugaszolóaljzatból, és csak azután üritse ki a portartó edényt, tisztítsa ki vagy cserélje ki a mikroszűrőket, tisztítsa ki a porszívót vagy annak tartozékait.
- Ne tegye ki a porszívót külső időjárás hatásoknak (**eső, fagy, közvetlen napsütés** stb.).
- A készülék biztonsága és helyes működése érdekében használjon mindenkor eredeti tartalékalkatrészeket és gyártócég által jóváhagyott tartozékokat.
- A készüléket ne használja más célokra, mint amire az készült és amit ez az útmutató tartalmaz!
- A készülékben csak a gyártó által jóváhagyott akkumulátortípust használjon. Ne használjon újratölthetőnek nem minősített elemeket/akkumulátorokat.
- Ha nem használja a készüléket hosszabb ideig, húzza ki a töltőállomás tápkábelét! A porszívót húzza ki úgy, hogy a porszívó és a töltőállomás kontaktjai ne érjenek egymáshoz! Ezzel elkerülheti, hogy a porszívó lemerüljön! Kapcsolja ki a porszívót.
- Kérjük ellenőrizzen minden padlón lévő felületet, fugát, rést (pl. a listáknál) annak érdekében, hogy elkerülje a kefe károsodását. Ezek a résék megakadályozhatják a porszívó mozgását, pl. a résekbe beleszorulhat a kefe.
- A porszívót nem lehet 1 cm-nél hosszabb szálú szőnyegen használni. Ugyanakkor előfordulhat, hogy a porszívó nem működik megfelelően bizonyos típusú sötét szőnyegeken, amelyek "összezavarják" az érzékelőket a felületükkel, és a porszívó kaotikus mozgását okozhatják, vagy azt, hogy nem megy rá erre a felszínre. A porszívó képes átmenni a max. kb. 2 cm (felhelyezett felmosó fejjel kb. 1 cm magasságig) magas ájtjáró léceken.
- Szenteljen extra figyelmet a robotnak első működésekor.
- Távolítsa el az akadályokat az útjából. Próbálja meg elkerülni a leállásokat.
- Tegyen lépéseket a takarítás során felmerülő problémák megelőzésére:
  - Tartsa a könnyen felboruló tárgyakat biztonságos helyen
  - Simítsa le a szőnyeg szélét
  - A lelógó asztalterítő és függöny ne érjen le a földre
  - A gyúlékony tárgyakat tartsa távol a tűzforrásoktól
  - Simítsa ki az összetekeredett tápkábelt a padlón
  - Vegye fel az újságokat, könyveket, magazinokat és nagyobb papírokat a padlóról
- Ne használja a porszívót 40 °C feletti vagy 0 °C alatti környezeti hőmérsékletű környezetben.
- Ne használja a lézer modulát vagy annak fedelét fogantyúként a robot hordozásához! Ugyanakkor ne helyezze a robotot fejjel lefelé semmilyen felületre - ez károsíthatja a lézermodult.
- Takarítás előtt ellenőrizze, hogy a fő kefe megfelelően van-e rögzítve a készülékben
- Ellenőrizze, hogy a magasság érzékelők tisztára vannak törölve.
- Ne használja a porszívót emelvényeken, ahol nincs korlát, vagy kemény akadály. A robot leeshet és személyi sérülést okozhat.
- Figyeljen arra, hogy a főkefe és a portartály megfelelően vannak-e elhelyezve.
- Használat előtt tisztítsa meg a leesés elleni szenzorokat.
- Ha egy helységben szeretne takarítani, akkor csukja be az összes ajtót.
- Ahhoz, hogy a porszívó képes legyen a bútorok alatt takarítani és ne szoruljon azok alá, minimum 10,5 cm magas szabad terület szükséges.
- Ha sokáig nem használja a porszívót, vegye ki belőle az akkumulátort.
- Ne engedje, hogy a porszívó leessen. Ha ez megtörténik, akkor kapcsolja be a porszívót, ellenőrizze a mozgását és győződjön meg arról, hogy minden rendben van-e vele.





Ez az ellenőrzés fontos a következő felügyelet nélküli takarításhoz.











- Ha az akkumulátor szivárog, azonnal cserélje ki és ártalmatlanítsa a fejezetnek megfelelően. 10 ÖKOLÓGIA, különben károsíthatja a készüléket. Vigyázzon a fröccsenésekre.
- A lemerült az akkumulátort megfelelő módon semmisítse meg (lásza 10. ÖKOLÓGIA)!
- A csomagoláson, illetve a készüléken található esetleges idegen nyelvű szövegek és képek magyarázata és fordítása a nyelv mutációjának végén található.
- A porszívó kézikőn260ben bemutatott részei, beleértve a tartozékokat is, illusztrációk és eltérhetnek a terméktől.
- Gyártócég nem felel a készülék és tartozékai helytelen használatából eredő károkért és nem garanciaköteles a biztonsági előírások be nem tartása esetén. A készülék helytelen használatának tekintjük többek között a szűrők rendszeres cseréje.

### Vezeték nélküli csatlakozás és kompatibilitás

- Az ETA cég semmilyen módon nem vállal felelősséget semmilyen véletlen, közvetett vagy következményes kárért, sem az adatok elvesztéséért vagy olyan veszteségekért, amelyet a vezeték nélküli technológián keresztüli kommunikáció során fellépő információszivárgás okozott.
- A sikeres vezeték nélküli kommunikáció nem garantálható 100%-kal minden intelligens eszközön és Wifi-hálózaton (routeren). A piacon lévő eszközök sokfélesége miatt előfordulhatnak olyan esetek, amikor egy adott okos eszköz vagy Wifi-hálózat (router) jellege vagy specifikációja lehetetlenné teszi a csatlakozást, vagy valamilyen módon megszakad. Ezen felül számos tényező, beleértve a hardver és a szoftver konfigurációja is befolyásolja a vezeték nélküli kommunikáció sikerét egy Wifi-hálózaton keresztül. A robot és a Wifi-hálózat közötti kapcsolatot hátrányosan befolyásolhatják a környező Wifi-hálózatok is, amelyek ugyanarra a csatornára hangolhatók, és így megszakíthatják a kapcsolatot (pl. lakótelepeken, apartmanházakban stb.). Ezek a tények nem indokolhatják a készülék reklamációját.

Az alkalmazást egy harmadik szubjektum (a továbbiakban csak „Szubjektum”) tulajdonolja és üzemelteti, amely nem a HP TRONIC Zlín, spol. s r.o. (a továbbiakban csak „Eladó”). Az Eladó semmilyen személyes adatot nem ad át a Szubjektumnak. Az alkalmazásba való regisztráció során az ügyfél közvetlenül a Szubjektumnak adja át a személyes adatait, aki így személyes adatainak kezelőjévé válik. Az alkalmazást és a hozzá tartozó adatvédelmet a Szubjektum szabályai határozzák meg.mazást és a hozzá tartozó adatvédelmet a Szubjektum szabályai határozzák meg.

	<p>A terméket kizárólag a gyártó, illetve az erre a célra kijelölt szakemberek szedhetik szét, tarthatják fenn, vagy alakíthatják át! Ellenkező esetben tüzet, áramütést, vagy személyi sérülést okozhat!</p>		<p>Ne hagyjon mozgó drótot, vagy más tárgyakat, amelyeknek hosszuk több mint 150 mm a földön, mert a főkefe károsodását okozhatják!</p>
	<p>Soha ne érjen nedves kézzel a tápkábelhez - ez áramütést okozhat.</p>		<p>Ne hajlítsa meg túlságosan a hálózati kábelt, és ne tegyen rá nagy súlyt, ami a tápkábel sérüléséhez vezethet, valamint tüzet, vagy áramütést okozhat!</p>

	Ne tegyen be a főkefébe, vagy kerékbe ruhát, vagy bármely testrészét (fej, új, stb.), mert az személyi sérülést okozhat!		Ne közelítsen a készülékhez cigarettával, öngyújtóval, gyufával és más forró tárgyakkal, vagy éghető anyagokkal, mint pl. tisztító benzinnel!
	Ne használja a porszívót túl frekvencián helyeken, mert a túlhasználás a porszívó károsodásához vezethet!		Dugja be a tápkábelt a hálózatba megfelelően, ellenkező esetben áramütést, rövidzárlatot, füstölést, vagy tüzet okozhat!
	Ne használja a készüléket kinti környezetben, károsodást okozhat!		Tegyen el minden sérülékeny tárgyat (beleértve a világító tárgyakat, textíliákat, üvegeket palackokat, stb.) használat előtt, mert azok akadályozhatják a készülék működését és annak károsodását okozhatják!
	Kérjük, a porszívót a gyerekek jelenlétében használja óvatosan, így elkerülheti, hogy a kicsik megijedjenek, vagy megsérüljenek!		Ne álljon, vagy üljön rá a porszívóra, mert az a porszívó károsodását, vagy személyi sérülést okozhat!
	Ne tegye a készüléket vízbe, vagy más folyadékba, mert az károsodást okozhat!		Ne használja a porszívót kicsi asztalokon, székeken, vagy más kis helyeken, a porszívó károsodásának elkerülése érdekében!







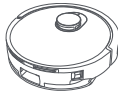

## 2. ALKAMAZHATÓSÁG

A készülék alkalmas otthoni takarításra, hotelekben, szobákban, valamint kisebb irodákban. Használható különböző rövid rolytos szőnyegek, fapadlóra, kemény padlóra, stb... Mivel a porszívó szabadon mozog otthonában, a környezetet hozzá kell igazítani ehhez a körülményhez. Használat előtt távolítsa el minden nem kívánt tárgyat (feszített kábelek, szétszórt ruhák, papírok, táskák stb.) a padlóról, amelyek akadályozhatják a porszívó mozgását, vagy éppen a törékeny tárgyakat (pl. üveg és kerámia vázák), amelyeket a porszívó károsíthat. Ha többszintes háztartásban kívánja használni a porszívót, javasoljuk, hogy a töltőállomást a porszívóval együtt mindig helyezze át a másik szintre, a porszívó összes funkciójának biztosítása érdekében.

- Ez a használati utasítás közös az ETA4239 és az ETA6239 típusú porszívókra. A porszívók között csak az a különbség, hogy az ETA6239 töltő állomása szívó egységgel (E) rendelkezik, az ETA4239 klasszikus töltő állomással (D) van felszerelve.
- A töltőállomások kompatibilisek egymással - azaz az ETA4239-hez megvásárolhatja az (E) töltőállomást, az ETA6239-hez pedig a (D) töltőállomást.
- Az ETA6239 modell B tartályt használ, kisebb kapacitással a szennyeződésekhez (víz 290 ml / por 260 ml). Ha vásárolja meg a D töltőállomást, ajánljuk, hogy vásároljon egy nagyobb kapacitású B tartályt is (ETA623900100) (víz 320 ml / por 290 ml). És fordítva - ha az E elszívóegységet vásárolja meg, javasoljuk, hogy a nagyobb elszívási hatékonyság érdekében vásárolja meg a kisebb szennyeződéskapacitású B tartályt is (ETA623900100).

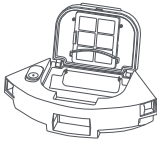
### 3. A TERMÉK ALKOTÓRÉSZEI

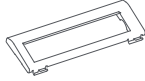
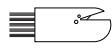
#### 3.1 CSOMAGOLÁS TARTALMA

Tétel	Leírás		Mennyiség	Rendelési kód
	Robot-porszívó	<b>A</b>	1	—
	Töltőállomás (ETA4239)	<b>D</b>	1	ETA423900200
	Töltőállomás szívóegységgel (ETA6239)	<b>E</b>	1	ETA623900080
	Porzsák a gyűjtőedényhez (ETA6239)	<b>E6</b>	1+1	ETA623900010
	Mop toldalék	<b>C</b>	1	ETA423900130
	Mop	<b>C2</b>	1	ETA423900230
	Szennyeződés tartály (ETA6239)	<b>B</b>	1	ETA623900100
	Szennyeződés tartály (ETA4239)			ETA423900140
	HEPA szűrő	<b>B3</b>	1+1	ETA423900210
	Védő előszűrő	<b>B2</b>	1	ETA423900220
	Fordított válaszfal	-	1	ETA623900140
	Oldalkefe	<b>A10</b>	1	ETA423900070
	Fő kefe	<b>A11</b>	1	ETA423900090
	Főkefe fedele	<b>A12</b>	1	ETA423900100
	Tisztító szerszám	<b>F</b>	1	ETA623900090
	Akkumulátor	-	1	ETA423900110
	Fedél	<b>G</b>	1	ETA623900150

1

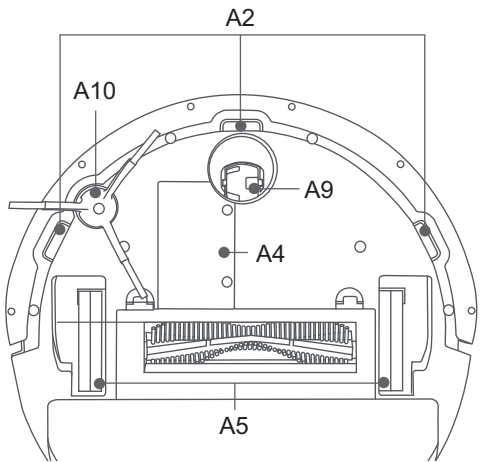
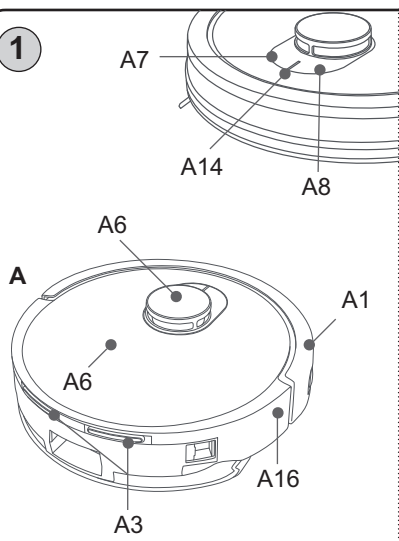

2

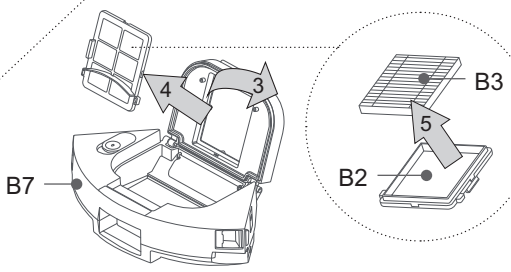
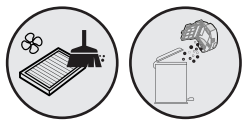
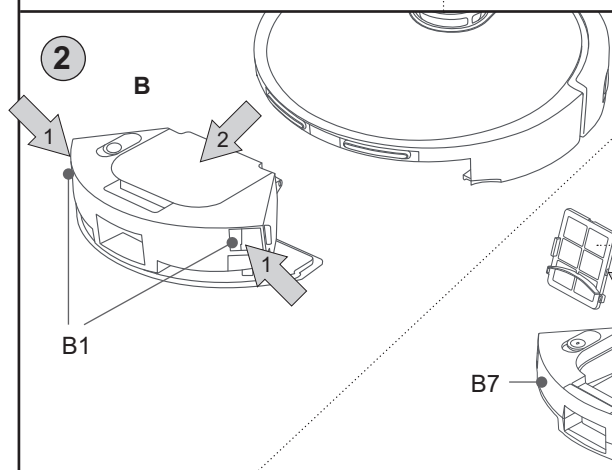

3

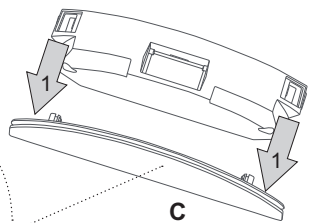
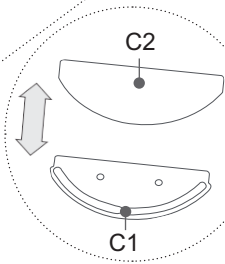
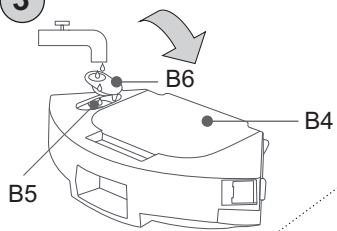

### 3.2 ROBOT-PORSZÍVÓ

#### A – Porszívó

- A1 – Első lökhárító
- A2 – Lépcsőről való leesés elleni szenzor
- A3 – Töltő kontaktusok
- A4 – Akkumulátor tartály fedele
- A5 – Meghajtó kerekek (bal/jobbs)
- A6 – Lézer modul
- A7 – Visszatérés a töltőállomásra
- A8 – BE/KI gomb
- A9 – Első kerék
- A10 – Oldalsó kefe
- A11 – Fő kefe
- A12 – Fő kefe fedele
- A13 – Csapágó
- A14 – Fényjelző

#### B – Szennyeződés tartály 2 az 1-ben

- B1 – Tartály kioldó gomb
- B2 – Pre szűrő
- B3 – HEPA szűrő
- B4 – Tartály fedele
- B5 – Beöntő lyuk
- B6 – Beöntő lyuk fedele
- B7 – Víz tartály (300 ml)

#### C – Mop

- C1 – mop alsó tartója
- C2 – Mop

#### D – Töltő állomás

- D1 – Jelző terület
- D2 – Töltő kontaktusok
- D3 – Tápkábel

#### E – Töltő állomás szívó egységgel

- E1 – Töltő kontaktusok
- E2 – Porszívó csatlakozó lyuk
- E3 – Fedél
- E4 – Védő szűrő
- E5 – Fényjelzés
- E6 – Porzsák
- E7 – Tápkábel

#### F – Tisztító szerszám

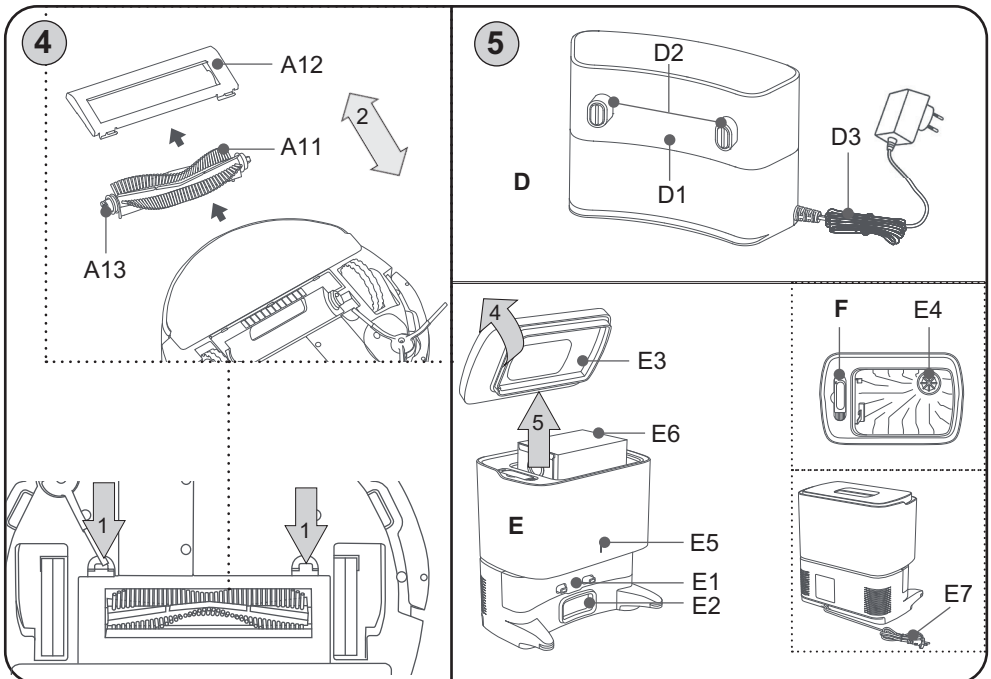

## 4. HASZNÁLATI ELŐKÉSZÍTÉS

Távolítsa el az összes csomagolóanyagot, vegye ki a porszívót és a kiegészítőket. Távolítson el minden ragasztót, matricát vagy papírt a porszívóból!

### 4.1 PORSZÍVÓ ELŐKÉSZÍTÉSE

Használat szerint telepítse a szennyeződés tartályt **B**, vagy a mopot **C**. Helyezze a porszívóra az A10-es oldalkefét **A10** és a fő kefét **A11**.

### 4.2 TÖLTŐ ÁLLOMÁS TELEPÍTÉSE

1. Helyezze a töltőállomást a padlóra. Ellenőrizze, hogy az állomás oldalán (minimum 0,5 m) és előtte (minimum 1,5 m) elegendő szabad terület található-e. Győződjön meg arról, hogy a töltő állomást nem éri közvetlen napsugár.
2. Csatlakoztassa az állomás tápkábelét az elektromos hálózathoz.

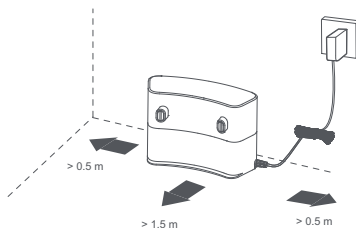

### 4.3 SZÍVÓ EGYSÉGGEL RENDELKEZŐ TÖLTŐ ÁLLOMÁS TELEPÍTÉSE

1. Helyezze a töltőállomást kemény padlóra. Ellenőrizze, hogy az állomás oldalán (minimum 0,5 m) és előtte (minimum 1,5 m) elegendő szabad terület található. Győződjön meg arról, hogy a töltő állomást nem éri közvetlen napsugár.
2. Csatlakoztassa a tápkábelt elektromos hálózathoz.

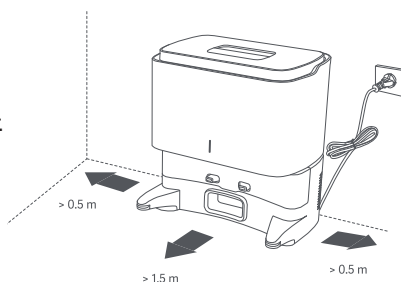

#### Megjegyzések



- Ha az akkumulátor lemerült, kézzel helyezze be a porszívót a töltő alappatba.
- Miután csatlakozott a töltőállomáshoz, maga a porszívó bekapcsol.
- A robot nem kapcsolható ki töltés és a töltőállomáshoz való csatlakozás közben.
- **Takarításhoz a porszívót mindig a töltőállomásról indítsa.**
- A **G** padot a padlóra helyezheti közvetlenül a töltőállomás elé. Ha a robot nedves felmosóval töltődik, a nedvesség nem fogja károsítani a padlót.

#### Vezeték nélküli PÁROSÍTÁS a töltőállomással

A robot a gyárból érkezve automatikusan párosítva van az állomással, vagy a párosítási folyamat automatikusan megtörténik a töltőállomás és a porszívó első bekapcsolásakor.

## 5. A PORSZÍVÓ HASZNÁLATA

### 5.1 JELZŐK ALAP MŰKÖDÉSE GOMBOK FUNKCIÓI

	Gomb	
	A8 	A7 
Rövid megnyomás	Start / szünet / folytatás	Visszatérés a töltőállomásba
Hosszú megnyomása (kb. 3 mp.)	Robot be/kikapcsolása	-
Aktiválja a WIFI hálózathoz való csatlakozási módot.	Aktiválja a WIFI hálózathoz való csatlakozási módot.	

### ROBOTPORSZÍVÓ JELZŐFÉNYEINEK VISELKEDÉSE

Fényjelzés	Porszívó állapota (fényjelző A14)
nem világít	a robot ki van kapcsolva, alvó módban van, vagy a NE ZAVARJANAK módban
folyamatos fehér fény	a robot készenléti módban van, takarít, vagy teljesen feltöltött
lassan villogó fehér fény	bekapcsolás / töltés (akkumulátor töltöttsége >20%)
villogó fehér fény	a robot töltődik; firmware frissítés
folyamatos sárga fény	a robot nincs csatlakoztatva a WIFI-hez
villogó sárga fény	WIFI alaphelyzetbe állítás; lemerült akkumulátor; rendellenes állapot
lassan villogó sárga fény	töltés (akkumulátor <20%)

### AZ E5 SZÍVÓÁLLOMÁS FÉNYJELZÉSEINEK VISELKEDÉSE

Fényjelzés	Szívóállomás állapota (E5)
nem világít	nincs csatlakoztatva az elektromos hálózathoz
folyamatos fehér fény	csatlakoztatva az elektromos hálózathoz / porszívó teljesen feltöltve / töltés
villogó fehér fény	szennyeződés szívása a <b>B</b> tartályból
villogó sárga fény	hiányzik az <b>E6</b> porzsák, vagy rosszul van behelyezve

## Alvó mód

Ha a készenléti állapotban 5 percen belül nem történik művelet, a porszívó alvó módba kapcsol. Ébresztheti egy gomb megnyomásával vagy az alkalmazáson keresztül. Ez a mód nem aktiválódik, ha a porszívó a töltőállomáson van. Ha a porszívó 6 órán keresztül ebben a módban marad, kikapcsol.

## A takarítás megszakítása és újratekérése

A porszívó folytatja a takarítást, ha a megszakított takarítást újra aktiválják. A porszívó a sikeres feltöltés után is folytatja a munkát, ha a takarítás az akkumulátor töltése miatt automatikusan megszakadt.

## Porszívó alaphelyzetbe állítása

Az alapértelmezett beállítások visszaállításához tartsa lenyomva az A7 töltőállomás-visszatérő gombot körülbelül 5 másodpercig. A hangjelzés után ismételje meg a folyamatot (nyomja meg újra a gombot 5 másodpercig). Ez a módszer segíthet általános problémák és hibák megoldásában.

### FIGYELEM

- Felhívjuk figyelmét, hogy az alaphelyzetbe állítással elveszíti az alkalmazás beállításait, és újra párosítani kell a porszívót.

## HANGJELZÉSEK

Hangjelzések nyelvének alap gyári beállítása a cseh. Angol nyelvre való változtatást csak applikációban lehet végezni.

## 5.2 AKKUMULÁTOR TÖLTÉSE

1. Ellenőrizze, hogy a töltőállomás **D/E** megfelelően van csatlakoztatva az elektromos hálózathoz.
2. Tegye le a porszívót a töltőállomás közelébe és nyomja meg a porszívón lévő **A7** gombot. Ha az akkumulátor nagyon lemerült, helyezze megfelelően a porszívót a töltőállomásba manuálisan.

### Megjegyzések

- A töltés szokásos időtartama kb. 5 óra. A teljesen feltöltött akkumulátor a beállított funkciótól és teljesítménytől függően 150 perc üzemidőt biztosít.
- A megadott üzemidők az ETA belső tesztjein alapulnak, és csak új és teljesen feltöltött akkumulátorokra vonatkoznak. Az akkumulátor életkorától és elhasználtságától függően az üzemidő csökken.
- Tisztítás után a porszívó automatikusan megkeresi a töltőállomást.
- Az *"ETA SMART"* alkalmazás segítségével könnyen megtudhatja az akkumulátor állapotát. Az alkalmazás segítségével bármikor vissza lehet küldeni a porszívót a töltőállomásra.

### FIGYELMEZTETÉS

- Ha 2 napnál hosszabb ideig nem használja a porszívót, javasoljuk, hogy hagyja teljesen feltöltődni, majd kapcsolja ki, és csúsztassa ki a töltőállomásból, távol a töltő kontaktusoktól

### 5.3 TAKARÍTÁSI MÓDOK ÉS PORSZÍVÓ FUNKCIÓI

A porszívó rendelkezik néhány takarítási móddal. Ha aplikáció nélkül szeretné használni a porszívót, csak az **automatikus** takarítási módot használhatja.

#### Automatikus tisztítás

Nyomja meg az **A8** gombot. A tisztítás során a porszívó fokozatosan és szisztematikusan mozog a területen, a programozott útvonalnak megfelelően. A terület felosztódik az egyes szegmensekre. Amint a porszívó megtisztítja a rendelkezésre álló helyet, automatikusan megkeresi a töltőállomást. A leggyakrabban Használt takarítási módról van szó.

#### Visszatérés a töltőállomásra

A porszívó a tisztítás után automatikusan visszatér a töltőállomásra. A porszívót az **A7** gombbal vagy közvetlenül az alkalmazásban található funkcióval is elküldheti a töltőállomásra.

#### A porszívó visszatér a töltőállomásra:

- Abban az esetben, ha az **A7** gombbal vagy az alkalmazásban visszaküldi
- a takarítás befejezése esetén
- alacsony akkumulátor töltöttségi szint (feltöltés után a befejezetlen takarítás folytatódik - ha a Ne zavarjanak üzemmód nem aktív az alkalmazásban)

#### A szennyeződés automatikus elszívása a szívóegység által (ETA6239)

A takarítás elvégzése vagy a porszívó visszaszállítása után a töltőállomásra a szívóegységgel a szennyeződés automatikusan kiszívódik a **B** tartályból. Szükség van továbbá az **E6** porzsák teljességének rendszeres ellenőrzésére és rendszeres cseréjére.

#### Figyelmeztetés

- Ne mozgassa a töltőállomást a fedele fogásával! Sérülés vagy leesés veszélye áll fenn.

### 5.4 MOPP TARTOZÉK HASZNÁLATA (3. ÁBRA)

- Vegye ki a tartályt **B** és **B5** lyukon keresztül töltsse fel a tartályt tiszta vízzel és rendszeren zárja be a **B6** kupakkal!
- Tartályt **B** helyezze vissza a robot porszívóba!
- Utána a tartályra **B** a robot alsó oldalán helyezze rá (takarítás után vegye le) a mopp tartozékot **C** a felszerelt moppal (kattanás hangzik el)!  
A moppot használat előtt vesse be és csavarja ki!
- A8** gombbal kapcsolja be a porszívót, vagy válassza ki a kívánt takarítási módot az aplikációban!
- Takarítás után öntse ki a tartályt és hagyja rendszeren kiszáradni – ne töltsse a robotot teli tartállyal!

#### Megjegyzések

- Ne adjon semmilyen tisztítószert a vízhez.
- A **C** mopoló toldalék behelyezése aktiválja a szivattyú funkcióját. Ne használja a **C** toldalékkal ellátott porszívót, ha nincs víz a **B7** adapter tartályban!

- Ellenőrizze a porszívót mopolás közben. Ne használja a mopolást állandó felügyelet nélkül.
- Felmosásnál javasoljuk a helyiségek egyenkénti tisztítását.
- Felmosásnál ellenőrizze a porszívót, és szükség esetén adjon hozzá vizet a mop tartozékhoz, esetleg öblítse le a mopot.
- Használat után vegye le a mopp tartozékokat és tisztítsa meg! Ne hagyja azt a porszívón töltés közben, vagy amikor nem használja!

## 6. ETA SMART ALKALMAZÁS

A porszívó egyszerűsített üzemmódban vezérelhető az **A7** és **A8** gombokkal.

**A teljes potenciálja kihasználásához azonban szükséges a "ETA SMART", intelligens alkalmazás telepítése és használata, amely bővíti a funkcionalitását és a felhasználói kényelmet.**

Minden egyéb információ, alkalmazási kézikönyv, utasítások és tippek az otthoni hálózattal való sikeres párosításhoz a következő címen található:

**[www.eta.hu/robot](http://www.eta.hu/robot)**

Az alkalmazást megtalálja az alkalmazások Apple Store vagy Google Play adatbázisaiban, vagy a meggyorsításhoz használhatja az alábbi QR kódot:



### Megjegyzések

Ha nincs aktív QR kód, keresse meg az alkalmazást manuálisan az elnevezés alapján.

## 7. A PORSZÍVÓ KARBANTARTÁSA

Rendszeresen végezzen karbantartást és tisztítást, a használat gyakoriságától és a tisztítás volumenétől függően! Szennyezettebb környezetben (ahol háziállat-tartás van) gyakrabban kell karbantartani. **A karbantartás elmulasztása károsíthatja a porszívót és alkatrészeit!**

Óvatosan törölje szárazra a robotporszívó testét, beleértve a lézermódult is. Ellenőrizze azt is, hogy nem került-e szennyeződés a lézermódult területére, és nem akadályozza-e a forgó mechanizmus mozgását. Ez negatívan befolyásolhatja a terület feltérképezését és a robot viselkedését.

## 7.1 A TÖLTŐ ÉRZÉKELŐK TISZTÍTÁSA

### Kapcsolja ki a porszívót és húzza ki a töltőállomást az elektromos hálózathoz!

Tisztítsa le puha száraz ruhával a töltő érzékelőket (**A3, D2, E1**) a porszívón és a töltőállomáson! A tisztítást legalább havonta 1x végezze el! **Az érintkezők tisztításához ne használjon agresszív tisztítószeret vagy olajokat!**

## 7.2 A SZENNYEZŐDÉS-TARTÁLY ÉS A SZŰRŐK TISZTÍTÁSA

1. A 2. ábra szerint vegye le a szennyeződés tartályt **B!** Nyissa ki a fedelét **B4** és öntsön ki minden szennyeződést a kommunális hulladékba – vagy használja a szívó funkciót az állomásban! Ha manuálisan szeretné kiüríteni a tartályt, fordítsa azt fejjel lefelé!
2. **B7** tartályból öntse ki a vizet! **B** tartályt törölje ki nedves ruhával!
3. Vegye ki a HEPA szűrőt és óvatosan fújja, vagy rázza ki. Ha szükséges, használja a tisztító eszközt **F**. A szűrőt **B2** óvatosan törölje át nedves ruhával, esetleg használja a tisztító eszközt **F**.
4. Karbantartás befejezése után szerelje össze a szennyeződés tartályt a szűrővel együtt és helyezze azt vissza a porszívóba, esetleg egy megfelelően biztonságos helyre.

### FIGYELMEZTETÉS

- A szűrők tisztításához ne használjon agresszív tisztítószeret, súrolószeret vagy forró vizet!
- A HEPA szűrő paramétereinek fenntartása érdekében javasoljuk a vegytisztítást!
- **Ha úgy dönt, hogy vízzel mossa le a HEPA szűrőt, akkor annak szűrési képessége csökkenni fog.** Egy szűrőt maximum 3x lehet lemosni. Utána újat kell venni.
- Javasoljuk legalább évente 2x lecserélni a HEPA szűrőt.
- A szűrőket nem úgy tervezték, hogy mosógépben lehessen őket mosni.
- A szűrők megtisztításának és esetleges cseréjének elhanyagolása a porszívó hibás.

## 7.3 A FŐKEFE TISZTÍTÁSA

1. Nyomja maga felé a burkolat zárját, vegye le az **A12** fedelet, és vegye le az **A11** főkefét a porszívóból!
2. Tisztítsa meg a főkefét az **F** tisztítószerszámmal (vagy más megfelelő eszközzel)! Az összegabalyodott haj/szőr eltávolításához ollót is használhat. Törölje le puha, száraz ruhával a főkefe fedelét és a főkefe rekeszét!
3. **A11** keféből ki lehet a csapágyat **A13** venni és az esetleges hajt/szört eltávolítani.
4. Fordított sorrendben helyezze vissza a porszívó összes részét!

## 7.4 OLDALKEFE TISZTÍTÁSA

1. Távolítsa el (csavarja ki) az oldalkefét, tisztítsa meg, és távolítsa el a rácsavarodott hajszálakat/szöröket. Szerelje vissza az oldalkefét a porszívóra.
2. A felmosó könnyen eltávolítható egy egyszerű mozdulattal.

## 7.5 A KEREKEK TISZTÍTÁSA

Tisztítsa meg az elülső, bal és jobb kereket az **F** szerszámmal!

Az első forgó kerék eltávolítható és tisztítható. Az eltávolításhoz szúrjon be egy vékony csavarhúzó közvetlenül a kerék alá, és emelje felfelé a porszívótól. Tisztítás után helyezze vissza a kereket, és tolja be. Kattintással erősítse meg a helyes illeszkedést.

## FIGYELMEZTETÉS

**A hajak/szűrők a keréktengelyek köré tekeredhetnek, és más szennyeződések is beleragadhatnak. A kerekeket rendszeresen ellenőrizze és tisztítsa!**

### 7.6 A SZENZOROK TISZTÍTÁSA

Minden egyes takarítás után tisztítsa meg az érzékelőket az **F** szerszámmal (vagy egy másik megfelelő eszközzel).

### 7.7 MOP TISZTÍTÁSA

Minden használat után vegye le a mopot a porszívóról (lásza a 3. ábrát). A mop tartozékot **C** és a mopokat **C2** öblítse ki folyó víz alatt. A felmosóröngy eltávolításához egyszerűen csúsztassa ki. A tartályból öntse ki a fölösleges vizet és még egyszer öblítse ki tiszta vízzel.

### 7.8. ELSŐ LÖKHÁRÍTÓ A1 TISZTÍTÁSA

Az első lökhárítóban sok szenzor található, úgyhogy rendszeresen törölje át nedves ruhával! Ellenőrizze, hogy a lökhárító megfelelően mozog-e a porszívó teste felé és győződjön meg arról, hogy a lökhárító és porszívó között nincs akadály!

### 7.9. SZÍVÓ EGYSÉGGEL FELSZERELT TÖLTŐ ÁLLOMÁS TISZTÍTÁSA

1. Távolítsa el az **E3** fedelet, és vegye ki az **E6** porzsákat. Dobja a porzsákat ki a kommunális hulladékba. Tegye be az egységbe az új porzsákat és csukja be a fedelet.
2. A védő szűrőt **E4** törölje át finom ruhával vagy kefével.

#### Megjegyzés

- **E2** lyuk környékén felhalmozódhat szennyeződés és por. Tisztítsa meg nedves ruhával vagy kefével ezt a részt is.

**Azoknak az alkatrészeknek a cseréjét, amelyeknél a készülék elektromos részeibe történő beavatkozás szükséges, csak szakszerviz végezheti! A gyártó elérhetősége: [info@eta.cz](mailto:info@eta.cz) A garanciával és a termékjavítással kapcsolatos információkat a [www.eta.cz/servis-eu](http://www.eta.cz/servis-eu) weboldalon találja.**

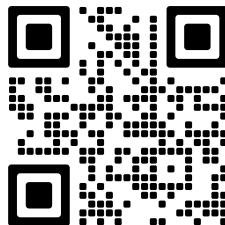

## 8. PROBLÉMA-MEGOLDÁS

A különféle problémák nagy része megoldható, vagy megelőzhető a kézikönyv 260 utasításai szerinti megfelelő működtetéssel! Mindenekelőtt ügyeljen a porszívó megfelelő karbantartására és ellenőrizze a porszívót vizuálisan! Ha szükséges indítsa újra a porszívót és ellenőrizze az elektromos hálózathoz való csatlakozást!

Probléma	Ok	Megoldás
A porszívó egy helyben forog.	A bal/jobbs kerék beakadt.	Ellenőrizze és tisztítsa meg a kerekeket.
A porszívó folyamatosan hátrál.	A lépcsőről való leesés elleni érzékelők piszkosak vagy sérültek.	Tisztítsa le a szenzorokat. Ha a probléma továbbra is fennáll, vegye fel a kapcsolatot egy hivatalos szervizközponttal.

A porszívó folyamatosan beleütközik az akadályokba.	Az első lökhárító beszorult a szennyeződések miatt.	Ellenőrizze és tisztítsa meg az első lökhárítót.
A porszívó nagyon rövid ideig takarít.	Az akkumulátor nincs eléggé feltöltve, vagy élettartama végén jár.	Teljesen töltsen fel a porszívót. Ha a probléma továbbra is fennáll, cserélje ki az akkumulátort egy újra.
Gyengül a porszívó szívóteljesítménye.	A szennyeződéstartály megtelt vagy a szűrők szennyeződtek.	Ellenőrizze és tisztítsa meg a szennyeződéstartályt és a szűrőket.
A porszívó nem térképez, deformálja a térképet vagy kaotikusan viselkedik	Blokkolt lézermódul.	Ellenőrizze a modult, és távolítsa el az esetleges akadályokat. A lézermechanizmusnak szabadon kell forognia a modul alatt.
A porszívót nem lehet elindítani	Lemerült akkumulátor	Töltsen fel a robotot.
	Extrém környezeti hőmérséklet	A környezeti hőmérséklet nem lehet alacsonyabb, mint 0 °C vagy magasabb, mint 40 °C.
Abnormális viselkedés	Ismeretlen ok	Próbálja meg kikapcsolni és újraindítani a porszívót.

## 9. MŰSZAKI SPECIFIKÁCIÓ

<b>Robot-porszívó</b>	
A készülék környezetvédelmi osztálya	III.
Üzemi feszültség	14,4 V (DC)
Akkumulátor	Li-Ion (RM332+D3)
Az akkumulátor kapacitása	3200 mAh
Töltési idő	5 óra
Tömege	2,6 kg
Méret	Ø 330 mm x 99 mm
Frekvenciaérték	2,4 GHz
Vezeték nélküli technológia	Wifi
Az akusztikus teljesítmény deklarált szintje 76 dB(A) re 1pW.	

**Kompatibilitás:**

Intelligens eszköz operációs rendszere

- Android 7.0 és magasabb
- IOS 11.0 és magasabb

Siec Wifi

- 2,4 GHz
- WPA1 és WPA2 biztonság (ajánlott a WPA2)

**FIGYELMEZTETÉS**

**Az eszköz nem működtethető IEEE 802.1X-protokollal védett Wifi-hálózatokon (általában a céges Wifi-hálózatokon).**

Töltő állomás	ETA4239 (D)	ETA6239 (E)
Védő osztály	II.	
Névleges teljesítményfelvétel	40 W	700 W
Méretek	145 x 100 x 65 mm	293 x 275 x 200 mm
Súly	0,45 kg	2,6 kg
Porzsák kapacitása	—	2,5 l
Szívó teljesítmény	—	≤ 17 KPa
Zajszint (dB(A) re 1pW)	—	78

Ezáltal az ETA a.s. kijelenti, hogy a ETA4239/ETA6239 típusú rádióberendezések megfelelnek a 2014/53/EU irányelvnek. Az EU-megfelelőségi nyilatkozat teljes szövege a következő internetes címen érhető el: <http://eta.hu>

**A gyártó fenntartja a jogot a ETA SMART applikáció előzetes bejelentés nélküli változtatásaira/frissítéseire! A változások/frissítések jellege információk és folyamatok változását okozhatja, ami ebben a használati utasításban lévő adatok elavulásához, vagy hiányához vezethet! A termék akkumulátorának kapacitása fokozatosan csökken. Az akkumulátor kapacitása a készülék normál használata során csökken, és a készülék elhasználódásának minősül. Az akkumulátor kapacitásának csökkenése nem minősül a készülék meghibásodásának.**

**10. ÖKOLÓGIA**

Ha a méretek megengedik, akkor a csomagolóanyagokon, a komponenseken és a tartozékokon valamennyi darabra rányomtatottak az anyagjelzések, illetve azok újrahasznosítási jelzései. A terméken vagy a kísérő dokumentációban közölt jelzések azt jelentik, hogy az elektromos vagy elektronikus termékeket nem szabad a kommunális hulladékkal együtt ártalmatlanítani. A helyes likvidálás céljából adja le azokat az arra kijelölt hulladékgyűjtő helyeken, ahol azokat ingyenesen veszik át. Ezen termék helyes ártalmatlanításával értékes természeti forrásokat védés segíti megelőzni azok potenciálisan negatív hatását a környezetre és az emberi egészségre, amelyek a hulladékok helytelen ártalmatlanítása következményeként jelentkezhetnek. További részleteket kérjen a helyi önkormányzattól vagy a legközelebbi hulladékgyűjtő helyen. Ezen hulladék anyagok helytelen ártalmatlanítása néhány ország előírásai szerint pénzbírsággal is járhat.

Amennyiben a készüléket véglegesen kiselejtezi, javasoljuk annak csatlakozóvezetékét az elektromos hálózatról történő lekapcsolása után levágni, ezzel a készülék használhatatlanná válik. Az elemet soha ne likvidálja elégetéssel! Ez a készülék hosszú élettartamú Li-Ion akkumulátorral működik. Környezetvédelmi szempontból szükségesnek tartjuk a készülék élettartama végén abból megfelelő módon eltávolítani a kimerült akkumulátort és az arra létesített gyűjtőhálózat útján úgy a készüléket, mint az akkumulátort biztonságos módon ártalmatlanítani kell. További részleteket kérjen a helyi önkormányzattól vagy a legközelebbi hulladékgyűjtő helyen.

### **Az akkumulátor eltávolítása**

Csavarja le a porszívó alján található 2 elemtartó rekesz fedelét **(A4)**! Vegye ki az akkumulátort, és húzza ki a csatlakozót! A konnektor lecsatlakoztatásához nagyobb erővel fordítsa el a biztonsági reteszt a véletlen lekapcsolódás ellen!

#### **FIGYELMEZTETÉS**

- Figyeljen a konnektorok megfelelő csatlakozására! Az akkumulátor konnektora biztonsági résszel rendelkezik, amely a porszívóban lévő konnektor felé kell, hogy irányuljon, pontosan az alábbi ábra szerint. Ellenkező esetben a porszívó alaplemeze meghibásodhat!



**HOUSEHOLD USE ONLY. DO NOT IMMERSE IN WATER OR OTHER LIQUIDS.**

Kizárólag háztartási használatra alkalmas. Ne merítse vízbe vagy más folyadékba.

**KEEP OUT OF REACH OF CHILDREN.**

Tartsa gyerekektől távol!



**TO AVOID DANGER OF SUFFOCATION, KEEP THIS PLASTIC BAG AWAY FROM BABIES AND CHILDREN. DO NOT USE THIS BAG IN CRIBS, BEDS, CARRIAGES OR PLAYPENS. THIS BAG IS NOT A TOY.**



Fulladásveszély. Tartsa a PE zacskót gyermekektől elzárt helyen. A zacskó nem játékszer. Ne használja ezt a zacskót bölcsőkben, kiségyekben, babakocsikban, vagy gyerek járókákban.



Olvassa el a használati utasítást



Leválasztható töltő egység



**FIGYELMEZTETÉST**

eta 4239, 6239

Galaxo

**INSTRUKCJA OBSŁUGI**

Szanowni Państwo, dziękujemy za zakup naszego produktu. Przed rozpoczęciem użytkowania, należy uważnie przeczytać wszystkie instrukcje i zachować je na przyszłość. Dotyczy to także dowodu zakupu oraz – jeśli to możliwe – wszystkich części oryginalnego opakowania.

**1. WSKAZÓWKI BEZPIECZEŃSTWA**





- Wskazówki w instrukcji należy uważać za część urządzenia i przekazać jakiemukolwiek następnemu użytkownikowi urządzenia.
- Skontroluj, czy dane na tabliczce znamionowej odpowiadają napięciu w Twoim gniazdku elektrycznym.
- Produkt przeznaczony jest do stosowania w gospodarstwach domowych i podobnych miejscach (sklepy, biura i podobne miejsca pracy, hotele, motele i inne środowiska mieszkalne, w firmach świadczących usługi noclegowe ze śniadaniem)! Nie jest przeznaczone do użytku komercyjnego!
- Z urządzenia mogą korzystać dzieci powyżej 8 roku życia, oraz osoby z ograniczonymi zdolnościami fizycznymi, sensorycznymi lub umysłowymi, a także nieposiadające wiedzy lub doświadczenia w użytkowaniu tego typu urządzeń pod warunkiem, że będą one nadzorowane lub zostaną poinstruowane na temat bezpiecznego korzystania z tego urządzenia oraz zagrożeń wiążących się z jego używaniem. Bawienie się urządzeniem jest zabronione dzieciom. Czyszczenie i konserwacja bez nadzoru dorosłych jest dzieciom zabroniona.
- Jeżeli kabel zasilający urządzenia jest uszkodzony, musi być wymieniony przez producenta, przez technika serwisowego lub osobę kwalifikowaną.
- Nigdy nie należy używać urządzenia z uszkodzonym przewodem zasilającym lub wtyczką, jeśli nie działa prawidłowo, upadło na ziemię i zostało uszkodzone lub jeżeli spadło do wody.
- Aby uniknąć obrażeń, nie należy wkładać rąk/palców do szczotki obrotowej.
- Przed wymianą wyposażenia lub dostępnych części, które ruszają się podczas pracy, przed montażem i demontażem, przed czyszczeniem lub konserwacją należy wyłączyć urządzenie.
- **UWAGA:** Do doładowywania akumulatora należy używać wyłącznie doku do ładowania dostarczonego z tym urządzeniem.
- **Nigdy nie zanurzaj urządzenia w wodzie (nawet częściowo)!**
- Nigdy nie odkurzaj bez poprawnie założonego systemu filtracyjnego i mikrofiltrów.
- W celu zapewnienia bezpieczeństwa i prawidłowego funkcjonowania urządzenia, należy używać wyłącznie oryginalnych części zamiennych i akcesoriów zatwierdzonych przez producenta.
- Zwróć szczególną uwagę podczas pierwszego uruchomienia.
- Nie odkurzaj przedmiotów ostrych np. odłamków szkła, stłuczek, przedmiotów gorących, palnych, wybuchowych np. popiołu, palących się niedopałków papierosów, benzyny, rozpuszczalników, ale ani smarów np. tłuszczy, olejów. Przy odkurzaniu takich przedmiotów może dojść do uszkodzenia filtra jak i odkurzacza.







- Odkurzacz nie może być wystawiony na wpływy atmosferyczne (**deszcz, mróz, bezpośrednie działanie promieni słonecznych**, itp.).
- Urządzenia nie należy używać do celów innych niż, dla których jest przeznaczony, oraz opisanych w niniejszej instrukcji!
- Proszę zabezpieczyć luki w podłodze (**listwy, progi** itp.), aby uniknąć uszkodzenia szczotek. Miejsca te mogą również ograniczać pracę odkurzacza w przypadku zablokowania się szczotki obrotowej.
- Ten robot może być używany do sprzątania dywanów z włosiem nie dłuższym niż 1 cm. Odkurzacz nie musi też prawidłowo działać na niektórych rodzajach ciemnych dywanów, które swoją powierzchnią "mylą" czujniki i mogą powodować chaotyczne poruszanie się odkurzacza, ewentualnie nie wjedzie na daną powierzchnię. Odkurzacz potrafi przejeżdżać listwy podłogowe do wysokości ok. 2 cm (z zamocowaną nasadką mopującą do około 1 cm).
- Jeśli urządzenie nie jest używane przez dłuższy czas, należy odłączyć stację ładującą od źródła zasilania i wyjąć odkurzacz ze styków stacji ładującej. Zapobiega to rozładowaniu odkurzacza. Wyłącz odkurzacz.
- Usuń przeszkody stojące na drodze, gdy odkurzacz pracuje.
- W urządzeniu używaj wyłącznie typu akumulatora zatwierdzonego przez producenta. Nie używaj baterii, których nie wolno ładować.
- Staraj się unikać sytuacji, w której odkurzacz przestaje działać.
  - W przypadku, gdy ruch odkurzacza jest przerwany:
  - Umieść w bezpiecznym miejscu przedmioty, które mogą zostać łatwo przewrócone.
  - Zabezpiecz krawędzie wykładzin.
  - Wiszące obrusy i zasłony nie powinny dotykać ziemi.
  - Elementy palne muszą być umieszczone z dala od źródła ognia.
  - Luźno położone kable zasilające wyrównaj i zabezpiecz przed odkurzaczem.
  - Pozbieraj gazety, książki, czasopisma i duże kartki papieru
- Nie używać odkurzacza w środowisku z temperaturą otoczenia powyżej 40 lub poniżej 0 °C.
- Nie używać modułu laserowego lub jego obudowy jako uchwytu do przenoszenia robota! Nie kłaść robota do góry nogami na jakąkolwiek powierzchnię - czujnik laserowy może się uszkodzić.
- Jeżeli odkurzacz nie będzie dłuższy czas używany, odłączyć w nim akumulator.
- Przed odkurzaniem, upewnij się, że główna szczotka jest prawidłowo umieszczona w odkurzacz.
- Sprawdź, czy czujniki zapobiegające upadkowi są czyste.
- Jeśli pomieszczenie, gdzie chcesz odkurzać musisz podzielić, można umieścić wirtualną ścianę ograniczając tym samym ilość miejsca.
- Szczotki i pojemnik na kurz powinny być zamontowane poprawnie.
- Czujniki wysokości i czujniki kurzu powinny być czyste.
- Prosimy zamykać drzwi do innych pomieszczeń jeżeli ma być czyszczony tylko jeden pokój.
- Akumulator należy utylizować w odpowiedni sposób (patrz rozdz. **10. EKOLOGIA**).
- Pamiętaj, że robot potrzebuje 10,5 cm przestrzeni, aby dostać się pod meble. W innym przypadku robot może się zablokować i zakończyć pracę.
- W przypadku wycieku z akumulatora należy go natychmiast wymienić i zutylizować zgodnie z rozdz. **10 EKOLOGIA**, w przeciwnym razie może dojść do uszkodzenia urządzenia. Uważaj na rozpryski.
- Wyobrażone w instrukcji części odkurzacza oraz akcesoria są ilustracyjne i mogą się różnić od wyrobu.
- Producent nie odpowiada za szkody spowodowane przez nieprawidłowe używanie urządzenia i akcesoriów i nie jest odpowiedzialny za urządzenia w przypadku nie przestrzegania ostrzeżeń bezpieczeństwa. Za nieprawidłowe użytkowanie urządzenia jest między innymi uważane nieprzestrzeganie regularnej wymiany lub konserwacji wszelkich filtrów, jak również stosowanie nieoryginalnych filtrów, ze względu na własności których doszło do usterki lub uszkodzenia.

## Połączenie bezprzewodowe i kompatybilność

- Firma ETA w żaden sposób nie odpowiada za jakiegokolwiek szkody losowe, pośrednie lub następcze, ani za straty danych lub straty spowodowane przeciekaniem informacji podczas komunikacji z pomocą technologii bezprzewodowych.
- Pomyślnej komunikacji bezprzewodowej nie można w 100% gwarantować dla wszystkich urządzeń Smart i sieci Wifi (routerów). Ze względu na różnorodność urządzeń na rynku mogą wstąpić przypadki, kiedy charakter lub specyfikacja danego urządzenia Smart lub sieci Wifi (routera) uniemożliwia połączenie, ewentualnie jest ono w jakiś sposób naruszone. Na pomyślność komunikacji bezprzewodowej za pośrednictwem sieci Wifi ma też wpływ szereg czynników, łącznie z konfiguracją sprzętu i oprogramowania. Na połączenie między robotem i siecią Wifi mogą też mieć wpływ okoliczne sieci Wifi, które mogą być ustawione na ten sam kanał i w efekcie zakłócać połączenie (np. na osiedlach, w domach czynszowych, itp.). Takie okoliczności nie są powodem do reklamacji urządzenia.

Właścicielem i użytkownikiem aplikacji jest trzeci podmiot (dalej tylko „Podmiot“) inny niż spółka HP TRONIC Zlín, spol. s r.o. (dalej tylko „Sprzedawca“). Podmiotowi/Sprzedawcy nie są ze strony Sprzedawcy/Podmiota przekazywane żadne dane osobowe. Podczas rejestracji do aplikacji klient przekazuje dane osobowe bezpośrednio Podmiotowi, który staje się administratorem danych osobowych. Aplikacja i z tym związana ochrona danych osobowych kierują się zasadami Podmiotu.

	<p>Nie wolno samodzielnie demontować, dokonywać zmian oraz usprawnień w urządzeniu nikomu oprócz pracowników autoryzowanego serwisu. Działania takie mogą doprowadzić do uszkodzenia ciała, pożaru lub porażenia elektrycznego.</p>		<p>Nie pozostawiać na terenie pracy odkurzacza żadnych przewodów ani innych przedmiotów dłuższych niż 15 cm, może to bowiem doprowadzić do zaplątania się ich w szczotce.</p>
	<p>Nigdy nie dotykać kabla zasilającego mokrą ręką - może dojść do porażenia prądem elektrycznym.</p>		<p>Nie zginać nadmiernie przewodu zasilającego ani nie stawiać na nim ciężarów, może to doprowadzić do uszkodzenia przewodu, pożaru lub porażenia elektrycznego.</p>
	<p>Należy zwrócić uwagę, by w szczotkę lub kółka odkurzacza nie dostała się żadna część ubrania lub część ciała (włosy, palce etc); bowiem może to doprowadzić do zranień i obrażeń.</p>		<p>Nie zbliżać do urządzenia papierosów, zapalniczek, zapatek oraz innych źródeł otwartego ognia lub materiałów palnych takich jak benzyna czyszcząca.</p>
	<p>Nie korzystać z urządzenia w firmach i zakładach pracy – zbyt intensywne użytkowanie może uszkodzić</p>		<p>Przewód zasilający musi być prawidłowo i do końca włożony, w innym wypadku występuje niebezpieczeństwo wystąpienia porażenia elektrycznego, zwarcia, swądę lub pożaru.</p>

	Nie używać odkurzacza poza pomieszczeniami – grozi to uszkodzeniem urządzenia.		Przed rozpoczęciem użytkowania zdjąć z drogi odkurzacza wszystkie łatwe do uszkodzenia przedmioty (tkaniny, szklane butelki, żarówki etc.) przedmioty te mogą zostać uszkodzone lub negatywnie wpłynąć na pracę urządzenia.
	W czasie korzystania z odkurzacza w obecności dzieci należy robić to ostrożnie, tak by nie przestraszyły się ani nie zraniły.		Nie stawać ani nie siadać na odkurzaczu – może to spowodować jego zniszczenie lub doprowadzić do uszkodzeń ciała.
	Nie wciągać przy pomocy odkurzacza wody ani innych płynów – grozi to uszkodzeniem urządzenia		Nie używać odkurzacza na małych stolikach, krzesłach lub innych małych powierzchniach – grozi to jego uszkodzeniem.

## 2. ZASTOSOWANIA









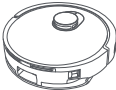

Odkurzacze nadaje się przede wszystkim do czyszczenia pokoi w domu, pokoi hotelowych i niewielkich biur, można nim czyścić różnego rodzaju podłogi – dywany o krótkim włosie, podłogi drewniane, płytki ceramiczne, etc. Ponieważ odkurzacze porusza się swobodnie po mieszkaniu, jest konieczne dostosowanie do tego otoczenia. Przed użyciem usunąć z podłogi wszystkie niepożądane przedmioty (leżące kable, rozrzuconą odzież, papiery, torebki, itp.), które mogłyby przeszkadzać w poruszaniu się odkurzacza, lub na odwrót, kruche przedmioty (np. szklane i ceramiczne wazy), które odkurzacze mogłyby poruszając się uszkodzić.

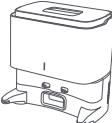
Jeżeli odkurzacze będzie używany w wielopiętrowym domu, zalecamy dla zapewnienia wszystkich funkcji przenoszenie wraz z odkurzaczem między piętrami również doku do ładowania.

- Niniejsza instrukcja jest wspólna dla odkurzacza ETA4239 i ETA6239. Odkurzacze różnią się wzajemnie tym, że ETA6239 ma dok do ładowania z jednostką odsysającą (E) a ETA4239 ma klasyczny dok do ładowania (D).
- Stacje ładowania są ze sobą kompatybilne – tj. stację (E) można kupić dla ETA4239, a stację (D) można kupić dla ETA6239.
- Model ETA6239 używa pojemnika B o mniejszej pojemności na zanieczyszczenia (woda 290 ml / kurz 260 ml). Jeśli kupisz stację ładującą D, zalecamy również zakup pojemnika B o większej pojemności (ETA623900100) (woda 320 ml / kurz 290 ml). I odwrotnie - jeśli kupisz jednostkę odciągową E, zalecamy również zakup pojemnika B o mniejszej pojemności na zanieczyszczenia (ETA623900100) w celu zwiększenia wydajności odciągania.

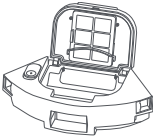
### 3. CZĘŚCI WYROBU

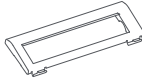
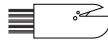
#### 3.1 ZAWARTOŚĆ OPAKOWANIA

Pozycja	Opis	Ilość	Kod zamówienia	
	Odkurzacz robotyczny	A	1	—
	Stacja ładowania (ETA4239)	D	1	ETA423900200
	Dok do ładowania z jednostką odsysającą (ETA6239)	E	1	ETA623900080
	Worek na kurz do pojemnika zbiorczego (ETA6239)	E6	1+1	ETA623900010
	Przystawka mopująca	C	1	ETA423900130
	Mop	C2	1	ETA423900230
	Zasobnik na brud (ETA6239)	B	1	ETA623900100
	Zasobnik na brud (ETA4239)			ETA423900140
	Filtr HEPA	B3	1+1	ETA423900210
	Ochronny pre-filtr	B2	1	ETA423900220
	Kłapka zwrotna	-	1	ETA623900140
	Szczotka boczna	A10	1	ETA423900070
	Szczotka główna	A11	1	ETA423900090
	Pokrywa szczotki głównej	A12	1	ETA423900100
	Narzędzie do czyszczenia	F	1	ETA623900090
	Akumulator	-	1	ETA423900110
	Pokrywa	G	1	ETA623900150

1

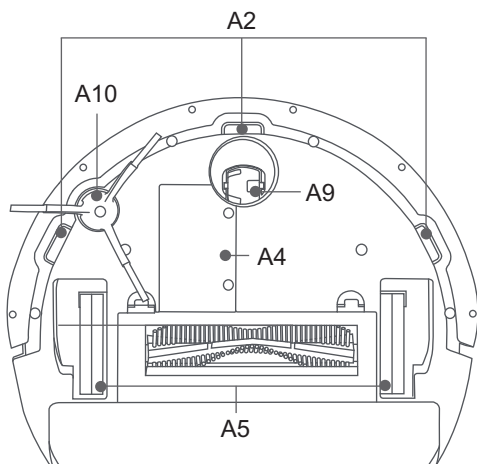
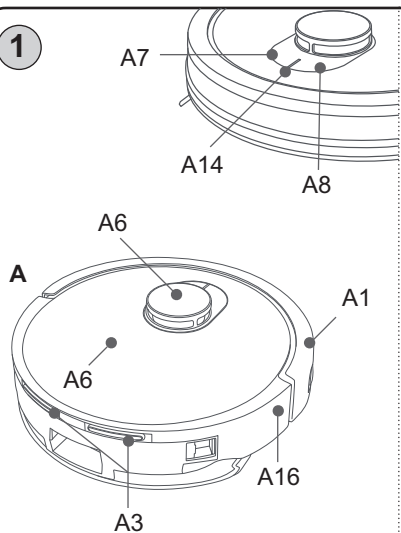

2

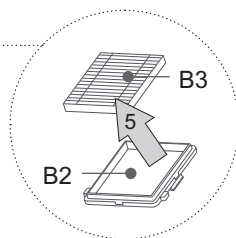
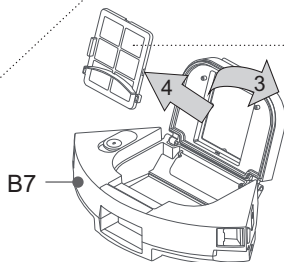
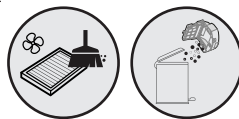
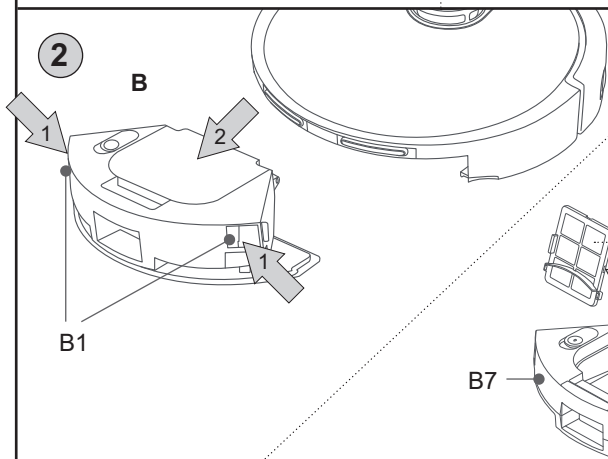

3

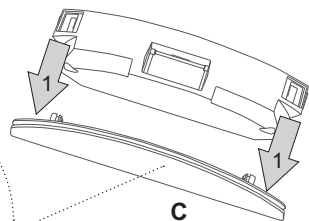
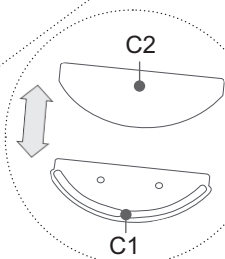
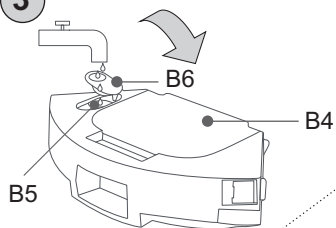

### 3.2 ODKURZACZ ROBOTYCZNY - WIDOK Z GÓRY

#### A – Odkurzacze

- A1 – Zderzak przedni
- A2 – Czujniki przeciwko spadnięciu ze schodów
- A3 – Styki do ładowania
- A4 – Pokrywa schowka na akumulator
- A5 – Koła napędowe (lewe/prawe)
- A6 – Moduł laserowy
- A7 – Przycisk powrotu do doku do ładowania
- A8 – Przycisk WŁ./WYŁ.
- A9 – Kółko przednie
- A10 – Szczotka boczna
- A11 – Szczotka główna
- A12 – Pokrywa szczotki głównej
- A13 – Łożysko
- A14 – Wskaźnik świetlny

#### B – Zbiorniczek na kurz w 2 w 1

- B1 – Przycisk zwolnienia zbiorniczka
- B2 – Filtr wstępny
- B3 – Filtr HEPA
- B4 – Wieko zbiorniczka
- B5 – Otwór do nalewania
- B6 – Korek otworu do nalewania
- B7 – Zbiorniczek na wodę (300 ml)

#### C – Przystawka do mopowania

- C1 – Dolna część do umocowania mopa
- C2 – Mop

#### D – Dok do ładowania

- D1 – Powierzchnia sygnalizacyjna
- D2 – Styki do ładowania
- D3 – Kabel zasilający

#### E – Dok do ładowania z jednostką odsysającą

- E1 – Styki do ładowania odkurzacza
- E2 – Otwór do podłączenia odkurzacza
- E3 – Wieko
- E4 – Filtr ochronny
- E5 – Sygnalizacja świetlna
- E6 – Worek na kurz
- E7 – Kabel zasilający

#### F – Narzędzie do czyszczenia

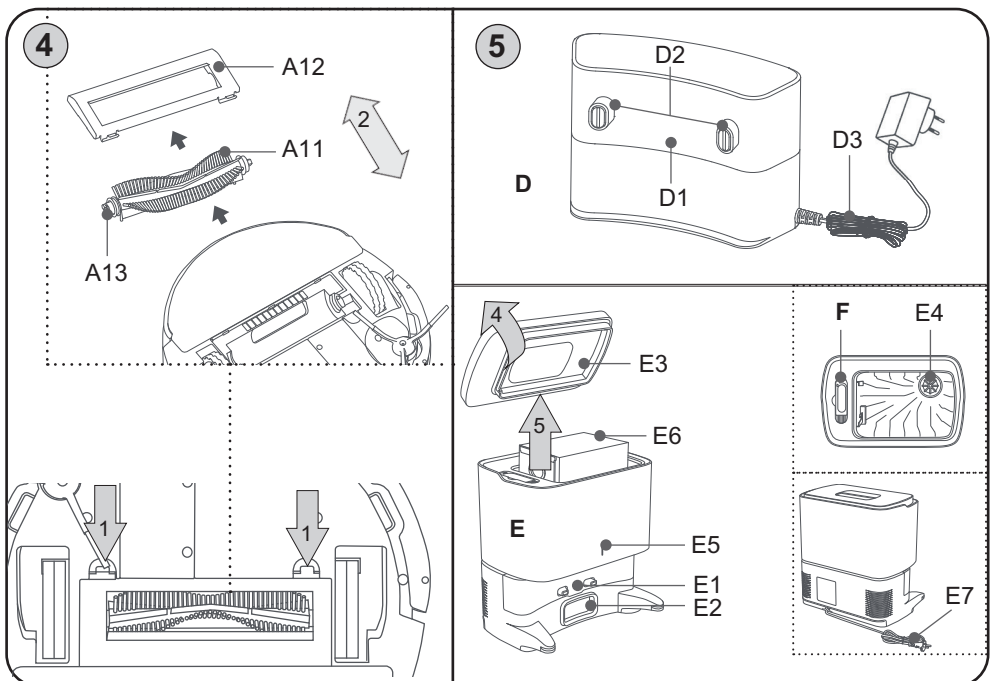

## 4. PRZYGOTOWANIE DO UŻYCIA

Usunąć wszelki materiał opakowaniowy, wyjąć odkurzaczy i akcesoria.  
Z odkurzacza usunąć wszystkie ewentualne folie, nalepki lub papier.

### 4.1 PRZYGOTOWANIE ODKURZACZA

W zależności od sposobu użycia zainstalować pojemnik na kurz **B** lub przystawkę do mopowania **C**. Zainstalować szczotkę boczną **A10** i szczotkę główną **A11**.

### 4.2 INSTALACJA DOKU DO ŁADOWANIA

- Umieścić dok do ładowania na podłodze. Upewnić się, że jest dostatek miejsca na bokach doku (minimalnie 0,5 m) i przed dokiem (minimalnie 1,5 m). Unikać umieszczania doku do ładowania w nasłonecznionym miejscu.
- Podłączyć kabel zasilający stacji do gniazdka elektrycznego.

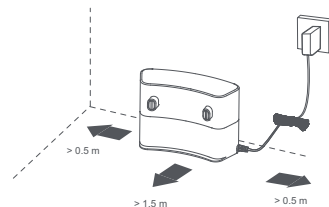

### 4.3 INSTALACJA DOKU DO ŁADOWANIA Z JEDNOSTKĄ ODSYSAJĄCĄ

- Umieścić dok do ładowania z jednostką odsysającą idealnie na twardej podłodze. Upewnić się, że jest dostatek miejsca na bokach doku do ładowania (minimalnie 0,5 m) i przed dokiem do ładowania (minimalnie 1,5 m). Unikać umieszczania doku do ładowania z jednostką odsysającą w nasłonecznionym miejscu.
- Podłączyć kabel zasilający doku do ładowania do sieci el.

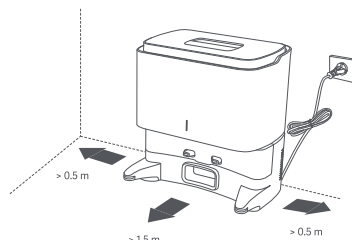

#### Uwagi



- W przypadku rozładowanego akumulatora włożyć odkurzaczy do doku do ładowania ręcznie.
- Po podłączeniu do doku do ładowania odkurzaczy sam się włączy.
- Podczas ładowania i podłączenia do doku do ładowania robota nie można wyłączyć.
- Nie wypuszczać odkurzaczy do sprzątania zawsze z doku do ładowania.**
- Podkładkę **G** można umieścić na podłodze tuż przed stacją ładującą. Jeśli robot będzie ładowany z mokrym mopem, wilgoć nie uszkodzi podłogi.

### PAROWANIE ze stacją ładującą

Robot jest automatycznie sparowany ze stacją od momentu produkcji, lub proces parowania odbywa się automatycznie przy pierwszym włączeniu stacji ładującej i odkurzacza.

## 5. UŻYWANIE ODKURZACZA

### 5.1 PODSTAWOWE ZACHOWANIA I SYGNALIZACJA FUNKCJE PRZYCISKÓW

	Przycisk	
	A8 	A7 
<b>Krótkie naciśnięcie</b>	Start / pauza / kontynuować	Powrót do doku do ładowania
<b>Długie naciśnięcie (ok. 3 s)</b>	Włączenie i wyłączenie robota	-
<b>Jednoczesne długie naciśnięcie obu przycisków (około 3 sekundy)</b>	Aktywacja trybu parowania z siecią WIFI.	

### ZACHOWANIE SYGNALIZACJI ODKURZACZA ROBOTYCZNEGO

Sygnalizacja świetlna	Stan odkurzacza (wskaźnik świetlny A14)
nie świeci	robot jest wyłączony, w trybie uśpienia lub w trybie NIE PRZESZKADZAĆ
światło stałe (białe)	robot jest w trybie czuwania, sprzęta lub jest w pełni naładowany
powolne miganie (białe)	włączanie / ładowanie (poziom baterii >20%)
miganie (białe)	robot się ładuje; aktualizacja oprogramowania
światło stałe (żółte)	robot nie jest połączony z WIFI
miganie (żółte)	resetowanie WIFI; rozładowany akumulator; stan niestandardowy
powolne miganie (żółte)	ładowanie (bateria <20%)

### ZACHOWANIE SYGNALIZACJI ŚWIETLNEJ STACJI SSĄCEJ E5

Sygnalizacja świetlna	Stan sygnalizacji świetlnej (E5)
nie świeci	brak połączenia z zasilaniem
światło stałe (białe)	połączono z zasilaniem / odkurzacz w pełni naładowany / ładowanie
miganie (białe)	zasysanie zanieczyszczeń z pojemnika <b>B</b>
miganie (żółte)	brak worka <b>E6</b> lub jest źle zamontowany

## Tryb uśpienia

Jeśli w trybie czuwania w ciągu 5 minut nie nastąpi żadna akcja, odkurzacz przejdzie w tryb uśpienia. Można go obudzić, naciskając jeden z przycisków lub za pomocą aplikacji. Tryb ten nie zostanie aktywowany, jeśli odkurzacz znajduje się w stacji ładującej. Jeśli pozostanie w tym trybie przez 6 godzin, wyłączy się.

## Przerwanie i wznowienie sprzątania

Odkurzacz kontynuuje sprzątanie, jeżeli przerwane jest sprzątanie ponownie włączone. Odkurzacz kontynuuje również po pomyślnym naładowaniu, jeżeli sprzątanie zostało przerwane automatycznie z powodu ładowania akumulatora.

## Reset odkurzacza

Aby przywrócić ustawienia fabryczne, przytrzymaj przycisk powrotu do stacji ładowania **A7** przez około 5 sekund. Po usłyszeniu sygnału dźwiękowego powtórz proces (ponownie przytrzymaj przycisk przez 5 sekund). Metoda ta może pomóc w rozwiązywaniu ogólnych problemów i błędów.

### UWAGA

- Resetowanie do ustawień fabrycznych spowoduje utratę ustawień w aplikacji i konieczność ponownego sparowania odkurzacza.

## Komunikaty głosowe

Komunikaty głosowe są fabrycznie nastawione na język czeski. Zmiany na język angielski można dokonać tylko w aplikacji.

## 5.2 ŁADOWANIE AKUMULATORA

1. Skontrolować, czy dok do ładowania **D/E** jest prawidłowo podłączony do sieci el.
2. Położyć odkurzacz w pobliżu doku do ładowania i nacisnąć przycisk **A7** na odkurzacz. Jeżeli akumulator jest za bardzo rozładowany, umieścić odkurzacz w odpowiedni sposób bezpośrednio w doku do ładowania.

### Uwagi

- Standardowy czas ładowania wynosi ok. 5 godz. Całkowicie naładowany akumulator, w zależności od nastawionych funkcji i wydajności, wystarcza na pracę od 150 minut.
- Podane czasy pracy opierają się na wynikach własnych testów firmy ETA i dotyczą tylko nowego i w pełni naładowanego akumulatora. W zależności od wieku i zużycia akumulatora czas pracy skracają się.
- Po skończeniu sprzątania odkurzacz automatycznie szuka stacji ładowania.
- Informacje o stanie akumulatora można łatwo uzyskać z pomocą aplikacji "ETA SMART". Z pomocą aplikacji można też kiedykolwiek posłać odkurzacz z powrotem na stację ładowania.

### UWAGA

- Jeżeli odkurzacz nie będzie używany dłużej niż 2 dni, zalecamy całkowite naładowanie a następnie wyłączenie i wysunięcie z doku do ładowania poza styki do ładowania.

### 5.3 TRYBY SPRZĄTANIA I FUNKCJE ODKURZACZA

Odkurzacz posiada kilka trybów sprzątnia. W razie obsługi bez korzystania z aplikacji jest jednak do dyspozycji tylko tryb **automatyczny** sprzątnia.

#### Automatyczne sprzątnie

Nacisnąć przycisk **A8**. Odkurzacz podczas sprzątnia porusza się stopniowo i systematycznie w pomieszczeniu według zaprogramowanej trasy. Pomieszczenie podzieli na poszczególne segmenty. Jak tylko odkurzacz sprzątnie całą dostępną powierzchnię, automatycznie wyszuka dok do ładowania. Chodzi o najczęściej używany sposób sprzątnia.

#### Powrót do doku do ładowania

Odkurzacz dysponuje funkcją automatycznego powrotu do doku do ładowania po dokończeniu sprzątnia. Odkurzacz można też odesłać do doku do ładowania z pomocą przycisku **A7**, ewentualnie daną funkcją bezpośrednio w aplikacji.

#### Odkurzacz wróci do doku do ładowania:

- a) jeżeli pošlemy go do niej przyciskiem **A7** lub w aplikacji
- b) po dokończeniu sprzątnia
- c) w razie niskiego stanu naładowania akumulatora (po naładowaniu będzie kontynuować niedokończone sprzątnie - jeśli tryb "nie przeszkadzać" nie jest aktywny w aplikacji)

#### Automatyczne odsysanie brudu jednostką odsysającą (ETA6239)

Po przeprowadzeniu sprzątnia lub powrocie odkurzacza do doku do ładowania dojdzie do automatycznego odsysania brudu z zasobnika **B**. Trzeba regularnie kontrolować napełnienie worka na kurz **E6** i wymieniać go.

#### Ostrzeżenie

- Nie przenoś stacji ładującej, trzymając za jej pokrywę! Istnieje ryzyko jej upadku i uszkodzenia.

### 5.4 UŻYWANIE WYPEŁNIACZA MOPA (RYS. 3)

- 1) Wyjąć zbiorniczek **B** i otworem **B5** napełnić zbiorniczek czystą wodą i należyście zamknąć korkiem **B6**.
- 2) Włożyć zbiorniczek **B** z powrotem do robota.
- 3) Następnie na zbiorniczek **B** od spodu nasunąć (po sprzątniu zdjąć) według rys.3 przystawkę do mopowania **C** z założonym mopem (do usłyszenia kliknięcia). Mop przed użyciem namoczyć i wycisnąć.
- 4) Włączyć odkurzacz naciskając przycisk **A8**, ewentualnie w aplikacji na żądany tryb sprzątnia.
- 5) Po ukończeniu sprzątnia opróżnić zbiorniczek i należyście wysuszyć - nie ładować odkurzacza z wodą w zbiorniczku.

#### Uwagi

- Nie dodawaj do wody żadnych środków czyszczących.
- Zasunięcie przystawki do mopowania **C** włącza działanie pompy. Nie używać odkurzacza z przystawką **C** bez wody wewnątrz zbiorniczka **B7**!
- Podczas mopowania kontrolować odkurzacz. Nie używać mopowania bez nieustannego nadzoru.
- Podczas mopowania zalecamy przeprowadzanie sprzątnia kolejno w pojedynczych pomieszczeniach.

- Odkurzacz podczas mopowania kontrolować i w razie potrzeby dolać wodę do przystawki do mopowania, ewentualnie opłukać mop.
- Po użyciu zdjąć przystawkę do mopowania i wyczyścić. Nie zostawiać jej zainstalowanej na odkurzaczu podczas ładowania lub kiedy nie jest używana.

## 6. APLIKACJA ETA SMART

Odkurzacz można obsługiwać w trybie uproszczonym z pomocą przycisków **A7** i **A8**. **Dla wykorzystania jego pełnego potencjału jednak jest potrzebna instalacja i użycie inteligentnej aplikacji "ETA SMART", która rozszerzy jego funkcjonalność i komfort użytkowania.**

Wszelkie dodatkowe informacje, instrukcję obsługi aplikacji, instrukcje i rady dotyczące prawidłowego sparowania z siecią domową, można znaleźć pod adresem:

**[www.eta-polska.pl/robot](http://www.eta-polska.pl/robot)**

Aplikację można znaleźć w bazie danych aplikacji Apple Store lub Google Play, lub można dla przyspieszenia użyć następującego kodu QR:

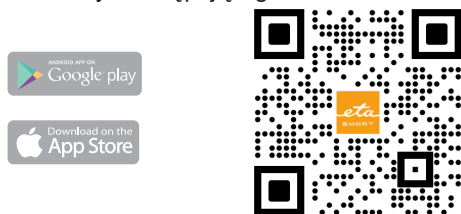

### Uwagi

Jeżeli kod QR nie jest aktywny, wyszukać aplikację ręcznie według nazwy.

## 7. UTRZYMANIE ODKURZACZA

Utrzymanie i czyszczenie przeprowadzać regularnie w zależności od częstości używania oraz wielkości sprzątanego powierzchni. W bardziej zanieczyszczonym środowisku (dom ze zwierzętami) będzie konieczne częstsze sprzątanie. **Zaniechanie utrzymania może być przyczyną uszkodzenia odkurzacza i jego części!**

Korpus odkurzacza robotycznego wraz z modułem laserowym wycierać ostrożnie suchą szmatką. Skontrolować też, czy do okolicy modułu laserowego nie dostały się jakieś zanieczyszczenia i nie blokują ruchu obrotowego mechanizmu. To mogłoby negatywnie wpłynąć na mapowanie pomieszczenia i zachowanie robota.

### 7.1 CZYSZCZENIE STYKÓW DO ŁADOWANIA

**Wyłączyć odkurzacz i odłączyć stację ładowania od sieci elektrycznej!**

Oczyszczyć styki do ładowania (**A3**, **D2**, **E1**) na odkurzaczu i stacji miękką suchą szmatką. Czyszczenie przeprowadzać co najmniej 1x w miesiącu. **Do czyszczenia styków nie używać żadnych agresywnych środków czyszczących lub olejów.**

## 7.2 CZYSZCZENIE ZBIORNICZKA NA ŚMIECI I FILTRÓW

1. Według rys. 2 wyjąć zbiorniczek na kurz **B** z odkurzacza. Otworzyć jego wieko **B4** i wysypać zawartość, zlikwidować ją wspólnie z normalnym odpadem, komunalnym - ewentualnie użyć funkcji odsysania kurzu ze zbiorniczka w doku do ładowania. W razie wysypywania zawartości zbiorniczka ręcznie należy obrócić go otworem wylotowym w górę.
2. Z zbiorniczka **B7** wylać nadmiar wody. Wyrzeć zbiorniczek **B** wilgotną szmatką.
3. Wyjąć filtr HEPA i delikatnie przedmuchać lub wytrzeć. Ewentualnie użyć do oczyszczenia narzędzia do czyszczenia **F**. Filtr **B2** wytrzeć ostrożnie wilgotną szmatką, ewentualnie użyć tu też narzędzia **F**.
4. Po przeprowadzeniu utrzymania złożyć pojemnik na kurz wraz z filtrem i włożyć z powrotem do odkurzacza, ewentualnie ułożyć w odpowiednim bezpiecznym miejscu.

### UWAGA

- Do czyszczenia filtrów nie używać żadnych agresywnych środków piorących lub czyszczących ani gorącej wody.
- Dla zachowania parametrów filtracji HEPA filtra zalecamy czyszczenie na sucho.
- **Jeżeli zdecydujemy się na umycie filtra HEPA wodą, pogorszą się jego właściwości filtracyjne.** Filtr można umyć maksymalnie 3x. Następnie trzeba kupić nowy.
- HEPA filtr zalecamy wymieniać co najmniej 2x w roku.
- Filtry nie są przeznaczone do mycia w zmywarce do naczyń.
- Zaniedbanie czyszczenia i ewentualnej wymiany filtrów może prowadzić do awarii odkurzacza!

## 7.3 CZYSZCZENIE GŁÓWNEJ SZCZOTKI

1. Nacisnąć zamki pokrywy do siebie i zdjąć pokrywę **A12** i wyjąć główną szczotkę **A11** z odkurzacza.
2. Wyczyścić główną szczotkę narzędziem do czyszczenia **F** (lub odpowiednim innym). Do usunięcia nawiniętych włosów/sierści można też użyć nożyc. Pokrywę głównej szczotki i miejsce na główną szczotkę wytrzeć miękką suchą szmatką.
3. Ze szczotki **A11** można też wysunąć łożysko **A13** i usunąć ewentualne włosy/sierść, które dostawy się na to miejsce.
4. Umieścić w odwrotnej kolejności wszystkie zdemontowane części z powrotem do odkurzacza.

## 7.4 CZYSZCZENIE SZCZOTKI BOCZNEJ

1. Wyjmij (odkręć) szczotkę boczną, wyczyść ją i usuń ewentualne włosy/sierść. Następnie zamontuj szczotkę z powrotem na odkurzaczu.
2. Mop można zdjąć, wysuwając go.

## 7.5 CZYSZCZENIE KÓŁEK

Wyczyścić przednie, lewe i prawe kółko z pomocą narzędzia **F**. Przednie koło obrotowe można zdemontować i wyczyścić. Aby je wyjąć, włóż cienki śrubokręt tuż pod kółko i podważ je do góry, z dala od odkurzacza. Po wyczyszczeniu umieść kółko z powrotem i wciśnij je. Kliknij, aby potwierdzić prawidłowe osadzenie.

**UWAGA**

Na osie kółek mogą się nawijać włosy/sierść i przyczepiać inne zanieczyszczenia. Kółka należy regularnie kontrolować i czyścić.

**7.6 CZYSZCZENIE CZUJNIKÓW**

Po dokończeniu każdego sprzątania oczyścić czujniki z pomocą narzędzia **F** (lub innego odpowiedniego).

**7.7 CZYSZCZENIE PRZYSTAWKI DO MOPOWANIA**

Po każdym użyciu zdjąć przystawkę z odkurzacza (patrz rys. 3). Opłukać przystawkę do mopowania **C** i mopy **C2** pod bieżącą wodą. Aby wyjąć mop, wystarczy go wysunąć. Wylać ze zbiorniczka nadmiar wody i wypłukać jeszcze raz czystą wodą.

**7.8. CZYSZCZENIE ZDERZAKA PRZEDNIEGO A1**

Zderzak przedni posiada czujniki przeszkód, zatem cały należy regularnie ostrożnie wycierać wilgotną szmatką. Kontrolować też, czy zderzakiem przednim można lekko poruszać na całym jego obwodzie w stronę korpusu robota i kontrolować, czy między zderzakiem i robotem nie jest zaklinowana jakaś przeszkoda.

**7.9. CZYSZCZENIE DOKU DO ŁADOWANIA Z JEDNOSTKĄ ODSYSAJĄCĄ**

1. Usunąć pokrywę **E3** i wyjmij worek na kurz **E6**. Zlikwidować go z odpadem komunalnym. Następnie włożyć do jednostki nowy pusty worek i zamknąć wieko.
2. Filtr ochronny **E4** wytrzeć delikatną szmatką lub szczoteczką.

**Uwaga**

- W okolicy otworu **E2** może się nagromadzić brud u kurzu. Oczyścić wilgotną szmatką lub szczoteczką również to miejsce.

**Wymiana elementów, które wymagają ingerencji do części elektrycznej urządzenia może wykonać wyłącznie specjalistyczny serwis! Nie przestrzeganie wskazówek producenta powoduje utratę prawa do napraw! Kontakt z producentem: [info@eta.cz](mailto:info@eta.cz)**  
Informacje dotyczące reklamacji i napraw produktów można znaleźć na stronie [www.eta.cz/servis-eu](http://www.eta.cz/servis-eu).

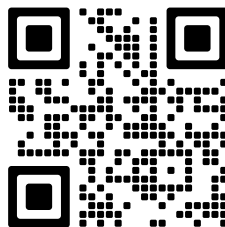
**8. ROZWIĄZYWANIE PROBLEMÓW**

Większość różnych problemów można rozwiązać lub zapobiec im poprzez prawidłową obsługę zgodnie ze wskazówkami podanymi w instrukcji. Przede wszystkim należy dbać o należyte utrzymanie i kontrolę wzrokową odkurzacza. Zawsze na wszelki wypadek restartować cały odkurzacz i skontrolować prawidłowość podłączenia doku do sieci el.

Problem	Przyczyna	Rozwiązanie
Odkurzacz kręci się w jednym miejscu.	Lewe/prawe koło jest zablokowane.	Skontrolować i wyczyścić koła.

Odkurzacz wciąż cofa.	Czujniki przeciwko spadnięciu ze schodów są zanieczyszczone lub uszkodzone.	Wyczyścić czujniki. Jeżeli problem trwa nadal, zwrócić się do autoryzowanego warsztatu naprawczego.
Odkurzacz nieustannie uderza w przeszkody.	Przedni zderzak jest zablokowany zanieczyszczeniami.	Skontrolować i wyczyścić przedni zderzak.
Odkurzacz sprząta za krótko.	Akumulator nie jest dostatecznie naładowany lub kończy się jego żywotność.	Naładować całkowicie odkurzacz. Jeżeli problem trwa nadal, wymienić akumulator na nowy.
Siła ssania odkurzacza słabnie.	Pojemnik na śmieci jest pełny lub są zanieczyszczone filtry.	Skontrolować i wyczyścić pojemnik na śmieci i filtry.
Odkurzacz nie mapuje, deformuje mapę lub zachowuje się chaotycznie	Zablokowany moduł laserowy.	Skontrolować moduł i usunąć ewentualne przeszkody. Mechanizm laserowy musi się pod modułem swobodnie obracać.
Odkurzacza nie można włączyć	Rozładowany akumulator	Naładować robota.
	Ekstremalna temperatura otoczenia	Temperatura otoczenia nie może być niższa niż 0 °C ani wyższa niż 40 °C.
Nienormalne zachowanie	Nieznana przyczyna	Wypróbować wyłączenie i restart odkurzacza.

## 9. SPECYFIKACJA TECHNICZNA

<b>Odkurzacz robotyczny</b>	
Urządzenie klasy ochrony	III.
Napięcie robocze	14,4 V (DC)
Akumulator	Li-Ion (RM332+D3)
Pojemność akumulatora	3200 mAh
Czas ładowania	5 godz
Masa	2,6 kg
Wymiary	Ø 330 mm x 99 mm
Zakres częstotliwości	2,4 GHz
Technologia bezprzewodowa	Wifi
Deklarowany poziom mocy akustycznej wynosi 76 dB(A) re 1pW.	

### Kompatybilność:

System operacyjny urządzenia smart

- Android 7.0 i wyższy

- IOS 11.0 i wyższy

Sieć Wifi

- 2,4 GHz

- zabezpieczenie WPA1 i WPA2  
(zalecane WPA2)

### UWAGA

**Urządzenia nie można używać w sieciach Wifi zabezpieczonych protokołem IEEE 802.1X (zazwyczaj firmowe sieci Wifi).**

Dok do ładowania	ETA4239 (D)	ETA6239 (E)
Klasa ochrony urządzenia	II.	
Moc znamionowa	40 W	700 W
Wymiary ok.	145 x 100 x 65 mm	293 x 275 x 200 mm
Masa	0,45 kg	2,6 kg
Pojemność worka na kurz	—	2,5 l
Odsysanie (podciśnienie)	—	≤ 17 KPa
Hałas (dB(A) re 1pW)	—	78

Niniejszym ETA a.s. oświadcza, że sprzęt radiowy typu ETA4239/ETA6239 spełnia wymagania dyrektywy 2014/53/EU. Pełny tekst deklaracji zgodności jest dostępny pod poniższym adresem internetowym: <http://www.eta-polska.pl/>

**Zmiana specyfikacji technicznych i akcesoriów w zależności od modelu produktu jest zastrzeżona przez producenta. Producent zastrzega sobie prawo do zmiany / aktualizacji ETA SMART bez uprzedzenia. Charakter tych zmian / aktualizacji może spowodować, że niektóre informacje i procedury w tej instrukcji będą nieaktualne lub nie będą opisane. Pojemność akumulatora produktu stopniowo maleje. Zmniejszenie pojemności akumulatora występuje podczas normalnego użytkowania urządzenia i jest uważane za zużycie urządzenia. Zmniejszenie pojemności akumulatora nie stanowi wady urządzenia.**

## 10. EKOLOGIA



Jeżeli tylko pozwoliły na to rozmiary, na wszystkich elementach wydrukowano znaki materiałów zastosowanych do produkcji opakowań, komponentów i wyposażenia, jak również ich przetwarzania wtórnego. Symbole umieszczone na produktach lub w załączonej dokumentacji oznaczają, że zastosowanych elementów elektrycznych lub elektronicznych nie można poddawać utylizacji wraz z odpadem komunalnym. Produkt należy odnieść do specjalnych punktów zbiorczych, w których będą przyjęte bez opłaty. Dzięki poprawnej utylizacji pomogą Państwo zachować cenne źródła i pomogą w profilaktyce ewentualnych negatywnych wpływów na środowisko naturalne i zdrowie ludzkie. Niewłaściwy sposób utylizacji urządzenia może podlegać karze – zgodnie z przepisami krajowymi i międzynarodowymi. Urządzenie jest wyposażone w akumulator Li-Ion o długiej żywotności. Aby chronić środowisko jest wymagane po zakończeniu działania urządzenia wyładowany akumulator zdemontować i w odpowiedni sposób, poprzez specjalną sieć punktów zbiorczych, akumulator i urządzenie bezpiecznie zlikwidować. W celu uzyskania innych szczegółowych informacji dotyczących utylizacji należy zwrócić się do najbliższego urzędu lub punktu zbiorczego.

### Wyjęcie akumulatora

Odsrubać 2 śruby pokrywy przestrzeni (A4) na akumulator na spodniej stronie odkurzacza. Wyjąć akumulator i odłączyć konektor. Do odłączenia konektora należy użyć większej siły dla pokonania bezpiecznika przeciwko samowolnemu rozłączeniu.

**UWAGA**

- Dbać o prawidłowe podłączenie złączy! Złącze akumulatora posiada część zabezpieczającą, która musi trafiać na element współpracujący części zabezpieczającej w złączu w odkurzaczu, dokładnie według rys. poniżej, w przeciwnym wypadku grozi uszkodzenie płyty głównej odkurzacza!

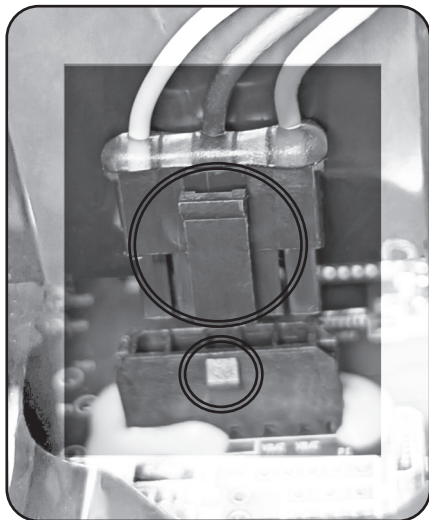

### OSTRZEŻENIA I SYMBOLE UŻYTE NA URZĄDZENIACH, OPAKOWANIACH LUB W INSTRUKCJI:

**HOUSEHOLD USE ONLY. DO NOT IMMERSE IN WATER OR OTHER LIQUIDS.**

Tylko do zastosowania w gospodarstwie domowym. Nie zanurzać do wody lub innych cieczy.

**KEEP OUT OF REACH OF CHILDREN.**

Przechowywać poza zasięgiem dzieci.



**TO AVOID DANGER OF SUFFOCATION, KEEP THIS PLASTIC BAG AWAY FROM BABIES AND CHILDREN. DO NOT USE THIS BAG IN CRIBS, BEDS, ARRANGES OR PLAYPENS. THIS BAG IS NOT A TOY.**



Niebezpieczeństwo uduszenia. Tego worka nie należy używać w kołyskach, łóżeczkach, wózkach lub kojcach dziecięcych. Torebkę z PE położyć w miejscu będącym poza zasięgiem dzieci. Torebka nie służy do zabawy!



Zapoznaj się z instrukcją obsługi



Zdemontowana jednostka zasilająca



OSTRZEŻENIE

eta 4239, 6239

Galaxo

**BEDIENUNGSANLEITUNG**

Sehr geehrter Kunde, wir bedanken uns, dass Sie unser Produkt gekauft haben. Vor der Inbetriebnahme des Gerätes lesen Sie bitte die Bedienungsanleitung sorgfältig durch und bewahren Sie diese zusammen, wenn möglich, auch mit der Verpackung und deren Verpackungsmaterial auf.

**1. SICHERHEITSANWEISUNGEN**

- Betrachten Sie die Anweisungen der Anleitung als Teil des Elektrogerätes und übergeben Sie die Anleitung jeden weiteren Nutzer.
- Überprüfen Sie, ob die Angabe des Typenschildes der Spannung Ihrer elektrischen Steckdose entspricht.
- Dieses Gerät darf von Kindern unter 8 Jahren oder Personen mit eingeschränkten physischen oder mentalen Fähigkeiten oder mit unzureichenden Erfahrungen und Kenntnissen lediglich dann genutzt werden, wenn diese unter Aufsicht sind oder über die Nutzung des Gerätes auf eine sichere Art und Weise angewiesen wurden und sich eventueller Gefahren bewusst sind. Kinder dürfen mit dem Gerät nicht spielen. Die Reinigung und Wartung dürfen von Kindern ohne Aufsicht nicht durchgeführt werden.
- Schalten Sie das Gerät vor dem Umtausch von Zubehörteilen oder von Teilen, die sich bei der Nutzung bewegen, vor der Montage und Demontage und vor jeder Reinigung und Wartung aus.
- Vermeiden Sie den Kontakt von Händen/Fingern an der Drehbürste.
- Eine beschädigte Anschlussleitung muss durch den Hersteller, von dessen Servicewerkstatt oder von einer ähnlich qualifizierten Person ersetzt werden, um Gefährdungen zu vermeiden.
- Nehmen Sie den Bodenstaubsauger nicht in Betrieb, wenn die Anschlussleitung oder der Netzstecker beschädigt ist, wenn er nicht richtig arbeitet und wenn das Gehäuse sichtbare Beschädigungen aufweist. In solchen Fällen bringen Sie das Gerät in eine autorisierte Servicewerkstatt, um dort die Sicherheit und die ordnungsgemäße Funktion überprüfen zu lassen.
- **ANMERKUNG:** Verwenden Sie zum Laden des Akkumulators nur die mitgelieferte Ladestation.
- Das Produkt ist zur Verwendung im Haushalt und zu ähnlichen Zwecken (in Geschäften, Büros und ähnlichen Betrieben, in Hotels, Motels und anderen Wohneinrichtungen, in Betrieben für Übernachtung mit Frühstück, etc.) bestimmt! Es ist nicht zu kommerziellen Zwecken bestimmt!
- Tauchen Sie den Staubsauger nie ins Wasser (auch nicht teilweise)!
- Lassen Sie den Staubsauger nie in freien Witterungsbedingungen (Regen, Frost, direkte Sonnenstrahlung etc.) stehen.
- Um die Sicherheit und richtige Funktion zu sichern, verwenden Sie bitte nur originale Ersatzteile und durch den Hersteller genehmigte Zubehörteile.







- Verwenden Sie das Gerät nie zu anderen Zwecken, als die genehmigten.
- Saugen Sie keine scharfen Gegenstände (z.B. Glas, Splitter) oder heiße und brennbare (Spreng-)Stoffe (z.B. Asche, brennende Zigarettenstummel, Benzin, Lösungsmittel und Aerosole-Abgase) ein. Durch das Einsaugen dieser Gegenstände können Filter oder möglicherweise auch das ganze Gerät beschädigt werden.
- Dichten Sie bitte Fugen und Lücken auf dem Boden (z.B. bei den Übergangleisten) ab, so dass die Rotationsbürsten nicht beschädigt werden können. Diese Lücken würden den Staubsauger im weiteren Betrieb behindern, wenn in ihm die Bürstenteile stecken bleiben.
- Der Staubsauger darf nicht auf Teppichen eingesetzt werden, deren Haarlänge mehr als 1 cm beträgt. Gleichzeitig funktioniert der Staubsauger bei einigen Arten von dunklen Teppichen möglicherweise nicht richtig. Diese "verwechseln" die Sensoren mit ihrer Oberfläche und verursachen möglicherweise eine chaotische Bewegung des Staubsaugers oder treffen nicht auf die Oberfläche. Der Staubsauger kann die Übergangleisten bis ca. 2 cm überfahren.
- Wird das Gerät eine längere Zeit nicht verwendet, trennen Sie die Ladestation vom elektrischen Netz. Schieben Sie das Gerät außerhalb von Kontakten der Ladestation vor. Sie verhindern somit das Entladen des Staubsaugers. Verwenden Sie das Netzteil nur im Innenraum. Staubsauger immer ausschalten.
- Verwenden Sie im Gerät nur den vom Hersteller zugelassenen Akkutyp. Verwenden Sie keine Batterien, die nicht aufgeladen werden dürfen.
- Laden Sie keinen Akku auf, aus dem Elektrolyt austritt.
- Verbinden Sie keine Kontakte des Akkus oder des Netzteiles! Falls Sie den Akku nicht verwenden, halten Sie ihn außerhalb der Reichweite von metallischen Gegenständen wie z.B. Büroklammern, Münzen, Schlüssel, Nägel, Schrauben oder andere kleine Metallgegenstände, die den Kurzschluss an den Akku-Klammern verursachen können. Der gegenseitige Kurzschluss der Akkuklammern kann Verbrennungen oder Brand verursachen.
- Ergreifen Sie Maßnahmen, die einen ordentlichen Betrieb des Staubsaugers sichern.
- Stellen Sie Gegenstände, die leicht umkippen, an eine sichere Stelle.
- Sichern Sie die Teppich-Ränder ab.
- Hängende Tischbedeckungen und Vorhänge sollten den Boden nicht berühren.
- Brennbare Gegenstände müssen weit entfernt von Feuerquellen gestellt werden.
- Räumen Sie lose Verbindungsleitungen weg und sichern Sie sie vor Kollisionen mit dem Staubsauger.
- Sammeln Sie Zeitungen, Bücher, Zeitschriften und größere Papierstücke auf dem Boden auf.
- Verwenden Sie den Staubsauger nicht in Umgebungen mit Umgebungstemperaturen über 40 oder unter 0 °C.
- Verwenden Sie das Lasermodul oder dessen Abdeckung nicht als Griff zum Tragen des Saugroboters! Stellen Sie den Saugroboter nicht verkehrt herum auf eine Oberfläche - Sie könnten das Lasermodul beschädigen!
- Die Hauptbürste und der Schmutzbehälter müssen richtig angebracht werden.
- Reinigen Sie die Gegen-Sturz-Sensoren vor der Verwendung.
- Der Staubsauger braucht zum Staubsaugen unter den Möbeln eine Lücke von 10,5 cm freien Raum, so dass das Einklemmen oder Stecken-Bleiben verhindert wird.
- Sollte der Akku auslaufen, tauschen Sie ihn sofort aus und entsorgen Sie ihn gemäß Kap. 10 ÖKOLOGIE, andernfalls kann es zu Schäden am Gerät kommen. Achten Sie auf Spritzer.
- Verhindern Sie, dass der Staubsauger fällt. Falls dies passieren sollte, schalten Sie den Staubsauger ein und beobachten Sie seine Bahn, somit kontrollieren Sie, ob alles in Ordnung läuft. Diese Kontrolle ist wichtig, wenn der Staubsauger danach ohne Ihre Aufsicht staubsaugen soll.
- Wenn Sie den Staubsauger längere Zeit nicht benutzen, trennen Sie den Akkumulator.
- Vergessen Sie nicht, dass sich das Gerät von selbst bewegt. Achten Sie darauf, dass Sie beim Gehen nicht auf das Gerät treten!
- Entsorgen Sie die Batterie auf geeignete Weise (siehe Art. 10. ÖKOLOGIE).







- Die in Bedienungsanleitung gezeigten Teile des Staubsaugers, einschließlich Zubehör, dienen der Veranschaulichung und können vom Produkt abweichen!
- Der Hersteller ist für Schäden, die durch falsche Verwendung des Gerätes und des Zubehörs verursacht wurden, nicht verantwortlich und ist nicht für ein Gerät verantwortlich, das beim Nicht-Einhalten der Sicherheitswarnungen betrieben wird. Als falsches Verwenden des Gerätes wird das Nicht-Einhalten von regelmäßigem Umtausch oder Wartung von jeglichen Filtern angesehen.

### Drahtlose Verbindung und Kompatibilität

- Die Gesellschaft ETA ist auf keiner Art und Weise für jeglichen zufälligen, indirekten oder nachfolgenden Schaden verantwortlich, für Datenverluste oder Verluste, die durch Weitergabe von Informationen während der Kommunikation mittels drahtloser Technologien verursacht wurden.
- Eine erfolgreiche drahtlose Kommunikation auf 100% ist bei allen Smart-Geräten und W-LAN-Netzen (Routers) nicht zu garantieren. Angesichts der Vielfältigkeit von Geräten auf dem Markt kann es zu solchen Fällen kommen, in denen der Charakter und die Spezifikation eines Smart-Gerätes oder von W-LAN-Netzen (Routers) die Verbindung verhindert, oder diese auf irgendeine Art und Weise gestört wird. Der Erfolg der drahtlosen Kommunikation mittels eines W-LAN-Netzes wird ebenfalls von vielen anderen Faktoren, inkl. Hardware- und Software-Konfiguration beeinflusst. Die Verbindung zwischen dem Gerät und Ihrem W-LAN-Netz kann ebenfalls von umliegenden W-LAN-Netzen beeinflusst werden, die auf derselben Frequenz aktiv sind und somit die Verbindung (z.B. in Plattenbauten, Wohnhäusern) stören können. Diese Gründe sind keine Reklamationsgründe des Gerätes.

Die App hat ein drittes Subjekt (weiterhin nur „Subjekt“ genannt) im Eigentum und dieses betreibt sie, das von der Gesellschaft HP TRONIC Zlín, spol. s r.o. (weiterhin nur „Verkäufer“ genannt) unterschiedlich ist. Zwischen Subjekt und Verkäufer kommt es nicht zu der Personendatenübermittlung. Bei der Registrierung in der App übermittelt der Kunde die personenbezogenen Daten direkt dem Subjekt, das dadurch zum Verwalter der personenbezogenen Daten wird. Die App und damit verbundener Schutz personenbezogener Daten befolgen die Regeln des Subjektes.

	Lediglich ein autorisierter Service ist berechtigt Reparaturen und Änderungen des Gerätes durchzuführen. Andere nicht fachgerechte Manipulation kann zum Brand, Unfall durch elektrischen Strom oder Verwundung führen.		Lassen Sie keine Faden, Drahtstücke oder andere Gegenstände, die länger als 150 mm sind, herumliegen. Diese könnten sich in der Bürste verwickeln.
	Berühren Sie das Kabel nie mit feuchten Händen - Stromschlaggefahr.		Biegen Sie das Anschlusskabel nicht um und belasten Sie es nicht. Dies könnte zur Beschädigung, zum Brand oder zum Unfall durch elektrischen Strom führen.
	Achten Sie darauf, dass Ihre Kleidung oder Körperteile nicht in der Rotationsbürste stecken bleiben. Es kann zu Verletzungen kommen.		Verhindern Sie Kontakt mit Zigaretten, Feuerzeugen, Streichhölzern oder anderen Wärmequellen oder brennbaren Materialien.

	Verwenden Sie den Staubsauger nicht in Geschäftsräumen. Er könnte durch belastend häufige Verwendung beschädigt werden.		Entfernen Sie vor der Verwendung alle leicht zu vernichtenden Gegenstände (inkl. Gegenstände mit hoher Rückschlageigenschaft, Stoffe, Glasflaschen etc.). Die Gegenstände könnten beschädigt oder die Funktion des Staubsaugers eingeschränkt werden.
	Verwenden Sie den Staubsauger nicht draußen, es könnte zur Beschädigung des Staubsaugers führen.		Treten Sie und setzen Sie sich nicht auf den Staubsauger. Es könnte zur Beschädigung des Staubsaugers führen oder zu Verletzungen.
	Saugen Sie kein Wasser und keine anderen Flüssigkeiten ab. Es könnte zur Beschädigung des Staubsaugers führen.		Verwenden Sie den Staubsauger nicht an kleinen Tischen oder Stühlen oder in einem kleinen Raum. es könnte zur Beschädigung des Staubsaugers führen.











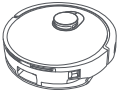

## 2. VERWENDUNG

Das Gerät ist zur Verwendung zu Hause, in Hotelzimmern und kleinen Büros bestimmt. Es eignet sich zum Reinigen von Teppichen mit kurzem Haar, Holzböden, Hartböden, keramischem Pflaster etc. Weil sich der Staubsauger im Raum Ihres Haushaltes frei bewegen wird, muss die Umgebung für diese Zwecke angepasst werden. Entfernen Sie bereits vor der Verwendung des Staubsaugers vom Fußboden alle unerwünschten Gegenstände (wie z. B. frei verlegte Kabelleitungen, verstreute Kleidung, Papiere, Beutel, usw.), die die Bewegung des Staubsaugers behindern könnten, sowie auch zerbrechliche Gegenstände (z. B. Glas- und Keramikvasen), die der Staubsauger beschädigen könnte. Wenn Sie den Staubsauger in einem mehrstöckigen Haushalt nutzen, empfehlen wir Ihnen, die Ladestation zusammen mit dem Saugroboter zwischen den Etagen zu tragen, um alle Funktionen sicherzustellen.

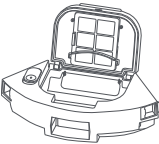
- **Diese Bedienungsanleitung ist für den ETA4239 und den ETA6239 gültig. Die Saugroboter unterscheiden sich voneinander dadurch, dass der ETA6239 eine Ladestation mit Absaugvorrichtung (E) und der ETA4239 über eine herkömmliche Ladestation verfügt (D).**
- Die Ladestationen sind miteinander kompatibel - d.h. Sie können die Station (E) für den ETA4239 und die Station (D) für den ETA6239 kaufen.
- Das Modell ETA6239 verwendet den Behälter B mit einer kleineren Kapazität für Schmutz (Wasser 290 ml / Staub 260 ml). Wenn Sie die Ladestation D kaufen, empfehlen wir auch den Kauf des Behälters B mit größerer Kapazität (ETA623900100) (Wasser 320 ml / Staub 290 ml). Und umgekehrt - wenn Sie die Absauganlage E kaufen, empfehlen wir Ihnen auch den Kauf des Behälters B mit einer kleineren Schmutzkapazität (ETA623900100), um die Absaugleistung zu erhöhen.

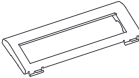
## 3. PRODUKTTEILE

### 3.1 LIEFERUMFANG

Position	Beschreibung	Menge	Bestellnummer	
	Staubsaugerroboter	A	1	—
	Ladestation (ETA4239)	D	1	ETA423900200
	Ladestation mit der Absaugereinheit (ETA6239)	E	1	ETA623900080
	Staubbeutel für das Sammelgefäß (ETA6239)	E6	1+1	ETA623900010
	Wischaufsatz	C	1	ETA423900130
	Mopp	C2	1	ETA423900230
	Schmutzbehälter (ETA6239)	B	1	ETA623900100
	Schmutzbehälter (ETA4239)			ETA423900140
	HEPA Filter	B3	1+1	ETA423900210
	Schutzvorfilter	B2	1	ETA423900220
	Hintere Trennwand	-	1	ETA623900140
	Seitenbürste	A10	1	ETA423900070
	Hauptbürste	A11	1	ETA423900090
	Hauptbürstendeckel	A12	1	ETA423900100
	Reinigungsteil	F	1	ETA623900090
	Akku	-	1	ETA423900110
	Abdeckung	G	1	ETA623900150

1

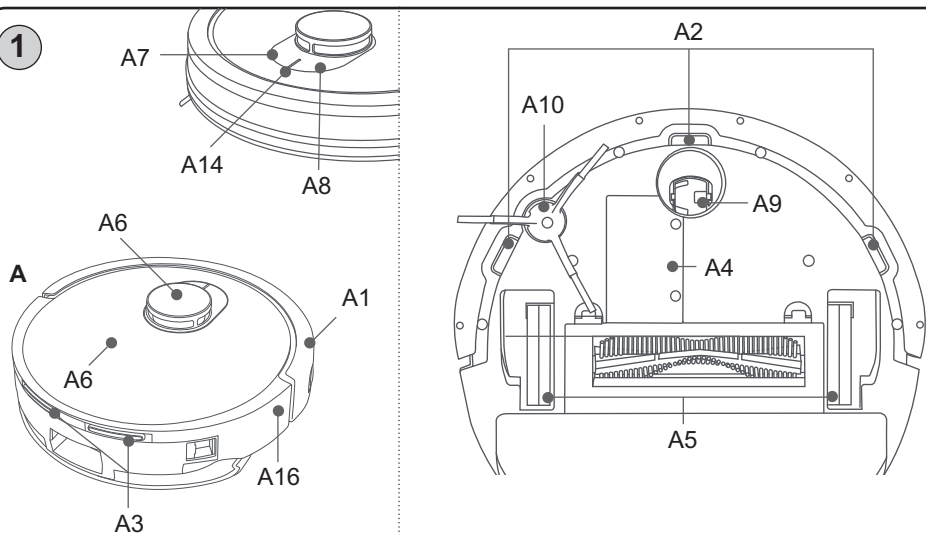

2

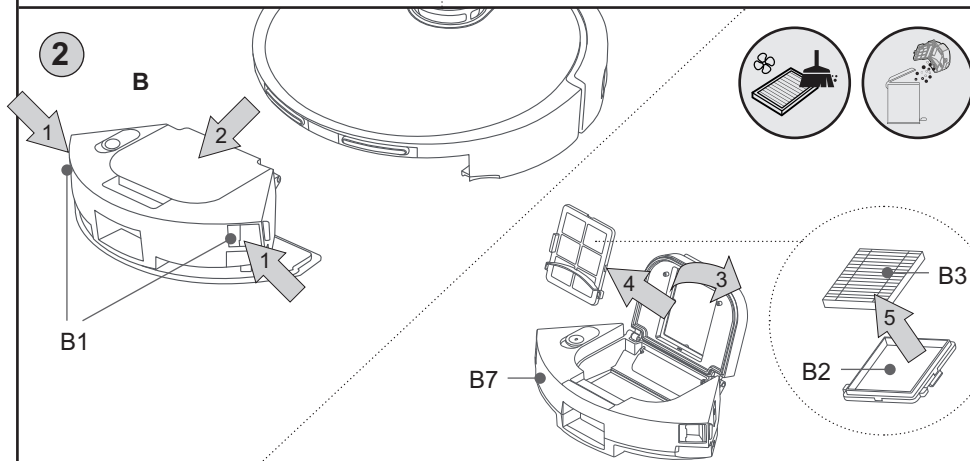

3

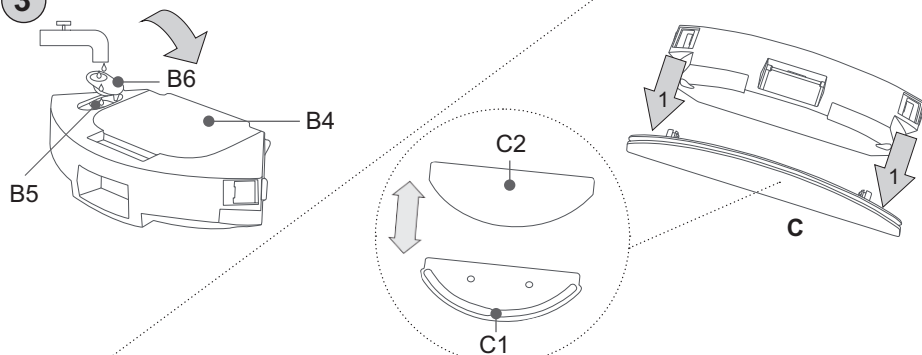

### 3.2 STAUBSAUGERROBOTER – BLICK VON OBEN

#### A – Saugroboter

- A1 – Frontstoßstange
- A2 – Treppensturzsensoren
- A3 – Ladekontakte
- A4 – Batteriefachabdeckung
- A5 – Antriebsräder (links/rechts)
- A6 – Lasermodul
- A7 – Taste „Zurück zur Ladestation“
- A8 – EIN-/AUS-Taste
- A9 – Vorderrad
- A10 – Seitenbürste
- A11 – Hauptbürste
- A12 – Hauptbürstendeckel
- A13 – Lager
- A14 – Leuchtanzeige

#### B – Schmutzbehälter 2 in 1

- B1 – 2-in-1-Schmutzbehälter
- B2 – Vorfilter
- B3 – HEPA-Filter
- B4 – Deckel des Schmutzbehälters
- B5 – Gießloch
- B6 – Gießlochstopfen
- B7 – Wassertank (300 ml)

#### C – Wischaufsatz

- C1 – Unterer Teil zur Befestigung des Mopps
- C2 – Mopp

#### D – Ladestation

- D1 – Signalfläche
- D2 – Ladekontakte
- D3 – Ladekabel

#### E – Ladestation mit Absaugeinheit

- E1 – Ladekontakte für den Saugroboter
- E2 – Loch für Saugroboteranschluss
- E3 – Deckel
- E4 – Schutzfilter
- E5 – Lichtsignalisierung
- E6 – Staubbeutel
- E7 – Stromkabel

#### F – Reinigungsteil

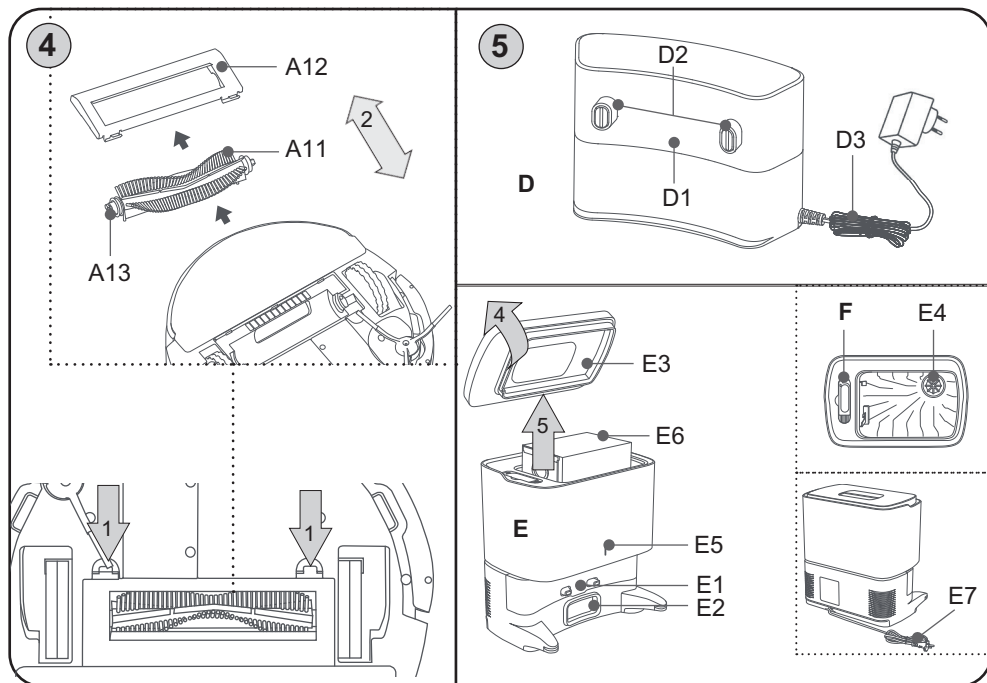

## 4. VORBEREITUNG VOR DEM EINSATZ DES STAUBSAUGERS

Entfernen Sie jegliche Verpackungen und nehmen Sie den Staubsauger und das Zubehör heraus. Entfernen Sie alle eventuellen Folien, Aufkleber oder Papier vom Staubsauger.

### 4.1 VORBEREITUNG DES SAUGROBOTERS

Montieren Sie je nach Verwendung Schmutzbehälter **B** oder Wischaufsatz **C**. Installieren Sie die Seitenbürste **A10** und die Hauptbürste **A11**.

### 4.2 INSTALLATION DER LADESTATION

1. Stellen Sie die Ladestation auf den Boden. Stellen Sie sicher, dass an den Seiten der Basis (mindestens 0,5 m) und vor der Basis (mindestens 1,5 m) genügend Platz vorhanden ist. Vermeiden Sie es, die Ladestation dem Sonnenlicht auszusetzen.
2. Schließen Sie das Stromkabel der Station an das Stromnetz an.

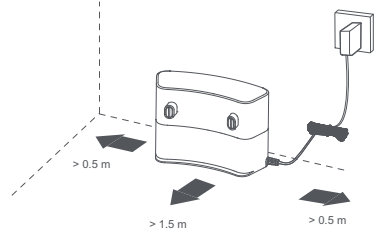

### 4.3.4.3 INSTALLATION DER LADESTATION MIT ABSAUGEINHEIT

1. Stellen Sie die Ladestation mit der Saugereinheit idealerweise auf einen Hartboden. Stellen Sie sicher, dass an den Seiten der Ladestation (mindestens 0,5 m) und vor der Ladestation (mindestens 1,5 m) ausreichend Platz vorhanden ist. Vermeiden Sie es, die Ladestation mit der Absaugereinheit dem Sonnenlicht auszusetzen.
2. Schließen Sie das Netzkabel der Station an das Stromnetz an.

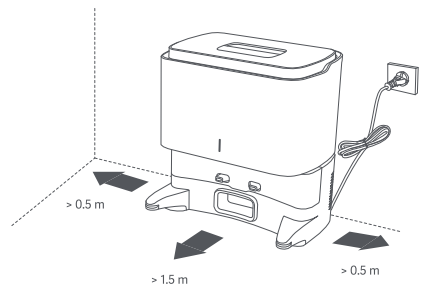

#### Bemerkungen



- Wenn der Akku leer ist, setzen Sie den Staubsauger manuell in die Ladestation ein.
- Nach dem Anschließen an die Ladestation schaltet sich der Staubsauger selbst ein.
- Der Saugroboter kann während des Ladevorgangs und des Anschlusses an die Ladestation nicht ausgeschaltet werden.
- **Lassen Sie den Staubsauger zur Reinigung immer aus der Ladestation ausfahren.**
- Das Pad **G** kann direkt vor der Ladestation auf den Boden gelegt werden. Wenn der Roboter mit einem nassen Mop lädt, wird die Feuchtigkeit den Boden nicht beschädigen.

#### PAARUNG mit der Ladestation

Der Roboter ist ab Werk automatisch mit der Station gekoppelt, oder der Vorgang erfolgt automatisch beim ersten Einschalten der Ladestation und des Staubsaugers.

## 5. BETRIEB

### 5.1 GRUNDLEGENDES VERHALTEN UND SIGNALISIERUNG DER TASTENFUNKTIONEN

	Taste	
	A8 	A7 
<b>Kurzes Drücken</b>	Start / Pause / Weiter	Rückkehr zur Ladestation
<b>Langes Drücken (ca. 3 Sek.)</b>	Ein- und Ausschalten des Geräts	-
<b>Gleichzeitiges langes Drücken beider Tasten (ca. 3 Sekunden)</b>	Aktivierung des WLAN-Paarungsmodus.	

### SIGNALBELEUCHTUNG DES STAUBSAUGERROBOTERS

Signalbeleuchtung	Status des Staubsaugers (Leuchtanzeige A14)
leuchtet nicht	Gerät ist ausgeschaltet, im Schlafmodus oder im "Nicht stören"-Modus
leuchtet dauerhaft weiß	Gerät ist im Standby-Modus, reinigt oder ist vollständig aufgeladen
blinkt langsam weiß	Einschalten/Laden (Batteriestatus >20 %)
blinkt schnell weiß	Roboter lädt; Firmware-Update
leuchtet dauerhaft gelb	Roboter ist nicht mit WLAN verbunden
blinkt gelb	WLAN-Reset; entladener Akku; unnormaler Zustand
Blinkt langsam gelb	Laden (Batterie <20 %)

### VERHALTEN DER LICHTSIGNALISIERUNG DER ABSAUGSTATION E5

Signalbeleuchtung	Status der Lichtsignalisierung (E5)
leuchtet nicht	Keine Verbindung zum Stromnetz
leuchtet dauerhaft weiß	Verbunden mit Stromnetz / Gerät vollständig aufgeladen / Laden
blinkt weiß	Staub wird aus Behälter <b>B</b> abgesaugt
blinkt gelb	Staubbeutel <b>E6</b> fehlt oder ist falsch eingesetzt

#### Schlafmodus

Wenn sich der Staubsauger im Standby-Modus befindet und innerhalb von 5 Minuten keine Aktion erfolgt, wechselt er in den Schlafmodus. Zum Aufwecken drücken Sie eine der Tasten oder verwenden Sie die App. Dieser Modus wird nicht aktiviert, wenn sich der Staubsauger in der Ladestation befindet. Bleibt der Staubsauger 6 Stunden in diesem Modus, schaltet er sich aus.

## Unterbrechung und Wiederaufnahme der Reinigung

Der Staubsauger setzt die Reinigung fort, wenn die unterbrochene Reinigung wieder aktiviert wird. Der Staubsauger fährt auch nach erfolgreichem Laden fort, wenn die Reinigung aufgrund des Batterieladens automatisch unterbrochen wurde.

## Zurücksetzen des Staubsaugers

Um die Werkseinstellungen wiederherzustellen, halten Sie die Rückkehr-zur-Ladestation-Taste **A7** etwa 5 Sekunden lang gedrückt. Nach einem akustischen Signal wiederholen Sie diesen Schritt (die Taste für 5 Sekunden erneut gedrückt halten). Dieser Vorgang kann helfen, allgemeine Probleme und Fehler zu lösen.

### HINWEIS

- Bitte beachten Sie, dass durch das Zurücksetzen auf die Werkseinstellungen Ihre Einstellungen in der App gelöscht werden und der Staubsauger erneut gekoppelt werden muss.

## Sprachbegleitung

Sprachbenachrichtigungen sind werkseitig auf Tschechisch eingestellt. Benachrichtigungen können in der App nur auf Englisch umgeändert werden.

## 5.2 LADEN DES AKKUS

1. Überprüfen Sie, ob die **D/E**-Ladestation korrekt an das Stromnetz angeschlossen ist.
2. Stellen Sie den Saugroboter in die Nähe der Ladestation und drücken Sie die Taste **A7** am Saugroboter. Wenn der Akku zu schwach ist, stellen Sie den Saugroboter direkt auf die Ladestation, und zwar von Hand und auf die richtige Weise.

### Hinweis

- Die Standardladezeit beträgt ca. 5 Stunden. Ein voll aufgeladener Akku bietet je nach eingestellten Funktionen und Leistung eine Betriebszeit von 150 Minuten.
- Die angegebenen Betriebszeiten basieren auf den internen Tests von ETA und gelten nur für einen neuen und voll aufgeladenen Akku. Je nach Alter und Verschleiß des Akkus verringert sich die Betriebszeit.
- Nach dem Reinigen sucht der Staubsauger automatisch die Ladestation auf.
- Die Anzeige des Akku-Zustandes ist einfach auf der App „ETA SMART“ anzuzeigen. Dank dieser App kann man den Staubsauger zurück zur Ladestation schicken.

### Hinweis

- Wenn Sie den Saugroboter länger als 2 Tage nicht benutzen, empfehlen wir Ihnen, den Saugroboter vollständig aufzuladen, ihn dann auszuschalten und aus der Ladestation zu ziehen.

## 5.3 REINIGUNGSMODI UND SAUGROBOTERFUNKTIONEN

Der Saugroboter verfügt über mehrere Reinigungsmodi. Durch die Steuerung ohne App stehen Ihnen jedoch nur der **automatische** Reinigungsmodus zur Verfügung.

## Automatische Reinigung

Drücken Sie die **A8**-Taste. Während der Reinigung bewegt sich der Staubsauger gemäß der programmierten Route allmählich und systematisch im Raum. Er teilt den Raum in einzelne Segmente. Sobald der Staubsauger den gesamten verfügbaren Raum gereinigt hat, sucht er automatisch die Ladestation. Es handelt sich um die am häufigsten verwendete Reinigungsmethode.

## Rückkehr zur Ladestation

Der Staubsauger kehrt in die Ladestation zurück, wenn er die Reinigung beendet hat. Sie können den Staubsauger auch mit der Taste **A7** oder der Funktion direkt in der App an die Ladestation senden.

## Der Staubsauger kehrt zur Ladestation zurück:

- a) falls Sie das Gerät mit der Taste **A7** oder in der App senden
- b) im Falle des Abschlusses der Reinigung
- c) bei schwachem Batteriezustand (nach dem Aufladen wird die unvollendete Reinigung fortgesetzt - wenn der Modus "Nicht stören" in der App nicht aktiv ist)

## Automatische Absaugung von Schmutz mit Hilfe der Absaugeinheit (ETA6239)

Nach der Reinigung oder Rückkehr des Saugroboters zur Ladestation mit der Absaugeinheit wird der Schmutz aus dem Schutzbehälter **B** abgesaugt. Man muss auch den Staubbeutel **E6** regelmäßig kontrollieren und nach Bedarf austauschen. Reinigungsfrequenz des Schmutzbehälters kann in der App eingestellt werden.

### Warnung

- Tragen Sie die Ladestation nicht am Deckel! Es besteht die Gefahr, dass diese herunterfällt und beschädigt wird.

## 5.4 VERWENDUNG DES MOPPAUFSATZES (ABB. 3)

- 1) Entfernen Sie den Schmutzbehälter **B** und füllen Sie die Behälterflasche durch die Öffnung **B5** mit sauberem Wasser und verschließen Sie sie ordnungsgemäß mit dem Stopfen **B6**.
- 2) Setzen Sie den Schmutzbehälter **B** wieder in das Gerät ein.
- 3) Schieben Sie anschließend gemäß Abb. 3 den Moppaufsatz **C** selbst mit dem daran befestigten Wischmopp von der Unterseite des Geräts auf den Behälter **B** (Sie hören ein Klicken). Befeuchten Sie den Mopp und ringen Sie ihn vor dem Gebrauch aus.
- 4) Schalten Sie den Saugroboter durch Drücken der Taste **A8** oder über die App in den gewünschten Reinigungsmodus ein.
- 5) Entleeren Sie nach Abschluss der Reinigung den Behälter und lassen Sie ihn gründlich trocknen – Laden Sie den Roboter nicht mit Wasser im Behälter auf.

### Bemerkungen

- Geben Sie dem Wasser keine Reinigungsmittel bei.
- Durch Einsetzen des Mopp-Aufsatzes **C** wird die Pumpenfunktion aktiviert. Verwenden Sie den Staubsauger mit Aufsatz **C** nicht ohne Wasser im Adaptertank **B7**!
- Überprüfen Sie den Staubsauger während des Nasswischens. Nutzen Sie diese Funktion nicht ohne ständige Überwachung.
- Beim Wischen mit dem Mopp empfehlen wir die Reinigung der einzelnen Räume nach und nach.

- Überprüfen Sie beim Wischen den Staubsauger und füllen Sie gegebenenfalls Wasser in den Moppaufsatz nach oder spülen Sie den verschmutzten Mopp aus.
- Entfernen Sie nach der Verwendung den Moppaufsatzes und reinigen Sie ihn. Lassen Sie ihn nicht am Saugroboter installiert, während er aufgeladen wird oder wenn Sie ihn nicht verwenden.

## 6. APPLIKATION FÜR ETA SMART

Der Saugroboter kann im vereinfachten Modus über die Tasten A7 und A8 gesteuert werden. Um sein volles Potenzial auszuschöpfen, muss jedoch die intelligente App "ETA SMART" installiert und verwendet werden, wodurch die Funktionalität und der Benutzerkomfort erweitert werden.

Alle weiteren Informationen, Anwendungshandbücher, Anweisungen und Tipps für eine erfolgreiche Kopplung mit Ihrem Heimnetzwerk finden Sie unter:

**[www.eta-hausgeraete.de/robot](http://www.eta-hausgeraete.de/robot)**

Sie finden die App in der Datenbank der Apple Store- oder Google Play oder können den folgenden QR-Code verwenden, um sie zu beschleunigen:



### Anmerkung

Fall der QR-Code inaktiv ist, suchen Sie die App manuell anhand des Titels aus.

## 7. WARTUNG

Führen Sie die Wartung und Reinigung des Staubsaugers abhängig von der Betriebsfrequenz und vom Umfang der Reinigungen. In schmutzigen Räumen (Haushalt mit Haustieren) wird die Wartung häufiger erforderlich sein. **Vernachlässigte Wartung kann den Staubsauger und seine Teile beschädigen!**

Wischen Sie den Körper des Staubsaugerroboters einschließlich des Lasermoduls vorsichtig mit einem trockenen Tuch ab. Stellen Sie außerdem sicher, dass kein Schmutz in den Bereich des Lasermoduls gelangt ist und die Bewegung des Drehmechanismus blockiert. Dies könnte sich negativ auf die Raumzuordnung und das Verhalten des Roboters auswirken.

## 7.1 AUFLADEKONTAKTEN REINIGEN

**Schalten Sie den Staubsauger aus und trennen Sie die Ladestation vom el. Netz!**

Reinigen Sie die Ladekontakte (**A3, D2, E1**) am Staubsauger und an der Ladestation mit einem feuchten Tuch. Reinigen Sie den Staubsauger mindestens 1x pro Monat.

**Verwenden Sie bei der Reinigung der Kontakte keine aggressiven Reinigungsmittel oder Öle.**

## 7.2 SCHMUTZBEHÄLTERS UND DER FILTER REINIGEN

1. Entnehmen Sie gemäß Abbildung 2 den Schmutzbehälter **B** aus dem Staubsauger. Öffnen Sie den Deckel **B4** und leeren Sie den Schmutz aus und entsorgen Sie ihn zusammen mit dem normalen Hausmüll - oder verwenden Sie die Schmutzabsaugfunktion der Absaugstation. Wenn Sie den Behälter von Hand entleeren, drehen Sie ihn mit der Auslassöffnung nach oben.
2. Gießen Sie überschüssiges Wasser aus dem Behälter **B7** ab. Wischen Sie den Behälter **B** mit einem feuchten Tuch ab.
3. Entfernen Sie den HEPA-Filter und blasen oder klopfen Sie ihn vorsichtig aus. Alternativ verwenden Sie zur Reinigung das Reinigungswerkzeug F. Wischen Sie Filter **B2** vorsichtig mit einem feuchten Tuch ab, oder verwenden Sie auch hier Werkzeug **F**.
4. Falten Sie nach der Wartung den Schmutzbehälter einschließlich des Filters zusammen und setzen Sie ihn wieder in den Saugroboter ein oder bewahren Sie ihn an einem geeigneten sicheren Platz auf.

### HINWEIS

- Verwenden Sie beim Reinigen der Filter weder aggressive Reinigungsmittel, noch heißes Wasser.
- Für das Bewahren der Filtrationsparameter des HEPA-Filters empfehlen wir trockene Reinigung.
- **Wenn Sie sich entscheiden, den HEPA-Filter mit Wasser abzuspülen, reduziert sich sein Filtrationsvermögen.** Der Filter darf maximal 3x abgespült werden. Danach muss ein neuer Filter gekauft werden.
- Wir empfehlen den HEPA-Filter mindestens 2x pro Jahr auszutauschen,
- Die Filter eignen sich nicht zum Abspülen in der Spülmaschine.
- Das Vernachlässigen der Reinigung und des Filtertausches kann eine Störung am Staubsauger zur Folge haben.

## 7.3 REINIGEN DER HAUPTBÜRSTE

1. Drücken Sie die Klips in der Richtung zueinander, heben Sie den Deckel **A12** ab und nehmen Sie die Hauptbürste **A11** aus dem Staubsauger heraus.
2. Reinigen Sie die Hauptbürste mit dem Teil **F** (oder mit einem anderen geeigneten Teil). Für das Entfernen von eingewickelten Haaren können Sie auch Schere benutzen. Wischen Sie den Deckel und die Hülle der Hauptbürste mit einem weichen, trockenen Tuch ab.
3. Sie können das Lager **A13** aus der Bürste **A1** herausziehen und eventuell eingedrungene Haare entfernen.
4. Setzen Sie alle entfernten Teile in umgekehrter Reihenfolge wieder in den Staubsauger ein.

## 7.4 SEITENBÜRSTE REINIGEN

1. Entfernen Sie die Seitenbürste (schrauben Sie sie ab), reinigen Sie diese und entfernen Sie ggf. verwickelte Haare/Fell. Setzen Sie die Bürste anschließend wieder in den Staubsauger ein.
2. Den Mopp können Sie durch einfaches Herausziehen entfernen.

## 7.5 RÄDER REINIGEN

Reinigen Sie das vordere, linke und rechte Rad mittels Teil **F**.

Das vordere Schwenkrad kann entfernt und gereinigt werden. Stecken Sie dazu einen dünnen Schraubendreher direkt unter das Rad und hebeln Sie es nach oben vom Staubsauger weg. Nach der Reinigung setzen Sie das Rad wieder ein und schieben es hinein. Klicken Sie, um den korrekten Sitz zu bestätigen.

### HINWEIS

**An den Achsen der Räder können sich Haare verwickeln und andere Schmutzteile haften bleiben. Überprüfen Sie regelmäßig die Räder und reinigen Sie diese.**

## 7.6 SENSOREN REINIGEN

Reinigen Sie die Sensoren nach Abschluss jeder Reinigungsprozedur mit dem Werkzeug **F** (oder mit einem anderen geeigneten Werkzeug).

## 7.7 WISCHAUFSATZ REINIGEN

Nach jeder Benutzung nehmen Sie den Wischaufsatz aus dem Saugroboter heraus. (siehe Abb. 3). Spülen Sie den Wischaufsatz **C** und den Wischmopp **C2** unter fließendem Wasser ab. Um den Mopp zu entfernen, ziehen Sie ihn einfach heraus. Gießen Sie aus dem Behälter das übriggebliebene Wasser aus. Spülen Sie den Behälter unter laufendem Wasser ab.

## 7.8. VORDEREN STOSSFÄNGER A1 REINIGEN

Der vordere Stoßfänger enthält Hindernissensoren. Wischen Sie ihn regelmäßig vorsichtig mit einem feuchten Tuch ab. Überprüfen Sie auch, ob sich der vordere Stoßfänger entlang des gesamten Umfangs leicht zum Gerät hinbewegen lässt und ob sich kein Hindernis zwischen Stoßfänger und Gerät verfangen hat.

## 7.9. LADESTATION MIT DER ABSAUGEINHEIT REINIGEN

1. Entfernen Sie die Abdeckung **E3** und nehmen Sie den Staubbeutel **E6** heraus. Entsorgen Sie alles zusammen mit dem Hausmüll. Anschließend legen Sie einen neuen leeren Staubbeutel in das Gerät ein und schließen den Deckel.
2. Wischen Sie den Schutzfilter **E4** mit einem weichen Tuch oder einer Bürste ab.

### Bemerkung

- Um das **E2**-Loch herum können sich Schmutz und Staub ansammeln. Reinigen Sie diesen Bereich mit einem feuchten Tuch oder einer Bürste.

**Wartungsarbeiten mit umfangreichem Charakter bzw. Arbeiten, die einen Eingriff in das Geräteinnere erfordern, muss ein Fachservice ausführen!**

Informationen zu Produktreklamationen und Reparaturen finden Sie unter [www.eta.cz/servis-eu](http://www.eta.cz/servis-eu).

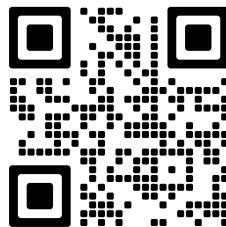

## 8. PROBLEMLÖSUNGEN

Ein großer Teil der verschiedenen Probleme kann durch ordnungsgemäße Bedienung gemäß den Anweisungen in der Bedienungsanleitung gelöst oder vermieden werden. Achten Sie insbesondere auf die ordnungsgemäße Wartung und visuelle Überprüfung des Saugroboters. Starten Sie den gesamten Saugroboter zur Sicherheit immer neu und überprüfen Sie die ordnungsgemäße Verbindung der Ladestation zur Stromversorgung.

Problem	Ursache	Lösung
Der Staubsauger dreht sich an einer Stelle.	Das linke / rechte Rad steckt fest.	Überprüfen und reinigen Sie die Räder.
Der Staubsauger fährt permanent nach hinten.	Die Sensoren gegen Herunterfallen von Treppen sind verschmutzt oder beschädigt.	Reinigen Sie Sensoren. Wenn das Problem weiterhin besteht, wenden Sie sich an ein autorisiertes Servicecenter.
Der Staubsauger stößt ständig auf Hindernisse.	Die vordere Stoßstange ist durch Schmutz verklemmt.	Überprüfen und reinigen Sie die vordere Stoßstange.
Der Staubsauger arbeitet nur für eine sehr kurze Zeit.	Der Akkumulator ist nicht ausreichend aufgeladen oder hat das Ende seiner Lebensdauer erreicht.	Laden Sie den Staubsauger vollständig auf. Wenn das Problem weiterhin besteht, ersetzen Sie den Akkumulator durch einen neuen.
Die Saugleistung des Staubsaugers nimmt ab.	Der Schmutzbehälter ist voll oder die Filter sind verschmutzt.	Überprüfen und reinigen Sie den Schmutzbehälter und die Filter.
Der Staubsauger bildet nicht ab, verformt die Karte nicht oder verhält sich chaotisch.	Blockiertes Lasermodul.	Überprüfen Sie das Modul und entfernen Sie alle Hindernisse. Der Lasermechanismus muss sich unter dem Modul frei drehen können.
Der Staubsauger kann nicht gestartet werden.	Akkumulator ist leer	Laden Sie das Gerät auf.
	Extreme Umgebungstemperatur	Die Umgebungstemperatur darf nicht niedriger als 0 °C oder höher als 40 °C sein.
Abnormales Verhalten	Unbekannte Ursache	Schalten Sie den Staubsauger aus und starten Sie ihn neu.

## 9. TECHNISCHE DATEN

Staubsaugerroboter	
Gerät Schutzklasse	III.
Betriebsspannung	14,4 V (DC)
Akku	Li-Ion (RM332+D3)
Akku-Kapazität	3200 mAh
Aufladezeit	5 St
Gewicht	2,6 kg
Abmessungen	Ø 330 mm x 99 mm
Frequenzspanne	2,4 GHz
Drahtlose Technologie	Wifi
Deklariertes Schallpegel beträgt 76 dB(A) re 1pW.	

### Kompatibilität:

- OS des Smart-Gerätes
- Android 7.0 und höher
  - IOS 11.0 und höher
- WIFI-Netz
- 2,4 GHz
  - Verschlüsselung WPA1 und WPA2 (WPA2 empfohlen)

### HINWEIS

Das Gerät kann in WIFI-Netzen, die mit dem Protokoll IEEE 802.1X (üblicherweise Firmennetze) verschlüsselt sind, nicht betrieben werden.

Ladestation	ETA4239 (D)	ETA6239 (E)
Geräte-Schutzklasse	II.	
Nennleistung	40 W	700 W
Abmessungen ca.	145 x 100 x 65 mm	293 x 275 x 200 mm
Gewicht	0,45 kg	2,6 kg
Staubbeutelvolumen	—	2,5 l
Absaugung (Unterdruck)	—	≤ 17 KPa
Deklariertes Schallpegel (dB(A) re 1pW)	—	78

Hiermit erklärt die ETA a.s., dass der Typ des Radiogerätes ETA4239/ETA6239 im Einklang mit der Richtlinie 2014/53/EU ist. Komplette Fassung der EU-Konformitätserklärung ist unter der folgenden Internetadresse verfügbar:  
<http://eta-hausgeraete.de/>

**Änderungen der technischen Spezifikation und des Inhaltes des eventuellen Zubehörs je nach dem Modell des Produkts sind für den Hersteller vorbehalten. Der Hersteller behält sich das Recht auf Änderungen/Updates der APP ETA SMART ohne vorherige Ankündigung vor.**

Diese Änderungen/Updates können durchaus verursachen, dass einige in dieser Anleitung aufgeführte Informationen und Vorgänge nicht aktuell sein werden oder nicht beschrieben werden.

Die Batteriekapazität des Produkts nimmt allmählich ab. Die Verringerung der Batteriekapazität erfolgt bei normalem Gebrauch des Geräts und wird als Abnutzung des Geräts betrachtet. Eine Verringerung der Batteriekapazität ist kein Gerätedefekt.

## 10. ÖKOLOGIE



Soweit es die Abmessungen erlauben, sind an allen Teilen Symbole von Materialien gedruckt, die bei der Herstellung der Packung, der Komponenten und des Zubehörs verwendet wurden, sowie deren Entsorgung. Die aufgeführten Symbole am Produkt oder in den Unterlagen bedeuten, dass die verwendeten elektronischen Produkte nicht zusammen mit dem Restmüll entsorgt werden dürfen. Zu Zwecken einer ordentlichen Entsorgung des Produkts geben Sie es an bestimmten Sammelstellen ab, an denen sie kostenlos übernommen werden. Durch richtige Entsorgung dieses Produkts können Sie hochwertige Naturressourcen schützen und Sie helfen der Prävention von potenziellen negativen Folgen für die Umwelt und die menschliche Gesundheit infolge unrichtiger Müllentsorgung. Bei unrichtiger Entsorgung dieser Müllsorte können im Einklang mit den Nationalvorschriften Strafen zu zahlen sein. Dieses Gerät ist mit einem Li-Ion-Akku mit langer Dauerhaltbarkeit ausgestattet. Für den Umweltschutz ist es notwendig nach der Betriebsbeendigung des Gerätes den aufgeladenen Akku zu demontieren und ihn zusammen mit dem Gerät auf eine geeignete Art und Weise und sicher mittels der dazu bestimmten speziellen Sammelnetze zu entsorgen. Weitere Details erfragen Sie beim örtlichen Amt.

### Demontage des Akkus

Schrauben Sie die 2 Schrauben des Deckels für den Akku (**A4**) an der unteren Seite des Staubsaugers ab. Nehmen Sie den Akku heraus und trennen Sie den Konnektor. Für das Trennen des Konnektors ist stärkere Kraft notwendig, damit die Sicherung gegen zufälliges Trennen lockert.

#### HINWEIS

- Achten Sie auf den korrekten Anschluss der Steckverbinder! Im Akkustecker befindet sich ein Sicherungsteil, das genau gemäß der Abbildung unten zum Gegenstück des Sicherungsteils im Stecker im Saugroboter zeigen muss, sonst besteht die Gefahr einer irreversiblen Beschädigung der Bodenplatte des Saugroboters!

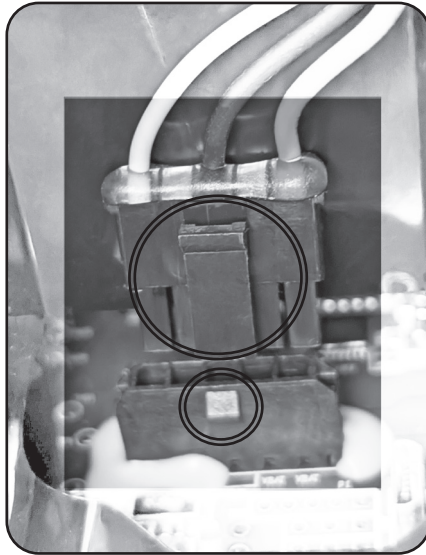

**WARZICHEN UND SYMBOLE, DIE AUF DEM GERÄT, DER VERPACKUNGEN ODER IN DER BEDIENUNGSANLEITUNG VERWENDET WERDEN.**

**HOUSEHOLD USE ONLY. DO NOT IMMERSE IN WATER OR OTHER LIQUIDS.**

Nur für den Hausgebrauch bestimmt. Nicht in Wasser oder andere Flüssigkeiten tauchen.

**KEEP OUT OF REACH OF CHILDREN.**

Von Kindern fernhalten.



**TO AVOID DANGER OF SUFFOCATION, KEEP THIS PLASTIC BAG AWAY FROM BABIES AND CHILDREN. DO NOT USE THIS BAG IN CRIBS, BEDS, ARRANGES OR PLAYPENS. THIS BAG IS NOT A TOY.**



Erstickungsgefahr. Verwenden Sie diesen Beutel nicht in Wiegen, Kinderbetten, Kinderwagen oder Kindergittern. Legen Sie den PE-Beutel außerhalb der Reichweite von Kindern ab. Der Beutel ist kein Spielzeug.



Lesen Sie die Bedienungsanleitung



Abnehmbares Netzteil



VORSICHT

Hersteller/ Inverkehrbringer: ETA a.s., Křižikova 148/34, Karlín, 18600 Praha 8 CZECH REPUBLIK.

Service: Omega electric GmbH, Servicezentrale, Industriering 2, D- 04626 Schmölln.

Bei Fragen zu Reparaturen und Bestellung von Ersatzteilen wenden Sie sich bitte an unsere deutsche Servicezentrale:

Tel.: 034491/58860, Fax: 034491/5886189, E-Mail: [info@eta-hausgeraete.de](mailto:info@eta-hausgeraete.de)



*eta*

© DATE 23/04/2025  
e.č. 12/2025

**Výrobce / Výrobca / Producer /  
Gyártó / Producent / Hersteller:**  
ETA a. s., náměstí Práce 2523, 760 01 Zlín, CZ  
[info@eta.cz](mailto:info@eta.cz)

