

<i>Ultrazvukový zvlhčovač vzduchu • NÁVOD K OBSLUZE</i>	CZ	3-8
<i>Ultrazvukový zvlhčovač vzduchu • NÁVOD NA OBSLUHU</i>	SK	9-15
<i>Ultrasonic humidifier • INSTRUCTIONS FOR USE</i>	EN	16-21
<i>Ultrahangos levegő párasító • KEZELÉSI ÚTMUTATÓ</i>	HU	22-27
<i>Nawilżacz ultradźwiękowy • INSTRUKCJA OBSŁUGI</i>	PL	28-33
<i>Ultraschall-Luftbefeuchter • BEDIENUNGSANLEITUNG</i>	DE	34-39

MOISTY SMART



Wi-Fi



8/10/2025

eta

1

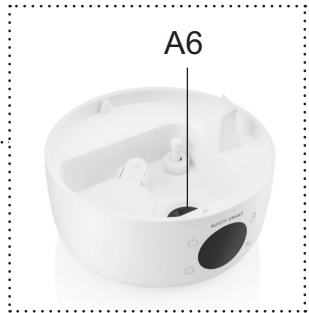
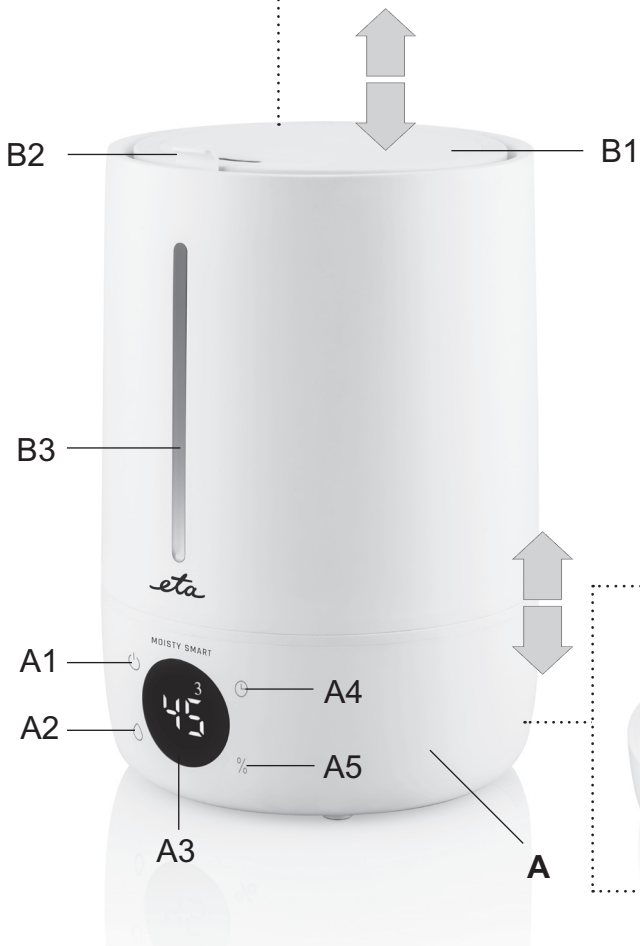
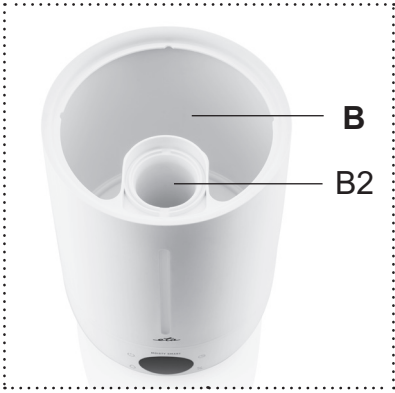

NÁVOD K OBSLUZE

Vážení zákazníci, děkujeme Vám za zakoupení našeho produktu. Před uvedením tohoto přístroje do provozu si velmi pozorně přečtěte návod k obsluze a tento návod spolu s pokladním dokladem a podle možnosti i s obalem a vnitřním obsahem obalu dobře uschovejte.

**I. BEZPEČNOSTNÍ UPOZORNĚNÍ**

- Instrukce v návodu považujte za součást spotřebiče a postupte je jakémukoliv dalšímu uživateli spotřebiče.
- Zkontrolujte, zda údaj na typovém štítku odpovídá napětí ve Vaší elektrické zásuvce. Vidlici napájecího přívodu je nutné připojit pouze do zásuvky elektrické instalace, která odpovídá příslušným normám.
- Tento spotřebič mohou používat děti ve věku 8 let a starší a osoby se sníženými fyzickými, smyslovými či mentálními schopnostmi nebo nedostatkem zkušeností a znalostí, pokud jsou pod dozorem nebo byly poučeny o používání spotřebiče bezpečným způsobem a rozumí případným nebezpečím. Děti si se spotřebičem nesmějí hrát. Čištění a údržbu prováděnou uživatelem nesmějí provádět děti, pokud nejsou starší 8 let a pod dozorem. Děti mladší 8 let se musí držet mimo dosah spotřebiče a jeho přívodu.
- Před výměnou příslušenství nebo přístupných částí, před montáží a demontáží, před čištěním nebo údržbou, spotřebič vypněte a odpojte od el. sítě vytažením vidlice napájecího přívodu z el. zásuvky!
- Jestliže je napájecí přívod tohoto spotřebiče poškozen, musí být nahrazen výrobcem, jeho servisním technikem nebo podobně kvalifikovanou osobou, aby se tak zabránilo vzniku nebezpečné situace.
- Nikdy spotřebič nepoužívejte, pokud má poškozený napájecí přívod nebo vidlici, pokud nepracuje správně nebo upadl na zem a poškodil se, poškodil se a je netěsný.
- Vždy odpojte zvlhčovač od napájení vytažením vidlice napájecího přívodu z elektrické zásuvky, pokud doplňujete vodu do nádoby a instalujete ji na její místo ve spotřebiči.
- Dodržujte optimální vzdušnou vlhkost v místnosti. Příliš vysoká vlhkost může podporovat růst nežádoucích biologických organismů a plísní.
- Nikdy nenechávejte vodu v nádržce, když spotřebič nepoužíváte. Před uložením spotřebiče nádržku na vodu vždy vyčistěte a nechte vyschnout. Před dalším použitím zvlhčovač důkladně vyčistěte.
- Používáte-li spotřebič každodenně, tak dbejte na pravidelné čištění nádržky nejméně každé 3 dny. Odstraňte případné usazeniny a vodní kámen (viz kapitola **IV. ÚDRŽBA**).

- **VÝSTRAHA:** Mikroorganismy, které mohou být přítomné ve vodě nebo v prostředí, kde se spotřebič používá nebo je uložen, se mohou v nádržce rozmnožit a při rozptýlení do vzduchu mohou způsobit vážná zdravotní rizika, není-li voda měněna a nádržka pravidelně čištěna každé 3 dny.
- Spotřebič je určen pouze pro použití v domácnostech a pro podobné účely (v obchodech, kancelářích a podobných pracovištích, v hotelích, motelech a jiných obytných prostředích, v podnicích zajišťujících nocleh se snídaní)! Není určen pro komerční použití!
- **Vidlici napájecího přívodu nezasunujte do el. zásuvky a nevytahujte z el. zásuvky mokřými rukama a taháním za napájecí přívod!**
- **Spotřebič, jeho kabel ani zástrčku nikdy neponořujte do vody (ani částečně). Zároveň zabraňte jejich poltí.**
- Do otvorů nikdy neházejte ani nevkládejte žádné předměty. Nepokládejte ruce, obličej ani tělo na nebo do blízkosti výstupu vodní páry, když je zařízení v provozu. Nezakrývejte výstup vodní páry ani na něj nic nepokládejte, když je zařízení v provozu.
- Zvlhčovač vždy umístěte na pevný, rovný povrch alespoň 2 metry od nábytku, vodu pohlcujících povrchů a elektrických zařízení. Pod zvlhčovač umístěte podložku odolnou proti vodě. Nikdy zvlhčovač nepokládejte na povrch, který by voda nebo vlhkost mohly poškodit (např. ze dřeva, z bambusu, na lakované povrchy a podobně).
- Nedovolte, aby výstup vodní páry směřoval přímo ke zdi nebo k vodu pohlcujícím povrchům. Vlhkost může způsobovat poškození, zvláště tapet.
- Během provozu zvlhčovač nikdy nenaklánějte ani se ho nepokoušejte vyprazdňovat.
- Nadměrná vlhkost v místnosti může způsobovat kondenzaci vody na oknech, nábytku, stěnách a obecně chladnějších předmětech. Pokud k tomu dojde, zvlhčovač vypněte.
- Neprovádějte jakékoliv úpravy nebo obměny zvlhčovače bez příslušné autorizace dodavatelem, neboť mohou způsobit uživatelům problémy nebo škody.
- V případě nezvyklých zvuků nebo pachů během provozu zvlhčovač vypněte a vytáhněte ze zásuvky.
- Pokud zvlhčovač pracuje, nedotýkejte se žádnou částí těla vody ani žádných součástí ve vodě.
- Nezapínejte zvlhčovač, pokud v nádobě není voda.
- Dbejte, aby nedošlo k poškrábání měniče tvrdými předměty.
- Nepoužívejte zvlhčovač v prostředí o vysoké vlhkosti, například v koupelně.
- Napájecí přívod nikdy nepokládejte na horké plochy, ani jej nenechávejte viset přes okraj stolu nebo pracovní desky. Zavaděním nebo zataháním za přívod např. dětmi může dojít k převržení či stažení spotřebiče a následně k vážnému zranění!
- Napájecí přívod nesmí být poškozen ostrými nebo horkými předměty, otevřeným plamenem, nesmí se ponořit do vody ani ohýbat přes ostré hrany.
- Pravidelně kontrolujte stav napájecího přívodu spotřebiče.
- V případě potřeby použití prodlužovacího přívodu je nutné, aby nebyl poškozen a vyhovoval platným normám.
- Aby se zajistila bezpečnost a správná funkčnost přístroje, používejte jen originální náhradní díly a výrobcem schválené příslušenství.
- **VAROVÁNÍ:** Při nesprávném používání přístroje, které není v souladu s návodem k obsluze, existuje riziko poranění.
- Případné texty v cizím jazyce a obrázky uvedené na obalech, nebo výrobku, jsou přeloženy a vysvětleny na konci této jazykové mutace.
- Tento spotřebič včetně jeho příslušenství používejte pouze pro účel, pro který je určen tak, jak je popsáno v tomto návodu. Spotřebič nikdy nepoužívejte pro žádný jiný účel.
- Výrobce neodpovídá za škody způsobené nesprávným používáním spotřebiče a příslušenství (např. **poranění, požár, apod.**) a není odpovědný za spotřebič v případě nedodržení výše uvedených bezpečnostních upozornění.

Bezdrátové spojení a kompatibilita

- Společnost ETA nemůže být žádným způsobem zodpovědná za jakékoliv náhodné, nepřímé nebo následné škody, ani za ztráty dat či ztráty způsobené únikem informací během komunikace prostřednictvím technologie Bluetooth, Wifi aj.
- Úspěšnou bezdrátovou komunikaci nelze 100% zaručit u všech Smart zařízení a Wifi sítí (routerů). Vzhledem k rozmanitosti přístrojů na trhu mohou nastat případy, kdy charakter či specifikace daného Smart zařízení či Wifi sítě (routeru) znemožňuje připojení, případně je nějakým způsobem narušeno. Úspěšnost bezdrátové komunikace prostřednictvím Wifi sítě dále také ovlivňuje řada faktorů včetně hardwarové a softwarové konfigurace. Spojení mezi spotřebičem a vaší Wifi sítí může být také negativně ovlivněno okolními Wifi sítěmi, které mohou být naladěny na stejný kanál a tím narušovat spojení (např. na sídlištích, v bytových domech atp.). Tyto skutečnosti nejsou důvodem k reklamaci spotřebiče.

Aplikace je vlastněna a provozována společností ETA a.s. (dále jen „Výrobce“). Při registraci do aplikace předává zákazník osobní údaje Výrobci, který se stává správcem osobních údajů. Aplikace a s tím spojená ochrana osobních údajů se řídí podmínkami a zásadami ochrany osobních údajů Výrobce, které jsou zákazníkovi dostupné při registraci do aplikace.

Poznámka

Aplikace vyžaduje aktivní připojení k internetu.

II. POPIS SPOTŘEBIČE (obr. 1)

A – zvlhčovač (základna)

- A1 – tlačítko ZAP. / VYP.
- A2 – tlačítko regulace intenzity vlhkosti
- A3 – LED displej
- A4 – tlačítko časovače
- A5 – tlačítko nastavení úrovně vlhkosti
- A6 – ultrazvukový měnič

B – nádoba na vodu

- B1 – víko s usměřovačem
- B2 – výstup vodní mlhy
- B3 – vodoznak

III. PŘÍPRAVA A POUŽITÍ

Odstraňte veškerý obalový materiál, vyjměte zvlhčovač. Ze zvlhčovače odstraňte všechny případné adhezni fólie, samolepky nebo papír.

Poznámka

Ultrazvukový zvlhčovač vytváří pomocí vysokofrekvenčního ultrazvukového oscilátoru z vody mikroskopické kapičky o průměru cca 1–5 µm. Ventilacním systémem je pak vyfukuje do ovzduší místnosti v podobě páry (mlhy), která se následně odpařuje a tím dochází ke zvýšení vlhkosti vzduchu.

APLIKACE ETA SMART

Váš spotřebič lze ovládat také pomocí smart aplikace. Pro použití s aplikací zdarma stáhněte do svého Smart zařízení aplikaci s názvem **ETA Smart**. Tu naleznete v databázi aplikací Apple Store či Google Play, nebo můžete pro urychlení použít následující QR kód:



Poznámka

- Pokud není QR kód aktivní, vyhledejte aplikaci manuálně podle názvu ETA SMART.
- Proces párování se zahájí dlouhým stisknutím tlačítka **A1** v pohotovostním režimu.

Veškeré další informace, návod na obsluhu aplikace, instrukce a rady k úspěšnému spárování s domácí sítí, naleznete na adrese:

www.eta.cz/air

OVLÁDÁNÍ

Připojením vliedice napájecího přívodu k el. síti se ozve akustický signál a zvlhčovač spustíte do pohotovostního režimu. Displej zobrazí aktuální hodnotu relativní vlhkosti. Pokud je spotřebič zapojen v síti, displej bude stále svítit a nelze jej vypnout.

tlačítko A1 – prvním stisknutím zvlhčovač zapnete na střední intenzitu páry, zároveň se aktivuje podsvícení. Druhým stisknutím vypnete podsvícení. Třetím stisknutím vypnete spotřebič.

tlačítko A2 – každé stisknutí mění intenzitu páry: **nízká(1) > střední(2) > vysoká(3) > nízká...**

tlačítko A4 – prvním stisknutím vstoupíte do režimu nastavení časovače v rozmezí 1-12 hod. Začne blikat číslo na displeji reprezentující nastavení, opakovaným stisknutím tlačítka zvolte požadovaný čas - poté počkejte několik chvil na automatické uložení zvolené hodnoty. Po uplynutí nastaveného času se zvlhčovač automaticky vypne. Aktivní funkci představuje zobrazená ikona budíku. Odpočet času zrušíte dlouhým stisknutím tlačítka **A4**.

tlačítko A5 – stisknutím aktivujete režim udržování nastavené relativní vlhkosti v rozsahu 30 - 75 %. Každé stisknutí změní nastavení o 5 % - poté počkejte několik chvil na automatické uložení zvolené hodnoty. Pokud klesne relativní vlhkost pod nastavenou úroveň, spotřebič se zapne a začne zvlhčovat. Jakmile dosáhne nastavené úrovně rel. vlhkosti, opětovně se vypne. Pokud hodnota vlhkosti dosáhne 85 %, spotřebič se vypne. Aktivní funkci představuje zobrazená ikona kapky. Funkci zrušíte dlouhým stisknutím tlačítka **A5**.

Upozornění

- Není-li v nádobě zvlhčovače dostatečné množství vody, nebo zvednete-li nádobu, zobrazí se na displeji **A3** červená ikona kapky. Doplňte vodu a položte nádobu na své místo.
- Při každém stisknutí tlačítka se ozve akustický signál.

POSTUP POUŽITÍ

1. Umístěte zvlhčovač na vhodnou rovnou plochu.
2. Podle obr. 1 sejměte ze zvlhčovače **A** nádobu **B**.
3. Nádobu **B** naplňte vodou (minimálně 300 ml, ideálně 1-5 l). Do nádoby můžete přidat také vonné aroma (několik kapek). Vodu nenalévejte přímo do prostoru základny.
4. Opačným způsobem nádobu **B** umístěte zpět na zvlhčovač **A**. Nezapínejte spotřebič bez nasazené nádoby **B**.
5. Připojte vidlici napájecího přívodu k el. síti.
6. Stisknutím tlačítka **A1** zapnete zvlhčovač. Poté pomocí tlačítka **A2** krátkým stisknutím nastavte množství produkované vodní páry, případně nastavte pomocí časovače **A4** dobu chodu, nebo pomocí tlačítka **A5** zvolte úroveň relativní vlhkosti, kterou chcete udržovat.
7. Kdykoliv během provozu lze zvlhčovač vypnout stisknutím tlačítka **A1**.

Poznámky

- Zvlhčovač slouží k vytváření optimální vzdušné vlhkosti v místnosti a také omezuje vznik statické elektřiny.
- Po vypnutí může ještě chvíli vycházet z výstupu **B2** proud vzduchu pro lepší rozptýlení vlhkosti po místnosti.
- Hodnoty zobrazené vlhkosti jsou pouze informativní a mohou mít v porovnání s kalibrovanými měřicími přístroji určitou odchylku.
- Nebudete-li zvlhčovač používat více než 1 den, nespotebovanou vodu z nádrže a vnitřních částí zvlhčovače vylijte.

IV. ÚDRŽBA

Povrch spotřebiče očistěte navlhčeným hadříkem. Nádobu opláchněte v teplé vodě s malým množstvím saponátu. Můžete používat i dezinfekční prostředky, ale vždy se řiďte dle instrukcí uvedených na obalech. Ultrazvukový měnič očistěte pomocí hadříku (houbičky) a teplé vody se saponátem. Používáte-li zvlhčovač často, doporučujeme čistit nádobu a ultrazvukový měnič alespoň 1x za týden. **Berte na vědomí, že zanesený ultrazvukový měnič nebude fungovat správně! K čištění zvlhčovače nikdy nepoužívejte agresivní čisticí prostředky (např.: benzín, čisticí na sklo, leštěnku na nábytek, ředidlo barev) ani jiná rozpouštědla!** Po údržbě nechte jednotlivé části řádně vyschnout. Plastové části nikdy nesaňte nad zdrojem tepla (např. kamna, el/plynový sporák).

Skladování

Vyčištěný a vysušený zvlhčovač skladujte na suchém místě, mimo dosah dětí, chráněný před prachem a přímým sluncem.

Údržbu rozsáhlejšího charakteru nebo údržbu, která vyžaduje zásah do vnitřních částí spotřebiče, musí provést odborný servis!

Případné další informace o spotřebiči a servisní síti získáte na infolince +420 545 120 545 nebo na internetové adrese www.eta.cz. Informace k reklamaci a opravě výrobků naleznete na stránkách www.eta.cz/servis-eu.

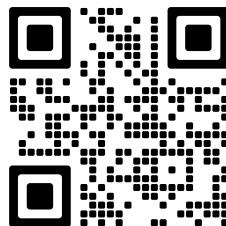



V. EKOLOGIE

Pokud to rozměry dovolují, jsou na všech kusech vytištěny znaky materiálů použitých na výrobu balení, komponentů a příslušenství, jakož i jejich recyklace. Uvedené symboly na výrobku nebo v průvodní dokumentaci znamenají, že použité elektrické nebo elektronické výrobky nesmí být likvidovány společně s komunálním odpadem.

Za účelem jejich správné likvidace je odevzdejte na k tomu určených sběrných místech, kde budou přijaty zdarma. Správnou likvidací tohoto produktu pomůžete zachovat cenné přírodní zdroje a napomáháte prevenci potenciálních negativních dopadů na životní prostředí a lidské zdraví, což by mohly být důsledky nesprávné likvidace odpadů. Další podrobnosti si vyžádejte od místního úřadu nebo nejbližšího sběrného místa. Při nesprávné likvidaci tohoto druhu odpadu mohou být v souladu s národními předpisy uděleny pokuty. Pokud má být spotřebič definitivně vyřazen z provozu, doporučuje se po odpojení napájecího přívodu od el. sítě přívod odříznout, spotřebič tak bude nepoužitelný.

VI. TECHNICKÁ DATA

Napětí (V)	uvedeno na typovém štítku výrobku
Příkon (W)	uveden na typovém štítku výrobku
Hmotnost cca (kg)	1,2
Objem nádoby (l)	5
Spotřebič třídy ochrany	II.
Rozměry cca (DxHxV) (mm)	300 x 300 x 205

Příkon ve vypnutém stavu je < 0,50 W.

Kompatibilita:

WiFi síť - 2,4 GHz

UPOZORNĚNÍ

Zařízení nelze provozovat na Wifi sítích zabezpečených protokolem IEEE 802.1X (zpravidla firemní Wifi sítě).

Změna technické specifikace a obsahu případného příslušenství dle modelu výrobku vyhrazena výrobcem.

HOUSEHOLD USE ONLY – Pouze pro použití v domácnosti; DO NOT COVER – Nezakrývat; DO NOT IMMERSE IN WATER OR OTHER LIQUIDS – Neponořovat do vody nebo jiných tekutin;



TO AVOID DANGER OF SUFFOCATION, KEEP THIS PLASTIC BAG AWAY FROM BABIES AND CHILDREN. DO NOT USE THIS BAG IN CRIBS, BEDS, CARRIAGES OR PLAYPENS. THIS BAG IS NOT A TOY. – Nebezpečí udušení. Nepoužívejte tento sáček

v kolébkách, postýlkách, kočárcích nebo dětských ohrádkách. PE sáček odkládejte mimo dosah dětí. Sáček není na hraní.



– Nádržku na vodu čistit každé 3 dny.

NÁVOD NA OBSLUHU

Vážený zákazník, ďakujeme Vám za zakúpenie nášho produktu. Pred uvedením tohto prístroja do prevádzky, si veľmi pozorne prečítajte návod na obsluhu a tento návod spolu s dokladom o predaji a podľa možností aj s obalom a vnútorným vybavením obalu dobre uschovajte.



I. BEZPEČNOSTNÉ UPOZORNENIA

- Inštrukcie v návode považujte za súčasť spotrebiča a postúpte ich akémukoľvek ďalšiemu užívateľovi spotrebiča.
- Skontrolujte, či údaj na typovom štítku zodpovedá napätiu vo vašej elektrickej zásuvke. Vidlicu napájacieho prívodu treba pripojiť do správne zapojenej a uzemnenej zásuvky podľa STN!
- Tento spotrebič môžu používať deti vo veku 8 rokov a staršie a osoby so zníženými fyzickými alebo mentálnymi schopnosťami alebo nedostatkom skúseností a znalostí, pokiaľ sú pod dozorom alebo boli poučené o používanie tohto spotrebiča bezpečným spôsobom a rozumie prípadným nebezpečenstvom. Deti si so spotrebičom nesmú hrať. Čistenie a údržbu vykonávanú užívateľom nesmú vykonávať deti bez dozoru. Deti mladšie ako 8 rokov sa musia držať mimo dosah spotrebiča a jeho prívodu.
- Pred výmenou príslušenstva alebo prístupných častí, pred montážou a demontážou, pred čistením alebo údržbou, spotrebič vypnite a odpojte od el. siete vytiahnutím vidlice napájacieho prívodu z elektrickej zásuvky!
- Ak je napájací prívod spotrebiča poškodený, musí byť nahradený výrobcom, jeho servisným technikom alebo podobne kvalifikovanou osobou, aby sa tak zabránilo vzniku nebezpečnej situácie.
- Spotrebič nikdy nepoužívajte, ak má poškodený napájací prívod alebo vidlicu, ak nepracuje správne, spadol na zem a poškodil sa, poškodil sa alebo nefunguje tesnenie.
- Vždy odpojte zvlhčovač od napájania vytiahnutím vidlice napájacieho prívodu z elektrickej zásuvky, ak dopĺňate vodu do nádoby a inštalujete ju na jej miesto v spotrebiči.
- Dodržujte optimálnu vzdušnú vlhkosť v miestnosti. Príliš vysoká vlhkosť môže podporovať rast nežiadúcich biologických organizmov a plesní.
- Nikdy nenechávajte vodu v nádržke, keď spotrebič nepoužívate. Pred uložením spotrebiča nádržku na vodu vždy vyčistite a nechajte vyschnúť. Pred ďalším použitím nádržku dôkladne vyčistite.
- **VÝSTRAHA:** Mikroorganizmy, ktoré môžu byť prítomné vo vode alebo v prostredí, kde sa spotrebič používa alebo je uložený, sa môžu v nádržke rozmnožiť a pri rozptýlení do vzduchu môžu spôsobiť vážne zdravotné riziká, pokiaľ nie je voda menená a nádržka pravidelne čistená každé 3 dni.

- Ak používate spotrebič každodenne, tak dbajte na pravidelné čistenie nádržky najmenej každé 3 dni. Odstráňte prípadné usadeniny a vodný kameň (viď. kapitola **IV. ÚDRŽBA**).
- Spotrebič je určený len pre použitie v domácnostiach a pre podobné účely (v obchodoch, kanceláriách a podobných pracoviskách, v hoteloch, moteloch a iných obytných prostrediach, v podnikoch zaisťujúcich nocľah s raňajkami)! Nie je určený pre komerčné použitie!
- **Vidlicu napájacieho prívodu nezasúvajte do elektrickej zásuvky a nevyťahujte ju z nej mokrými rukami a ťahaním za napájací prívod!**
- **Spotrebič, jeho kábel ani zástrčku nikdy neponárajte do vody (ani čiastočne). Zároveň zabráňte ich poliatí.**
- Prístroj vypnite a vždy vyťahnite zástrčku zo zásuvky (ťahajte len za zástrčku, nikdy nie za kábel), ak nebudete prístroj používať, ak chcete namontovať príslušenstvo, prístroj vyčistiť alebo v prípade poruchy.
- Používajte len originálne príslušenstvo.
- Nepokúšajte sa dopĺňať zvlhčovač vodou bez toho, aby ste ho odpojili zo zásuvky.
- Do otvorov nikdy nehádzte ani nekladajte žiadne predmety. Nekladte ruky, tvár ani telo alebo do blízkosti výstupu vodnej pary, keď je zariadenie v prevádzke. Nezakrývajte výstup vodnej pary ani na neho nič nepokladajte, keď je zariadenie v prevádzke.
- Zvlhčovač vždy umiestnite na pevný, rovný povrch aspoň 2 metre od nábytku, vodu pohlcujúcich povrchov a elektrických zariadení. Pod zvlhčovač umiestnite podložku odolnú proti vode. Nikdy zvlhčovač nekladte na povrch, ktorý by voda alebo vlhkosť mohli poškodiť (napr. z dreva, z bambusu, na lakované povrchy a podobne).
- Nedovoľte, aby výstup vodnej pary smeroval priamo k stene alebo k vodu pohlcujúcim povrchom. Vlhosť môže spôsobovať poškodenie, obzvlášť tapiet.
- Počas prevádzky zvlhčovač nikdy nenakláňajte ani sa ho nepokúšajte vyprázdňovať.
- Nadmerná vlhkosť v miestnosti môže spôsobovať kondenzáciu vody na oknách, nábytku, stenách a všeobecne chladnejších predmetoch. Ak k tomu dôjde, zvlhčovač vypnite.
- Nevykonávajte akékoľvek úpravy alebo obmeny zvlhčovača bez príslušnej autorizácie dodávateľom, pretože môžu spôsobiť užívateľom problémy alebo škody.
- V prípade neobvyklých zvukov alebo pachov počas prevádzky zvlhčovač vypnite a vyťahnite zo zásuvky.
- Ak zvlhčovač pracuje, nedotýkajte sa žiadnou časťou tela vody ani žiadnych súčastí vo vode.
- Nezapínajte zvlhčovač, ak v miske nie je voda.
- Dbajte, aby nedošlo k poškrabaniu meniča tvrdými predmetmi.
- Nepoužívajte zvlhčovač v prostredí o vysokej vlhkosti, napríklad v kúpeľni.
- Napájací prívod nikdy nekladte na horúce plochy, ani ho nenechávajte visieť cez okraj stola alebo pracovnej dosky. Zavadením alebo zaťahaním za prívod napr. deťmi môže dôjsť k prevrhnutiu či stiahnutiu spotrebiča a následne k vážnemu zraneniu!
- Napájací prívod nesmie byť poškodený ostrými alebo horúcimi predmetmi, otvoreným plameňom, nesmie byť ponáraný do vody ani sa ohýbať cez ostré hrany.
- Napájací prívod pravidelne kontrolujte.
- V prípade potreby použitia predĺžovacieho prívodu je nutné, aby nebol poškodený a vyhovoval platným normám.
- Aby sa zaistila bezpečnosť prístroja a správna funkčnosť spotrebiča, používajte iba originálne náhradné diely a výrobcom schválené príslušenstvo.
- **VAROVANIE:** Pri nesprávnom používaní prístroja, ktoré nie je v súlade s návodom na obsluhu, existuje riziko poranenia.
- Prípadné texty v cudzom jazyku a obrázky uvedené na obaloch, alebo výrobku, sú preložené a vysvetlené na konci tejto jazykovej mutácie.

- Tento spotrebič vrátane príslušenstva používajte iba na účel, na ktorý je určený tak, ako je popísané v tomto návode. Spotrebič nikdy nepoužívajte na žiadny iný účel.
- Výrobca nezodpovedá za škody spôsobené nesprávnym používaním spotrebiča (napr. **poranenie, požiar atď.**).

Bezdrôtové spojenie a kompatibilita

- Spoločnosť ETA nemôže byť žiadnym spôsobom zodpovedná za akékoľvek náhodné, nepriame alebo následné škody, ani za straty dát či straty spôsobené únikom informácií počas komunikácie prostredníctvom technológie BLUETOOTH, Wifi aj.
- Úspešnú bezdrôtovú komunikáciu nie je možné 100% zaručiť u všetkých Smart zariadení a Wifi sietí (routerov). Vzhľadom k rozmanitosti prístrojov na trhu môžu nastať prípady, kedy charakter či špecifikácia daného Smart zariadenia, či Wifi siete (routera) znemožňuje pripojenie, prípadne je nejakým spôsobom narušená. Úspešnosť bezdrôtovej komunikácie prostredníctvom Wifi siete ďalej tiež ovplyvňuje rada faktorov, vrátane hardwarovej a softwarovej konfigurácie. Spojenie medzi spotrebičom a vašou Wifi sieťou môže byť tiež negatívne ovplyvnené okolitými Wifi sieťami, ktoré môžu byť naladené na rovnaký kanál a tým narušovať spojenie (napr. na sídliskách, v bytových domoch a pod.). Tieto skutočnosti nie sú dôvodom na reklamáciu spotrebiča.

Aplikácia je vlastnená a prevádzkovaná spoločnosťou ETA a.s. (ďalej len „Výrobca“). Pri registrácii do aplikácie poskytuje zákazník osobné údaje Výrobcovi, ktorý sa stáva správcom osobných údajov. Aplikácia a s ňou spojená ochrana osobných údajov sa riadia podmienkami a zásadami ochrany osobných údajov Výrobcu, ktoré sú zákazníkovi dostupné pri registrácii do aplikácie.

Poznámka

Aplikácia vyžaduje aktívne pripojenie k internetu.

II. OPIS SPOTREBIČA (obr. 1)

A – zvlhčovač (základňa)

- A1 – tlačidlo ZAP. / VYP.
- A2 – tlačidlo regulácie intenzity vlhkosti
- A3 – LED displej
- A4 – tlačidlo časovača
- A5 – tlačidlo nastavenia úrovne vlhkosti
- A6 – ultrazvukový menič

B – nádobu na vodu

- B1 – veko s usmerňovačom
- B2 – výstup vodnej hmly
- B3 – vodoznak

III. PRÍPRAVA NA POUŽITIE

Odstráňte všetok obalový materiál, vyberte zvlhčovač. Zo zvlhčovača odstráňte všetky prípadné adhézne fólie, samolepky alebo papier.

Poznámka

Ultrazvukový zvlhčovač vytvára pomocou vysokofrekvenčného ultrazvukového oscilátora z vody mikroskopické kvapôčky o priemere cca 1-5 mikrometrov. Ventiláčnym systémom je potom vyfukuje do ovzdušia miestnosti v podobe pary (hmly), ktorá sa následne odparuje a tým dochádza k zvýšeniu vlhkosti vzduchu.

APLIKÁCIA ETA SMART

Váš spotrebič je možné ovládať tiež pomocou smart aplikácie. Na použitie s aplikáciou si zadarmo stiahnite do svojho Smart zariadenia aplikáciu s názvom **ETA Smart**. Tú nájdete v databáze aplikácií Apple Store či Google Play, alebo môžete na urýchlenie použiť nasledujúci QR kód:

**Poznámka**

- Pokiaľ nie je QR kód aktívny, vyhľadajte aplikáciu manuálne podľa názvu ETA SMART.
- Proces párovania sa zaháji dlhým stlačením tlačidla **A1** v pohotovostnom režime.

Všetky ďalšie informácie, návod na obsluhu aplikácie, inštrukcie a rady k úspešnému spárovaniu s domácou sieťou nájdete na adrese:

www.eta.cz/air

OVLÁDANIE

Pripojením vidlice napájacieho prívodu k el. sieti sa ozve akustický signál a zvlhčovač spustí do pohotovostného režimu. Displej zobrazí aktuálnu hodnotu relatívnej vlhkosti. Ak je spotrebič zapojený do elektrickej siete, displej zostane svietiť a nie je možné ho vypnúť.

tlačidlo A1 – prvým stlačením zvlhčovač zapnete na strednú intenzitu pary, zároveň sa aktivuje podsvietenie. Druhým stlačením vypnete podsvietenie. Tretím stlačením vypnete spotrebič.

tlačidlo A2 – každé stlačenie mení intenzitu pary: **nízka(1)>stredná(2) >vysoká(3) >nízka...**

tlačidlo A4 – prvým stlačením vstúpite do režimu nastavenia časovača v rozmedzí 1-12 hod. Začne blikať číslo na displeji reprezentujúce nastavenie, opakovaným stlačením tlačidla zvolíte požadovaný čas - potom počkajte niekoľko okamihov na automatické uloženie zvolenej hodnoty. Po uplynutí nastaveného času sa zvlhčovač automaticky vypne. Aktívnu funkciu predstavuje zobrazená ikona budíka. Odpočet času zrušíte dlhým stlačením tlačidla **A4**.

tlačidlo A5 – stlačením aktivujete režim udržiavania nastavenej relatívnej vlhkosti v rozsahu 30 - 75 %. Každé ďalšie stlačenie zmení nastavenie o 5 % - potom počkajte niekoľko okamihov na automatické uloženie zvolenej hodnoty. Pokiaľ klesne relatívna vlhkosť pod nastavenú úroveň, spotrebič sa zapne a začne zvlhčovať.

Hneď ako dosiahne nastavenú úroveň rel. vlhkosti, opätovne sa vypne. Ak hodnota vlhkosti dosiahne 85 %, spotrebič sa vypne. Aktívnu funkciu predstavuje zobrazená ikona kvapky. Funkciu zrušíte dlhým stlačením tlačidla **A5**.

Upozornenie

- Ak nie je v nádobe zvlhčovača dostatočné množstvo vody, alebo ak zodvihnete nádobu, zobrazí sa na displeji **A3** červená ikona kvapky. Doplňte vodu a umiestnite nádobu na miesto.
- Pri každom stlačení tlačidla sa ozve akustický signál.

POSTUP POUŽITIA

1. Umiestnite zvlhčovač na vhodnú rovnú plochu.
2. Podľa obr. 1 odstráňte zo zvlhčovača **A** nádobu **B**.
3. Nádobu **B** naplňte vodou (minimálne 300 ml, ideálne 1-5 l). Do nádoby môžete pridať tiež vonné aróma oleje (niekoľko kvapiek). Vodu nenalievajte priamo do priestoru základne.
4. Opačným spôsobom nádobu **B** umiestnite späť na zvlhčovač **A**. Nezapínajte spotrebič bez nasadenej nádoby **B**.
5. Pripojte vidlicu napájacieho prívodu k el. sieti.
6. Stlačením tlačidla **A1** zapnete zvlhčovač. Potom pomocou tlačidla **A2** krátkym stlačením nastavte množstvo produkovanej vodnej pary, prípadne nastavte pomocou časovača **A4** dobu chodu, alebo pomocou tlačidla **A5** zvolte úroveň relatívnej vlhkosti, ktorú chcete udržiavať.
7. Kedykoľvek počas prevádzky možno zvlhčovač vypnúť stlačením tlačidla **A1**.

Poznámky

- Zvlhčovač slúži na vytváranie optimálnej vzdušnej vlhkosti v miestnosti a tiež obmedzuje vznik statickej elektriny.
- Po vypnutí môže ešte chvíľu vychádzať z výstupu **B2** prúd vzduchu na lepšie rozprúdenie vlhkosti po miestnosti.
- Hodnoty zobrazenej vlhkosti sú iba informatívne a môžu mať v porovnaní s kalibrovanými prístrojmi na meranie určitú odchýlku.
- Ak nebudete zvlhčovač používať viac ako 1 deň, nespotrebovanú vodu z nádrže a vnútorných častí zvlhčovača vylejte.

IV. ÚDRŽBA

Povrch spotrebiča očistíte navlhčenou handričkou. Nádobu opláchnite v teplej vode s malým množstvom saponátu. Môžete používať aj dezinfekčné prostriedky, ale vždy sa riadte podľa inštrukcií uvedených na obaloch. Ultrazvukový menič očistite pomocou handričky (hubky) a teplej vody so saponátom. Ak používate zvlhčovač často, odporúčame čistiť nádobu a ultrazvukový menič aspoň 1x za týždeň. Ultrazvukový menič očistite pomocou handričky (hubky) a teplej vody so saponátom. Ak používate zvlhčovač často, odporúčame čistiť nádobu a ultrazvukový menič aspoň 1x za týždeň. **Berte na vedomie, že zanesený ultrazvukový menič nebude fungovať správne! Na čistenie zvlhčovače nikdy nepoužívajte agresívne čistiace prostriedky (napr.: benzín, čistiadlo na sklo, leštidlo na nábytok, riedidlo farieb) ani iné rozpúšťadlá!** Po údržbe nechajte jednotlivé časti riadne vyschnúť. Plastové časti nikdy nesušte nad zdrojom tepla (napr. kachle, el / plynový sporák).

Skladovanie

Vyčistený a vysušený zvlhčovač skladujte na suchom mieste, mimo dosahu detí, chránený pred prachom a priamym slnkom.

Údržbu rozsiahlejšieho charakteru alebo údržbu, ktorá vyžaduje zásah do vnútorných častí spotrebiča, musí vykonať iba špecializovaný servis! Nedodržaním pokynov výrobcu zaniká právo na opravu!

Prípadné ďalšie informácie o spotrebiči a servisnej sieti získate na infolinke +420 545 120 545 alebo na internetovej adrese www.eta.sk. Informácie k reklamácii a oprave výrobkov nájdete na stránkach www.eta.cz/servis-eu.

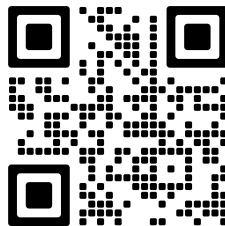
**V. EKOLÓGIA**

Ak to rozmery umožňujú, na všetkých dieloch sú vytlačené znaky materiálov, ktoré sú použité na obalový materiál, komponenty a príslušenstvo, ako aj na ich recyklovanie. Uvedené symboly na výrobku alebo v sprievodnej dokumentácii znamenajú, že použité elektrické alebo elektronické výrobky nesmú byť likvidované spoločne s komunálnym odpadom. Za účelom správnej likvidácie výrobku ich odovzdajte na k tomu určených zberných miestach, kde budú prijaté zdarma. Správnou likvidáciou tohto produktu pomôžete zachovať cenné prírodné zdroje a napomáhate prevencii potenciálnych negatívnych dopadov na životné prostredie a ľudské zdravie, čo by mohli byť dôsledky nesprávnej likvidácie odpadov. Ďalšie podrobnosti si vyžiadajte od miestneho úradu alebo najbližšieho zberného miesta. Pri nesprávnej likvidácii tohto druhu odpadu môžu byť v súlade s národnými predpismi udelené pokuty. Ak má byť spotrebič definitívne vyradený z činnosti, odporúča sa po jeho odpojení od elektrickej siete odrezať napájací prívod. Spotrebič tak bude nepoužiteľný.

VI. TECHNICKÉ ÚDAJE

Napätie (V)	uvedené na typovom štítku výrobku
Príkon (W)	uvedené na typovom štítku výrobku
Hmotnosť (kg) asi	1,2
Objem nádoby (l)	5
Spotrebič ochranej triedy	II.
Rozmery (DxHxV), (mm)	300 x 300 x 205

Príkon vo vypnutom stave je < 0,50 W.

Kompatibilita:

WiFi sieť - 2,4 GHz

UPOZORNENIE

Zariadenie nie je možné prevádzkovať na Wifi sieťach zabezpečených protokolom IEEE 802.1X (spravidla firemné Wifi siete).

Zmena technickej špecifikácie a obsahu prípadného príslušenstvo podľa modelu výrobku je vyhradená výrobcom.

HOUSEHOLD USE ONLY — Len na použitie v domácnosti. DO NOT COVER — Nezakrývať. DO NOT IMMERSE IN WATER OR OTHER LIQUIDS — Neponárať do vody alebo iných tekutín.



TO AVOID DANGER OF SUFFOCATION, KEEP THIS PLASTIC BAG AWAY FROM BABIES AND CHILDREN. DO NOT USE THIS BAG IN CRIBS, BEDS, CARRIAGES OR PLAYPENS. THIS BAG IS NOT A TOY. — Nebezpečenstvo udusenía. Nepoužívajte toto

vrecúško v kolískach, postieľkach, kočíkoch alebo detských ohrádkach. PE vrecko odkladajte mimo dosahu detí. Vrecko nie je na hranie.

Symbol  znamená UPOZORNENIE.



– Nádržku na vodu čistiť každé 3 dni.

eta 2629

INSTRUCTIONS FOR USE

Dear customer, thank you for buying our product. Before putting the appliance into operation, read carefully these instructions for use and store this manual properly together with a cash voucher and possibly with the package and the internal contents of the package.

I. SAFETY WARNING



- Consider the instructions for use as a part of the appliance and pass them on to any other user of the appliance.
- Check whether the data on the type label correspond with the voltage in your socket. The power cord plug has to be connected to the properly connected and grounded socket according to the national standard.
- This appliance may only be used by children aged 8 years or older, and persons with reduced physical, sensory or mental capabilities or lack of experience and knowledge if they have been given supervision or instruction concerning use of the appliance in a safe way and understand the hazards involved. Children shall not play with the appliance. Cleaning and user maintenance shall not be made by children without supervision. Children younger than 8 years must be kept out of reach of the appliance and its power cord.
- Before replacing accessories or accessible parts, before assembly and disassembly, before cleaning or maintenance, turn off the appliance and disconnect it from the mains by pulling the power cord from the power socket!
- If the power cord of the appliance is corrupted, it has to be replaced by the manufacturer, its service technician or a similarly qualified person so as to prevent dangerous situations.
- Never use the appliance if its power cord or plug is damaged, if it does not work properly, if it fell down and was damaged and it is leaking.
- Observe optimal air humidity in the room. Too high humidity may support growth of unfavorable biological organisms and fungus.
- Never leave water in the container if you don't use the appliance. Clean the water container and dry it before each storage of the appliance. Clean the appliance before the next use.
- If you use the appliance daily, be particular about regular cleaning the container at least once every 3 days. Remove possible deposits and scale (see Chapter **IV. MAINTENANCE**).
- **WARNING:** Microorganisms that may be present in water or in the environment, in which the appliance is used or stored, can breed in the water container and in case of their dispersion in the air can cause serious health risks, unless water is being changed and the container is regularly cleaned every 3 days.

- When adding water to the tank and installing the tank in the appliance, always disconnect the humidifier from power supply by pulling the plug out of the electric socket.
- The appliance is intended for home use and similar (in shops, offices and similar workplaces, in hotels, motels and other residential environments, in facilities providing accommodation with breakfast). It is not intended for commercial use!
- **Do not plug the fork of the supply cord into the power outlet and do not unplug the cord with wet hands or by pulling by the supply cord!**
- **Never immerse the appliance, its cable or plug in water or other liquids (even partially). Also, prevent them from getting wet.**
- When cleaning or putting it away, switch off the appliance and always pull out the plug from the socket (pull on the plug, not the cable) if the appliance is not being used and remove the attached accessories.
- Do not attempt to refill humidifier without first unplugging the unit from it's electrical outlet.
- Never throw or place any objects into the openings. Do not place your hands, face or body on or near the water vapour outlet. Do not cover the water vapour outlet and do not place anything on the vapour outlet when the appliance is running.
- Always place the humidifier onto a firm and flat surface, at least 2 meters from furniture, water absorbing surfaces and electrical appliances. Place a water-resistant mat under the humidifier. Never place the humidifier onto a surface that could get damaged by water or humidity (e.g. wood, bamboo, painted surfaces, and so on).
- Do not let the water vapour escape directly onto a wall or other water-absorbing surfaces. Humidity may cause damage, especially to wallpaper.
- Never tilt the humidifier or empty it when in operation.
- Don't touch the water in the water basin or any components in the water with any parts of your body when the humidifier is working.
- Don't turn on the humidifier when there is no water in the water basin.
- Don't scrape the transducer with hard objects.
- Never put the power cord on hot surfaces or do not let it hang over the edge of a table or a work top. Plugging or pulling the power cord e.g. by children can result in tilting over or drawing the appliance down and serious injury!
- The power cord must not be damaged with sharp or hot objects, open fire, it must not be sunk into water or bent over sharp edges.
- In order to ensure safety and proper function of the appliance, use only original spare parts and accessories approved by the manufacturer.
- Use this appliance only for the purpose for which it was designed as specified in this user's manual. Never use the appliance for any other purpose.
- The producer does not undertake any responsibility for damage caused by improper use of the appliance (e.g. **injury, fire, etc.**) and its guarantee does not cover the appliance in the case of failure to comply with the safety warning above.

Wireless connectivity and compatibility

- ETA can in no way be held liable for any accidental, indirect or subsequent damage, data loss or any other loss incurred as a result of information leakage during communication through BLUETOOTH, Wifi technology.
- Successful wireless communication cannot be guaranteed 100% on all Smart devices and Wifi networks (routers). Due to the variety of devices on the market, there may be cases where the character or specification of a given smart device or Wifi network (router) makes connection impossible or is in some way disturbed. In addition, several factors, including hardware and software configuration, also affect the success of wireless communication over a Wifi network.

The connection between the appliance and your Wifi network can also be adversely affected by the surrounding Wifi networks that they can be tuned to the same channel and disrupt connections (e.g. in housing estates, apartment buildings, etc.). These facts are not a reason to claim the appliance.

The application is owned and operated by ETA a.s. (hereinafter referred to as the "Manufacturer"). When registering for the application, the customer provides personal data to the Manufacturer, who becomes the controller of the personal data. The application and related data protection are governed by the Manufacturer's privacy policy and terms, which are made available to the customer during registration.

Note

The application requires an active internet connection.

II. DESCRIPTION OF THE APPLIANCE (Fig. 1)

A – humidifier (base)

- A1 – ON/OFF button
- A2 – humidity intensity regulation button
- A3 – LED display
- A4 – timer button
- A5 – humidity level setting button
- A6 – ultrasound converter

B – water tank

- B1 – lid with a baffle
- B2 – water mist outcome
- B3 – watermark

III. PREPARATION FOR USE

Remove all packaging, take the humidifier out. Remove all adhesion foils, stickers or paper from the humidifier.

ETA SMART APPLICATION

Your appliance can also be controlled using a smart application. To do so, download the ETA Smart app to your smart device. You can find it in the database of the Apple Store or Google Play applications, or you can use the following QR code:

Note

- If the QR code is not active, find the application manually by name ETA SMART.
- Press **A1** button in standby mode to start the pairing process.



All other information, operating instructions of the app, instructions and hints for successful pairing with home network can be found at:

www.etasince1943.com/air

CONTROL

When the appliance is plugged into the power supply, an acoustic signal sounds and the humidifier is in a standby mode. Display shows the current relative humidity value. If the appliance is plugged into the mains, the display will remain lit and cannot be switched off.

button A1 – the first press turns on the humidifier to medium mist intensity, at the same time the backlight is activated. Press a second time to turn off the backlight. Press a third time to turn off the appliance.

button A2 – every press changes the mist intensity: **low(1)>medium(2) >high(3) >low...**

button A4 – the first press will enter the timer setting mode in the range of 1-12h. The number on the display representing the setting starts flashing, press the button repeatedly to select the desired time – then wait a few moments for the selected value to be automatically saved. After the set time has elapsed, the humidifier will automatically turn off. The active function is represented by the displayed alarm clock icon. You can cancel the countdown by long pressing the **A4** button.

button A5 – by pressing the button **A5** you set mode that maintains set relative humidity in the range from 30 – 75 %. Each press changes the settings by 5 % - then wait a moment set value will be saved automatically. If the relative humidity falls under the set level, the appliance turns on and starts humidifying. Once it reaches the relative humidity set level, it switches off again. If the humidity level reaches 85 %, the appliance turns off. The active function is represented by the displayed drop icon. To cancel the function, press button **A5** for a long time.

Warning

- If there is not enough water in the humidifier container, or if you lift the container, a red drop icon will appear on the **A3** display. Refill the water and put the container in place.
- Acoustic signal sounds each time you press the button.

INSTRUCTIONS FOR USE

1. Place the humidifier on a suitable flat surface.
2. Remove the tank **B** from the humidifier **A** in accordance with Pic. 1.
3. Fill the tank **B** with water (at least 300 ml, ideally 1 – 5 l). You can also add aromatic fragrance (a few drops) to the container. Do not pour water directly into the base area.
4. Place the tank **B** on the humidifier **A** in a reverse way.
5. Connect the plug to the power supply.
6. Press the **A1** button to turn on the humidifier. Then, with a short press of button **A2**, set the amount of water vapor produced, or set the running time with timer **A4**, or choose the level of relative humidity you want to maintain with button **A5**.
7. You can turn the humidifier off any time during operation by pressing the button **A1**.

Note

- After switching off, the air flow can still come out of the **B2** outlet for a while to better circulate the humidity around the room.
- The displayed humidity values are only informative and may have a certain deviation compared to calibrated measuring devices.

IV. MAINTENANCE

Clean the surface of the appliance with a damp cloth. Rinse the tank in warm soapy water. You may also use disinfectants but always follow the instructions provided on the packaging. Clean the ultrasound converter with a cloth (sponge) and warm soapy water. If you use the humidifier frequently, we recommend cleaning the tank and the ultrasound converter at least once a week. **Be aware of the fact that a contaminated ultrasound converter will not function properly! Never use any aggressive cleaning agents for cleaning the humidifier (such as petrol, glass cleaner, furniture polish, or paint thinner) or any other solvents!** After maintenance, let the individual parts dry properly. Never use sources of heat to dry the plastic parts (such as **oven, electric or gas stove**).

More extensive maintenance or maintenance requiring intervention in the inner parts of the appliance must be carried out by professional service!

The information regarding warranty and product repairs you can find on the website www.eta.cz/servis-eu.

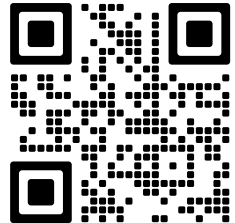
**V. ENVIRONMENT**

If the dimensions allow, there are marks of materials used for production of packing, components and accessories as well as their recycling on all parts. The symbols specified on the product or in the accompanying documentation mean that the used electrical or electronic products must not be disposed of together with municipal waste. For proper disposal, hand them over at the special collection places where they will be accepted free of charge. Suitable disposal of the product can help to maintain valuable natural resources and to prevent possible negative impacts on the environment and human health, which could be the possible consequences of improper waste disposal. Ask for more details at the local authority or at a collection site. Fines can be imposed for improper disposal of this type of waste in agreement with the national regulations. If the appliance is to be put out of operation, after disconnecting it from power supply we recommend its cutoff and in this way it will not be possible to use the appliance again.

VI. TECHNICAL DATA

Voltage (V)	shown on the type label of the appliance
Input (W)	shown on the type label of the appliance
Weight about (kg)	1.2
Volume of container (l)	5
Protection class of the appliance	II.
Size of the product (mm)	300 x 300 x 205
Input in off mode is < 0.50 W.	

Compatibility:

WIFI network

- 2.4 GHz

NOTICE

The device cannot be operated on IEEE 802.1X-secured Wifi networks (usually corporate Wifi networks).

The manufacturer reserves the right to change the technical specifications and accessories for the respective models.

DO NOT COVER. HOUSEHOLD USE ONLY. DO NOT IMMERSE IN WATER OR OTHER LIQUIDS.



TO AVOID DANGER OF SUFFOCATION, KEEP THIS PLASTIC BAG AWAY FROM BABIES AND CHILDREN. DO NOT USE THIS BAG IN CRIBS, BEDS, CARRIAGES OR PLAYPENS. THIS BAG IS NOT A TOY.

The  symbol indicates a WARNING.



– Clean the water reservoir once every three days.

HASZNÁLATI UTASÍTÁS

Tisztelt Vevőnk! Köszönjük, hogy termékünket megvásárolta. Ezen készülék üzembehelyezése előtt kérjük, olvassa el nagyon figyelmesen annak használati utasítását és ezt az útmutatót a pénztári bizonylattal és lehetőség szerint a csomagoló anyagokkal és azok tartalmával együtt gondosan őrizze meg.

I. BIZTONSÁGI ELŐÍRÁSOK



- Az útmutató utasításait tekintse a készülék tartozékaként és juttassa el azt a készülék bármilyen további felhasználójának.
- Ellenőrizze, hogy a típustáblán levő feszültségérték megegyezik-e az Ön elektromos dugaszolóaljzatában levő feszültséggel. A csatlakozóvezeték villásdugóját csak a szabvány szerint helyesen bekötött és földelt dugaszolóaljzatba szabad becsatlakoztatni!
- Ezt a terméket 8 éves korú és idősebb gyermekek, továbbá csökkentett fizikai és mentális képességű vagy nem elegendő tapasztalattal és ismeretekkel rendelkező személyek is használhatják, amennyiben felügyelet alatt állnak vagy a készülék biztonságos használatára vonatkozóan megfelelő módon kioktatták őket és megértik az esetleges veszélyhelyzetek értelmezését. A gyermekek nem játszhatnak a készülékkel. A felhasználó által történő tisztítást és karbantartást gyermekek nem végezhetik, ha nincsenek legalább 8 évesek és csak felügyelet mellett. 8 évnél fiatalabb gyermekek csak a készülék és csatlakozó vezetéke hatósugarán kívül tartózkodhatnak.
- A tartozékok vagy hozzáférhető részek kicserélése előtt, beszerelés és szétszerelés előtt, tisztítás vagy karbantartás előtt, a készüléket kapcsolja ki és húzza ki a tápkábel dugójának kihúzásával az aljzatból!
- Ha a készülék csatlakozóvezetéke megsérül, akkor azt a gyártó cég, annak szervíz szakembere vagy hasonló minősítéssel rendelkező más személy cserélje ki, hogy elkerüljük ezzel veszélyes helyzet kialakulását.
- Ne használja a készüléket, ha annak csatlakozóvezetéke vagy villásdugója sérült, ha nem működik rendesen vagy ha leesett, megsérült és nem tömör.
- Válassza le a párasító készüléket a hálózatról, annak csatlakozóvezetéke villásdugója konnektorból történő kihúzásával akkor, ha vizet töltött az edénybe és az edényt behelyezi a készülékbe.
- Tartsa fenn az optimális páratartalmat a helyiségben. A túl magas páratartalom elősegítheti a nemkívánatos biológiai organizmusok és gombák növekedését.
- Ha napi rendszerességgel használja a készüléket, ügyeljen arra, hogy a tartályt legalább 3 naponta megtisztítsák. Távolítsa el az esetleges lerakódásokat és vízkövet (lásd az **IV. KARBANTARTÁS** fejezetet).

- Soha ne hagyjon vizet a tartályban, ha nem használja a készüléket. A készülék tárolása előtt mindig tisztítsa meg a víztartályt, és hagyja megszáradni. A további felhasználás előtt alaposan tisztítsa meg a párasítót.
- **FIGYELMEZTETÉS:** Azok a mikroorganizmusok, amelyek jelen lehetnek a vízben vagy a környezetben, ahol a készüléket használják vagy tárolják, elszaporodhatnak a tartályban, és ha a levegőben szétszóródnak, súlyos egészségkárosodást okozhatnak, ha a vizet nem cserélik, és a tározót nem 3 naponta rendszeresen tisztítják.
- A termék otthoni és hasonló (üzletekben, irodákban és más hasonló munkahelyeken, szállodákban, motelekben és más hasonló helyiségekben, „bed and breakfast” típusú szállodákban) használatra szánt! Nem kereskedelmi használatra!
- **Az erőátviteli kábel villásdugóját soha ne dugja csatlakozóaljzatba, illetve soha ne húzza onnan ki nedves kézzel, vagy a kábelnél fogva!**
- **A készüléket, a kábelét és a csatlakozót soha ne merítse vízbe (még részlegesen sem). Ügyeljen arra is, hogy ezek ne legyenek leöntve.**
- Ne használja a készüléket nedves kézzel. Ha a készülék nedves vagy vizes lesz, azonnal húzza ki a csatlakozót az aljzatból. Kerülje a vízzel való érintkezést.
- Ha nem használja készüléket, vagy szeretne tartozékot felszerelni, kicserélni a készüléket, ill. meghibásodás esetén a készüléket kapcsolja ki és mindig húzza ki a csatlakozót az aljzatból (mindig a dugónál, ne a kábelnél fogva húzza).
- A gyermek elektromos készülékekkel kapcsolatos kockázatoktól való megóvása érdekében gondoskodjon arról, hogy a kábel ne lógjon le, és gyermekek ne érhék el a készüléket.
- Rendszeresen ellenőrizze, hogy nem sérült-e meg a készülék vagy a hálózati kábel. Ne használja a készüléket, ha valamilyen hibát észlel rajta.
- Csak eredeti tartozékokat használjon.
- Víz utántöltése előtt húzza ki a tápkábelt a hálózathoz. Mindig a villásdugónál, ne a vezetéknel fogva húzza ki a kábelt a csatlakozó aljzatból.
- A nyílásokba ne dugjon vagy ne helyezzen bele semmiféle tárgyakat. A berendezés üzeme közben ne közeledjen a vízgőzök kilépési helyéhez, ne érintse meg azt kezével, arcával sem pedig más testrészével. A berendezés üzeme közben ne takarja le a vízgőzök kilépési helyét és ne helyezzen rá arra semmit.
- A párasító készüléket mindig szilárd, sima felületre helyezze, ami legalább 2 m-es távolságban van a bútoroktól, vízbefogadó felületektől és elektromos berendezésektől. A párasító készülék alá tegyen vízálló alátétet. Ne helyezze a párasítót olyan felületekre, amelyeket a víz vagy nedvesség megkárosíthatna (például fából készült, bambuszanyagú és lakkozott stb. felületekre).
- Ne engedje azt meg, hogy a vízgőzök kilépése közvetlenül falfelületre vagy vízfellevő felületek irányába történjen. A nedvesség károkat okozhat, különösen a tapétáknál.
- Üzem közben a párasító készüléket ne billentse meg és ne próbálja meg azt kiüríteni.
- A párasító működése közben semmilyen testrésze ne érintkezzen az edényben lévő vízzel, sem a vízben lévő semmilyen alkatrészsel.
- Ne kapcsolja be a párasítót, amíg az alaptestben lévő edényben nincs víz.
- Ügyeljen, hogy az átalakítót ne karcolja meg kemény tárgyakkal.
- Ellenőrizze, hogy az alaptestben lévő víztartó edény tiszta-e.
- Soha ne helyezze a vezetékét forró felületre, ne hagyja az asztal vagy a munkalap szélén át lelógni. A csatlakozóvezetékbe történő beakadáskor vagy a csatlakozó vezeték pl. gyermekek által történő meghúzásakor a készülék felborulhat vagy leeshet és azt követően komoly sérülés történhet!

- A csatlakozóvezetékét nem szabad éles vagy forró tárgyakkal, nyílt lánggal megromgálni, nem szabad azt vízbe meríteni sem éles peremeken át hajlítani.
- A készülék biztonságtechnikája és helyes működése céljából csak eredeti és a gyártócég által jóváhagyott tartalékalkatrészeket használjon.
- A készüléket csak arra célra használja, amire szánva van, és ahogy a használati útmutatóban le van írva. A készüléket soha se használja más célra.
- A gyártó nem felel a készülék nem rendeltetésszerű használatából eredő károkért (pl. **sérülések, tűz stb.**).

Vezeték nélküli csatlakozás és kompatibilitás

- Az ETA társaság nem felelős semmilyen BLUETOOTH, Wifi technológián keresztül kommunikáció közben történt véletlen, nem közvetlen, vagy utólagos károsodásért, adat és információk elvesztéséért!
- A sikeres vezeték nélküli kommunikáció nem garantálható 100%-kal minden intelligens eszközön és Wifi-hálózaton (routeren). A piacon lévő eszközök sokfélesége miatt előfordulhatnak olyan esetek, amikor egy adott okos eszköz vagy Wifi-hálózat (router) jellege vagy specifikációja lehetetlenné teszi a csatlakozást, vagy valamilyen módon megszakad. Ezen felül számos tényező, beleértve a hardver és a szoftver konfigurációja is befolyásolja a vezeték nélküli kommunikáció sikerét egy Wifi-hálózaton keresztül. A készülék és a Wifi-hálózat közötti kapcsolatot hátrányosan befolyásolhatják a környező Wifi-hálózatok is, amelyek ugyanarra a csatornára hangolhatók, és így megszakíthatják a kapcsolatot (pl. lakótelepeken, apartmanházakban stb.). Ezek a tények nem indokolhatják a készülék reklamációját.

Az alkalmazást az ETA a.s. (a továbbiakban: „Gyártó”) tulajdonolja és üzemelteti. Az alkalmazásba való regisztráció során az ügyfél személyes adatokat ad meg a Gyártónak, aki így az adatkezelővé válik. Az alkalmazásra és az ahhoz kapcsolódó adatvédelemre a Gyártó adatvédelmi szabályzata és feltételei vonatkoznak, amelyek a regisztráció során az ügyfél számára elérhetők.

Megjegyzés

Az alkalmazás aktív internetkapcsolatot igényel.

II. A KÉSZÜLÉK LEÍRÁSA (1. ábra)

A – a párásító (alapegység)

- A1 – nyomógomb BE. / KI.
- A2 – nedvesség intenzitás szabályozása
- A3 – LED kijelző
- A4 – időzítő
- A5 – nedvesség szint beállítása
- A6 – ultrahangos átalakító

B – víztartó edény

- B1 – egyenirányítós fedél
- B2 – vízi köd kimenet
- B3 – vízszintjelző

III. HASZNÁLATRA TÖRTÉNŐ ELŐKÉSZÍTÉS

Távolítsa el a csomagolóanyagokat, vegye ki a párasítót. A párasítóról távolítsa el az összes esetleges öntapadó fóliát, öntapadós címkét vagy papírt.

ETA SMART APLIKÁCIÓ

Az Ön készülékét lehet smart applikáció segítségével is vezérelni. Ehhez töltsse le ingyen az **ETA Smart** applikációt a saját eszközébe! Ez az Apple Store-ban, vagy a Google Play-ben található, vagy használhatja a következő QR kódot:



Megjegyzés

- Ha a QR-kód nem aktív, keresse meg manuálisan az alkalmazást név alapján.
- A párosítási folyamat a készenléti módban lévő **A1** gomb hosszú megnyomásával kezdődik.

Minden egyéb információ, alkalmazási kézikönyv, utasítások és tippek az otthoni hálózattal való sikeres párosításhoz a következő címen található:

www.eta.hu/air

VEZÉRLÉS

A villásdugó el. hálózathoz történő csatlakoztatásakor egy hangjelzés hallatszik és a párasító készenléti üzemmódba kerül. A kijelzőn a relatív páratartalom aktuális értéke jelenik meg. Ha a készülék be van dugva a hálózatba, a kijelző világítani fog, és nem kapcsolható ki.

- A1 gomb** – első megnyomásával a párasító közepes intenzitásra kapcsol be és a háttérvilágítás is elkezd világítani. Második megnyomásával kikapcsolhatja a háttérvilágítást. Harmadik megnyomásával kikapcsolhatja a készüléket.
- A2 gomb** – minden megnyomással lehet a gőz intenzitását változtatni:
alacsony(1)>közepes(2) >magas(3) >alacsony...
- A4 gomb** – első megnyomásával lépjen be az időzítő beállításába 1-12 óra között. Beállított szám elkezd villogni a kijelzőn, gomb ismételt megnyomásával válassza ki a kívánt időt – majd várjon néhány pillanatot, amíg a kiválasztott érték automatikusan mentésre kerül. Beállított idő lejáratá után a párasító automatikusan kikapcsol. Az aktív funkciót a látható alarm ikon jelzi. Az idő visszaszámlálását az **A4** gomb hosszú megnyomásával lehet kikapcsolni.
- A5 gomb** – megnyomásával a beállított relatív páratartalom megtartását 30 - 75 % között lehet bekapcsolni. Minden megnyomással 5 %-kal változik a páratartalom – mindig várjon amíg a kiválasztott érték mentésre kerül. Ha a relatív páratartalom beállított érték alá esik, a készülék bekapcsol és addig működik, amíg nem éri el a beállított értéket, utána újra kikapcsol. Ha a relatív páratartalom a 85 %-ot eléri, a készülék kikapcsol. Az aktív funkciót a látható csepp ikon jelzi. A funkciót az **A5** gomb hosszú megnyomásával lehet kikapcsolni.

Figyelmeztetés

- Ha nincs megfelelő mennyiségű víz a párasítóban, vagy ha felemeli a tartályt, a kijelzőn **A3** piros csepp ikon jelenik meg.
- A nyomógomb minden egyes benyomásakor akusztikai hangjelzés hallatszik.

HASZNÁLATI ÚTMUTATÓ

1. Helyezze a párasítót megfelelő sima felületre.
2. Az 1. ábra szerint vegye le az **A** jelű párasítóról a **B** jelű edényt.
3. A **B** jelű edényt töltsen meg vízzel (minimálisan 300 ml, ideálisan 1-5 l). A tartályba különböző aromákat (néhány cseppet) lehet beletenni. Ne öntse a vizet közvetlen a bázisba!
4. A **B** jelű edényt ezután fordított módon tegye vissza az **A** jelű párasítóra.
5. Csatlakoztassa az jelű csatlakozó vezeték villásdugóját az el. hálózathoz.
6. **A1** gomb megnyomásával kapcsolja be a párasítót. Utána az **A2** gombbal állítsa be a kívánt gőz mennyiségét, esetleg az időzítővel **A4** állítsa be a működési időt, vagy **A5** gombbal állítsa be a kívánt relatív páratartalmat, amelyet szeretne tartani.
7. A párasító működése közben bármikor kikapcsolható az **A1** jelű nyomógomb benyomásával.

Megjegyzések

- Kikapcsolás után lehetséges, hogy a **B2** kimenetből egy ideig jön ki a levegő, amely a szobában lévő jobb légáramlást biztosítja.
- A megjelenített páratartalom tájékoztató jellegű, és bizonyos eltéréseket mutathat a kalibrált mérőeszközökhöz képest.

IV. KARBANTARTÁS

A készülék felületét egy nedves ruhadarabbal tisztítsa meg. Az edényt egy kis mennyiségű szappanos vízben öblítse ki. Fertőtlenítő szereket is használhat, de mindig kövesse az azok csomagolásain levő utasításokat. Az ultrahangos átalakítót egy ruhadarabbal (szivaccsal) és mosószeres meleg vízzel tisztítsa meg. Ha gyakran használja a párasítót, akkor javasoljuk, hogy az edényt és az ultrahangos átalakítót legalább hetenként 1x tisztítsa ki. **Kérjük, vegye tudomásul, hogy eldugult ultrahangos átalakító nem fog megfelelően működni! A párasító tisztításához ne használjon agresszív tisztítószereket (pl.: benzint, ablaktisztítót, bútorfényesítőt, festékhígítót) sem más egyéb oldószert!** A karbantartást követően az egyes részeket hagyja alaposan megszáradni. Műanyag alkatrészeket soha ne szárítson hőforrások felett (pl. tűzhelyek, elektromos / gáztűzhelyek).

Azoknak az alkatrészeknek a cseréjét, amelyeknél a készülék elektromos részeibe történő beavatkozás szükséges, csak szakszerviz végezheti! A garanciával és a termékjavítással kapcsolatos információkat a www.eta.cz/servis-eu weboldalon találja.

V. KÖRNYEZETVÉDELME

Amennyiben annak méretei megengednek, minden darabon feltüntetésre kerülnek nyomtatásban a csomagoláshoz, alkatrészekhez és tartozékokhoz felhasznált anyagok, valamint az újrahasznosításukra vonatkozó információk. A feltüntetett szimbólumok a terméken vagy a kísérő dokumentáción azt jelentik, hogy a használt elektromos vagy elektronikus termékek nem semmisíthetők meg a háztartási hulladékkal együtt.

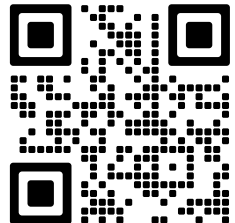

A termék helyes megsemmisítése érdekében a használni már nem kívánt készüléket adja le az arra kijelölt gyűjtőtelepen, ahol bevételük térítésmentes. A termék előírászerű megsemmisítésével segíti megőrizni az értékes természeti forrásokat, valamint segít kiküszöbölni a hulladékok helytelen megsemmisítéséből esetlegesen eredő negatív környezeti és egészségügyi hatásokat. További részletes információkat a helyi önkormányzati hivatalban, vagy a legközelebbi hulladékgyűjtő telepen kérhet. A hulladékot helytelenül megsemmisítő felhasználóra a nemzeti jogszabályozással összhangban büntetés róható ki. Ha a készüléket végérvényesen ki akarja vonni a használatból, vágja el az erőátviteli kábelt, amivel végleg használhatatlanná teszi.

VI. MŰSZAKI ADATOK

Feszültség (V)	a készülék típusának címkéjén látható
Teljesítményfelvétel (W)	a készülék típusának címkéjén látható
Tömeg kb. (kg)	1,2
Tartály kapacitása (l)	5
A készülék érintésvédelmi osztálya	II.
Termék méretei (mm):	300 x 300 x 205

Teljesítményfelvétel kikapcsolt állapotban < 0,50 W.

Kompatibilitás:

Sieć Wifi - 2,4 GHz

FIGYELMEZTETÉS

Az eszköz nem működtethető IEEE 802.1X-protokollal védett Wifi-hálózatokon (általában a céges Wifi-hálózatokon).

A technikai specifikációk és modell szerinti esetleges tartozékok változtatásának jogát a gyártó fenntartja!

A KÉSZÜLÉKEN, ANNAK CSOMAGOLÁSÁN VAGY ÚTMUTATÓJÁBAN TALÁLHATÓ FIGYELMEZTETÉSEK ÉS SZIMBÓLUMOK:

HOUSEHOLD USE ONLY – Csak háztartásokon belüli használatra. DO NOT COVER – Soha ne takarja le. DO NOT IMMERSE IN WATER OR OTHER LIQUIDS – Ne merítse vízbe vagy más folyadékba.



TO AVOID DANGER OF SUFFOCATION, KEEP THIS PLASTIC BAG AWAY FROM BABIES AND CHILDREN. DO NOT USE THIS BAG IN CRIBS, BEDS, CARRIAGES OR PLAYPENS. THIS BAG IS NOT A TOY. – Fulladásveszély. Tartsa a PE zacskót gyermekektől elzárt helyen. A zacskó nem játékszer. Ne használja ezt a zacskót bölcsőkben, kiságyakban, babakocsikban, vagy gyerek járókákban.



– 3 naponta tisztítsa meg a víztartályt.

eta 2629

INSTRUKCJA OBSŁUGI

Szanowni Państwo, dziękujemy za zakup naszego produktu. Przed rozpoczęciem użytkowania, należy uważnie przeczytać wszystkie instrukcje i zachować je na przyszłość. Dotyczy to także dowodu zakupu oraz – jeśli to możliwe – wszystkich części oryginalnego opakowania.

I. WSKAZÓWKI DOTYCZĄCE BEZPIECZEŃSTWA

- Wskazówki w instrukcji obsługi należy uważać za część urządzenia i przekazać innemu użytkownikowi urządzenia.
- Sprawdź, czy dane dotyczące napięcia podane na tabliczce odpowiadają napięciu w Twoim gniazdku elektrycznym. Wtyczkę przewodu zasilania należy podłączyć do prawidłowo uziemionego gniazda według!
- Z urządzenia mogą korzystać dzieci powyżej 8 roku życia oraz osoby z ograniczonymi zdolnościami fizycznymi lub umysłowymi, a także nieposiadające wiedzy lub doświadczenia w użytkowaniu tego typu urządzeń pod warunkiem, że będą one nadzorowane lub zostaną poinstruowane na temat bezpiecznego korzystania z tego urządzenia oraz zagrożeń wiążących się z jego używaniem. Dzieciom nie wolno bawić się z urządzeniem. Czyszczenie i konserwacja wykonywane przez użytkownika nie powinny być wykonywane przez dzieci, chyba że są one starsze niż 8 lat i pod nadzorem. Trzymać urządzenie i jego przewód z dala od dzieci poniżej 8 roku życia.
- Przed wymianą wyposażenia lub części ruchomych, przed czyszczeniem lub konserwacją należy wyłączyć urządzenie i odłączyć je od sieci elektrycznej poprzez wyciągnięcie wtyczki przewodu zasilającego z gniazdka elektrycznego!
- Jeżeli kabel zasilający urządzenia jest uszkodzony, musi zostać wymieniony przez producenta, technika serwisowego lub inną wykwalifikowaną osobę.
- Nigdy nie używaj urządzenia, jeśli uszkodzony jest przewód, wtyczka lub urządzenie nie działa prawidłowo, upadło na ziemię i posiada widoczne uszkodzenia.
- W przypadku uzupełniania wody do zbiornika i zainstalowania urządzenia na miejscu zawsze należy odłączyć nawilżacz od prądu, wyciągając wtyczkę przewodu zasilającego z gniazdka elektrycznego.
- Zapewnić optymalną wilgotność powietrza w pomieszczeniu. Za wysoka wilgotność może sprzyjać rozwojowi niepożądanych organizmów i pleśni.
- Nigdy nie zostawiać wody w zbiorniczku, kiedy urządzenie nie jest używane. Przed ułożeniem urządzenia zawsze wyczyścić zbiorniczek na wodę i wysuszyć. Przed następnym użyciem starannie wyczyścić nawilżacz.

- Jeżeli urządzenie jest używane codziennie, należy dbać o regularne czyszczenie zbiorniczka minimalnie co 3 dni. Usunąć ewentualne osady i kamień wodny (patrz rozdział **IV. UTRZYMANIE**).
- **OSTRZEŻENIE:** Mikroorganizmy, które mogą być obecne w wodzie lub otoczeniu, gdzie urządzenie jest używane lub przechowywane, mogą się rozmnożyć w zbiorniczku i po rozproszeniu w powietrzu mogą stanowić poważne ryzyko zdrowotne, jeżeli woda nie jest wymieniana a zbiorniczek nie jest regularnie czyszczony co 3 dni.
- Produkt przeznaczony jest do stosowania w gospodarstwach domowych i podobnych miejscach (sklepy, biura i podobne miejsca pracy, hotele, motele i inne środowiska mieszkalne, w firmach świadczących usługi noclegowe ze śniadaniem)! Nie jest przeznaczone do użytku komercyjnego!
- **Wtyczki nie wkładaj do gniazdka i nie wyjmuj z gniazdka mokrymi rękoma i nie ciągnij za kabel!**
- **Urządzenia, przewodu ani wtyczki nigdy nie zanurzaj w wodzie (nawet częściowo). Należy również unikać ich zalania.**
- Używać tylko oryginalnego wyposażenia.
- Nie próbuj dodawać wody do nawilżacza bez wcześniejszego odłączenia od gniazdka.
- Do otworów nigdy nie wrzucać ani nie wkładać żadnych przedmiotów. Nie umieszczać rąk, twarzy lub ciała w pobliżu wylotu pary, gdy urządzenie jest w użyciu. Nie zakrywać wyjścia pary lub nic na nim nie umieszczać, gdy urządzenie pracuje.
- Nawilżacz zawsze umieszczać na twardej płaskiej powierzchni, na co najmniej 2 m od mebli, powierzchni absorbujących wodę i urządzeń elektrycznych. Pod nawilżacz umieść podkładkę wodoodporną. Nigdy nie stawiać nawilżacza na powierzchni, które woda lub wilgoć mogą uszkodzić (na przykład z drewna, bambusa, powierzchni lakierowanych, itd.).
- Nie wolno dopuścić, aby wylot pary był skierowany bezpośrednio do ściany lub powierzchni pochłaniających wodę. Może to spowodować uszkodzenie, w szczególności tapety.
- Podczas pracy nigdy nie przechylać nawilżacza ani nie próbować go opróżnić.
- Jeśli nawilżacz pracuje, nie dotykaj żadną częścią ciała wody w naczyniu lub części we wodzie.
- Nie włączaj nawilżacza, jeśli w naczyniu nie ma wody.
- Należy zachować ostrożność, aby uniknąć zarysowania konwertera przez twarde przedmioty.
- Nigdy nie należy umieszczać przewodu zasilania na gorących powierzchniach lub zostawiać wiszącego przez krawędź stołu lub blatu. Zawadzając lub pociągając za przewód np. przez małe dzieci może dojść do przewrócenia lub spadnięcia urządzenia a następnie do ważnego poranienia! Kabel zasilający nie może być uszkodzone przez ostre lub gorące przedmioty, otwarty ogień i nie może być zanurzone w wodzie lub łamać przez ostre krawędzie.
- W celu zapewnienia bezpieczeństwa i prawidłowego funkcjonowania urządzenia, należy używać wyłącznie oryginalnych części zamiennych i akcesoriów zatwierdzonych przez producenta.
- Nigdy nie używaj urządzenia do innych celów niż te, do których jest przeznaczony oraz w sposób opisany w niniejszej instrukcji. Nigdy nie używaj urządzenia do żadnych innych celów.
- Producent nie ponosi odpowiedzialności za szkody spowodowane przez niewłaściwe traktowanie urządzenia (np. **poranienia, pożar itp.**).

Połączenie bezprzewodowe i kompatybilność

- Firma ETA nie może w żaden sposób być odpowiedzialna za jakiegokolwiek przypadkowe, pośrednie lub wtórne szkody, lub stratę danych, lub straty spowodowane wyciekami informacji podczas komunikacji przez technologię BLUETOOTH, Wifi.

- Pomyślnej komunikacji bezprzewodowej nie można w 100% gwarantować dla wszystkich urządzeń Smart i sieci Wifi (routerów). Ze względu na różnorodność urządzeń na rynku mogą wystąpić przypadki, kiedy charakter lub specyfikacja danego urządzenia Smart lub sieci Wifi (routera) uniemożliwia połączenie, ewentualnie jest ono w jakiś sposób naruszone. Na pomyślność komunikacji bezprzewodowej za pośrednictwem sieci Wifi ma też wpływ szereg czynników, łącznie z konfiguracją sprzętu i oprogramowania. Na połączenie między urządzeniem i siecią Wifi mogą też mieć wpływ okoliczne sieci Wifi, które mogą być nastawione na ten sam kanał i w efekcie zakłócać połączenie (np. na osiedlach, w domach czynszowych, itp.). Takie okoliczności nie są powodem do reklamacji urządzenia.

Aplikacja jest własnością i jest obsługiwana przez ETA a.s. (zwaną dalej „Producentem”). Podczas rejestracji w aplikacji klient przekazuje dane osobowe Producentowi, który staje się administratorem danych osobowych. Aplikacja oraz związana z nią ochrona danych osobowych podlegają zasadom i warunkom ochrony danych osobowych Producenta, które są udostępniane klientowi podczas rejestracji.

Uwaga

Aplikacja wymaga aktywnego połączenia internetowego.

II. OPIS URZĄDZENIA (rys. 1)

A – nawilżacz (podstawa)

- A1 – przycisk WŁ./WYŁ.
- A2 – przycisk regulacji intensywności nawilżania
- A3 – wyświetlacz LED
- A4 – przycisk timera
- A5 – przycisk nastawienia poziomej wilgotności
- A6 – przetwornik ultradźwiękowy

B – zbiornik na wodę

- B1 – pokrywa z prostownikiem
- B2 – wylot mgły wodnej
- B3 – znak wodny

III. PRZYGOTOWANIE DO UŻYCIA

Usunąć wszystkie elementy opakowania, wyjąć nawilżacz.
Z nawilżacza usunąć ewentualne folie, naklejki lub papier.

ETA SMART APP

Urządzeniem można również sterować za pomocą inteligentnej aplikacji. Aby używać jej z bezpłatną aplikacją, pobierz aplikację ETA Smart na swoje urządzenie Smart. Można ją znaleźć w bazie aplikacji Apple Store lub Google Play, można też skorzystać z poniższego kodu QR, aby przyspieszyć pracę.



Uwaga

- Jeśli kod QR nie jest aktywny, wyszukaj aplikację ręcznie według nazwy.
- Proces parowania rozpoczyna się długim naciśnięciem przycisku **A1** w trybie gotowości.

Wszelkie dodatkowe informacje, instrukcję obsługi aplikacji, instrukcje i rady dotyczące pomyślnego sparowania z siecią domową, można znaleźć pod adresem:

www.eta-polska.pl/air

STEROWANIE

Przez podłączenie przewodu zasilania do gniazdka zasilania słychać sygnał dźwiękowy i nawilżacz zostanie włączony do trybu gotowości. Na wyświetlaczu pojawi się aktualna wartość wilgotności względnej. Jeśli urządzenie jest podłączone do sieci elektrycznej, wyświetlacz pozostanie podświetlony i nie będzie można go wyłączyć.

przycisk A1 – pierwszym naciśnięciem włącza się nawilżacz na średnią intensywność pary, jednocześnie włącza się podświetlenie. Drugim naciśnięciem wyłącza podświetlenie. Trzecim naciśnięciem wyłącza się urządzenie.

przycisk A2 – każde naciśnięcie zmienia intensywność pary: **niska (1)>średnia (2) >wysoka(3) >niska...**

przycisk A4 – pierwszym naciśnięciem przełącza się do trybu nastawienia timera w zakresie 1-12 godz. Zacznie migać cyfra na wyświetlaczu reprezentująca nastawienie, ponownym naciśnięciem przycisku wybiera się żądany czas - następnie należy odczekać kilka chwil na automatyczne zapisanie wybranej wartości. Po upływie nastawionego czasu nawilżacz automatycznie wyłączy się. Aktywną funkcję sygnalizuje wyświetlona ikona budzika. Odliczanie czasu wyłącza się długim naciśnięciem przycisku **A4**.

przycisk A5 – naciskając włącza się tryb utrzymywania nastawionej wilgotności względnej w zakresie 30 - 75 %. Każde naciśnięcie zmienia nastawienie o 5 % - następnie należy odczekać kilka chwil na automatyczne zapisanie nastawionej wartości. Jeżeli wilgotność obniży się poniżej nastawionego poziomu, urządzenie włączy się i zacznie nawilżać. Jak tylko osiągnie nastawiony poziom wilgotności względnej, ponownie się wyłączy. Jeżeli wartość wilgotności osiągnie 85 %, urządzenie wyłączy się. Aktywną funkcję sygnalizuje wyświetlona ikona kropli. Funkcję wyłącza się długim naciśnięciem przycisku **A5**.

Ostrzeżenie

- Jeżeli w zbiorniczku nawilżacza nie ma dostatecznej ilości wody, lub w razie podniesienia zbiorniczka, na wyświetlaczu **A3** pojawi się czerwona ikona kropli.
- Po każdym naciśnięciu słychać sygnał dźwiękowy.

SPOSÓB UŻYTKOWANIA

1. Umieścić nawilżacz na odpowiednią płaską powierzchnię.
2. Zgodnie z rys. 1 usunąć z nawilżacza **A** zbiornik **B**.
3. Zbiornik **B** napełnić wodą (co najmniej 300 ml, lepiej 1-5 l). Do zbiorniczka można dodać też aromat (kilka kropli). Nie nalewać wody bezpośrednio do przestrzeni podstawy.
4. Zbiornik **B** włożyć z powrotem do nawilżacza **A**.
5. Podłączyć wtyczkę przewodu zasilającego do gniazdka.
6. Włączyć nawilżacz naciskając przycisk **A1**. Następnie z pomocą przycisku **A2** krótkim naciśnięciem nastawić ilość produkowanej pary wodnej, ewentualnie nastawić z pomocą timera **A4** czas pracy, lub z pomocą przycisku **A5** nastawić poziom wilgotności względnej, który ma być utrzymywany.

7. W dowolnym momencie podczas pracy urządzenie można wyłączyć przez naciśnięcie przycisku **A1**.

Uwaga

- Po wyłączeniu może jeszcze chwilę wychodzić z wylotu **B2** strumień powietrza dla lepszego rozproszenia wilgotności w pomieszczeniu.
- Wartości wyświetlonej wilgotności są tylko informacyjne i mogą wykazywać pewną odchyłkę od pomiarów kalibrowanymi miernikami.

IV. KONSERWACJA

Powierzchnię urządzenia czyścić za pomocą wilgotnej ściereczki. Zbiornik przemycić w ciepłej wodzie z dodatkiem małej ilości detergentu. Można również używać środków dezynfekujących, ale zawsze postępować zgodnie z instrukcjami na opakowaniu. Przetwornik ultradźwiękowy czyścić za pomocą tkaniny (gąbki) i gorącej wody z detergentem. Jeśli używasz urządzenia często, zalecamy czyścić zbiornik i przetwornik ultradźwiękowy przynajmniej 1x w tygodniu. **Należy pamiętać, że zatkany przetwornik ultradźwiękowy nie będzie działał prawidłowo! Do czyszczenia urządzenia nie wolno używać agresywnych środków czyszczących (np. benzyny, detergentów do mycia szyb, politurey na meble, rozcieńczalnika do farb) lub innych rozpuszczalników!** Po czyszczeniu poszczególne części pozostawić do wyschnięcia. Nigdy nie suszyć części z tworzywa sztucznego nad źródłem ciepła (np. piec, kuchenka elektryczna / gazowa).

Wymiana elementów, które wymagają ingerencji do części elektrycznej urządzenia może wykonać wyłącznie specjalistyczny serwis! Nie przestrzeganie wskazówek producenta powoduje utratę prawa do napraw!

Informacje dotyczące reklamacji i napraw produktów można znaleźć na stronie www.eta.cz/servis-eu.

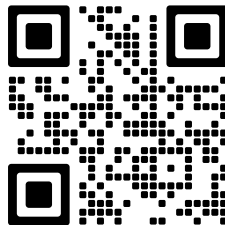

V. EKOLOGIA



Jeżeli tylko pozwoliły na to rozmiary, na wszystkich elementach wydrukowano znaki materiałów zastosowanych do produkcji opakowań, komponentów i wyposażenia, jak również ich przetwarzania wtórnego. Symbole umieszczone na produktach lub w załączonej dokumentacji oznaczają, że zastosowanych elementów elektrycznych lub elektronicznych nie można poddawać utylizacji wraz z odpadem komunalnym. Produkt należy odnieść do specjalnych punktów zbiorczych, w których będą przyjęte bez opłaty. Dzięki poprawnej utylizacji pomogą Państwo zachować cenne źródła i pomogą w profilaktyce ewentualnych negatywnych wpływów na środowisko naturalne i zdrowie ludzkie. W celu uzyskania innych, szczegółowych informacji dotyczących utylizacji należy zwrócić się do najbliższego urzędu lub punktu zbiorczego. Niewłaściwy sposób utylizacji urządzenia może podlegać karze – zgodnie z przepisami krajowymi i międzynarodowymi. W celu całkowitego wycofania urządzenia z użytkowania zaleca się odłączyć przewód zasilania od sieci elektrycznej, przez ucięcie przewodu. Dzięki czemu użytkowanie urządzenia nie będzie możliwe. Wymiana elementów, które wymagają ingerencji do elektrycznej części urządzenia może wykonać wyłącznie specjalistyczny serwis! Nieprzestrzeganie wskazówek producenta powoduje utratę prawa do napraw gwarancyjnych!

VI. DANE TECHNICZNE

Napięcie (V)	podano na tabliczce znamionowej urządzenia
Pobór mocy (W)	podano na tabliczce znamionowej urządzenia
Waga ok. (kg)	1,2
Pojemność zbiorniczka (l)	5
Klasa izolacyjna	II.
Wymiary produktu (mm)	300 x 300 x 205

Pobór mocy gdy sprzęt jest wyłączony wynosi < 0,50 W.

Kompatybilność:

Sieć Wifi - 2,4 GHz

UWAGA

Urządzenia nie można używać w sieciach Wifi zabezpieczonych protokołem IEEE 802.1X (zazwyczaj firmowe sieci Wifi).

Zmiana specyfikacji technicznych i akcesoriów w zależności od modelu produktu jest zastrzeżona przez producenta.

OSTRZEŻENIA I SYMBOLE UŻYTE NA URZĄDZENIACH, OPAKOWANIACH LUB W INSTRUKCJI:

HOUSEHOLD USE ONLY – Tylko do zastosowania w gospodarstwie domowym.

DO NOT COVER – Nie zakrywać. DO NOT IMMERSE IN WATER OR OTHER LIQUIDS – Nie zanurzać do wody lub innych cieczy.



TO AVOID DANGER OF SUFFOCATION, KEEP THIS PLASTIC BAG AWAY FROM BABIES AND CHILDREN. DO NOT USE THIS BAG IN CRIBS, BEDS, CARRIAGES OR PLAYPENS. THIS BAG IS NOT A TOY. – Niebezpieczeństwo uduszenia. Tego worka nie należy używać w kołyskach, łóżeczkach, wózkach lub kojcach dziecięcych. Torebkę z PE położyć w miejscu będącym poza zasięgiem dzieci. Torebka nie służy do zabawy!

Symbol  oznacza OSTRZEŻENIE.



– Zbiorniczek na wodę czyścić co 3 dni.

BEDIENUNGSANLEITUNG

Sehr geehrter Kunde, wir danken Ihnen für den Kauf unseres Produktes. Bewahren Sie diese Anleitung gemeinsam mit dem Kassenbeleg und nach Möglichkeit auch mit der Verpackung und dem Verpackungsmaterial gut auf.

I. SICHERHEITSHINWEISE UND WARNUNGEN

- Betrachten Sie die Bedienungsanleitung als Bestandteil des Gerätes und geben Sie diese an jeden Benutzer des Gerätes weiter.
- Kontrollieren Sie, ob die Angabe auf dem Typenschild der Spannung in Ihrer Steckdose entspricht. Der Stecker der Anschlussleitung muss in eine ordentlich angeschlossene und geerdete Steckdose nach Europäischer Norm gesteckt werden!
- Dieses Gerät kann von Kindern ab dem Alter von 8 Jahren und von Personen mit verminderten körperlichen, sensorischen oder geistigen Fähigkeiten oder mit Mangel an Erfahrung und Wissen bedient werden, wenn sie beaufsichtigt werden oder auf den sicheren Gebrauch des Gerätes hingewiesen wurden und die damit verbundenen Gefahren kennen. Kinder dürfen nicht mit dem Gerät spielen. Die Reinigung und Wartung des Gerätes dürfen nicht von unbeaufsichtigten Kindern durchgeführt werden. Kinder unter 8 Jahren müssen von dem Gerät und seiner Anschlussleitung ferngehalten werden.
- Schalten das Gerät vor einem Austausch von Zubehör oder zugänglichen Teilen, vor der Montage und Demontage, vor der Reinigung oder Wartung, oder nach Beendigung der Arbeit aus und trennen Sie es durch das Herausziehen des Steckers der Anschlussleitung aus der elektrischen Steckdose vom elektrischen Netz!
- Eine beschädigte Anschlussleitung muss durch den Hersteller, von dessen Servicewerkstatt oder von einer ähnlich qualifizierten Person ersetzt werden, um Gefährdungen zu vermeiden.
- Nehmen Sie den Luftentfeuchter nicht in Betrieb, wenn die Anschlussleitung oder der Netzstecker beschädigt ist, wenn er nicht richtig arbeitet und wenn das Gehäuse sichtbare Beschädigungen aufweist. In solchen Fällen bringen Sie das Gerät in eine autorisierte Servicewerkstatt, um dort seine Sicherheit und die ordnungsgemäße Funktion überprüfen zu lassen.
- Schalten Sie den Luftbefeuchter immer aus und ziehen Sie den Netzstecker aus der Steckdose, wenn Sie das Wasser nachfüllen und es im Gerät installieren.
- Lassen Sie niemals Wasser im Behälter, wenn Sie das Gerät nicht benutzen. Bevor der Aufbewahrung des Geräts reinigen Sie immer den Wassertank und lassen Sie ihn trocknen. Reinigen Sie das Gerät gründlich vor jedem Gebrauch.
- Halten Sie die optimale Luftfeuchtigkeit im Raum ein.

Zu hohe Feuchtigkeit kann das Wachstum unerwünschter biologischer Organismen und Schimmel fördern.

- Wenn Sie das Gerät täglich benutzen, stellen Sie sicher, dass der Tank mindestens alle 3 Tage gereinigt wird. Entfernen Sie Ablagerung (siehe Kapitel **IV. WARTUNG**).
- **WARNUNG:** Mikroorganismen, welche sich im Wasser oder in der Umgebung befinden, in der das Gerät verwendet oder gelagert wird, können sich im Tank vermehren und in der Luft verteilt werden. Ernsthafte Gesundheitsrisiken können entstehen, wenn das Wasser nicht gewechselt und der Behälter regelmäßig alle 3 Tage gereinigt wird.
- Das Gerät ist für die Verwendung im Haushalt oder für ähnliche Bedingungen bestimmt. Eine gewerbliche Nutzung ist nicht vorgesehen!
- **Das Gerät darf nicht mit nassen Händen oder Füßen benutzt werden.**
- **Tauchen Sie das Gerät, das Kabel oder den Stecker niemals in Wasser (auch nicht teilweise). Vermeiden Sie generell, dass die genannten Teile mit Wasser in Berührung kommen.**
- **Dieses Gerät ist nicht für den Gebrauch im Außenbereich bestimmt.**
- Es ist nicht zulässig, die Oberfläche des Luftbefeuchters in irgendeiner Weise zu verändern (z.B. mit Hilfe von selbstklebenden Tapeten, Folien usw.)!
- Die Öffnungen für den Luftstrom dürfen nicht abgedeckt sein. Schieben Sie in die Öffnungen keine Gegenstände und werfen Sie auch nichts hinein. Legen Sie Ihre Hände, Ihr Gesicht oder Ihren Körper während des Betriebs nicht in die Nähe eines Wasserdampfausganges. Das kann Gesundheitsbeschwerden verursachen. Bedecken Sie nicht den Wasserdampfausgang.
- Platzieren Sie das Gerät in einer ausreichenden Entfernung (mindestens 2 Meter) von Möbeln, Wasser absorbierende Oberflächen und Computern, Fernsehern oder Radios. Sie vermeiden damit eine Störung und Verzerrung beim Betrieb dieser Anlagen. Legen Sie eine wasserfeste Unterlage unter den Luftbefeuchter. Stellen Sie das Gerät niemals auf die Oberfläche (z. B. aus Holz, Bambus, lackierten Oberflächen usw.).
- Neigen Sie den Luftbefeuchter nicht und leeren Sie ihn nicht, während das Gerät in Betrieb ist.
- Im Betrieb neigen Sie den Luftbefeuchter nicht und leeren Sie ihn nicht.
- Übermäßige Luftfeuchtigkeit im Raum kann zur Kondensation von Wasser an Fenstern, Möbeln, Wänden und allgemein kalten Objekten führen. In diesem Fall schalten Sie das Gerät aus.
- Führen Sie keine Aufmachungen oder Abwandlungen des Luftbefeuchters durch, sie können anderen Benutzern Probleme oder Schaden verursachen.
- Bei ungewöhnlichen Geräuschen oder Gerüchen während des Betriebes, schalten Sie den Luftbefeuchter aus oder ziehen das Netzkabel aus der Steckdose.
- Stellen Sie keine offenen Flammen in den befeuchteten Luftstrom. Es besteht die Gefahr, dass der Verbrennungsprozess gestört wird.
- Wenn der Luftbefeuchter läuft, berühren Sie keine im Wasser befindlichen Teile.
- Schalten Sie den Luftbefeuchter nicht ein, wenn der Wasserbehälter nicht aufgestellt ist. Wenn der Behälter leer ist, muss er nachgefüllt werden.
- Achten Sie darauf, das Gerät nicht mit harten Gegenständen zu zerkratzen.
- Benutzen Sie den Luftbefeuchter nicht in einer Umgebung mit hoher Luftfeuchtigkeit, wie z. B. einem Badezimmer.
- Überprüfen Sie regelmäßig die Anschlussleitung des Gerätes.
- Die Anschlussleitung des Gerätes darf nicht durch scharfe oder heiße Gegenstände, sowie durch offenes Feuer beschädigt werden, sie darf nicht in Wasser getaucht und auch nicht über scharfe Kanten gebogen werden. Legen Sie sie nicht auf heißen Flächen ab, lassen Sie sie nicht über den Rand eines Tisches oder einer Arbeitsplatte hängen. Durch Hängenbleiben, Stolpern oder Ziehen an der Anschlussleitung z.B. durch Kinder kann es zum Umkippen bzw. Herabziehen des Geräts und nachfolgend zu einer ernsthaften Verletzung kommen!

- Damit Sie ein Stolpern vermeiden, verlegen Sie das Kabel außerhalb von Gehbereichen.
- Wickeln Sie das Stromkabel nicht um das Gerät, sonst verringern Sie dessen Lebensdauer.
- Tauchen Sie die Anschlussleitung nicht ins Wasser und ziehen Sie sie nicht über scharfe Kanten.
- Nutzen Sie das Gerät niemals für einen anderen Zweck als für den es bestimmt und in dieser Anleitung beschrieben ist!
- Verwenden Sie nur für diesen Typ bestimmtes originales Zubehör.
- Der Hersteller haftet nicht für eine durch falsche Nutzung verursachte Schäden (Stromschlag, Feuer), (z.B. Unfälle mit elektr. Strom, Feuer).

Drahtlose Verbindung und Kompatibilität

- Die Gesellschaft ETA haftet keinerlei für irgendwelche zufälligen, indirekten oder folgenden Schäden sowie für Datenverlust oder Verluste, die durch Informationsflucht während der Kommunikation mittels der Bluetooth-Technologie oder Wifi, verursacht wurden.
- Eine erfolgreiche drahtlose Kommunikation von 100% ist nicht bei allen Smart-Geräten und W-LAN-Netzen (Routers) zu garantieren. Angesichts der Vielfältigkeit von Geräten auf dem Markt kann es zu solchen Fällen kommen, in denen der Charakter und die Spezifikation eines Smart-Gerätes oder von W-LAN-Netzen (Routers) die Verbindung verhindert, oder diese auf irgendeine Art und Weise gestört wird. Der Erfolg der drahtlosen Kommunikation mittels eines W-LAN-Netzes wird ebenfalls von vielen anderen Faktoren, inkl. Hardware- und Software-Konfiguration beeinflusst. Die Verbindung zwischen dem Gerät und Ihrem W-LAN-Netz kann ebenfalls von umliegenden W-LAN-Netzen beeinflusst werden, die auf derselben Frequenz aktiv sind und somit die Verbindung (z.B. in Plattenbauten, Wohnhäusern) stören können. Diese Gründe sind keine Reklamationsgründe des Gerätes.

Die Anwendung ist im Besitz der ETA a.s. (nachfolgend „Hersteller“ genannt) und wird von dieser Einheit betrieben. Bei der Registrierung in der Anwendung übermittelt der Kunde seine personenbezogenen Daten an den Hersteller, der als Verantwortlicher für die Datenverarbeitung fungiert. Die Anwendung sowie der damit verbundene Datenschutz unterliegen den Datenschutzrichtlinien und -bedingungen des Herstellers, die dem Kunden bei der Registrierung zur Verfügung gestellt werden.

Hinweis

Die Anwendung erfordert eine aktive Internetverbindung.

II. BESCHREIBUNG DES GERÄTES (Abb. 1)

A – Luftbefeuchter (Grundfläche)

- A1 – Taste AUS/EIN
- A2 – Taste zur Steuerung der Feuchtigkeitsintensität
- A3 – LED-Display
- A4 – Timer-Taste
- A5 – Einstelltaste für die Luftfeuchtigkeit
- A6 – Ultraschallwandler

B – Herausnehmbarer Tank

B1 – Nebelgleichrichter

B2 – Wassernebelauslass

B3 – Wasserstandanzeige**III. BENÜTZUNG**

Entfernen Sie sämtliches Verpackungsmaterial und entnehmen Sie das Gerät samt Zubehör. Entfernen Sie alle eventuellen Klebefolien, Aufkleber oder Papier. Stellen Sie das Gerät auf eine feste, ebene und trockene Oberfläche, außer der Reichweite von Kindern.

ETA SMART-APP

Ihr Gerät kann auch über die Smart-App gesteuert werden.

Um sie mit der kostenlosen App zu verwenden, laden Sie die ETA Smart-App auf Ihr Smart-Gerät herunter. Sie finden es in der Datenbank der Apple Store-, Google Play-Anwendungen oder Sie können den folgenden QR-Code verwenden, um es zu beschleunigen:

**Hinweise**

- Wenn der QR-Code nicht aktiv ist, suchen Sie die App manuell laut Namen.
- Der Kopplungsvorgang wird durch langes Drücken der Taste **A1** im Standby-Modus eingeleitet.

Alle weiteren Informationen, Anwendungshandbücher, Anweisungen und Tipps für eine erfolgreiche Kopplung mit Ihrem Heimnetzwerk finden Sie unter:

www.eta-hausgeraete.de/luft

Bedienung

Wenn Sie den Netzstecker anschließen, hören Sie ein akustisches Signal und starten somit den Luftbefeuchter im Bereitschaftsmodus. Auf dem Display wird der aktuelle Wert der relativen Luftfeuchtigkeit angezeigt. Wenn das Gerät an das Stromnetz angeschlossen ist, leuchtet das Display weiter und kann nicht ausgeschaltet werden.

- Taste A1** – Bei dem ersten Drücken wird der Befeuchter auf mittlere Dampfintensität eingeschaltet, gleichzeitig wird die Hintergrundbeleuchtung aktiviert. Das zweite Drücken schaltet die Hintergrundbeleuchtung aus. Das dritte Drücken schaltet das Gerät aus.
- Taste A2** – Erneutes Drücken ändert die Dampfintensität: **niedrig(1)>mittel(2) >hoch(3) >niedrig...**
- Taste A4** – Beim ersten Drücken wird der Timer von 1-12 Stunden eingestellt. Die Zahl auf dem Display, die die Einstellung angibt, beginnt zu blinken, drücken Sie die Taste wiederholt, um die gewünschte Zeit zu wählen - warten Sie dann einige Augenblicke, bis der gewählte Wert automatisch gespeichert wird. Nach Ablauf der eingestellten Zeit wird der gewählte Wert automatisch gespeichert. Nach Ablauf der eingestellten Zeit schaltet sich der Befeuchter automatisch aus. Die aktive Funktion wird durch das angezeigte Alarmsymbol dargestellt. Um den Zeitcountdown abzubrechen, drücken Sie die Taste **A4** lang.

Taste A5 – Drücken Sie diese Taste, um den Modus zur Aufrechterhaltung der eingestellten relativen Luftfeuchtigkeit im Bereich von 30 - 75% zu aktivieren. Mit jedem Drücken ändert sich die Einstellung um 5 % - warten Sie dann einige Augenblicke, bis der gewählte Wert automatisch gespeichert wird. Fällt die relative Luftfeuchtigkeit unter den eingestellten Wert, schaltet sich das Gerät ein und beginnt mit der Befeuchtung. Wenn die eingestellte Luftfeuchtigkeit erreicht ist, schaltet es sich wieder aus. Wenn der Feuchtigkeitswert 85% erreicht, schaltet sich das Gerät aus. Die aktive Funktion wird durch das angezeigte Tröpfchensymbol dargestellt. Um die Funktion zu deaktivieren, drücken Sie lange auf die Taste **A5**.

Warnung

- Wenn sich nicht genügend Wasser im Befeuchterbehälter befindet oder wenn Sie den Behälter anheben, erscheint ein rotes Tropfensymbol auf dem **A3**-Display.
- Bei jedem Tastendruck hören Sie ein akustisches Signal.

VERFAHREN

1. Stellen Sie das Gerät auf eine feste, ebene und trockene Oberfläche
2. Nach dem Bild 1 nehmen Sie den Behälter **B** aus dem Luftbefeuchter **A**.
3. Nehmen Sie den Verschluss **B3** ab. Den Behälter B befüllen Sie mit dem Trinkwasser (min. 300 ml, idealerweise 1-5 l). Sie können auch ein paar Tropfen Duftstoff in den Behälter geben. Gießen Sie kein Wasser direkt in den Bodenbereich.
4. Setzen Sie den Behälter **B** wieder in der entgegengesetzten Weise auf den Luftbefeuchter **A**.
5. Stecken Sie den Stecker des Stromkabels in eine Steckdose.
6. Drücken Sie die Taste **A1**, um den Luftbefeuchter einzuschalten. Drücken Sie dann kurz die Taste **A2**, um die Menge des erzeugten Wasserdampfs einzustellen, oder verwenden Sie den Timer **A4**, um die Betriebszeit einzustellen, oder verwenden Sie die Taste **A5**, um die gewünschte relative Luftfeuchtigkeit einzustellen.
7. Mit dem Tastendruck **A1** können Sie den Luftbefeuchter immer ausschalten.

Hinweise

- Nach dem Ausschalten kann der **B2**-Auslass noch eine Zeit lang einen Luftstrom abgeben, um die Feuchtigkeit besser im Raum zu verteilen.
- Die angezeigten Luftfeuchtigkeitswerte sind nur informativ und können im Vergleich zu geeichten Messgeräten eine gewisse Abweichung aufweisen.

IV. WARTUNG

Reinigen Sie die Oberfläche mit einem feuchten Tuch. Spülen Sie den Behälter mit warmem Wasser mit etwas Spülmittel. Sie können auch Desinfektionsmittel benutzen. Befolgen Sie jedoch immer die Anweisungen auf der Verpackung. Den Ultraschallwandler reinigen Sie mit einem Tuch (Schwämmchen) und mit warmem Wasser, sowie mit Spülmittel.

Wenn Sie den Luftbefeuchter oft benutzen, empfehlen wir Ihnen den Behälter und Ultraschallwandler min. 1x pro Woche zu reinigen. **Beachten Sie, dass ein verstopfter Ultraschallwandler nicht richtig funktioniert! Zur Reinigung des Luftbefeuchters benutzen Sie niemals aggressive Reinigungsmittel (z. B. Benzin, Fensterreiniger, Poliermittel für Möbel, Verdünnern von Farben) oder andere Lösungsmittel!** Lassen Sie die Teile nach der Wartung gut trocknen. Trocknen Sie Kunststoffspritzteile niemals über einer Wärmequelle (z.B. Ofen, elektrischer Herd / Gasherd).

Wartungsarbeiten mit umfangreichem Charakter bzw. Arbeiten, die einen Eingriff in das Geräteinere erfordern, muss ein Fachservice ausführen! Informationen zu Produktreklamationen und Reparaturen finden Sie unter www.eta.cz/servis-eu.

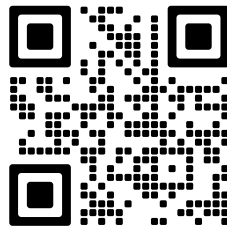

V. UMWELTSCHUTZ



Wenn das Gerät außer Betrieb gesetzt werden soll, wird empfohlen, die Anschlussleitung vom Stromnetz zu trennen und abzuschneiden. Das Gerät wird dadurch unbrauchbar gemacht. Um das Gerät ordnungsgemäß zu entsorgen, bringen Sie es in eine der entsprechenden Sammelstellen. Die korrekte Entsorgung dieses Gerätes wird dazu beitragen, wertvolle Naturressourcen zu sparen und mögliche negative Auswirkungen auf die Umwelt und die menschliche Gesundheit zu vermeiden, die sonst durch unsachgemäße Entsorgung verursacht werden könnten. Für weitere Informationen wenden Sie sich bitte an Ihre örtlichen Behörden oder an die nächste Sammelstelle.

VI. TECHNISCHE DATEN

Spannung (V) / Leistungsaufnahme (W) angegeben auf dem Typenschild des Gerätes	
Gewicht (kg) / Behältervolumen (l)	1,2 / 5
Gerät der Schutzklasse	II.
Abmessungen (ca. Länge x Tiefe x Höhe) (mm)	300 x 300 x 205
Leistungsaufnahme, wenn ausgeschaltet	< 0,5 W
Kompatibilität: WIFI-Netz	- 2,4 GHz

HINWEIS

Das Gerät kann in WIFI-Netzen, die mit dem Protokoll IEEE 802.1X (üblicherweise Firmennetze) verschlüsselt sind, nicht betrieben werden.

Jeder Austausch von Teilen, der Eingriffe in die Elektroteile des Gerätes mit sich bringt, muss von einer Fachwerkstatt durchgeführt werden! Ein Verstoß gegen diese Anweisungen des Herstellers zieht den Verlust der Garantie nach sich! Änderungen im Sinne des technischen Fortschrittes behalten wir uns vor.

DO NOT COVER - Nicht abdecken, HOUSEHOLD USE ONLY – Nur für den Hausgebrauch bestimmt, DO NOT IMMERSE IN WATER OR OTHER LIQUIDS – Nicht in Wasser oder andere Flüssigkeiten tauchen.



TO AVOID DANGER OF SUFFOCATION, KEEP THIS PLASTIC BAG AWAY FROM BABIES AND CHILDREN. DO NOT USE THIS BAG IN CRIBS, BEDS, CARRIAGES OR PLAYPENS. THIS BAG IS NOT A TOY.

Erstickungsgefahr. Verwenden Sie diesen Beutel nicht in Wiegen, Kinderwagen oder Laufgittern. Legen Sie den PE-Beutel außerhalb der Reichweite von Kindern ab. Der Beutel ist kein Spielzeug.

Reichweite von Kindern ab. Der Beutel ist kein Spielzeug.



VORSICHT



– Wasserbehälter aller 3 Tage reinigen

Hersteller/Vertrieb: ETA a.s., Křižíkova 148/34, Karlín, 18600 Praha 8 CZECH REPUBLIC
 Service: Omega electric GmbH, Servicezentrale, Industriering 2, D- 04626 Schmölln.
 Bei Fragen zu Reparaturen und Bestellung von Ersatzteilen wenden Sie sich bitte ebenfalls an unsere deutsche Servicezentrale: Tel.: 034491/58860, Fax: 034491/5886189, E-Mail: info@eta-hausgeraete.de

eta

© DATE 20/7/2023

e.č.49/2023

**Výrobce / Výrobca / Producer /
Gyártó / Producent / Hersteller:**

ETA a. s., náměstí Práce 2523, 760 01 Zlín, CZ
info@eta.cz

