

Víceúčelový parní čistič na čalounění a koberce Steam&Clean • NÁVOD K OBSLUZE **CZ** 6-13

Viacúčelový parný čistič na čalúnenie a koberce Steam&Clean • NÁVOD NA OBSLUHU **SK** 14-21

Steam&Clean Multipurpose Upholstery and Carpet Cleaner • USER MANUAL **EN** 22-29

Steam&Clean Többcéltű kárpit- és szőnyegtisztító • HASZNÁLATI ÚTMUTATÓ **HU** 30-37

Wielofunkcyjny środek do czyszczenia tapicerki i dywanów Steam&Clean • INSTRUKCJA OBSŁUGI **PL** 38-45

Steam&Clean Mehrzweck-Polster- und Teppichreiniger • BEDIENUNGSANLEITUNG **DE** 46-54

STEAM & CLEAN



1

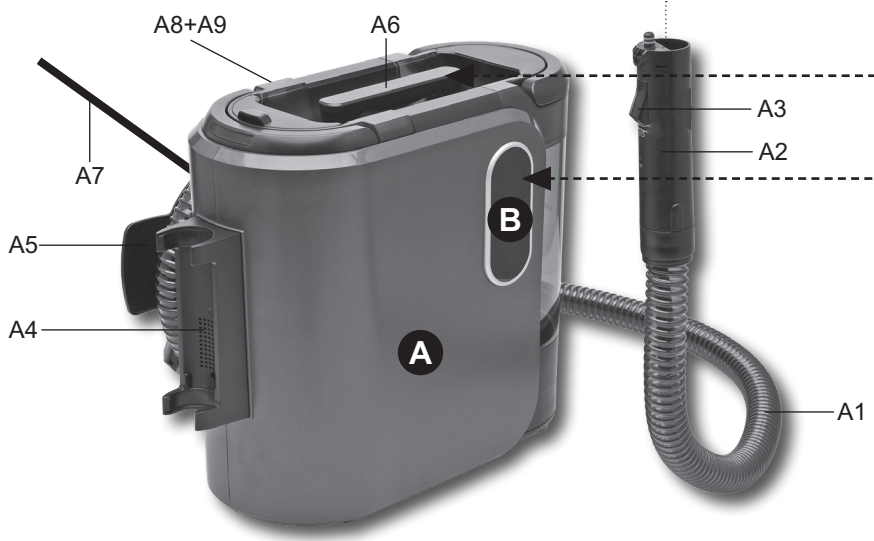
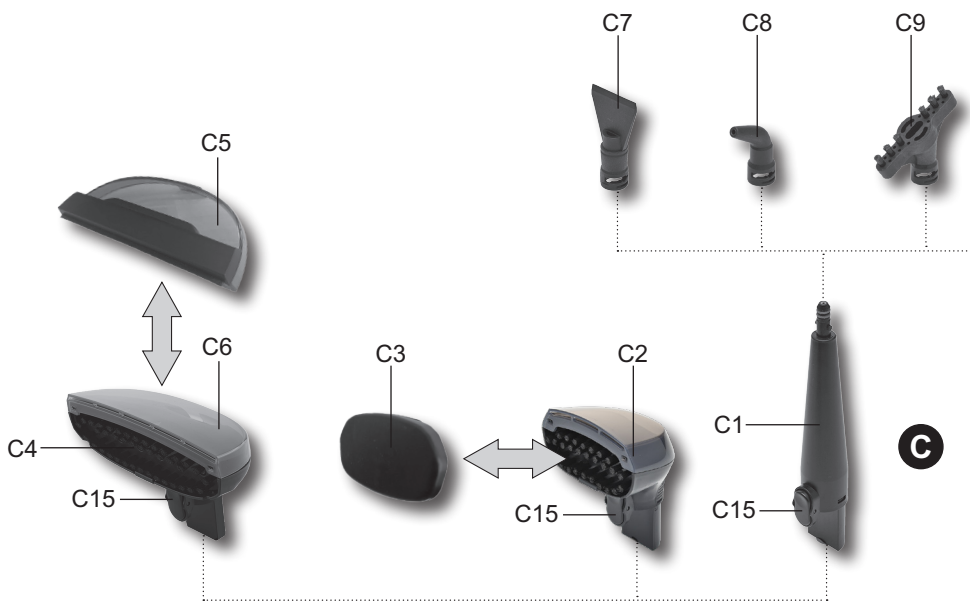

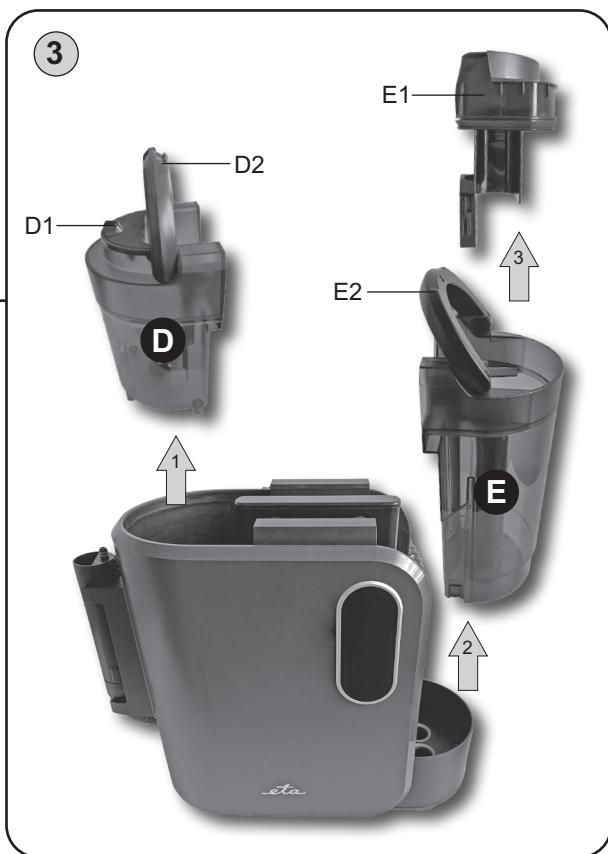
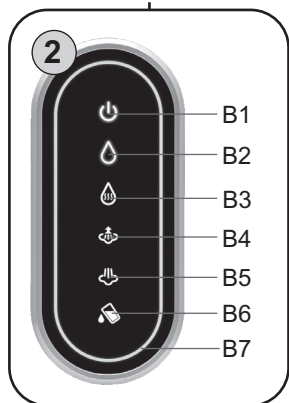
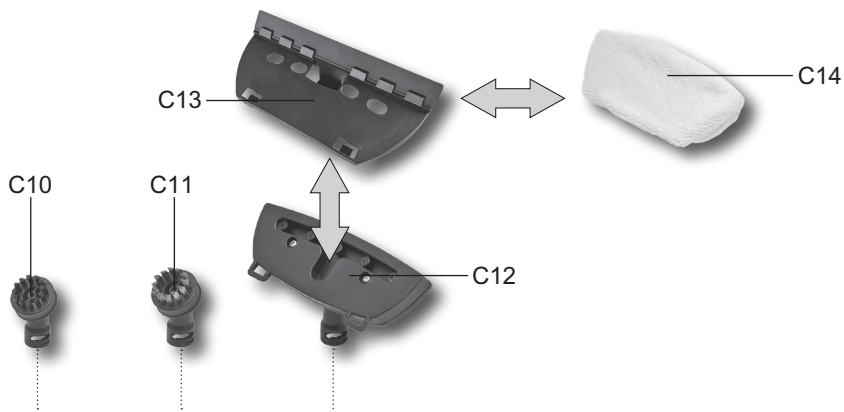

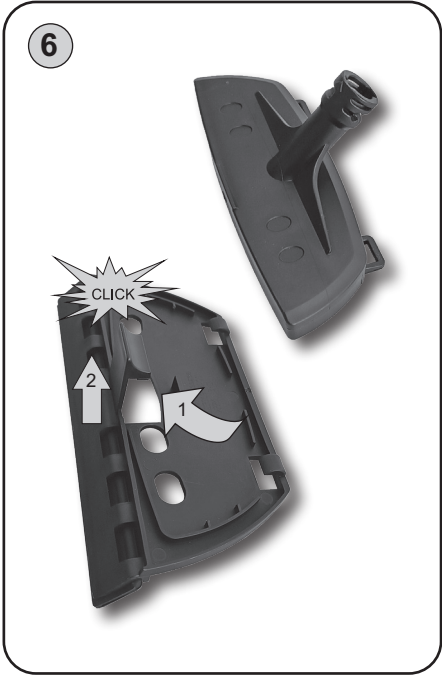
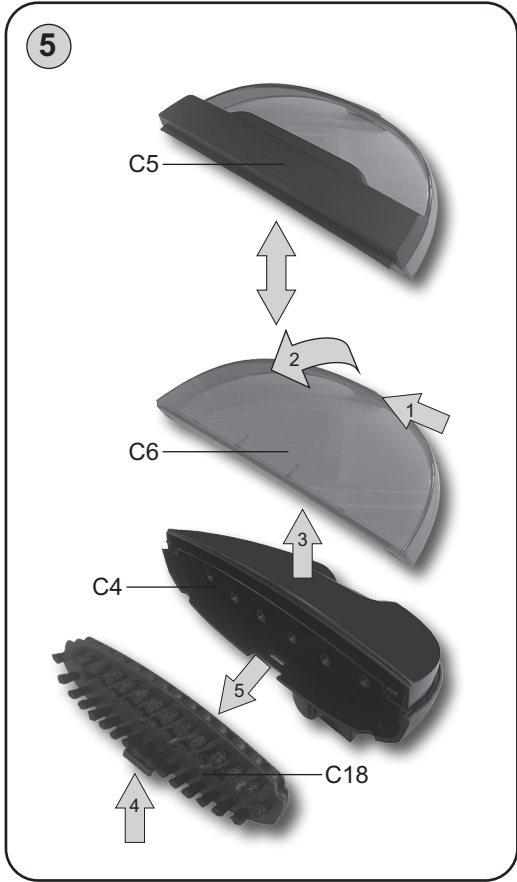
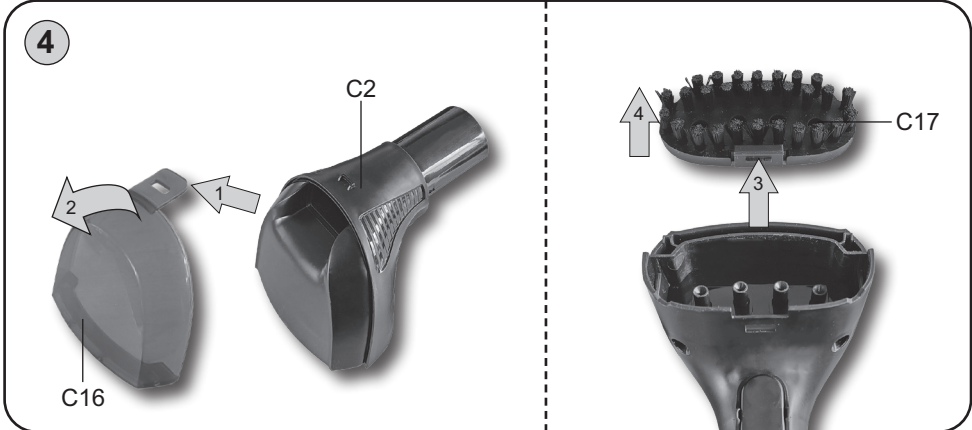

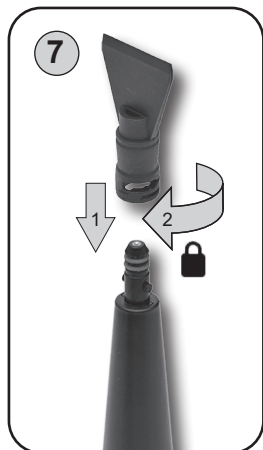

Obrázky jsou pouze ilustrační / Obrázky sú len ilustračné / Product images are for illustrative purposes only / Illusztratív képek / Zdjęcia służą wyłącznie jako ilustracja / Die aufgeführten Abbildungen dienen nur zur Illustration.

CZ – VÍCEÚČELOVÝ PARNÍ ČISTIČ NA ČALOUNĚNÍ A KOBERCE STEAM&CLEAN

I. BEZPEČNOSTNÍ UPOZORNĚNÍ.....	7
II. POPIS SPOTŘEBIČE A PŘÍSLUŠENSTVÍ	9
III. PŘÍPRAVA K OBSLUZE	9
IV. POUŽITÍ SPOTŘEBIČE	10
V. ÚDRŽBA	12
VI. EKOLOGIE	13
VII. TECHNICKÁ DATA.....	13

SK – VIACÚČELOVÝ PARNÝ ČISTIČ NA ČALÚNENIE A KOBERCE STEAM&CLEAN

I. BEZPEČNOSTNÉ UPOZORNENIA	15
II. OPIS SPOTREBIČA A PRÍSLUŠENSTVA	17
III. PŘÍPRAVA NA OBSLUHU	17
IV. POUŽITIE SPOTREBIČA	18
V. ÚDRŽBA	20
VI. EKOLÓGIA	21
VII. TECHNICKÉ ÚDAJE	21

EN – STEAM&CLEAN MULTIPURPOSE UPHOLSTERY AND CARPET CLEANER

I. SAFETY WARNING	23
II. DESCRIPTION OF THE APPLIANCE	25
III. INSTRUCTIONS FOR USE	25
IV. USE OF THE APPLIANCE	26
V. MAINTENANCE	28
VI. ENVIRONMENTAL PROTECTION	29
VII. TECHNICAL DATA	29

HU – STEAM&CLEAN TÖBBCÉLŰ KÁRPIT- ÉS SZŐNYEGTISZÍTÓ

I. BIZTONSÁGI RENDELKEZÉSEK	31
II. A KÉSZÜLÉK ÉS TARTOZÉKAI LEÍRÁSA.....	33
III. KEZELÉSI UTASÍTÁSOK	34
IV. A KÉSZÜLÉK HASZNÁLATA	34
V. KARBANTARTÁS	36
VI. ÖKOLÓGIA	37
VII. MŰSZAKI ADATOK	38

**PL – WIELOFUNKCYJNY ŚRODEK DO CZYSZCZENIA TAPICERKI I DYWANÓW
STEAM&CLEAN**

I. OSTRZEŻENIA DOTYCZĄCE BEZPIECZEŃSTWA	39
II. OPIS URZĄDZENIA I AKCESORII.....	41
III. INSTRUKCJE DOTYCZĄCE OBSŁUGI	42
IV. UŻYTKOWANIE URZĄDZENIA	42
V. KONSERWACJA.....	44
VI. EKOLOGIA	45
VII. DANE TECHNICZNE	46

DE – STEAM&CLEAN MEHRZWECK-POLSTER- UND TEPPICHREINIGER

I. SICHERHEITSHINWEISE	47
II. BESCHREIBUNG DES GERÄTES UND DES ZUBEHÖRS	50
III. VORBEREITUNG ZUR BEDIENUNG	50
IV. GEBRAUCH DES GERÄTES	51
V. INSTANDHALTUNG	53
VI. UMWELTSCHUTZ	54
VII. TECHNISCHE ANGABEN	55

eta 7214

STEAM & CLEAN

NÁVOD K OBSLUZE

Vážený zákazníku, děkujeme Vám za zakoupení našeho produktu. Tento návod spolu s pokladním dokladem a podle možností i s obalem a vnitřním obsahem obalu dobře uschovejte.

I. BEZPEČNOSTNÍ UPOZORNĚNÍ



- Instrukce v návodu považujte za součást spotřebiče a postupte je jakémukoliv dalšímu uživateli spotřebiče.
- Zkontrolujte, zda údaj na typovém štítku odpovídá napětí ve Vaší elektrické zásuvce. Vidlici adaptéru je nutné připojit pouze do zásuvky elektrické instalace, která odpovídá příslušným normám.
- Tento spotřebič mohou používat osoby se sníženými fyzickými, smyslovými či mentálními schopnostmi nebo nedostatkem zkušeností a znalostí, pokud jsou pod dozorem nebo byly poučeny o používání spotřebiče bezpečným způsobem a rozumí případným nebezpečím. Děti si se spotřebičem nesmějí hrát.
- Zabraňte přístupu dětem, je-li spotřebič pod napětím nebo chladne.
- Čištění a údržbu prováděnou uživatelem nesmějí provádět děti. Děti mladší 8 let se musí držet mimo dosah spotřebiče a jeho přívodu.
- Nikdy spotřebič nepoužívejte, pokud má poškozený napájecí přívod nebo vidlici, pokud nepracuje správně, upadl na zem a poškodil se, spadl do vody, jsou viditelné známky poškození, nebo je netěsný. V takových případech zanechte spotřebič do odborné elektroopravy k prověření jeho bezpečnosti a správné funkce.
- Jestliže je napájecí přívod tohoto spotřebiče poškozen, musí být nahrazen výrobcem, jeho servisním technikem nebo podobně kvalifikovanou osobou, aby se tak zabránilo vzniku nebezpečné situace.
- Proud páry a vody nikdy nesměřujte na osoby, zvířata, rostliny nebo jakékoliv spotřebiče obsahující elektrické díly (elektrické přístroje, zásuvky, kabely či vnitřní prostory pecí apod.) - hrozí úraz elektrickým proudem. Proud páry a vody směřujte pouze na čištěný podklad.
- Po použití a před prováděním údržby musí být spotřebič odpojen od elektrické sítě vytažením vidlice ze zásuvky.
- Spotřebič zapojený do zásuvky nikdy nenechávejte bez dozoru!
- **UPOZORNĚNÍ** – Některé části tohoto výrobku se mohou stát velmi horkými a způsobit popálení. Spotřebič produkuje během provozu horkou vodu a horkou páru pod tlakem. Povrch topného článku obsahuje po použití zbytkové teplo. Zvláštní pozornost musí být věnována přítomnosti dětí a hendikepovaných lidí.
- Spotřebič, jeho kabel ani zástrčku nikdy neponořujte do vody (ani částečně). Zároveň zabraňte jejich políti. Pokud by přesto spadl do vody, nevytahujte jej! Nejdříve odpojte vidlici napájecího přívodu z el. zásuvky a až poté spotřebič vyjměte. V takových případech zanechte spotřebič do odborného servisu k prověření jeho bezpečnosti a správné funkce.

- Spotřebič je určen pouze pro použití v domácnostech! Není určen pro komerční použití!
- **Tento spotřebič není určen pro venkovní použití.**
- **POZOR** – Spotřebič není určen pro činnost prostřednictvím vnějšího časového spínače, dálkového ovládání nebo jakékoli jiné součásti, která spíná spotřebič automaticky, protože existuje nebezpečí vzniku požáru, pokud by byl spotřebič zakryt nebo nesprávně umístěn v okamžiku uvedení spotřebiče do činnosti.
- Nemanipulujte se spotřebičem s mokřýma rukama.
- **Vidlici napájecího přívodu nezasunujte do el. zásuvky a nevytahujte z el. zásuvky mokřýma rukama a taháním za napájecí přívod!**
- Po použití spotřebič odpojte od elektrické sítě a nechte vychladnout. Před dlouhodobým uskladněním vyprázdněte obě nádoby (D, E).

POZOR - pára a horká voda! Nebezpečí opaření!

Tento spotřebič v některých režimech čištění produkuje horkou vodu a páru. To znamená, že jsou nejen čistící nástavce, ale také čistěná místa a předměty velmi horké! NIKDY se proto nedotýkejte horkého povrchu spotřebiče a čistěných míst během použití a před výměnou nástavců či údržbou je nechte nejdříve vychladnout.

- Před použitím se ujistěte, zda jsou všechny předměty, povrchy a látky vhodné ke zvolenému způsobu (režimu) čištění. Např. dřevěné povrchy, kůže, voskem ošetřený nábytek či podlahy, nebo jemné látky, jako je hedvábí nebo samet nečistěte bez předchozího seznámení se s příbalovou informací od výrobce a provedení testu na malé, méně viditelné části.
- Proudem páry a vody také nemiřte na toxické látky, kyseliny, ředidla, čistící prostředky nebo agresivní látky. Manipulace a odstranění těchto a jim podobných látek je nutné provádět pouze v souladu s údaji výrobců těchto látek.
- Nemiřte proudem páry a vody ani na výbušné prášky nebo kapaliny, uhlovodíky, otevřený oheň nebo extrémně horké předměty.
- Spotřebič nepoužívejte k čištění tlakových nádob, nádob naplněných kapalinami, ani nádob s neznámým obsahem, protože hrozí potenciální riziko jejich protržení nebo výbuchu!
- Nečistěte příliš dlouho jedno místo. Může dojít k poškození takto čistěného povrchu/ předmětu.
- **Pozor!** Po uvolnění tlačítka **A3** uniká ještě několik sekund malé množství páry/vody – hrozí nebezpečí opaření.
- Nestrkejte do otvorů spotřebiče nebo příslušenství žádné předměty - otvory nesmí být ničím ucpány (např. **chuchvalci, prachem, vlasy** apod.).
- Nepřibližujte k otvorům a pohyblivým částem spotřebiče vlasy, volný oděv, prsty a jakékoli části těla.
- Nepoužívejte spotřebič bez řádně upevněné a naplněné nádoby na vodu!
- Spotřebič přenášejte pouze za rukojeť.
- Uniká-li ze spotřebiče samovolně pára nebo voda, vypněte jej, odpojte od síťového napájení a nechte dostatečně zchladnout. Dále spotřebič nepoužívejte a kontaktujte prosím nejbližší autorizovaný servis.
- V případě neočekávaného přerušování dodávky energie odpojte spotřebič od el. sítě vytažením vidlice napájecího přívodu z elektrické zásuvky.
- Spotřebič je nutno skladovat při teplotě vyšší než 0 °C, případně před použitím nechat aklimatizovat na pokojovou teplotu.
- Pokud je podlaha sestavená z dílců, nebo obsahuje dřevěné části, musí být zcela utěsněna proti zatečení vody. Čistěný povrch musí být odolný proti rozlité vodě.
- Při poškození podlahy vlivem zatečení vody do podlahy výrobce neodpovídá za způsobené škody a nebude se podílet na jejich úhradě.

- Pravidelně kontrolujte stav napájecího kabelu spotřebiče.
- Napájecí kabel nikdy nepokládejte na horké plochy, ani jej nenechávejte viset přes okraj stolu nebo pracovní desky. Zavaděním nebo zataháním za kabel např. dětmi může dojít k převržení či stažení spotřebiče a následně k vážnému zranění!
- V případě opodstatněné potřeby použití prodlužovacího kabelu je nutné, aby nebyl poškozen a vyhovoval platným normám.
- Používejte pouze originální díly určené pro tento typ spotřebiče.
- Tento spotřebič včetně jeho příslušenství používejte pouze pro účel, pro který je určen tak, jak je popsáno v tomto návodu. Spotřebič nikdy nepoužívejte pro žádný jiný účel.
- **VAROVÁNÍ:** Při nesprávném používání spotřebiče, které není v souladu s návodem k obsluze, existuje riziko poranění.
- Případné texty v cizím jazyce a obrázky uvedené na obalech, nebo výrobku, jsou přeloženy a vysvětleny na konci této jazykové mutace.
- Výrobce neručí za škody způsobené nesprávným zacházením se spotřebičem a příslušenstvím (např. **úraz el. proudem, popálení, požár**) a není odpovědný za spotřebič v případě nedodržení výše uvedených bezpečnostních upozornění.

II. POPIS SPOTŘEBIČE A PŘÍSLUŠENSTVÍ

A – Parní a odsávací jednotka

- A1 – flexibilní hadice
- A2 – rukojeť hadice
- A3 – ovládací tlačítko vody/páry
- A4 – úchyt pro rukojeť
- A5 – prostor pro namotání hadice
- A6 – držadlo
- A7 – napájecí kabel
- A8 – výsuvný navigátor pro napájecí kabel
- A9 – tlačítko pro vysunutí navigátoru

B – Ovládací dotykový LED panel

- B1 – tlačítko ZAP/VYP.
- B2 – tlačítko režimu "studená voda + sání"
- B3 – tlačítko režimu "teplá voda + sání"
- B4 – tlačítko režimu "pára + sání"
- B5 – tlačítko režimu "parní čištění"
- B6 – ikona nádoby na nečistoty
- B7 – světelná signalizace připojení k el. síti

C – Příslušenství

- C1 – koncentrovací kónická tryska
- C2 – čistící kartáč Spot-brush

C3 – nástavec na samočištění

- C4 – čistící kartáč Wide Spot-brush 2 v 1
- C5 – nástavec na okna
- C6 – nástavec na koberce
- C7 – plochá miniškrabka
- C8 – zakřivená parní tryska
- C9 – kartáček na spáry
- C10 – nylonový kulatý kartáček
- C11 – mosazný kulatý kartáček
- C12 – nástavec pro širokou stěrku a textilii
- C13 – široká stěrka na okna a rovné povrchy
- C14 – textilie (návlak)
- C15 – aretační tlačítko
- C16 – odnímatelný kryt
- C17 – vyjímatelný kartáč 1
- C18 – vyjímatelný kartáč 2

D – Nádoba na vodu (1,5 l)

- D1 – odklopné víko
- D2 – sklopné držadlo

E – Nádoba na nečistoty (1,3 l)

- E1 – víko
- E2 – sklopné držadlo

III. PŘÍPRAVA K OBSLUZE

Odstraňte veškerý obalový materiál a vyjměte spotřebič i s příslušenstvím. Odstraňte z nich všechny případné adhezni fólie, samolepky nebo papír. Dle Vámi zvolené úklidové činnosti sestavte spotřebič a odpovídající příslušenství.

Sestavení příslušenství

Při sestavování příslušenství postupujte podle instrukcí v obr. 1, 4, 5, 6, 7. Pokud chcete používat příslušenství **C7-C14**, je nutné nejdříve k rukojeti **A2** připojit koncentrovací kónickou trysku **C1**. Při odnímání postupujte opačným způsobem (uvolněte všechny aretační mechanismy).

Upozornění

- Před použitím spotřebiče zkontrolujte všechny části, zda jsou správně spojeny a sestaveny! Dbejte na to, aby dosedací plochy a těsnící prvky byly čisté a nepoškozené.
- Spotřebič používá k čištění vodu a páru, proto může být čištěný povrch určitou dobu mokrý a kluzký.

Plnění vody

Podle obr. 3 vyjměte nádobu na vodu **D** ze spotřebiče. Odklopte víko **D1** a naplňte nádobu čistou studenou vodou (nepřekračujte rysku MAX). Opačným způsobem vložte nádržku zpět do spotřebiče.

Poznámky

- Do vody můžete přidat nepěňivé čisticí prostředky určené ke strojnímu čištění.
- **Pokud do vody přidáte čisticí prostředek, používejte pouze režimy "studená voda + sání" nebo "teplá voda + sání"** (viz odstavec "OVLÁDÁNÍ").

IV. POUŽITÍ SPOTŘEBIČE

Z prostoru **A8** odmětejte potřebnou délku napájecího kabelu **A7** a připojte spotřebič k el. síti.

OVLÁDÁNÍ

- | | |
|--------------------|---|
| Tlačítko B1 | - zapnutí/vypnutí spotřebiče |
| Tlačítko B2 | - aktivace režimu "studená voda + sání" |
| Tlačítko B3 | - aktivace režimu "teplá voda + sání" (teplota vody cca 60 °C) |
| Tlačítko B4 | - aktivace režimu "pára + sání" |
| Tlačítko B5 | - aktivace režimu "parní čištění" |
| Tlačítko A3 | - stisknutím a držením produkce studené vody / horké vody / páry (dle zvoleného režimu provozu) |

Poznámky

- Čisticí kartáč Spot-brush **C2** umožňuje použití všech 4 režimů provozu.
- Koncentrovací kónická tryska **C1** případně v kombinaci s příslušenstvím (**C4-C11**) umožňuje pouze spuštění režimu "parní čištění" (tlačítko **B5**).
- Jakmile se během provozu rozsvítí ikona **B6**, vyprázdněte nádobu na nečistoty **E**.
- Po aktivaci režimu "pára + sání", nebo "parní čištění" na začátku používání dochází ke stříkání vody z výstupních trysek. Je to normální stav, neboť se z hadice vytlačuje voda z předchozího použití.
- Po aktivaci některého z režimů (stisknutí tlačítka **B2-B5**) vždy nastává časová prodleva několik vteřin, než spotřebič začne produkovat vodu/páru.

Světelná signalizace		
Označení (tlačítko)	Stav	Význam
B1	bliká	Režim připravenosti
	svítí	Signalizace provozu
B2	svítí	Je aktivován režim "studená voda + sání"
B3	svítí	Je aktivován režim "teplá voda + sání"
B4	bliká	Probíhá zahřívání vnitřního ústrojí spotřebiče pro produkci páry
	svítí	Je aktivován režim "pára + sání"
B5	bliká	Probíhá zahřívání vnitřního ústrojí spotřebiče pro produkci páry
	svítí	Je aktivován režim "parní čištění"
B6	svítí	Je nutné vyprázdnit nádobu E / nádoba E není na svém místě
B7	svítí	Spotřebič je připojen k el síti

PŘÍSLUŠENSTVÍ

Tento spotřebič pomoci horké páry velmi účinně dezinfikuje různé povrchy a materiály, odstraňuje špinu, rozpouští mastnotu, stírá nečistoty apod. Široká škála příslušenství zároveň umožňuje čištění podlah, koberec, koupelny, dřezů, WC, radiátorů, grilů, spár, čalounění, interiérů a kol aut atp.

Koncentrovací kónická tryska (C1)

– univerzální využití pro parní čištění různých povrchů a předmětů.

Čisticí kartáč Spot-brush (C2)

– lokální čištění hladkých povrchů, koberec a čalouněného nábytku.

Čisticí kartáč Wide Spot-brush 2 v 1 (C4)

– s nástavcem **C5** pro lokální čištění oken, zrcadel a hladkých povrchů.

– s nástavcem **C6** pro lokální čištění koberec a čalouněného nábytku.

Plochá miniškrabka (C7)

– k odstranění zaschlých a odolných nečistot z rovných povrchů, např. zapečených zbytků v troubě nebo při rozmrazování mrazniček.

Zakřivená parní tryska (C8)

– k čištění těžko dostupných zákoutí a otvorů, jako např. toaletních mís, umyvadel, vodovodních baterií apod.

Kartáček na spáry (C9)

– efektivnímu čištění různých spár a drážek.

Nylonový kulatý kartáček (C10)

– k čištění nečistot z malých ploch, jako jsou například spáry u van/sprch, varné desky, žaluzie, spáry mezi dlaždicemi, apod.

Mosazný kulatý kartáček (C11)

– k čištění velmi odolných nečistot z malých a vysoce odolných ploch (např. **grilů, a mřížek v troubě**); nehodí se k čištění citlivých ploch - hrozí jejich poškrábání!

Široká stěrka na okna a rovné povrchy (C13)

– především k čištění oken, různých ne/skleněných rovných povrchů.

Textilie (C14)

– k čištění nečistot z malých ploch, např. obkladů, skleněných výplní, varné desky, dlaždic, apod.

Po ukončení čištění

1. Vypněte spotřebič a odpojte ho el. sítě.
2. Nechejte spotřebič a příslušenství vychladnout.
3. Provedte řádnou údržbu spotřebiče (viz odstavec **V. ÚDRŽBA**).

V. ÚDRŽBA

Před každou údržbou odpojte spotřebič od el. sítě vytažením vidlice napájecího přívodu z el. zásuvky a nechte vychladnout! Pokud nebudete spotřebič delší dobu používat, nechejte jej včetně příslušenství vysušit. Nepoužívejte drsné a agr esivní čisticí prostředky! Povrch spotřebiče, napájecího kabelu a flexibilní hadice setřete měkkým vlhkým hadříkem.

Odstraňování vodního kamene

Jednou za čas (přibližně po každém 10-15 naplnění) je vhodné pro bezproblémový chod spotřebiče provést odstranění vodního kamene. To provedete tak, že nádobu **D** naplníte odvápnovacím roztokem a provedete proplach celým obsahem nádoby (viz odstavec níže "**Flexibilní hadice (A1)**"). Poté stejným způsobem proplachu provedte čistou vodou. Pro odvápnění použijte šetrné prostředky (např. odvápnovací prostředky pro kávovary **ETA518000201 DECALCO**). Pokud se usadí vodní kámen na příslušenství (výstupy páry / horké vody), tak můžete otvory opatrně propíchnout např. špendlíkem.

Příslušenství

Příslušenství (**C1-C13**) opláchněte pod tekoucí vodou. Čisticí kartáče **C2** a **C4** můžete pro snadnější údržbu rozebrat (obr. 4, 5). Textilii **C14** také opláchněte pod tekoucí vodou nebo ji můžete vyprat v pračce (max. 40 °C).

Flexibilní hadice (A1)

Hadici propláchnete tak, že nejdříve dle obr.1 připojíte k hadici čisticí kartáč Spot-brush **C2** a na něj nasadíte nástavec na samočištění **C3**. Nádobu **D** naplníte čistou vodou. Spotřebič připojíte k el. síti a zapnete. Tlačítkem **B4** aktivujete režim "teplá voda + sání" a minimálně 1-2 minuty hadici trvale proplachujte. Při proplachování mějte hadici spíše ve vodorovné poloze a otáčejte s ní, aby proudící voda čistila celou plochu vnitřní hadice. **V případě, že jste používali čisticí prostředek, proveďte důkladný proplach čistou vodou, aby došlo k odstranění veškerých zbytků čisticího prostředku z hadice a vnitřního ústrojí spotřebiče!**

Nádoba na vodu (D)

Podle obr. 3 vyjměte nádobu ze spotřebiče. Z nádoby vylijte případnou zbylou vodu. Nádobu propláchněte čistou vodou.

Nádoba na nečistoty (E)

Podle obr. 3 vyjměte nádob ze spotřebiče. Vysáté nečistoty vylijte do odpadu. Nádobu i víko opláchněte pod tekoucí vodou.

Před skladováním nechte vše důkladně vyschnout.

Příslušenství můžete dokoupit jako náhradní díl pod obj. číslem:

Čističí kartáč Wide Spot-brush (pouze s nástavcem na koberce) - ETA7214 00240

Nástavec na okna - ETA721400250

Nástavec na okna - ETA721400250

Náhradní vyjímatelný kartáč pro Spot-brush - ETA721400035

Koncentrovací kónická tryska - ETA721400040

Nástavec pro širokou stěrku a textilii - ETA721400140

Široká stěrka na okna a rovné povrchy - ETA721400150

Textilie (návlek) - ETA721400160

Sada nástavců pro parní čištění (5 ks) - ETA721400170

Údržbu rozsáhlejšího charakteru nebo údržbu, která vyžaduje zásah do vnitřních částí spotřebiče, musí provést odborný servis! Nedodržením pokynů výrobce zaniká právo na opravu!

Případné další informace o spotřebiči a servisní síti získáte na infolince +420 545 120 545 nebo na internetové adrese www.eta.cz.

Informace k reklamaci a opravě výrobků naleznete na stránkách www.eta.cz/servis-eu.

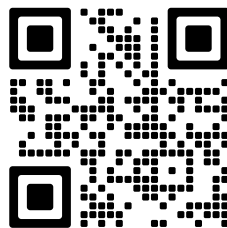

VI. EKOLOGIE



Pokud to rozměry dovolují, jsou na všech kusech vytištěny znaky materiálů použitých na výrobu balení, komponentů a příslušenství, jakož i jejich recyklace. Uvedené symboly na výrobku nebo v průvodní dokumentaci znamenají, že použité elektrické nebo elektronické výrobky nesmí být likvidovány společně s komunálním odpadem. Za účelem jejich správné likvidace je odevzdejte na k tomu určených sběrných místech, kde budou přijaty zdarma. Správnou likvidací tohoto produktu pomůžete zachovat cenné přírodní zdroje a napomáháte prevenci potenciálních negativních dopadů na životní prostředí a lidské zdraví, což by mohly být důsledky nesprávné likvidace odpadů. Další podrobnosti si vyžádejte od místního úřadu nebo nejbližšího sběrného místa. Při nesprávné likvidaci tohoto druhu odpadu mohou být v souladu s národními předpisy uděleny pokuty. Pokud má být spotřebič definitivně vyřazen z provozu, doporučuje se po odpojení napájecího přívodu od el. sítě přívod odříznout, spotřebič tak bude nepoužitelný.

VII. TECHNICKÁ DATA

Napětí (V)

Příkon max. (W)

Hmotnost (kg) cca

Spotřebič třídy ochrany

Rozměry cca (dxhvx) (mm)

Voděodolnost

uvedeno na typovém štítku výrobku

uveden na typovém štítku výrobku

6

I.

235x 400 x 330

IPX4

Příkon ve vypnutém stavu je < 0,50 W

Deklarovaná hladina akustického výkonu je 81 dB(A) re 1pW

Změna technické specifikace a obsahu případného příslušenství dle modelu výrobku vyhrazena výrobcem.

UPOZORNĚNÍ A SYMBOLY POUŽITÉ NA SPOTŘEBIČI, OBALECH NEBO V NÁVODU:

HOUSEHOLD USE ONLY. DO NOT IMMERSE IN WATER OR OTHER LIQUIDS.

Pouze pro použití v domácnosti. Neponořovat do vody nebo jiných tekutin.



TO AVOID DANGER OF SUFFOCATION, KEEP THIS PLASTIC BAG AWAY FROM BABIES AND CHILDREN. DO NOT USE THIS BAG IN CRIBS, BEDS, CARRIAGES OR PLAYPENS. THIS BAG IS NOT A TOY.



Nebezpečí udušení. Nepoužívejte tento sáček v kolébkách, postýlkách, kočárcích nebo dětských ohrádkách. PE sáček odkládejte mimo dosah dětí. Sáček není na hraní.



UPOZORNĚNÍ



POZOR - pára!



horká a studená voda / pára

eta 7214

STEAM & CLEAN

NÁVOD NA OBSLUHU

Vážený zákazník, ďakujeme Vám za zakúpenie nášho produktu. Tento návod spolu s pokladničným dokladom a podľa možnosti aj s obalom a vnútorným obsahom obalu dobre uschovajte.

I. BEZPEČNOSTNÉ UPOZORNENIA



- Inštrukcie v návode považujte za súčasť spotrebiča a postúpte ich akémukoľvek ďalšiemu užívateľovi spotrebiča.
- Skontrolujte, či údaj na typovom štítku zodpovedá napätiu vo vašej elektrickej zásuvke. Vidlicu napájacieho prívodu treba pripojiť do správne zapojenej a uzemnenej zásuvky podľa STN!
- Tento spotrebič môžu používať osoby so zníženými fyzickými alebo mentálnymi schopnosťami alebo nedostatkom skúseností a znalostí, pokiaľ sú pod dozorom alebo boli poučené o používaní tohto spotrebiča bezpečným spôsobom a rozumie prípadnému nebezpečenstvu. Deti si so spotrebičom nesmú hrať.
- Zabráňte prístupu deťom, ak je spotrebič pod napätím alebo chladne.
- Čistenie a údržbu vykonávanú užívateľom nesmú vykonávať deti. Deti mladšie ako 8 rokov sa musia držať mimo dosah spotrebiča a jeho prívodu.
- Nikdy nepoužívajte spotrebič ak má poškodený napájací prívod alebo zásuvku, ak nepracuje správne, spadol na zem a poškodil sa, spadol do vody, sú viditeľné známky poškodenia, alebo je netesný. V takomto prípade odneste spotrebič do špecializovaného servisu, aby preverili jeho bezpečnosť a správne funkcie.
- Ak je napájací prívod tohto spotrebiča poškodený, musí byť prívod nahradený výrobcom, jeho servisným technikom alebo podobne kvalifikovanou osobou, aby sa tak zabránilo vzniku nebezpečnej situácie.
- Prúd pary a vody nikdy nesmerujte na osoby, zvieratá, rastliny alebo akékoľvek spotrebiče obsahujúce elektrické diely (elektrické prístroje, zásuvky, káble či vnútorné priestory pecí a pod.) - hrozí úraz elektrickým prúdom. Prúd pary a vody smerujte iba na čistený podklad.
- Po použití a pred vykonávaním údržby musí byť spotrebič odpojený od elektrickej siete vytiahnutím vidlice zo zásuvky.
- Spotrebič zapojený do zásuvky nikdy nenechávajte bez dozoru!
- **UPOZORNENIE** - Niektoré časti tohto výrobku sa môžu stať veľmi horúcimi a spôsobíť popálenie. Spotrebič produkuje počas prevádzky horúcu vodu a horúcu paru pod tlakom. Povrch ohrievacieho telesa zostáva po použití horúci. Zvláštna pozornosť sa musí venovať prítomnosti detí a hendikepovaných ľudí.

- Spotrebič, jeho kábel ani zástrčku nikdy neponárajte do vody (ani čiastočne). Zároveň zabráňte ich poliatí. Ak by napriek tomu spadol do vody, nevyfahujte ho! Najskôr odpojte vidlicu napájacieho prívodu z el. zásuvky a až potom spotrebič vyberte. V takomto prípade odneste spotrebič do špecializovaného servisu, aby preverili jeho bezpečnosť a správnu funkciu.
- Spotrebič je určený len pre použitie v domácnostiach! Nie je určený pre komerčné použitie!
- Nepoužívajte spotrebič vonku.
- **POZOR:** Nepoužívajte tento spotrebič v spojení s tepelne citlivým riadiacim zariadením, programátorom, časovačom alebo akýmkoľvek iným zariadením, ktoré zapína spotrebič automaticky, pretože v prípade, že by bol spotrebič zakrytý alebo premiestnený, hrozí nebezpečenstvo požiaru.
- Nemanipulujte so spotrebičom s mokrými rukami.
- **Vidlicu napájacieho prívodu nezasúvajte do elektrickej zásuvky a nevyfahujte ju z nej mokrými rukami a ľahaním za napájací prívod!**
- Po použití spotrebič odpojte od elektrickej siete a nechajte vychladnúť. Pred dlhodobým uskladnením vyprázdňte obe nádoby (**D, E**).

POZOR - para a horúca voda! Nebezpečenstvo obarenia!

Tento spotrebič v niektorých režimoch čistenia produkuje horúcu vodu a paru. To znamená, že sú nielen čistiace nástavce, ale tiež čistená miesta a predmety veľmi horúce! NIKDY sa preto nedotýkajte horúceho povrchu spotrebiča a čistených miest počas použitia a pred výmenou nástavcov či údržbou ich nechajte najskôr vychladnúť.

- Pred použitím sa uistite, či sú všetky predmety, povrchy a látky vhodné k zvolenému spôsobu (režimu) čistenia. Napr. drevené povrchy, koža, voskom ošetrený nábytok či podlahy, alebo jemné látky, ako je hodváb alebo zamat nečistite bez predchádzajúceho zoznámenia sa s písomnú informáciou od výrobcu a vykonania testu na malej, menej viditeľnej časti.
- Prúdom pary a vody tiež nemierte na toxické látky, kyseliny, riedidlá, čistiace prostriedky alebo agresívne látky. Manipulácia a odstránenie týchto a im podobných látok je nutné vykonávať len v súlade s údajmi výrobcov týchto látok.
- Nemierte prúdom pary a vody ani na výbušné prášky alebo kvapaliny, uhľovodíky, otvorený oheň alebo extrémne horúce predmety.
- Spotrebič nepoužívajte na čistenie tlakových nádob, nádob naplnených kvapalinami, ani nádob s neznámym obsahom, pretože hrozí riziko ich pretrhnutia alebo výbuchu!
- Nečistite príliš dlho jedno miesto. Môže dôjsť k poškodeniu takto čisteného povrchu/ predmetu.
- **Pozor!** Po uvoľnení tlačidla **A3** uniká ešte niekoľko sekúnd malé množstvo pary/vody – hrozí nebezpečenstvo obarenia.
- Nestrkajte do otvorov spotrebiča alebo príslušenstva žiadne predmety - otvory nesmú byť ničím upchané (napr. **chuchvalcami, prachom, vlasmi** a pod.).
- Nepribližujte k otvorom a pohyblivým častiam spotrebiča vlasy, voľný odev, prsty a akejkolvek časti tela.
- Nepoužívajte spotrebič bez riadne upevnenej a naplnenej nádoby na vodu!
- Spotrebič prenášajte iba za rukoväť.
- Ak uniká zo spotrebiča samovoľne para alebo voda, vypnite ho, odpojte od sieťového napájania a nechajte dostatočne vychladnúť. Kontaktujte prosím najbližší autorizovaný servis a ďalej spotrebič nepoužívajte.
- V prípade neočakávaného prerušenia dodávky energie odpojte spotrebič od el. siete vytiahnutím vidlice napájacieho prívodu z elektrickej zásuvky.
- Spotrebič je nutné skladovať pri teplote vyššej než 0 °C, prípadne pred použitím nechať aklimatizovať na izbovú teplotu.
- Ak je podlaha zostavená z dielcov, alebo obsahuje drevené časti, musia byť úplne utesnené proti zatečeniu vodou. Čistený povrch musí byť odolný proti rozliatej vode.
- Pri poškodení podlahy vplyvom zatečenia vody do podlahy výrobca nezodpovedá za spôsobené škody a nebude sa podieľať na ich úhrade.

- **Spotrebič nesmie byť používaný vo vlhkom alebo mokrom prostredí a v akomkoľvek prostredí s nebezpečenstvom požiaru alebo výbuchu** (priestory kde sú skladované chemikálie, palivá, oleje, plyny, farby a ďalšie horľavé, prípadne prchavé, látky).
- Používajte iba originálne diely určené pre tento typ spotrebiča.
- Pravidelne kontrolujte stav napájacieho prívodu spotrebiča.
- Napájaci prívod nikdy nekladte na horúce plochy, ani ho nenechávajte visieť cez okraj stola alebo pracovnej dosky. Zavedením alebo zafaháním za prívod napr. deťmi môže dôjsť k prevrhnutiu či stiahnutiu spotrebiča a následne k vážnemu zraneniu!
- V prípade opodstatnenej potreby použitia predlžovacieho prívodu je nutné, aby nebol poškodený a vyhovoval platným normám.
- Tento spotrebič vrátane príslušenstva používajte iba na účel, na ktorý je určený tak, ako je popísané v tomto návode. Spotrebič nikdy nepoužívajte na žiadny iný účel.
- **VAROVANIE:** Pri nesprávnom používaní prístroja, ktoré nie je v súlade s návodom na obsluhu, existuje riziko poranenia.
- Prípadné texty v cudzom jazyku a obrázky uvedené na obaloch, alebo výrobku, sú preložené a vysvetlené na konci tejto jazykovej mutácie.
- Výrobca nezodpovedá za škody spôsobené nesprávnym zaobchádzaním so spotrebičom a príslušenstvom (napr. **úraz el. prúdom, popálenie, požiar**) v prípade nedodržania zhora uvedených bezpečnostných upozornení.

II. OPIS SPOTREBIČA A PRÍSLUŠENSTVA

A – Parná a odsávací jednotka

- A1 – flexibilná hadica
- A2 – rukoväť hadice
- A3 – ovládacie tlačidlo vody/pary
- A4 – úchyt pre rukoväť
- A5 – priestor na namotanie hadice
- A6 – držadlo
- A7 – napájací prívod
- A8 – výsuvný navijak pre napájací kábel
- A9 – tlačidlo na vysunutie navijaku

B – Ovládací dotykový LED panel

- B1 – tlačidlo ZAP/VYP
- B2 – tlačidlo režimu "studená voda + sanie"
- B3 – tlačidlo režimu "teplá voda + sanie"
- B4 – tlačidlo režimu "para + sanie"
- B5 – tlačidlo režimu "parné čistenie"
- B6 – ikona nádoby na nečistoty
- B7 – svetelná signalizácia pripojenia k el. sieti

C – Príslušenstvo

- C1 – koncentrovacia kónická tryska
- C2 – čistiaca kefa Spot-brush

- C3 – nadstavec na samočistenie

- C4 – čistiaca kefa Wide Spot-brush 2 v 1
- C5 – nadstavec na okná
- C6 – nadstavec na koberce
- C7 – plochá miniškrabka
- C8 – zakrivená parná tryska
- C9 – kefka na škáry
- C10 – nylonová guľatá kefka
- C11 – mosadzná guľatá kefka
- C12 – nadstavec na širokú stierku a textíliu
- C13 – široká stierka na okná a rovné povrchy

- C14 – textília (návlak)
- C15 – aretačné tlačidlo
- C16 – odnímateľný kryt
- C17 – vyberateľná kefa 1
- C18 – vyberateľná kefa 2

D – Nádoba na vodu (1,5 l)

- D1 – odklopné veko
- D2 – sklopné držadlo

E – Nádoba na nečistoty (1,3 l)

- E1 – veko
- E2 – sklopné držadlo

III. PRÍPRAVA NA OBSLUHU

Odstráňte všetok obalový materiál a vyberte spotrebič aj s príslušenstvom. Odstráňte z nich všetky prípadné adhézne fólie, samolepký alebo papier. Podľa vami zvolenej upratovacej činnosti, zostavte spotrebič a odpovedajúce príslušenstvo.

Zostavenie príslušenstva

Pri zostavovaní príslušenstva postupujte podľa inštrukcií na obr. 1, 4, 5, 6, 7. Ak chcete používať príslušenstvo **C7-C14**, je nutné najprv k rukoväti **A2** pripojiť koncentrovaciu kónickú trysku **C1**. Pri odnímaní postupujte opačným spôsobom (uvoľnite všetky aretačné mechanizmy).

Upozornenie

- Pred použitím spotrebiča skontrolujte všetky časti, či sú správne spojené a zostavené! Dbajte na to, aby dosadacie plochy a tesniace prvky boli čisté a nepoškodené.
- Spotrebič používa na čistenie vodu a paru, preto môže byť čistený povrch určitú dobu mokrý a klzký.

Plnenie vody

Podľa obr. 3 vyberte nádobu na vodu **D** zo spotrebiča. Odklopte veko **D1** a naplňte nádobu čistou studenou vodou (neprekračujte rysku MAX). Opačným spôsobom vložte nádržku späť do spotrebiča.

Poznámky

- Do vody môžete pridať nepenivé čistiace prostriedky určené na strojové čistenie.
- **Ak do vody pridáte čistiaci prostriedok, používajte iba režimy "studená voda + sanie" alebo "teplá voda + sanie"** (viď. odsek "OVLÁDANIE").

IV. POUŽITIE SPOTREBIČA

Z priestoru **A8** odmotajte potrebnú dĺžku napájacieho kábla **A7** a pripojte spotrebič k el. sieti.

OVLÁDANIE

- | | |
|--------------------|--|
| Tlačidlo B1 | - zapnutie/vypnutie spotrebiča |
| Tlačidlo B2 | - aktivácia režimu "studená voda + sanie" |
| Tlačidlo B3 | - aktivácia režimu "teplá voda + sanie" (teplota vody cca 60 °C) |
| Tlačidlo B4 | - aktivácia režimu "para + sanie" |
| Tlačidlo B5 | - aktivácia režimu "parné čistenie" |
| Tlačidlo A3 | - stlačením a držaním produkcie studenej vody/horúcej vody/paru (podľa zvoleného režimu prevádzky) |

Poznámky

- Čistiaca kefa Spot-brush **C2** umožňuje použitie všetkých 4 režimov prevádzky.
- Koncentrovacia kónická tryska **C1** prípadne v kombinácii s príslušenstvom (**C4-C11**) umožňuje iba spustenie režimu "parné čistenie" (tlačidlo **B5**).
- Hneď ako sa počas prevádzky rozsvieti ikona **B6**, vyprázdňte nádobu na nečistoty **E**.
- Po aktivácii režimu "para + sanie", alebo "parné čistenie" na začiatku používania dochádza ku striekaniu vody z výstupných trysiek. Je to normálny stav, nakoľko sa z hadice vytláča voda z predchádzajúceho použitia.
- Po aktivácii niektorého z režimov (stlačenie tlačítka **B2-B5**) vždy nastáva časové oneskorenie niekoľko sekúnd, než spotrebič začne produkovať vodu/paru.

Svetelná signalizácia		
Označenie (tlačidlo)	Stav	Význam
B1	bliká	Režim pripravenosti
	svieti	Signalizácia prevádzky
B2	svieti	Je aktivovaný režim "studená voda + sanie"
B3	svieti	Je aktivovaný režim "teplá voda + sanie"
B4	bliká	Prebieha zahrievanie vnútorného ústrojenstva spotrebiča pre produkciu pary
	svieti	Je aktivovaný režim "para + sanie"
B5	bliká	Prebieha zahrievanie vnútorného ústrojenstva spotrebiča pre produkciu pary
	svieti	Je aktivovaný režim "parné čistenie"
B6	svieti	Je nutné vyprázdniť nádobu E / nádoba E nie je na svojom mieste
B7	svieti	Spotrebič je pripojený k el sieti

PRÍSLUŠENSTVO

Tento spotrebič pomocou horúcej pary veľmi účinne dezinfikuje rôzne povrchy a materiály, odstraňuje špinu, rozpúšťa masť, stiera nečistoty a pod. Široká škála príslušenstva zároveň umožňuje čistenie podláh, kobercov, kúpeľne, drezov, WC, radiátorov, grilov, škár, čalúnenia, interiérov a kolies áut atď.

Koncentrovacia kónická tryska (C1)

– univerzálne využitie pre parné čistenie rôznych povrchov a predmetov.

Čistiaca kefa Spot-brush (C2)

– lokálne čistenie hladkých povrchov, kobercov a čalúneného nábytku.

Čistiaca kefa Wide Spot-brush 2 v 1 (C4)

– s nastavcom C5 na lokálne čistenie okien, zrkadiel a hladkých povrchov.
– s nastavcom C6 na lokálne čistenie kobercov a čalúneného nábytku.

Plochá miniškrabka (C7)

– na odstránenie zaschnutých a odolných nečistôt z rovných povrchov napr. zabezpečených zvyškov v rúre a pri rozmrazovaní mrazničky.

Zakrivená parná tryska (C8)

– na čistenie ťažko dostupných zákutí a otvorov, ako napr. toaletných mís, umývadiel, vodovodné kohútiky a pod.

Kefka na škáry (C9)

– k efektívnemu čisteniu rôznych škár a drážok.

Nylonová guľatá kefa (C10)

– na čistenie nečistôt z malých plôch, ako sú napríklad škáry pri vani / sprche, varnej doske, žalúzií, špáry medzi dlaždicami, a pod.

Mosadzná guľatá kefka (C11)

– na čistenie veľmi odolných nečistôt z malých a vysoko odolných plôch (napr. grilov, mriežok v rúre); nehodí sa na čistenie citlivých plôch - hrozí ich poškrábanie!

Široká stierka na okná a rovné povrchy (C13)

– predovšetkým na čistenie okien, rôznych nie/sklenených rovných povrchov.

Textílie (C14)

– na čistenie nečistôt z malých plôch, napr. obkladov, sklenených výplní, varnej dosky, dlaždíc, apod.

Po ukončení čistenia

1. Vypnite spotrebič a odpojte ho od el. siete.
2. Nechajte spotrebič a príslušenstvo vychladnúť.
3. Vykonajte riadnu údržbu spotrebiča (viď. odsek **V. ÚDRŽBA**).

V. ÚDRŽBA

Pred každou údržbou odpojte spotrebič od elektrickej siete vytiahnutím vidlice napájacieho prívodu z el. zásuvky a nechajte vychladnúť! Ak nebudete spotrebič dlhšiu dobu používať, nechajte ho vrátane príslušenstva vysušiť. Nepoužívajte drsné a agresívne čistiace prostriedky! Povrch spotrebiča, napájacieho kábla a flexibilnej hadice utrite mäkkou vlhkou handričkou.

Odstraňovanie vodného kameňa

Raz za čas (približne po každom 10 - 15 naplnení) je vhodné pre bezproblémový chod spotrebiča odstrániť vodný kameň. To vykonáte tak, že nádobu **D** naplníte odvápnovacím roztokom a prepláchnete celým obsahom nádoby (viď. odsek nižšie "**Flexibilná hadica (A1)**"). Potom rovnaký spôsob prepláchnutia urobte čistou vodou. Na odvápnenie používajte šetrné prostriedky (napr. odvápnovacie prostriedky pre kávovary **ETA51800201 DECALCO**). Ak sa usadí vodný kameň na príslušenstve (výstupy pary/horúcej vody), tak môžete otvory opatrne prepichnúť napr. špendlíkom.

Príslušenstvo

Príslušenstvo (**C1-C13**) opláchnite pod tečúcou vodou. Čistiace kefky **C2** a **C4** môžete pre jednoduchšiu údržbu rozobrať (obr. 4, 5). Textíliu **C14** tiež opláchnite pod tečúcou vodou alebo ju môžete vyprať v práčke (max. 40 °C).

Flexibilná hadica (A1)

Hadicu prepláchnite tak, že najprv podľa obr.1 pripojíte k hadici čistiacu kefu Spot-brush **C2** a na ňu nasadíte nadstavec na samočistenie **C3**. Nádobu **D** naplňte čistou vodou. Spotrebič pripojte k el. sieti a zapnite. Tlačidlom **B4** aktivujete režim "teplá voda + sanie" a minimálne 1-2 minúty hadicu trvale preplachujte. Pri preplachovaní majte hadicu skôr vo vodorovnej polohe a otáčajte s ňou, aby prúdiaca voda čistila celú plochu vnútornej hadice. **V prípade, že ste používali čistiace prostriedok, vykonajte dôkladné prepláchnutie čistou vodou, aby došlo k odstráneniu všetkých zvyškov čistiaceho prostriedku z hadice a vnútorného ústrojenstva spotrebiča!**

Nádoba na vodu (D)

Podľa obr. 3 vyberte nádobu zo spotrebiča. Z nádoby vylejte prípadnú zvyšnú vodu. Nádobu prepláchnite čistou vodou.

Nádoba na nečistoty (E)

Podľa obr. 3 vyberte nádobu zo spotrebiča. Vysaté nečistoty vylejte do odpadu. Nádobu aj veko opláchnite pod tečúcou vodou.

Pred skladovaním nechajte všetko dôkladne vyschnúť.

Príslušenstvo môžete dokúpiť ako náhradný diel pod obj. číslom:

Čistiaca kefa Spot-brush - ETA721400030

Čistiaca kefa Wide Spot-brush (iba s nadstavcom na koberce) - ETA7214 00240

Nadstavec na okná - ETA721400250

Náhradná vyberateľná kefa pro Spot-brush - ETA721400035

Koncentrovacia kónická tryska - ETA721400040

Nadstavec na širokú stierku a textíliu - ETA721400140

Široká stierka na okná a rovné povrchy - ETA721400150

Textília (návlak) - ETA721400160

Set nadstavcov na parné čistenie (5 ks) - ETA721400170

Údržbu rozsiahlejšieho charakteru alebo údržbu, ktorá vyžaduje zásah do vnútorných častí spotrebiča, musí vykonať iba špecializovaný servis! Nedodržaním pokynov výrobcu zaniká právo na opravu!

Prípadné ďalšie informácie o spotrebiči a servisnej sieti získate na infolinke +420 545 120 545 alebo na internetovej adrese www.eta.sk.

Informácie k reklamácii a oprave výrobkov nájdete na stránkach www.eta.cz/servis-eu.

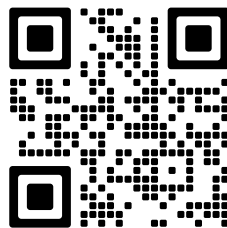

VI. EKOLÓGIA



Ak to rozmery umožňujú, na všetkých dieloch sú vytlačené znaky materiálov, ktoré sú použité na obalový materiál, komponenty a príslušenstvo, ako aj na ich recyklovanie. Uvedené symboly na výrobku alebo v sprievodnej dokumentácii znamenajú, že použité elektrické alebo elektronické výrobky nesmú byť likvidované spoločne s komunálnym odpadom. Za účelom správnej likvidácie výrobkov ich odovzdajte na k tomu určených zberných miestach, kde budú prijaté zdarma. Správnu likvidáciu tohto produktu pomôžete zachovať cenné prírodné zdroje a napomáhate prevencii potenciálnych negatívnych dopadov na životné prostredie a ľudské zdravie, čo by mohli byť dôsledky nesprávnej likvidácie odpadu. Ďalšie podrobnosti si vyžiadajte od miestneho úradu alebo najbližšieho zberného miesta. Pri nesprávnej likvidácii tohto druhu odpadu môžu byť v súlade s národnými predpismi udelené pokuty. Ak má byť spotrebič definitívne vyradený z činnosti, odporúča sa po jeho odpojení od elektrickej siete odrezat napájací prívod. Spotrebič tak bude nepoužiteľný.

VII. TECHNICKÉ ÚDAJE

Napätie (V)

uvedené na typovom štítku výrobku

Príkon (W)

uvedený na typovom štítku výrobku

Hmotnosť (kg) asi

6

Spotrebiče ochrannej triedy

I.

Rozmery cca (dxhvx) (mm)

235x 400 x 330

Vodeodolnosť

IPX4

Deklarovaná hodnota emisie hluku tohto spotrebiča je 81 dB, čo predstavuje hladinu „A“ akustického výkonu vzhľadom na referenčný akustický výkon 1 pW.

Príkion vo vypnutom stave je < 0,50 W

Zmena technickej špecifikácie a obsahu prípadného príslušenstvo podľa modelu výrobku je vyhradená výrobcom.

UPOZORNENIA A SYMBOLY POUŽITÉ NA SPOTREBIČI, OBALOCH ALEBO V NÁVODE:

HOUSEHOLD USE ONLY. DO NOT IMMERSE IN WATER OR OTHER LIQUIDS.

Len na použitie v domácnosti. Neponáraj do vody alebo iných tekutín.



TO AVOID DANGER OF SUFFOCATION, KEEP THIS PLASTIC BAG AWAY FROM BABIES AND CHILDREN. DO NOT USE THIS BAG IN CRIBS, BEDS, ARRANGES OR PLAYPENS. THIS BAG IS NOT A TOY.



Nebezpečenstvo udusenja. Nepoužívajte toto vrecúško v kolískach, postielkach, kočíkoch alebo detských ohrádkach. PE vrecko odkladajte mimo dosahu detí. Vrecko nie je na hranie.



UPOZORNĚNÍ



POZOR - para!



horúca a studená voda / para

eta 7214

STEAM & CLEAN

INSTRUCTIONS FOR USE

Dear customer, thank you for purchasing our product. Keep this instruction for use and cash receipt (if possible, including the package and its interior) for further reference.

I. SAFETY WARNING

- Consider the instructions for use as a part of the appliance and pass them on to any other user of the appliance.
- Check whether the data on the type label corresponds with the voltage in your socket. The power cord plug may only be connected to the electrical socket complying with the applicable standards.
- This appliance may only be used by persons with reduced physical, sensory or mental capabilities or lack of experience and knowledge if they have been given supervision or instruction concerning use of the appliance in a safe way and understand the hazards involved. Children shall not play with the appliance.
- Prevent children from reaching the appliance, if connected to the mains or while cooling down.
- Cleaning and user maintenance shall not be made by children. Children younger than 8 years must be kept out of reach of the appliance and its power cord.
- Never use the appliance if the power cord or plug is damaged, if it operates incorrectly, fell on ground and is damaged, fell into water, is apparently damaged or is leaking. In such cases bring the appliance to the specialised repair shop to verify its safety and correct functionality.
- If the power cord of the appliance is corrupted, it has to be replaced by the manufacturer, its service technician or a similarly qualified person so as to prevent dangerous situations.
- Never direct the steam and water stream at persons, animals, plants or any appliances containing electrical parts (electrical appliances, sockets, cables or furnace interiors, etc.) - electric shock may occur. Direct the steam and water stream only at the surface to be cleaned.
- After use and before maintenance, the appliance must be disconnected from the mains by unplugging it from the wall socket.
- Never have the appliance connected to the wall socket unattended!
- **NOTE:** Some parts of this product may become very hot and cause burns. During operation, the appliance produces hot water and hot steam under pressure. The surface of the heating element retains residual heat after use. Special attention must be paid to the presence of children and handicapped people.

- Never immerse the appliance, its cable or plug in water or other liquids (even partially). Also, prevent them from getting wet. If the appliance falls in water, do not take it from the water! First disconnect the power cord plug from the electrical socket, and then take out the appliance from the water. In such cases, bring the appliance to a specialised service centre to verify its safety and proper operability.
- **ATTENTION:** Do not use this heater in series with an external timer, remote controller or any other device that switches on the appliance automatically, since a fire risk exists when the heater is accidentally covered or displaced at the moment it switches on.
- The product is intended for home use. It is not intended for commercial use!
- **This appliance is not intended for outdoor use.**
- **Do not plug the power cord in the electrical socket and do not unplug it with wet hands or by pulling the power cord!** Do not handle the appliance with wet hands.
- After use, disconnect the appliance from the mains and let it cool down. Empty both containers (D, E) before long-term storage.

ATTENTION - steam and hot water! Danger of scalding!

This appliance produces hot water and steam in some cleaning modes. This means that not only the cleaning adaptors, but also the surfaces and items being cleaned are very hot! Therefore NEVER touch the appliance's hot surface and the spots being cleaned using the appliance, and before exchanging the adaptors and maintenance, let everything cool down first.

- Before use, make sure that all objects, surfaces and substances are suitable for the selected cleaning method (mode). Do not clean for example wooden surfaces, leather, waxed furniture or floor, or fine clothes, such as silk or velvet, without first reading the manufacturer's instruction manual and making a test on a small, less visible part of the item to be cleaned.
- Do not aim the steam and water stream at toxic substances, acids, solvents, cleaning agents or aggressive substances. Handling and removing such substances and any similar ones may only be made in accordance with the instruction provided by the manufacturers.
- Do not aim the steam and water stream at explosive powders or liquids, hydrocarbons, open flames or extremely hot objects.
- Do not use the appliance to clean pressure vessels, containers filled with liquids or containers with unknown content as there is a potential risk of their tear or explosion.
- Do not clean a single spot for too long. Otherwise the surface/item cleaned to long may incur damage.
- **Caution!** After releasing the **A3** button, a small amount of steam/water escapes for a few seconds - risk of scalding.
- Do not insert any items in the openings of the appliance or accessories – openings must not be blocked by anything (for example by clots, dust, hairs, etc.).
- Keep a distance between the openings and your hair, loose clothes and any body parts.
- Never use the appliance without properly fixed and filled water tank!
- Only move the appliance holding its handle.
- If the appliance leaks steam or water spontaneously, switch it off, disconnect it from the mains supply and allow it to cool sufficiently. Contact the nearest authorised service centre and stop using the appliance.
- In the case of unexpected interruption of electric power supply, disconnect the appliance from the mains by unplugging the power cord plug from the wall socket.
- The appliance must be stored at a temperature above 0 °C or acclimatised to room temperature before use.
- When the floor is made of parts or contains wooden parts, it has to be completely sealed against water leaks. The cleaned surface has to be resistant to spilled water.
- The Manufacturer is not liable for any damages caused by water leaking into the floor and shall not participate in any compensation for such damages.

- Only use original components designed for this type.
- Check the condition of the power cord of the appliance regularly.
- Never put the power cord on hot surfaces and never let it hang over table edge or worktop edge. If the cord is caught or pulled, e.g. by children, the appliance may overturn and fall down, causing a serious injury!
- If you need to use an extension cord for justified reasons, it must be undamaged and comply with the applicable standards.
- Only use this appliance for the purpose it was designed for, as specified in this manual. Never use the appliance for any other purpose.
- **WARNING:** There is a risk of injury when the appliance is not used correctly (not in accordance with the manual).
- All texts in foreign languages and pictures shown on the packaging or the product itself, are translated and explained at the end of this language mutation.
- The manufacturer assumes no responsibility for any damage caused by improper handling of the appliance and its accessories (e.g. **electric shock, burns, fire**), and the appliance will become void if any of the aforementioned safety instructions are not observed.

II. DESCRIPTION OF THE APPLIANCE

A – Steam and extraction unit

- A1 – flexible hose
- A2 – hose handle
- A3 – water/steam control button
- A4 – handle grip
- A5 – hose retraction area
- A6 – handle
- A7 – power cord
- A8 – retractable reel for power cable
- A9 – reel extension button

B – LED touch control panel

- B1 – ON/OFF button
- B2 – "cold water + suction" mode button
- B3 – "warm water + suction" mode button
- B4 – "steam + suction" mode button
- B5 – "steam cleaning" mode button
- B6 – dirt container icon
- B7 – power connection indicator light

C – Accessories

- C1 – concentrating conical nozzle
- C2 – Spot-brush cleaning brush
- C3 – self-cleaning attachment
- C4 – Cleaning brush Wide Spot-brush 2-in-1

- C5 – Window attachment
- C6 – Carpet attachment
- C7 – flat mini-scraper
- C8 – angled steam nozzle
- C9 – grout brush
- C10 – nylon round brush
- C11 – brass round brush
- C12 – attachment for wide squeegee and fabric
- C13 – wide squeegee for windows and flat surfaces
- C14 – mopping textile (sleeve)
- C15 – locking button
- C16 – removable cover
- C17 – removable brush 1
- C18 – removable brush 2

D – Water tank (1.5 l)

- D1 – hinged lid
- D2 – folding handle

E – Dirt container (1.3 l)

- E1 – lid
- E2 – folding handle

III. INSTRUCTIONS FOR USE

Remove all packaging materials and take out the appliance with accessories. Remove all adhesive foils, stickers or papers. Assemble the appliance and relevant accessories according to the intended activity.

Assembling the accessories

To assemble the accessories, follow the instructions in Figs. 1, 4, 5, 6, 7. If you want to use the **C7-C14** accessories, you must first attach the concentrating cone nozzle **C1** to the **A2** handle. When removing, proceed in the reverse way (release all locking mechanisms).

Attention

- Before using the appliance, check all the components if they are properly connected and assembled! Make sure that the contact surfaces and sealing elements are clean and undamaged.
- The appliance uses water and steam for cleaning, so the surface to be cleaned may be wet and slippery for some time.

Water filling

As shown in Fig. 3, remove the water container **D** from the appliance. Remove the lid **D1** and fill the container with clean cold water (do not exceed the MAX mark). Re-insert the tank back into the appliance in the opposite way.

Notes

- You can add non-foaming detergents designed for machine cleaning to the water.
- **If you add a cleaning agent to the water, use only the "cold water + suction" or "warm water + suction" modes** (see paragraph "CONTROL").

IV. USE OF THE APPLIANCE

Unwind the required length of power cable **A7** from the **A8** compartment and connect the appliance to the mains.

CONTROL

- | | |
|------------------|--|
| Button B1 | - switching the appliance on/off |
| Button B2 | - activation of the "cold water + suction" mode |
| Button B3 | - activation of the "warm water + suction" mode (water temperature approx. 60 °C) |
| Button B4 | - activation of "steam + suction" mode |
| Button B5 | - activation of "steam cleaning" mode |
| Button A3 | - press and hold to produce cold water / hot water / steam (depending on the selected mode of operation) |

Notes

- The Spot-brush cleaning brush **C2** allows the use of all 4 modes of operation.
- Concentrating conical nozzle **C1**, possibly in combination with accessories (**C4-C11**), allows only the start of the "steam cleaning" mode (button **B5**).
- As soon as the **B6** icon lights up during operation, empty the dirt container **E**.
- When the "steam + suction" or "steam cleaning" mode is activated at the start of use, water is sprayed from the outlet nozzles. This is a normal condition, as the water from the previous use is squeezed out of the hose.

Light indicators		
Sign (button)	Status	Meaning
B1	flashing	Readiness mode
	lit	Operation signalling
B2	lit	“Cold water + suction” mode is activated
B3	lit	“Warm water + suction” mode activated
B4	flashing	The appliance's internal steam generating unit is heating up
	lit	The “steam + suction” mode is activated
B5	flashing	Heating of the appliance's internal steam generating system is in progress
	lit	The “steam cleaning” mode is activated
B6	lit	E container needs to be emptied / E container not in place
B7	lit	The appliance is connected to the mains

ACCESSORIES

This appliance very effectively disinfects various surfaces and materials, removes dirt, dissolves grease, wipes grime, etc. Wide assortment of accessories also allows cleaning floors, carpets, bathrooms, sinks, toilettes, radiators, grills, crevices, upholstery, car interiors and wheels, etc.

Concentrating conical nozzle (C1)

– Universal use for steam cleaning of various surfaces and objects.

Spot-brush cleaning brush (C2)

– Local (spot) cleaning of smooth surfaces, carpets and upholstered furniture.

Cleaning Brush Wide Spot-brush 2-in-1 (C4)

– with C5 attachment for spot cleaning of windows, mirrors, and smooth surfaces.
– with C6 attachment for spot cleaning of carpets and upholstered furniture.

Flat mini-scraper (C7)

– To remove hardened and resistant grime from flat surfaces; in ovens or for defrosting freezers.

Angled steam nozzle (C8)

– To clean hard-to-reach corners and openings, such as toilette bowls, wash-basins, etc.

Grout brush (C9)

– For effective cleaning of various points and grooves.

Nylon round brush (C10)

– To remove grime from small surfaces, such as grouts in baths/ showers, cooktops, sunblinds, grouts between tiles, etc.

Brass round brush (C11)

– To clean very tough dirt from small and very resistant surfaces (for example grills and racks); unsuitable for cleaning sensitive surfaces.

Wide squeegee for windows and flat surfaces (C13)

– Particularly for cleaning windows and various non-glass surfaces.

Mopping textile (C14)

– To remove grime from small surfaces, such as grouts in showers, cooktops, tiles, glass etc.

After finishing cleaning

1. Switch off the appliance and disconnect it from the electrical supply.
2. Let the appliance and accessories cool down.
3. Carry out proper maintenance of the appliance (see section **V. MAINTENANCE**).

V. MAINTENANCE

Turn off the appliance before any maintenance, unplug the fork of the power cord from the power supply socket and let it cool down! If you are going not to use the appliance for a long time, let it dry, including the accessories. Do not use rough and aggressive detergents! Wipe the surface of the appliance, the power cord and the flexible hose with a soft damp cloth.

Descaling

Once in a while (approximately after every 10-15 fillings), it is advisable to descale the appliance for its trouble-free operation. This is done by filling container **D** with descaling solution and flushing the entire contents of the container (see paragraph below “**Flexible hose (A1)**”). Then use the same method and rinse the appliance with clean water. Use gentle descaling agents for descaling (e.g. descaling agents for **ETA518000201 DECALCO** coffee machines). If limescale settles on the accessories (steam/hot water outlets), you can carefully pierce the holes with a pin.

Accessories

Rinse the accessories (**C1-C13**) under running water. Cleaning brushes **C2** and **C4** can be disassembled for easier maintenance (fig. 4, 5). Also rinse the fabric **C14** under running water or machine wash it (max. 40 °C).

Flexible Hose (A1)

To flush out the hose, first connect the Spot-brush **C2** to the hose as shown in Fig.1 and attach the self-cleaning attachment **C3** to the hose. Fill the container **D** with clean water. Connect the appliance to the electricity supply. Connect the appliance to the mains and switch it on. Use button **B4** to activate the “warm water + suction” mode and continuously flush the hose for at least 1-2 minutes. When flushing, keep the hose preferably in a horizontal position and rotate it so that the flowing water cleans the entire surface of the inner hose. **If you have used a detergent, rinse it thoroughly with clean water to remove any detergent residue from the hose and the appliance inner parts!**

Water tank (D)

Remove the water tank from the appliance as shown in Fig. 3. Pour out any remaining water from the container. Rinse the water tank with clean water.

Dirt container (E)

Remove the container from the appliance as shown in Fig. 3. Pour the vacuumed dirt into the waste. Rinse the container and lid under running water.

Allow everything to dry thoroughly before storing.

Optional accessories order numbers:

Cleaning brush Spot-brush - ETA721400030

Wide Spot-brush Cleaning Brush (with carpet attachment only) - ETA7214 00240

Window attachment - ETA721400250

Replacement removable brush for Spot-brush - ETA721400035

Concentrating conical nozzle - ETA721400040

Wide squeegee and fabric attachment - ETA721400140

Wide squeegee for windows and flat surfaces - ETA721400150

Fabric (cover) - ETA721400160

Steam cleaning attachment set (5 pcs) - ETA721400170

More extensive maintenance or maintenance requiring intervention in the inner parts of the appliance must be carried out by professional service!

Failure to comply with the instructions of the manufacturer will lead to expiration of the right to repair!

The information regarding warranty and product repairs you can find on the website www.eta.cz/servis-eu.

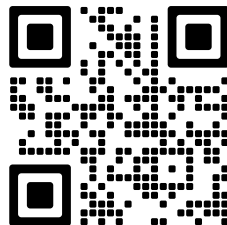

VI. ENVIRONMENTAL PROTECTION



Printed signs of materials used for manufacture, packing, components and accessories, as well as their recycling, are on all the pieces if their dimensions enable it. The symbols on the product or in the accompanying documentation mean that the used electric or electronic products must not be disposed together with municipal wastes. Please, hand them over to the collection points designed for their correct disposal, where they will be accepted free of charge. By correct disposal of this product you can help to preserve valuable natural resources and help to prevent possible negative impacts to the environment and to human health, which could be the results of incorrect waste disposal. For further details ask the municipal authorities or the nearest collecting point. Penalties can be charged for incorrect disposal of such wastes, according to national regulations. If the appliance is to be put out of operation definitely, we recommend cutting off the feeder cable, to disable its use.

VII. TECHNICAL DATA

Voltage (V)

shown on the type label of the appliance

Absorbed power (W)

shown on the type label of the appliance

Weight (kg) approximately

6

Protection class of the appliance

I.

Approx. dimensions (LxDxH) (mm)

235x 400 x 330

Water resistance





IPX4

Input in off mode is < 0,50 W

Acoustic noise level of 81 dB(A) re 1pW

The manufacturer reserves the right to change the technical specifications and accessories for the respective models.

WARNINGS AND SYMBOLS USED ON THE APPLIANCE, PACKAGING OR IN THE INSTRUCTIONS MANUAL:

HOUSEHOLD USE ONLY. DO NOT IMMERSE IN WATER OR OTHER LIQUIDS.	
 	<p>TO AVOID DANGER OF SUFFOCATION, KEEP THIS PLASTIC BAG AWAY FROM BABIES AND CHILDREN. DO NOT USE THIS BAG IN CRIBS, BEDS, CARRIAGES OR PLAYPENS. THIS BAG IS NOT A TOY.</p>
	<p>WARNING</p>
	<p>ATTENTION – Steam!</p>
	<p>hot and cold water / steam</p>

eta 7214

STEAM & CLEAN

HASZNÁLATI ÚTMUTATÓ

Kedves Vásárló, köszönjük, hogy megvásárolta termékünket. Kérjük, őrizze meg ezt a kézikönyvet a nyugtával együtt, és ha lehetséges, a csomagolással és a csomagolás belső tartalmával együtt.

I. BIZTONSÁGI RENDELKEZÉSEK

- Az útmutató utasításait tekintse a készülék tartozékaként és juttassa el azt a készülék bármilyen további felhasználójának!
- Ellenőrizze, hogy a típustáblán levő feszültségérték megegyezik-e az Ön elektromos dugaszolóaljzatában levő feszültséggel! A csatlakozóvezeték villásdugóját csak a szabvány szerint helyesen bekötött és földelt dugaszolóaljzatba szabad becsatlakoztatni!
- Ezt a terméket csökkent fizikai és mentális képességű, vagy nem elegendő tapasztalattal és ismeretekkel rendelkező személyek is használhatják, amennyiben felügyelet alatt állnak, vagy a készülék biztonságos használatára vonatkozóan megfelelő módon kioktatták őket és megértik az esetleges veszélyhelyzetek értelmezését! A gyermekek nem játszhatnak a készülékkel!
- Ne engedje a gyerekeket a készülék közelébe, ha az az elektromos hálózathoz csatlakoztatva van, vagy éppen hűl!
- A felhasználó által történő tisztítást és karbantartást gyermekek nem végezhetik el! 8 évnél fiatalabb gyermekek csak a készülék és csatlakozó vezetékének hatósugarán kívül tartózkodhatnak!
- Soha ne használja a készüléket, ha tápkábele megsérült, nem működik megfelelően, leesett a földre, vagy vízbe, illetve a tömítések rossz állapotban vannak! Ilyen esetekben vigye a készüléket szakszervizbe biztonsági okokból, valamint a megfelelő funkció ellenőrzéséhez!
- Ha a készülék csatlakozóvezetéke megsérül, akkor azt a gyártó cég, annak szervíz szakembere, vagy hasonló minősítéssel rendelkező más személy cserélje ki, hogy ezzel elkerülhesse a veszélyes helyzet kialakulását!
- Soha ne irányítsa a gőz- és vízáramot személyekre, állatokra, növényekre vagy elektromos alkatrészeket tartalmazó készülékekre (elektromos készülékek, konnektorok, kábelek vagy a kemence belseje stb.) - áramütés következhet be. A gőz- és vízáramot csak a tisztítandó felületre irányítsa.
- Használat után és karbantartás előtt húzza ki a tápkábelt az elektromos hálózathoz!
- Hálózathoz csatlakoztatott készüléket soha ne hagyjon felügyelet nélkül!
- **FIGYELMEZTETÉS** – A készülék néhány része használat közben forró lehet és égési sérülést okozhat! Működés közben a készülék a forró vizet és a forró gőzt nyomás alatt bocsátja ki.

A fűtőelem felülete használat után is meleg marad. Nagyon kell figyelni, ha gyerekek, vagy fogyatékkal élő emberek vannak a készülék közelében.

- A készüléket, a kábelét és a csatlakozót soha ne merítse vízbe (még részlegesen sem). Ügyeljen arra is, hogy ezek ne legyenek leöntve. Ha beleesik a vízbe, ne vegye ki a készüléket! Először húzza ki a tápkábelt az elektromos hálózatról, majd csak utána vegye ki a készüléket! Ezekben az esetekben vigye a készüléket márkaszervízbe, annak biztonsága és működésének ellenőrzése érdekében!
- A termék otthoni használatra szánt! Nem kereskedelmi használatra!
- **A készüléket nem szabad külső térben alkalmazni!**
- Figyelem: Ne használja a készüléket olyan programmal, időkapcsolóval, vagy bármely olyan alkatrészsel összekapcsolva, amelyek a készüléket automatikusan bekapcsolhatják, mivel a készülék letakart, vagy helytelen elhelyezésekor tűzveszély keletkezhet!
- Ne érjen a készülékhez vizes kézzel!
- **A tápkábel villásdugóját soha ne dugja a csatlakozóaljzatba, illetve soha ne húzza onnan ki nedves kézzel, vagy a kábelénél fogva!**
- Használat után húzza ki a tápkábelt a konnektorból és hagyja a készüléket kihűlni! Hosszú távú tárolás előtt ürítse ki mindkét tartályt (D, E).

FIGYELMEZTETÉS - gőz és forró víz! Leforrázás veszélye!

Ez a készülék egyes tisztítási módokban forró vizet és gőzt termel. Ez azt jelenti, hogy a tartozékok és tisztított felületek nagyon forróak! SOHA ne érintse a készülék felületét és a tisztítandó helyeket működés közben, tartozékok cseréjekor, vagy karbantartás előtt! Mindig hagyja a készüléket előbb kihűlni!

- Használat előtt győződjön meg arról, hogy minden tárgy, felület és anyag alkalmas-e a kiválasztott tisztítási módra (üzemmód). Pl. fapadlók, bőr, viaszt tartalmazó bútorok, vagy olyan textíliák, mint a selyem, vagy a bársony tisztítása. Előtte olvassa el a gyártói utasításokat és végezzen tesztet egy kisebb területen!
- Ne irányítsa a gőz- és vízáramot mérgező anyagokra, savakra, oldószerekre, tisztítószerekre vagy agresszív anyagokra. Ilyen anyagok esetén járjon el a gyártó utasításai szerint!
- Ne irányítsa a gőz- és vízsugarat robbanásveszélyes porokra vagy folyadékokra, szénhidrogénekre, nyílt lángokra vagy rendkívül forró tárgyakra.
- Ne használja a készüléket folyadékkal töltött edények, vagy nem ismert anyagokkal töltött edények tisztítására, ellenkező esetben robbanás veszélye léphet fel!
- Ne tisztítson túl hosszú ideig egy helyet! Ellenkező esetben a felület károsodását okozhatja!
- **Vigyázat!** Az **A3** gomb felengedése után néhány másodpercig kis mennyiségű gőz/víz távozik - leforrázás veszélye.
- Ne dugjon be a készülék lyukaiba semmilyen tárgyat – fontos, hogy a lyukak üresek legyenek!
- Ne közelítsen a készülék lyukaihoz és mozgó részeihez hajjal, ruhával, ujjával, vagy más testrészsel!
- Ne használja a készüléket jól lerögzített és feltöltött víztartály nélkül!
- A készüléket csak a fogantyújánál fogva használja!
- Ha a készülékből spontán gőz vagy víz távozik, kapcsolja ki, válassza le a készüléket a hálózatról, és hagyja, hogy kellően lehűljön. Forduljon a legközelebbi szakszervízhez és ne használja tovább a készüléket!
- Nem várt áramszünet esetén húzza ki a tápkábelt az elektromos hálózatról!
- A készüléket 0 °C feletti hőmérsékleten kell tárolni, vagy használat előtt szobahőmérsékletre kell akklimatizálni.

- Ha a padló elemekből áll, vagy ha fa részeket tartalmaz, akkor teljesen vízzárónak kell lennie. A tisztított felületnek ellenállónak kell lennie a ráfolyt vízzel szemben.
- Ha a padló a padlóba befolyt víz miatt megkárosodik, akkor a gyártó nem vállal felelősséget az okozott károkért, és nem veszi részt az okozott kár megtérítésében.
- Rendszeresen ellenőrizze a fogyasztó tápkábelét!
- Soha ne helyezze a vezetékét forró felületre, ne hagyja az asztal, vagy a munkalap szélén át lelógni! A csatlakozóvezetékbe történő beakadáskor, vagy a csatlakozó vezeték pl. gyermekek által történő meghúzásakor a készülék felborulhat, vagy leeshet és azt követően komoly sérülés történhet!
- Ha szükséges hosszabbítót használni fontos, hogy az ne legyen sérült és megfeleljen az érvényes szabványoknak!
- A készüléket csak arra célra használja amire szánva van és ahogy a használati útmutatóban le van írva! A készüléket soha se használja más célra!
- **FIGYELEM:** olyan készülék használata esetén, amely nem egyezik meg a használati utasítással, sérülés veszély léphet elő.
- A csomagoláson, illetve a készüléken található esetleges idegen nyelvű szövegek és képek magyarázata és fordítása a nyelv mutációjának végén található.
- A gyártócég nem felelős a készülék és tartozékai helytelen használatából eredő károkért (pl. **elektromos áram által okozott sérülések, égések, tűzkárok**) és a fenti biztonságtechnikai figyelmeztetések figyelmen kívül hagyásából eredő készülékre vonatkozó felelősséget!

II. A KÉSZÜLÉK ÉS TARTOZÉKAI LEÍRÁSA

A – Gőz- és extrakciós egység

- A1 – rugalmas tömlő
- A2 – tömlő fogantyú
- A3 – víz/gőz vezérlő gomb
- A4 – fogantyú
- A5 – tömlő behúzási terület
- A6 – fogantyú
- A7 – tápkábel
- A8 – visszahúzható orsó a tápkábelhez
- A9 – orsóhosszabbító gomb

B – LED-es érintőképernyős vezérlőpanel

- B1 – ON/OFF gomb
- B2 – „hideg víz + szívás” üzemmód gomb
- B3 – „melegvíz + szívás” üzemmód gomb
- B4 – „gőz + szívás” üzemmód gomb
- B5 – „gőztisztítás” üzemmód gomb
- B6 – szennyeződéstartály ikon
- B7 – az elektromos hálózathoz való csatlakozás fényjelzése

C – Tartozékok

- C1 – kúpos koncentráló fúvóka
- C2 – Spot-brush tisztítókefe
- C3 – öntisztító tartozék

C4 – széles foltkefe 2 az 1-ben tisztítókefe

C5 – ablaktisztító fej

C6 – szőnyegtisztító fej

C7 – lapos minitörlő

C8 – formázott gőzfúvóka

C9 – fugára való kefe

C10 – nylon kerek kefe

C11 – zománcos kerek kefe

C12 – rögzítés széles gumibetéthez és textíliához

C13 – széles gumibetét ablakokhoz és sík felületekre

C14 – mopos textília

C15 – reteszelőgomb

C16 – levehető fedél

C17 – kivehető kefe 1

C18 – kivehető kefe 2

D – Víztartály (1,5 l)

D1 – csuklós fedél

D2 – összecukukható fogantyú

E – Szennyező tartály (1,3 l)

E1 – fedél

E2 – összecukukható fogantyú

III. KEZELÉSI UTASÍTÁSOK

Távolítsa el az összes csomagoló anyagot és vegye ki a készüléket a tartozékokkal együtt! Távolítson el minden esetleges fóliát, matricát, vagy papírt! Az Ön által választott takarítási mód szerint állítsa össze a szükséges tartozékokat.

Tartozékok összeszerelése

A tartozékok összeszereléséhez kövesse az 1., 4., 5., 6. és 7. ábrán látható utasításokat. Ha a **C7-C14** tartozékokat kívánja használni, akkor először a **C1** Kúpos koncentráló fűvókát kell az **A2** fogantyúhoz rögzíteni. Eltávolításkor fordítva járjon el (oldja ki az összes reteszelő mechanizmust).

Figyelmeztetés

- Akészülék használata előtt ellenőrizzen minden részt, csatlakozást és összeszerelést! Figyeljen oda a tömítésekre és érintkezési felületekre, hogy nem sérültek-e, illetve tiszták-e!
- A készülék vizet és gőzt használ a tisztításhoz, ezért a tisztítandó felület egy ideig nedves és csúszós lehet.

Vízzel való töltés

Vegye ki a **D** víztartályt a készülékből a 3. ábrán látható módon. Nyissa ki a **D1** fedelet, és töltsse fel a tartályt tiszta hideg vízzel (ne lépje túl a MAX jelzést). Helyezze vissza a tartályt a készülékbe az ellenkező irányban.

Megjegyzések

- A vízhez adhat gépi tisztításhoz tervezett, nem habzó mosószereket.
- **Ha tisztítószert ad a vízhez, csak a „hideg víz + szívás” vagy a „meleg víz + szívás” üzemmódot használja (lásd „ÜZEMELTETÉS”).**

IV. A KÉSZÜLÉK HASZNÁLATA

Tekerje ki a szükséges hosszúságú **A7** tápkábelt az **A8** rekeszből, és csatlakoztassa a készüléket a hálózathoz.

ÜZEMELTETÉS

- | | |
|----------------|---|
| B1 gomb | - a készülék be/ki kapcsolása |
| B2 gomb | - a „hideg víz + szívás” üzemmód aktiválása |
| B3 gomb | - a „meleg víz + szívás” üzemmód aktiválása (vízhőmérséklet kb. 60 °C) |
| B4 gomb | - a „gőz + szívás” üzemmód aktiválása |
| B5 gomb | - a „gőztisztítás” üzemmód aktiválása |
| A3 gomb | - nyomva tartása a hideg víz / forró víz / gőz előállításához (a kiválasztott üzemmódtól függően) |

Megjegyzések

- A Spot-brush **C2** mind a 4 üzemmód használatát lehetővé teszi.
- A **C1** kúpos koncentráló fúvóka, esetleg tartozékokkal (**C4-C11**) kombinálva, csak a „gőztisztítás” üzemmód aktiválását teszi lehetővé (**B5** gomb).
- Amint működés közben a **B6** ikon kigyullad, ürítse ki a szennyeződéstartályt **E**.
- Ha a „gőz + szívás” vagy a „gőztisztítás” üzemmód a használat kezdetén aktiválódik, a kimeneti fúvókából víz permeteződik. Ez normális állapot, mivel az előző használatból származó víz kiszorul a tömlőből.

Fényjelzés		
Jelzés (gomb)	Állapot	Jelentése
B1	villog	Készenléti üzemmód
	világít	Működési jel
B2	világít	A „hideg víz + szívás” üzemmód aktiválva van
B3	világít	A „melegvíz + szívás” üzemmód aktiválva van
B4	villog	A készülék belső gőzfejlesztő egységének felmelegedése folyamatban van
	világít	A „gőz + szívás” üzemmód aktiválva van
B5	villog	A készülék belső gőzfejlesztő egységének felmelegedése folyamatban van
	világít	A „gőztisztítás” üzemmód aktiválva van
B6	világít	Az E -tartályt ki kell üríteni / az E -tartály nincs a helyén
B7	világít	A készülék csatlakoztatva van a hálózathoz

TARTOZÉKOK

Ez a készülék forró gőz segítségével nagyon hatékonyan tisztítja a különböző felületeket és anyagokat, távolítja el a szennyeződések, zsírt, stb.. Tartozékok széles skálája teszi lehetővé a fürdőszoba, WC, mosdókagyló, radiátorok, grillek, fugák, kárpitok, kerekek, stb. tisztítását.

Kúpos koncentráló fúvóka (C1)

– Univerzális használat különböző felületek és tárgyak gőztisztításához.

Spot-brush tisztítókefe (C2)

– Sima felületek, szőnyegek és kárpitozott bútorok foltos tisztítása.

Széles foltkefe 2 az 1-ben tisztítókefe (C4)

- **C5** fejjel helyi tisztításhoz ablakokon, tükrökön és sima felületeken.
- **C6** fejjel helyi tisztításhoz szőnyegeken és kárpitozott bútorokon.

Lapos mini törő (C7)

– száraz és strapabíró szennyeződések eltávolítására való (pl. maradékok letisztítására vagy a fagyasztó kiolvasztásakor).

Formázott gőzfúvóka (C8)

– a nehezen elérhető helyekre és lyukakra, mint pl. WC, mosdókagyló, stb. alkalmas, vízcsap.

Fugákra való kefe (C9)

– fugák és barázdák tisztítására való.

A nylon kerek kefe (C10)

– kisebb felületekre való, mint pl. fugák, főzőlapok, redőnyök, stb.

A zománcos kerek kefe (C11)

– kisebb, tartós szennyeződésekre, nagyon strapabíró kisebb felületekre (pl. fémes, rácsának) használható; azonban nem ideális érzékeny felületekre.

Széles gumibetét ablakokhoz és sík felületekre (C13)

– ablakok, egyenes üveges/nem üveges felületekre való.

Mopos textília (C14)

– kisebb felületekre való, a kemény felület, cserepezés, üveg.

Tisztítás befejezése után

1. Kapcsolja ki a készüléket, és válassza le a hálózatról.
2. Hagyja a készüléket és a tartozékokat kihűlni!
3. Végezze el a készülék megfelelő karbantartását (lásd az **V. KARBANTARTÁS** című bekezdést).

V. KARBANTARTÁS

Karbantartás előtt a készülék csatlakozókábelét húzza ki az elektromos hálózatról! Ne használjon durvaszemcséjű és agresszív tisztítószereket! Ha nem fogja használni hosszabb ideig a készüléket, hagyja a tisztítót és a tartozékokat kiszáradni! Törölje át a készülék felületét, a tápkábelt és a flexibilis tömlőt puha, nedves ruhával.

Vízkömentesítés

A készüléket időnként (körülbelül 10-15 töltesenként) célszerű vízkőteleníteni a zavartalan működés érdekében. Ez úgy történik, hogy a **D** tartályba vízkőmentesítő oldatot töltünk, és a tartály teljes tartalmát átöblítjük (lásd a „**Rugalmas tömlő (A1)**” alatti bekezdést). Ezután ugyanígy öblítse át tiszta vízzel. A vízkőmentesítéshez használjon kíméletes eszközöket (pl. **ETA518000201 DECALCO** kávéfőzők vízkőmentesítő eszköze). Ha a tartozékokon (gőz/melegvív kivezetések) vízkő rakódik le, akkor óvatosan, például egy tüvel szűrja át a lyukakat.

Tartozékok

Öblítse le a tartozékokat (**C1-C13**) folyó víz alatt. A **C2** és **C4** tisztítókefék könnyebb karbantartás érdekében szétszedhetők (4. és 5. ábra). Öblítse ki a **C14** szövetet is folyó víz alatt, vagy mossa ki gépben (max. 40 °C).

Rugalmas tömlő (A1)

A tömlő átöblítéséhez először csatlakoztassa a **C2** Spot-brush kefét a tömlőhöz az 1. ábrán látható módon, majd csatlakoztassa a **C3** öntisztító tartozékot. Töltse meg a **D** tartályt tiszta vízzel. Csatlakoztassa a készüléket a hálózathoz és kapcsolja be. A **B4** gombbal aktiválja a „meleg víz + szívás” üzemmódot, és folyamatosan öblítse a tömlőt legalább 1-2 percig.

Öblítéskor a tömlőt tartsa inkább vízszintes helyzetben, és forgassa el úgy, hogy az áramló víz a belső tömlő teljes felületét megtisztítsa. **Ha tisztítószert használt, alaposan öblítse le tiszta vízzel, hogy a tisztítószer maradványait eltávolítsa a tömlőről és a készülék belső működéséről!**

Vízartály (D)

Vegye ki a tartályt a készülékből a 3. ábrán látható módon. Öntse ki a tartályból a maradék vizet. Öblítse ki a tartályt tiszta vízzel.

Szennyező tartály (E)

Vegye ki a tartályt a készülékből a 3. ábrán látható módon. Öntse a felszívott szennyeződést a hulladékba. Öblítse ki a tartályt és a fedelet folyó víz alatt.

Tárolás előtt hagyja, hogy minden alaposan megszáradjon.

Opcionális tartozékok:

Spot-brush tisztítókefe - ETA721400030

Széles foltkefe (csak szőnyegtisztító fejjel) - ETA7214 00240

Ablaktisztító fej - ETA721400250

Kivehető pótkefe a Spot-brush keféhez - ETA721400035

Kúpos koncentráló fúvóka - ETA721400040

Rögzítés széles gumibetéthez és textíliához - ETA721400140

Széles gumibetét ablakokhoz és sík felületekre - ETA721400150

Textil (borító) - ETA721400160

Gőztisztító tartozékkészlet (5 db) - ETA721400170

Nagyobb mértékű vagy olyan karbantartást, amelynél szükséges a készülék elektromos részeibe történő beavatkozás, csak szakszerviz végezhet!

A garanciával és a termékjavítással kapcsolatos információkat a www.eta.cz/servis-eu weboldalon találja.

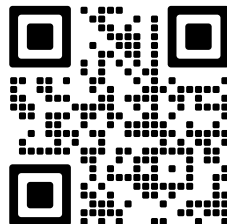

VI. ÖKOLÓGIA



Amennyiben a méretek lehetővé teszik, valamennyi hajszárítón fel van tüntetve a csomagolóanyagok, komponensek és tartozékok gyártására szolgáló anyagok jelei, továbbá azok reciklálására vonatkozó jelzések. A terméken vagy annak kísérő dokumentációjában feltüntetett jelzések azt jelzik, hogy az elektromos és elektronikus termékeket nem szabad a kommunális hulladékokkal együtt likvidálni. A helyes likvidálás céljából adja le azokat az arra kijelölt hulladékgyűjtő helyeken, ahol azokat ingyenesen veszik át. A termékek helyes likvidálásával segíti megőrizni az értékes természeti forrásokat és segítik megelőzni azokat a potenciálisan negatív behatásokat a környezetre és az emberi egészségre, amelyek a helytelen likvidálásból erednek. További részleteket kérjen a helyi önkormányzattól vagy a legközelebbi hulladékgyűjtő helyen. Ezen hulladékanyagok helytelen likvidálása az egyes országok előírásai szerint pénzbüntetéssel is járhat. Amennyiben a készüléket véglegesen kicserélné, javasoljuk a csatlakozó vezeték elektromos hálózatról történő lekapcsolásakor a csatlakozóvezetékét levágni, ezzel a készülék használhatatlanná válik.

VII. MŰSZAKI ADATOK

Feszültség (V)	a készülék típusának címkéjén látható
Max. teljesítmény felvétel (W)	a készülék típusának címkéjén látható
Tömeg (kg) kb.	6
A készülék érintésvédelmi osztálya	I.
Méret kb. (h x mé x m) (mm)	235x 400 x 330
Vízállóság	IPX4
Teljesítményfelvétel kikapcsolt állapotban < 0.50 W	

Akusztikus zajszint szintje 81 dB(A) re 1pW

A technikai specifikációk és modell szerinti esetleges tartozékok változtatásának jogát a gyártó fenntartja! Illusztratív képek.

A KÉSZÜLÉKEN, ANNAK CSOMAGOLÁSÁN VAGY ÚTMUTATÓJÁBAN TALÁLHATÓ FIGYELMEZTETÉSEK ÉS SZIMBÓLUMOK:

HOUSEHOLD USE ONLY. DO NOT IMMERSE IN WATER OR OTHER LIQUIDS.

Kizárólag háztartási használatra alkalmas. Ne merítse vízbe vagy más folyadékba.



TO AVOID DANGER OF SUFFOCATION, KEEP THIS PLASTIC BAG AWAY FROM BABIES AND CHILDREN. DO NOT USE THIS BAG IN CRIBS, BEDS, CARRIAGES OR PLAYPENS. THIS BAG IS NOT A TOY.



Fulladásveszély. Tartsa a PE zacskót gyermekektől elzárt helyen. A zacskó nem játékszer. Ne használja ezt a zacskót bölcsőkben, kiságyakban, babakocsikban, vagy gyerek járókákban.



FIGYELMEZTETÉST



FIGYELEM - gőz!



meleg és hideg víz/gőz

eta 7214

STEAM & CLEAN

INSTRUKCJA OBSŁUGI

Drogi Kliencie, dziękujemy za zakupienie naszego produktu. Prosimy o zachowanie niniejszej instrukcji wraz z paragonem i w miarę możliwości z opakowaniem i zawartością opakowania.

I. OSTRZEŻENIA DOTYCZĄCE BEZPIECZEŃSTWA



- Wskazówki zawarte w instrukcji obsługi należy przekazać innemu użytkownikowi urządzenia.
- Sprawdź, czy dane dotyczące napięcia podane na tabliczce odpowiadają napięciu w sieci elektrycznej. Wtyczkę przewodu zasilania należy podłączyć do prawidłowo uziemionego gniazdka!
- Z urządzenia mogą korzystać osoby z ograniczonymi zdolnościami fizycznymi lub umysłowymi, a także nieposiadające wiedzy lub doświadczenia w użytkowaniu tego typu urządzeń pod warunkiem, że będą one nadzorowane lub zostaną poinstruowane na temat bezpiecznego korzystania z tego urządzenia oraz zagrożeń wiążących się z jego używaniem. Bawienie się urządzeniem jest zabronione dzieciom.
- Zabezpieczyć przed dostępem dzieci, jeśli urządzenie jest podłączone do prądu lub się chłodzi.
- Czyszczenie i konserwacja jest dzieciom zabroniona. Dzieci do lat 8 muszą trzymać się z dala od urządzenia i jego przewodu.
- Nie wolno używać urządzenia, jeśli ma uszkodzony przewód zasilający lub wtyczkę, jeśli nie działa prawidłowo, spadło na ziemię i zostało uszkodzone i wpadło do wody, ma widoczne oznaki uszkodzenia lub nieszczelności. W takich przypadkach potrzeba zanieść urządzenie do profesjonalnego zakładu napraw w celu przetestowania jego bezpieczeństwa i prawidłowego działania.
- Jeżeli kabel zasilający urządzenia jest uszkodzony, musi być wymieniony przez producenta, przez technika serwisowego lub osobę kwalifikowaną, aby nie dopuścić tak do powstania niebezpiecznej sytuacji.
- Nigdy nie kieruj strumienia pary i wody na osoby, zwierzęta, rośliny lub jakiegokolwiek urządzenia zawierające części elektryczne (urządzenia elektryczne, gniazdka, kable lub wnętrza pieców itp.) - może dojść do porażenia prądem. Strumień pary i wody należy kierować wyłącznie na czyszczoną powierzchnię.
- Po zakończeniu pracy i przed przystąpieniem do serwisowania urządzenie musi być odłączone od gniazda.
- Urządzenia podłączonego do gniazdka nigdy nie zostawiaj bez dozoru!
- **UWAGA** - Niektóre części tego produktu mogą stać się bardzo gorące i spowodować oparzenia. Podczas pracy urządzenie wytwarza gorącą wodę i gorącą parę pod ciśnieniem. Powierzchnia elementu grzewczego pozostaje gorąca po użyciu. Szczególną uwagę należy zwrócić na obecność dzieci i osób niepełnosprawnych.

- Urządzenia, przewodu ani wtyczki nigdy nie zanurzaj w wodzie (nawet częściowo). Należy również unikać ich zalania. W sytuacji kiedy urządzenie zostanie umieszczone w wodzie, nie należy go dotykać ani wyjmować z wody! W pierwszej kolejności należy odłączyć wtyczkę z gniazda zasilającego. W takiej sytuacji należy oddać urządzenie do punktu serwisowego w celu sprawdzenia jego działania i bezpieczeństwa.
- Produkt przeznaczony jest do stosowania w gospodarstwach domowych! Nie jest przeznaczony do użytku komercyjnego!
- **Urządzenie nie jest przeznaczone do użytku na zewnątrz.**
- **UWAGI** – Nie używaj urządzenia wraz z programem, włącznikiem czasowym lub jakąkolwiek inną częścią, która włącza urządzenie automatycznie, ponieważ istnieje niebezpieczeństwo wybuchu pożaru w przypadku zakrycia urządzenia lub jego nieprawidłowego umieszczenia.
- Nigdy nie zanurzać produkt w wodzie ani nie myć jej pod bieżącą wodą.
- **Wtyczki nie wkładaj do gniazdka i nie wyjmuj z gniazdka mokrymi rękoma i nie ciągnij za kabel!**
- Po użyciu urządzenia należy wyjąć wtyczkę z gniazdka i urządzenie pozostawić do ostygnięcia. Przed długotrwałym przechowywaniem należy opróżnić oba pojemniki (D, E).

UWAGA - para i gorąca woda! Niebezpieczeństwo poparzenia!

Urządzenie wytwarza gorącą wodę i parę w niektórych trybach czyszczenia.

Oznacza to, że nie tylko nasadki do czyszczenia, ale również oczyszczone miejsca i obiekty są bardzo gorące! Dlatego nigdy nie należy dotykać gorących powierzchni urządzenia i czyszczonych miejsc podczas użytkowania, a przed zmianą nasadek lub konserwacją potrzeba, aby ostygły.

- Przed użyciem należy upewnić się, że wszystkie przedmioty, powierzchnie i substancje są odpowiednie dla wybranej metody (trybu) czyszczenia. Na przykład powierzchnie drewniane, skóry, woskowane meble lub podłogi, lub delikatne tkaniny, takie jak jedwab lub aksamit nie należy czyścić bez uprzedniego zapoznania się z informacjami od producenta i wykonania testu na małych, mniej widocznych częściach.
- Nie należy również kierować strumienia pary i wody w stronę substancji toksycznych, kwasów, rozpuszczalników, środków czyszczących lub substancji agresywnych. Manipulowanie i usuwanie tych i podobnych substancji musi być wykonywane jedynie zgodnie z instrukcjami producenta.
- Nie należy używać urządzenia do czyszczenia naczyń ciśnieniowych, pojemników wypełnionych płynami lub pojemników z nieznaną zawartością, ze względu na potencjalne ryzyko pęknięcia lub wybuchu!
- Nie należy kierować strumienia pary i wody w stronę wybuchowych proszków lub płynów, węglowodorów, otwartego ognia lub bardzo gorących przedmiotów.
- Nie czyścić zbyt długo w jednym miejscu. Może to spowodować uszkodzenie czyszczonej powierzchni / przedmiotu.
- **Uwaga!** Po zwolnieniu przycisku **A3** przez kilka sekund wydobywa się niewielka ilość pary/wody - ryzyko poparzenia.
- Nie wkładać do otworów w urządzeniu lub do akcesoriów żadnych elementów - otwory nie mogą być zatkane (np. **kołtuny, kurz, włosy** itp.).
- Jeśli podłoga składa się z części, paneli lub zawiera elementy drewniane, musi być całkowicie uszczelniona przed dostępem wody. Oczyszczona powierzchnia musi być odporna na rozlaną wodę.
- Jeśli podłoga zostanie uszkodzona z powodu dostania się wody do podłogi, producent nie ponosi odpowiedzialności za wyrządzone szkody i nie będzie pokrywać kosztów.
- Nigdy nie zbliżać do otworów i ruchomych części urządzenia włosów, luźnych ubrań, palców lub jakiegokolwiek części ciała.
- Nie należy korzystać z urządzenia bez prawidłowo zamocowanego i napełnionego zbiornika na wodę!
- Zmontowane urządzenie nie należy układać na nierówną powierzchnię! Urządzenie do czyszczenia parą powinno w razie potrzeby zostać położone na płaskiej powierzchni, gdzie nie może się przewrócić!

- Przenosić urządzenie wyłącznie za uchwyt.
- Jeśli para lub woda samoistnie wydostają się z urządzenia, należy je wyłączyć, odłączyć od zasilania i odczekać, aż dostatecznie ostygnie. Proszę skontaktować się z najbliższym autoryzowanym serwisem i do tej pory nie używać urządzenia.
- W przypadku nieoczekiwanej awarii w dostawie prądu, należy odłączyć urządzenie o sieci elektrycznej, wyciągając wtyczkę przewodu zasilającego z gniazdka elektrycznego.
- Przed użyciem urządzenie musi być przechowywane w temperaturze powyżej 0 °C lub aklimatyzowane do temperatury pokojowej.
- Należy używać tylko oryginalnych części zamiennych do tego typu.
- Regularnie należy kontrolować stan kabla zasilającego urządzenia.
- Nigdy nie należy kłaść kabla zasilającego na gorących powierzchniach lub zostawiać zwisającego ze stołu lub blatu. Ciągnięcie za przewód np. przez małe dzieci może doprowadzić do przewrócenia lub spadnięcia urządzenia, a w następstwie do poważnego urazu!
- W przypadku użycia przedłużacza należy sprawdzić czy nie jest uszkodzony i czy jest zgodny z aktualnymi normami.
- Nigdy nie używaj urządzenia do innych celów niż te, do których jest przeznaczony oraz w sposób opisany w niniejszej instrukcji. Nigdy nie używaj urządzenia do żadnych innych celów.
- **UWAGA:** Istnieje ryzyko poważnego urazu w przypadku nieprawidłowego użycia urządzenia (niezgodnie z instrukcją).
- Wszystkie teksty w innych językach, a także obrazki na opakowaniu lub produkcji są przetłumaczone i wyjaśnione na końcu instrukcji.
- Producent nie odpowiada za szkody spowodowane nie poprawnym używaniem urządzenia i akcesorii (np. **porażenie prądem elektrycznym, oparzenia, pożar**) i nie udziela świadectw w przypadku niedostosowania się do wyżej wymienionych ostrzeżeń dotyczących bezpieczeństwa.

II. OPIS URZĄDZENIA I AKCESORII

A – Jednostka parowa i odciągowa

- A1 – wąż elastyczny
- A2 – uchwyt węża
- A3 – przycisk sterowania wodą/parą
- A4 – uchwyt rączki
- A5 – obszar zwijania węża
- A6 – uchwyt
- A7 – przewód zasilający
- A8 – chowany bęben na przewód zasilający
- A9 – przycisk wysuwania bębna

B – Dotykowy panel sterowania LED

- B1 – przycisk ON/OFF (WŁĄCZ/
WYŁĄCZ)
- B2 – przycisk trybu „zimna woda + ssanie”
- B3 – przycisk trybu „ciepła woda + ssanie”
- B4 – przycisk trybu „para + ssanie”
- B5 – przycisk trybu „czyszczenie parą”
- B6 – ikona pojemnika na zanieczyszczenia
- B7 – wskaźnik świetlny podłączenia zasilania

C – Akcesoria

- C1 – koncentrująca dysza stożkowa
- C2 – szczotka do czyszczenia punktowego Spot-brush
- C3 – przystawka samoczyszcząca

C4 – szczotka czyszcząca Wide Spot-brush 2 w 1

- C5 – nasadka do okien
- C6 – nasadka do dywanów
- C7 – płaska mini myjka
- C8 – zakrzywiona dysza pary
- C9 – szczotka na szczeliny
- C10 – okrągła szczotka nylonowa
- C11 – mosiężna szczotka okrągła
- C12 – przystawka do szerokiej ściągaczki i tkaniny
- C13 – szeroka ściągaczka do okien i płaskich powierzchni
- C14 – nakładka
- C15 – przycisk blokujący
- C16 – zdejmowana pokrywa
- C17 – zdejmowana szczotka 1
- C18 – zdejmowana szczotka 2

D – Zbiornik na wodę (1,5 l)

- D1 – pokrywa na zawiasach
- D2 – składany uchwyt

E – Pojemnik na zanieczyszczenia (1,3 l)

- E1 – pokrywa
- E2 – składany uchwyt

III. INSTRUKCJE DOTYCZĄCE OBSŁUGI

Usuń wszystkie materiały opakowaniowe i wyjmij urządzenie oraz akcesoria. Usuń wszystkie folie samoprzylepne, naklejki lub papier. W zależności od rodzaju czyszczenia i złóż urządzenie i odpowiednie akcesoria.

Montaż akcesoriów

Aby zamontować akcesoria, należy postępować zgodnie z instrukcjami przedstawionymi na rysunkach 1, 4, 5, 6 i 7. Jeśli chcesz korzystać z akcesoriów **C7-C14**, musisz najpierw przymocować dyszę stożkową koncentrującą **C1** do uchwytu **A2**. Podczas demontażu należy odwrócić procedurę (zwołnić wszystkie mechanizmy blokujące).

Ostrzeżenie

- Przed użyciem należy sprawdzić, czy wszystkie części są prawidłowo zamontowane i połączone! Upewnij się, że powierzchnie przylegające i elementy uszczelniające są czyste i nieuszkodzone.
- Urządzenie wykorzystuje do czyszczenia wodę i parę, dlatego czyszczona powierzchnia może być przez pewien czas mokra i śliska.

Napełnianie wody

Wyjmij zbiornik na wodę **D** z urządzenia, jak pokazano na rys. 3. Otwórz pokrywę **D1** i napełnij zbiornik czystą zimną wodą (nie przekraczaj oznaczenia MAX). Włóż zbiornik z powrotem do urządzenia w odwrotny sposób.

Uwagi

- Do wody można dodawać niepieniące się detergenty przeznaczone do czyszczenia maszynowego.
- **W przypadku dodania środka czyszczącego do wody należy używać wyłącznie trybów „zimna woda + ssanie” lub „ciepła woda + ssanie” (patrz „OBSŁUGA”).**

IV. UŻYTKOWANIE URZĄDZENIA

Odwiń wymaganą długość przewodu zasilającego **A7** z komory **A8** i podłącz urządzenie do sieci elektrycznej.

STEROWANIE

- | | |
|--------------------|---|
| Przycisk B1 | - włączanie/wyłączanie urządzenia |
| Przycisk B2 | - aktywacja trybu „zimna woda + ssanie” |
| Przycisk B3 | - aktywacja trybu „ciepła woda + ssanie” (temperatura wody ok. 60 °C) |
| Przycisk B4 | - aktywacja trybu „para + ssanie” |
| Przycisk B5 | - aktywacja trybu „czyszczenie parą” |
| Przycisk A3 | - naciśnij i przytrzymaj, aby wytworzyć zimną wodę / gorącą wodę / parę (w zależności od wybranego trybu pracy) |

Uwagi

- Szczotka do czyszczenia Spot-brush **C2** umożliwia korzystanie ze wszystkich 4 trybów pracy.
- Koncentryczna dysza stożkowa **C1**, ewentualnie w połączeniu z akcesoriami (**C4-C11**), umożliwia włączenie tylko trybu „czyszczenia parą” (przycisk B5).
- Gdy tylko ikona **B6** zaświeci się podczas pracy, należy opróżnić zbiornik na zanieczyszczenia **E**.
- Po włączeniu trybu „para + ssanie” lub „czyszczenie parą” na początku użytkowania z dysz wylotowych tryska woda. Jest to normalny stan, ponieważ woda z poprzedniego użycia jest wyciskana z węża.

Sygnalizacja świetlna

Oznaczenie (przycisk)	Status	Znaczenie
B1	miga	Tryb gotowości
	świeci	Sygnalizacja działania
B2	świeci	Tryb „zimna woda + ssanie” jest aktywny
B3	świeci	Aktywowany tryb „ciepła woda + ssanie”
B4	miga	Trwa nagrzewanie wewnętrznego systemu urządzenia do wytwarzania pary
	świeci	Tryb „para + ssanie” jest aktywny
B5	miga	Trwa nagrzewanie wewnętrznego systemu urządzenia do wytwarzania pary
	świeci	Tryb „czyszczenie parą” jest włączony
B6	świeci	Zbiornik E wymaga opróżnienia / zbiornik E nie znajduje się na swoim miejscu
B7	świeci	Urządzenie jest podłączone do sieci elektrycznej

AKCESORIA

To urządzenie za pomocą gorącej pary bardzo skutecznie zdezynfekuje różne powierzchnie i materiały, usuwa brud i rozpuszcza tłuszcz, wyciera zanieczyszczenia i tym podobne. Szeroka gama akcesoriów umożliwia czyszczenie podłóg, dywanów, łazienek, umywalk, toalet, grzejników, grillów, szczelin, okien, luster, tapicerki, wnętrz i kół samochodów itd.

Stożkowa dysza koncentrująca (C1)

– uniwersalne zastosowanie do czyszczenia parą różnych powierzchni i przedmiotów.

Szczotka do czyszczenia punktowego Spot-brush (C2)

– czyszczenie miejscowe gładkich powierzchni, dywanów i mebli tapicerowanych.

Szczotka czyszcząca Wide Spot-brush 2 w 1 (C4)

- z nasadką **C5** do miejscowego czyszczenia okien, luster i gładkich powierzchni.
- z nasadką **C6** do miejscowego czyszczenia dywanów i tapicerowanych mebli.

Płaski mini skrobak (C7)

– w celu usunięcia zaschłych i uporczywych zanieczyszczeń z powierzchni płaskich (np. w piekarniku lub do rozmrażania zamrażarek).

Zakrzywiona dysza pary (C8)

– do czyszczenia trudno dostępnych miejsc i otworów jak na przykład sedesów, umywalk, kurki kranu itp.

Szczotka do szczelin (C9)

– skutecznego czyszczenia różnych szczelin i rowków.

Nylonowa okrągła szczotka (C10)

– do czyszczenia zanieczyszczeń z niewielkich powierzchni, takich jak szczeliny przy wannach/ prysznicach, płyty grzewcze, żaluzji, szczelin między płytkami itp.

Mosiężna okrągła szczotka (C11)

– do czyszczenia bardzo uporczywych zabrudzeń z małych i oddolnych powierzchni (np. metalowych, grilla, kratki w piekarniku); nie nadaje się do czyszczenia delikatnych powierzchni.

Szeroka ściągaczka do okien i płaskich powierzchni (C13)

– zwłaszcza do czyszczenia okien, różnych nie / szklanych równych powierzchni.

Nakładka (C14)

– do czyszczenia zanieczyszczeń z niewielkich twardych powierzchni, szkło.

Po zakończeniu czyszczenia

1. Wyłącz urządzenie i odłącz je od zasilania.
2. Pozostaw urządzenia i akcesoria do ostygnięcia.
3. Przeprowadzić prawidłową konserwację urządzenia (patrz paragraf **V. KONSERWACJA**).

V. KONSERWACJA

Przed każdą konserwacją urządzenia należy wyłączyć, odłączyć od sieci wyciągając wtyczkę kabla zasilającego z gniazdka i pozostawić do ostygnięcia! Jeśli urządzenie nie jest używane przez dłuższy czas, potrzeba go pozostawić do wyschnięcia, w tym akcesoria. Nie stosuj żrących i agresywnych środków czyszczących! Przetrzyj powierzchnię urządzenia, przewód zasilający i elastyczny wąż miękka, wilgotną ściereczką.

Odkamienianie

Raz na jakiś czas (mniej więcej po każdym 10-15 napełnieniach) zaleca się odkamienianie urządzenia w celu zapewnienia jego bezawaryjnej pracy. W tym celu należy napełnić pojemnik **D** roztworem odkamieniającym i przepłukać całą zawartość pojemnika (patrz paragraf poniżej „**Wąż elastyczny (A1)**”). Następnie przepłukać czystą wodą w ten sam sposób. Do odkamieniania należy używać delikatnych środków (np. środków do odkamieniania ekspresów do kawy **ETA518000201 DECALCO**). Jeśli kamień osadzi się na akcesoriach (wylotach pary/ gorącej wody), można ostrożnie przebić otwory, np. szpilką.

Akcesoria

Oplucz akcesoria (**C1-C13**) pod bieżącą wodą. Szczotki czyszczące **C2** i **C4** można dla łatwiejszej konserwacji rozebrać (rys. 4, 5). Wypłucz również tkaninę **C14** pod bieżącą wodą lub wypierz ją w pralce (maks. 40°C).

Wąż elastyczny (A1)

Aby przepłukać wąż, należy najpierw podłączyć szczotkę do czyszczenia Spot-brush **C2** do węża, jak pokazano na rys. 1, a następnie podłączyć do węża przystawkę samoczyszczącą **C3**. Napełnij pojemnik **D** czystą wodą. Podłącz urządzenie do sieci elektrycznej i włącz je. Użyj przycisku B4, aby aktywować tryb „ciepła woda + ssanie” i przepłukuj wąż przez co najmniej 1-2 minuty. Podczas płukania należy utrzymywać wąż w pozycji poziomej i obracać go tak, aby przepływająca woda czyściła całą powierzchnię węża wewnętrznego. **Jeśli użyto środka czyszczącego, należy go dokładnie spłukać czystą wodą, aby usunąć wszelkie pozostałości środka czyszczącego z węża i wewnętrznych elementów urządzenia!**

Zbiornik na wodę (D)

Wymij zbiornik z urządzenia, jak pokazano na Rys. 3. Wylej pozostałą wodę ze zbiornika. Przepłucz zbiornik czystą wodą.

Pojemnik na zanieczyszczenia (E)

Zdejmij pojemnik z urządzenia, jak pokazano na Rys. 3. Wsyp odkurzone zanieczyszczenia do pojemnika na odpady. Oplucz pojemnik i pokrywę pod bieżącą wodą.

Przed przechowywaniem pozostaw wszystko do dokładnego wyschnięcia.

Akcesoria opcjonalne:

Szczoteczka do czyszczenia Spot-brush - ETA721400030

Szczotka czyszcząca Wide Spot-brush (tylko z nasadką do dywanów) - ETA7214 00240

Nasadka do okien - ETA721400250

Wymienna zdejmowana szczotka do szczotki do czyszczenia Spot-brush - ETA721400035

Stożkowa dysza koncentrująca - ETA721400040

Przystawka do szerokich ściągaczek i tkanin - ETA721400140

Szeroka ściągaczka do okien i płaskich powierzchni - ETA721400150

Tekstylia (osłona) - ETA721400160

Zestaw końcówek do czyszczenia parą (5 szt.) - ETA721400170

Rozległą konserwację lub konserwację, która wymaga ingerencji do wewnętrznej części urządzenia, może wykonać wyłącznie specjalistyczny serwis!

Nieprzestrzeganie wskazówek producenta powoduje utratę prawa do napraw!

Informacje dotyczące reklamacji i napraw produktów można znaleźć na stronie www.eta.cz/servis-eu.

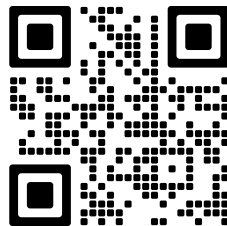

VI. EKOLOGIA



Jeżeli rozmiary na to pozwalają, na wszystkich częściach użytych do opakowania, komponentach i akcesoriach są wydrukowane znaki (skrót) materiałów które zostały użyte w produkcji, oraz ich recykleria. Przedstawione symbole na produkcie lub w dokumentacji przewodniej znaczą, że zastosowane produkty elektryczne lub elektroniczne nie mogą być likwidowane wraz z odpadem komunalnym. W celu odpowiedniej likwidacji należy je oddać na miejsca, które są do tego celu dostosowane i gdzie będą przyjęte nieodpłatnie. Odpowiednia likwidacja tego produktu pomoże zachować cenne źródła naturalne. W ten sposób prewencyjnie pomagasz chronić środowisko naturalne i ludzkie zdrowie.

Więcej szczegółowych informacji znajdziesz w miejscowym urzędzie lub w najbliższym miejscu zbioru odpadów. Zgodnie z przepisami, za nieodpowiednią likwidację tego rodzaju odpadu, może zostać udzielona kara. Jeżeli urządzenie ma być definitywnie wycofane z eksploatacji, zalecamy po odłączeniu przewodu zasilającego od sieci elektrycznej, przewód odciąć, urządzenie będzie nieużyteczne.





VII. DANE TECHNICZNE

Napięcie (V)	podano na tabliczce znamionowej urządzenia
Moc max. (W)	podano na tabliczce znamionowej urządzenia
Waga (kg) ok.	6
Klasa izolacyjna	I.
Wymiary ok. (dł. x gł.x wys.), (mm)	235x 400 x 330
Wodoodporność	IPX4
Pobór mocy gdy sprzęt jest wyłączony wynosi < 0,50 W	

Poziom hałasu 81 dB(A) re 1pW

Zmiana specyfikacji technicznych i akcesoriów w zależności od modelu produktu jest zastrzeżona przez producenta.

OSTRZEŻENIA I SYMBOLE UŻYTE NA URZĄDZENIACH, OPAKOWANIACH LUB W INSTRUKCJI:

HOUSEHOLD USE ONLY. DO NOT IMMERSE IN WATER OR OTHER LIQUIDS.	
Tylko do zastosowania w gospodarstwie domowym. Nie zanurzać do wody lub innych cieczy.	
	TO AVOID DANGER OF SUFFOCATION, KEEP THIS PLASTIC BAG AWAY FROM BABIES AND CHILDREN. DO NOT USE THIS BAG IN CRIBS, BEDS, ARRANGES OR PLAYPENS. THIS BAG IS NOT A TOY.
	Niebezpieczeństwo uduszenia. Tego worka nie należy używać w kołyskach, łóżeczkach, wózkach lub kojach dziecięcych. Torebkę z PE położyć w miejscu będącym poza zasięgiem dzieci. Torebka nie służy do zabawy!
	OSTRZEŻENIE
	UWAGA - para!
	gorąca i zimna woda / para

eta 7214

STEAM & CLEAN

BEDIENUNGSANLEITUNG

Sehr geehrter Kunde, wir bedanken uns, dass Sie unser Produkt gekauft haben. Bewahren Sie diese Bedienungsanleitung zusammen mit der Garantiebescheinigung und wenn möglich auch mit der Verpackung und deren Inhalt auf.

I. SICHERHEITSHINWEISE

- Betrachten Sie die Instruktionen der Anleitung als Bestandteil des Geräts und geben Sie sie jedwedem weiteren Benutzer des Geräts weiter.
- Überprüfen Sie, ob die Angabe auf dem Typenschild der Spannung in Ihrer elektrischen Steckdose entspricht. Der Stecker der Anschlussleitung ist nur an die Steckdose der el. Installation anzuschließen, die den jeweiligen Normen entspricht.
- Dieses Gerät kann von Menschen mit verminderten körperlichen, sensorischen oder geistigen Fähigkeiten oder mit Mangel an Erfahrung und Wissen bedient werden, sofern sie während der Gerätebenutzung beaufsichtigt werden oder unterwiesen wurden, wie das Gerät in einer sicheren Weise zu nutzen ist und wenn sie die möglichen Gefahren verstehen. Kinder dürfen nicht mit dem Gerät spielen.
- Von den Kindern fernhalten, wenn das Gerät unter Spannung ist oder abgekühlt wird.
- Die Reinigung und Wartung des Gerätes dürfen von Kindern nicht durchgeführt werden. Kinder unter 8 Jahre vom Gerät und seiner Anschlussleitung fernhalten.
- Das Gerät nie benutzen, wenn es die beschädigte Anschlussleitung oder Stecker aufweist, wenn es nicht richtig arbeitet, auf den Boden gefallen ist und beschädigt ist, ins Wasser gefallen ist, sichtbare Zeichen der Beschädigung aufweist oder undicht ist. In solchen Fällen ist das Gerät in einen Fachservice zur Überprüfung seiner Sicherheit und der richtigen Funktion zu holen.
- Wenn die Anschlussleitung dieses Gerätes beschädigt ist, muss sie durch den Hersteller, seinen Servicetechniker oder ähnlich qualifizierte Person ersetzt werden, um Entstehung einer gefährlichen Situation zu vermeiden.
- Richten Sie den Dampf- und Wasserstrahl niemals auf Menschen, Tiere, Pflanzen oder Geräte mit elektrischen Teilen (Elektrogeräte, Steckdosen, Kabel, Backofeninnenraum usw.) – es besteht die Gefahr eines Stromschlags. Richten Sie den Dampf- und Wasserstrahl nur auf die zu reinigende Oberfläche.
- Nach dem Gebrauch und vor der Instandhaltung ist das Gerät vom el. Netz durch Ausziehen des Steckers aus der Steckdose zu trennen.

- Das an die Steckdose angeschlossene Gerät nie unbeaufsichtigt lassen!
- **VORSICHT** – Einige Teile dieses Produkts können sehr heiß werden und Verbrennungen verursachen. Das Gerät produziert während des Betriebs Heißwasser und Heißdampf unter starkem Druck. Die Oberfläche des Heizelements bleibt nach dem Gebrauch heiß. Achten Sie besonders darauf besonders bei Anwesenheit von Kindern und Menschen mit Handicap.
- Das jeweilige Gerät ist nur zum Haushaltsgebrauch bestimmt! Es ist nicht zum kommerziellen Gebrauch bestimmt!
- Tauchen Sie das Gerät, das Kabel oder den Stecker niemals in Wasser (auch nicht teilweise). Vermeiden Sie generell, dass die genannten Teile mit Wasser in Berührung kommen. Wenn das Gerät trotzdem ins Wasser fällt, ist dieses nicht herauszuziehen! Zuerst ist der Stecker der Anschlussleitung von der el. Steckdose zu trennen und erst dann ist das Gerät herauszunehmen. In solchen Fällen holen Sie das Gerät in einen Fachservice zur Überprüfung seiner Sicherheit und der richtigen Funktion.
- Dieses Gerät ist nicht zur Außenbenutzung bestimmt.
- **VORSICHT** – Das Gerät ist nicht für Tätigkeit mittels eines Außenzeitschalters, Fernbedienung oder eines anderen Teiles bestimmt, der das Gerät automatisch schaltet, denn es besteht die Gefahr der Feuerentstehung, wenn das Gerät im Zeitpunkt der Inbetriebsetzung des Gerätes abgedeckt oder unrichtig installiert wäre.
- Manipulieren Sie nicht mit dem Gerät mit nassen Händen.
- Schieben Sie den Stecker der Anschlussleitung nicht in die el. Steckdose hinein sowie ziehen Sie den Stecker nie mit nassen Händen und durch Ziehen der Anschlussleitung heraus!
- Nach dem Gebrauch ist das Gerät vom el. Netz zu trennen und lassen Sie es abkühlen. Leeren Sie vor einer längeren Lagerung beide Behälter (D, E).

VORSICHT – Dampf und heißes Wasser! Verbrennungsgefahr!

Dieses Gerät erzeugt in einigen Reinigungsmodi heißes Wasser und Dampf. Das bedeutet, dass nicht nur die Reinigungsaufsätze, sondern auch die zu reinigenden Stellen und Gegenstände heiß sind! Berühren Sie deshalb NIE die heißen Oberflächen des Gerätes und der zu reinigenden Stellen während des Gebrauchs und vor dem Austausch der Aufsätze oder Instandhaltung lassen Sie diese zuerst abkühlen.

- Stellen Sie vor dem Gebrauch sicher, dass alle Gegenstände, Oberflächen und Substanzen für die gewählte Reinigungsmethode (Modus) geeignet sind. Z.B. Holzoberflächen, Leder, mit Wachs behandelte Möbel oder Fußböden oder feine Stoffe, wie z.B. Seide oder Samt sind nicht ohne vorheriges Vertrautmachen mit den Verpackungsinformationen vom Hersteller und Testdurchführung auf einer kleinen, sichtbaren Probestelle zu reinigen.
- Richten Sie den Dampf- und Wasserstrahl auch nicht auf giftige Substanzen, Säuren, Verdüner, Reinigungsmittel oder aggressive Substanzen. Die Handhabung sowie Beseitigung von diesen und ihnen ähnlichen Stoffen sind nur im Einklang mit den Angaben der Hersteller von diesen Stoffen durchzuführen.
- Richten Sie den Dampf- und Wasserstrahl nicht auf explosive Pulver oder Flüssigkeiten, Kohlenwasserstoffe, offene Flammen oder extrem heiße Gegenstände.
- Das Gerät benutzen Sie nicht zur Reinigung der Druckbehälter, der mit Flüssigkeiten gefüllten Behälter sowie der Behälter mit einem unbekanntem Inhalt, denn es droht ein potentielles Risiko von ihrem Durchreißen oder Explosion!

- Reinigen Sie nicht eine Stelle zu lange. Es kann zur Beschädigung von so zu reinigender Oberfläche/Gegenstand kommen.
- **Achtung!** Nach dem Loslassen der **A3**-Taste entweicht für einige Sekunden eine kleine Menge Dampf/Wasser – es besteht Verbrennungsgefahr.
- Stecken Sie in die Öffnungen des Gerätes oder des Zubehörs keine Gegenstände ein - die Öffnungen dürfen nicht verstopft werden (z.B. Ballen, Staub, Haare usw.).
- Haare, freies Kleis, Finger sowie andere Körperteile von den Öffnungen und beweglichen Teilen des Gerätes fernhalten.
- Verwenden Sie das Gerät nie ohne ordnungsgemäß befestigten und gefüllten Wasserbehälter!
- Das montierte Gerät legen Sie nie auf eine unebene Oberfläche! Der Dampfreiniger muss im Bedarfsfalle auf einer ebenen Oberfläche gestellt werden, wo sein Umkippen nicht droht!
- Das Gerät nur am Handgriff tragen.
- Wenn aus dem Gerät spontan Dampf oder Wasser austritt, schalten Sie es aus, trennen Sie es vom Stromnetz und lassen Sie es ausreichend abkühlen. Benutzen Sie das Gerät nicht weiter und wenden Sie sich, bitte, an nächsten autorisierten Service.
- Im Falle einer unerwarteten Unterbrechung der Stromversorgung ist das Gerät vom el. Netz durch Ausziehen des Steckers aus der el. Steckdose zu trennen.
- Das Gerät muss vor dem Gebrauch bei einer Temperatur von über 0 °C gelagert oder an die Raumtemperatur akklimatisiert werden.
- Ist der Boden aus Teilen zusammengesetzt oder enthält der Boden Holzteile, muss er vollkommen gegen Wasser gesichert sein. Die zu reinigende Oberfläche muss beständig gegen fließendes Wasser sein.
- Bei einer Beschädigung des Bodens durch Wasser ist der Hersteller für die verursachten Schäden nicht verantwortlich und nimmt an deren Bezahlung keinen Anteil
- Das Gerät darf nicht in einer feuchten oder nassen Umgebung und in einer Umgebung mit Brand- oder Explosionsgefahr benutzt werden (Räume, wo Chemikalien, Brennstoffe, Öle, Gase, Farben und weitere brennbare, bzw. flüchtige Stoffe gelagert werden).
- Überprüfen Sie regelmäßig den Stand der Anschlussleitung des Gerätes.
- Im berechtigten Bedarfsfalle der Verwendung eines Verlängerungskabels darf dieses nicht beschädigt sein und muss den geltenden Normen entsprechen.
- Legen Sie die Anschlussleitung nie auf heiße Oberflächen sowie lassen Sie sie nicht über die Kante des Tisches oder der Arbeitsplatte hängen. Durch Ziehen oder Streifen, z.B. seitens der Kinder kann es zum Umstürzen oder Herunterziehen des Gerätes und zur nachfolgenden ersten Verletzung kommen!
- Benutzen Sie nur die für diesen Gerätetyp bestimmten Originalteile.
- Dieses Gerät sowie sein Zubehör nur bestimmungsgemäß benutzen. Das Gerät nie zu einem anderen Zweck benutzen.
- **WARNUNG:** Bei einer nicht bestimmungsgemäßen Benutzung des Gerätes besteht Verletzungsgefahr.
- Eventuelle Texte in der Fremdsprache und auf der Verpackung oder dem Produkt angeführte Abbildungen sind am Ende dieser Sprachenversion übersetzt und erklärt.
- Der Hersteller haftet nicht für die durch einen nicht bestimmungsgemäßen Umgang mit Gerät und Zubehör verursachten Schäden (z.B. Unfall durch el. Strom, Verbrennung, Feuer) und haftet auch nicht aus für das Gerät im Falle der Nichteinhaltung der oben genannten Sicherheitshinweise.

II. BESCHREIBUNG DES GERÄTES UND DES ZUBEHÖRS

A – Dampf- und Absaugereinheit

- A1 – Flexibler Schlauch
- A2 – Schlauchgriff
- A3 – Wasser-/Dampfsteuerungstaste
- A4 – Handgriff
- A5 – Platz zum Aufwickeln des Schlauchs
- A6 – Handgriff
- A7 – Anschlussleitung
- A8 – Aufrollbare Rolle für Stromkabel
- A9 – Taste zum Ausfahren der Rolle

B – Steuerung des Touch-LED-Panels

- B1 – EIN/AUS-Taste
- B2 – Modustaste „Kaltwasser + Saugen“
- B3 – Modustaste „Warmwasser + Saugen“
- B4 – Modustaste „Dampf + Saugen“
- B5 – Modustaste „Dampfreinigung“
- B6 – Symbol für Schmutzbehälter
- B7 – Lichtsignalisierung des Anschlusses an das Stromnetz

C – Zubehör

- C1 – Konzentrierende konische Düse
- C2 – Spot-Brush-Reinigungsbürste
- C3 – Selbstreinigender Aufsatz
- C4 – Reinigungsbürste Wide Spot-Brush 2-in-1

C5 – Fensteraufsatz

C6 – Teppichaufsatz

C7 – Flacher Minischaber

C8 – Gebogene Dampfdüse

C9 – Spaltbürste

C10 – Rundnylonbürste

C11 – Messingrundbürste

C12 – Aufsatz für breiten Abzieher und Textilien

C13 – Breiter Abzieher für Fenster und flache Oberflächen

C14 – Textilie (Überzug)

C15 – Verriegelungstaste

C16 – Abnehmbarer Bezug

C17 – Abnehmbare Bürste 1

C18 – Abnehmbare Bürste 2

D – Wasserbehälter (1,5 l)

D1 – Klappdeckel

D2 – Klappgriff

E – Schmutzbehälter (1,3 l)

E1 – Deckel

E2 – Klappgriff

III. VORBEREITUNG ZUR BEDIENUNG

Beseitigen Sie sämtliches Verpackungsmaterial und nehmen Sie das Gerät auch mit Zubehör heraus. Beseitigen Sie alle eventuellen Adhäsionsfolien, Etiketten oder Papier. Bauen Sie das Gerät und das entsprechende Zubehör laut der von Ihnen gewählten Reinigungstätigkeit zusammen.

Montage des Zubehörs

Zur Montage des Zubehörs folgen Sie der Anleitung in den Abbildungen 1, 4, 5, 6 und 7. Wenn Sie die Zubehöerteile **C7-C14** verwenden möchten, müssen Sie zunächst die konische Düse **C1** am Griff **A2** befestigen. Beim Abnehmen verfahren Sie in umgekehrter Weise (lösen Sie alle Verriegelungsmechanismen).

Vorsicht

- Vor dem Gerätegebrauch kontrollieren Sie alle Teile, ob diese richtig verbunden und montiert sind! Achten Sie darauf, dass die Sitzflächen und Dichtungselemente sauber und nicht beschädigt sind.
- Das Gerät reinigt mit Wasser und Dampf, sodass die gereinigte Oberfläche für einige Zeit nass und rutschig sein kann.

Wassereinfüllung

Nehmen Sie den Wasserbehälter **D** wie in Abb. 3 gezeigt aus dem Gerät. Öffnen Sie den Deckel **D1** und befüllen Sie den Behälter mit sauberem, kaltem Wasser (die MAX-Markierung darf nicht überschritten werden). Setzen Sie den Wassertank in umgekehrter Weise wieder in das Gerät ein.

Hinweise

- Sie können dem Wasser nicht schäumende Reinigungsmittel hinzufügen, die für die maschinelle Reinigung vorgesehen sind.
- **Wenn Sie dem Wasser Reinigungsmittel hinzufügen, verwenden Sie nur die Betriebsmodi „Kaltwasser + Saugen“ oder „Warmwasser + Saugen“** (siehe Abschnitt „**STEUERUNG**“).

IV. GEBRAUCH DES GERÄTES

Wickeln Sie die erforderliche Länge des Netzkabels **A7** aus dem Fach **A8** ab und schließen Sie das Gerät an das Stromnetz an.

STEUERUNG

- Taste **B1** - Ein- und Ausschalten des Geräts
 Taste **B2** - Aktivierung des Modus „Kaltwasser + Saugen“
 Taste **B3** - Aktivierung des Modus „Heißwasser + Saugen“ (Wassertemperatur ca. 60 °C)
 Taste **B4** - Aktivierung des Modus „Dampf + Saugen“
 Taste **B5** - Aktivierung des Modus „Dampfreinigung“
 Taste **A3** - Drücken und halten, um Kaltwasser/Heißwasser/Dampf zu erzeugen (abhängig von der gewählten Betriebsart)

Hinweise

- Die Reinigungsbürste Spot-Brush **C2** ermöglicht die Nutzung aller 4 Betriebsarten.
- Konzentrierende konische Düse **C1**, ggf. in Kombination mit Zubehör (**C4-C11**), ermöglicht nur den Start des Modus „Dampfreinigung“ (Taste **B5**).
- Wenn das Symbol **B6** während des Betriebs aufleuchtet, entleeren Sie den Schmutzbehälter **E**.
- Nach Aktivierung des Modus „Dampf + Saugen“ oder „Dampfreinigung“ spritzt Wasser aus den Austrittsdüsen zu Beginn der Nutzung. Dies ist ein normaler Prozess, da das Wasser der vorherigen Verwendung aus dem Schlauch gedrückt wird.

Lichtsignalisierung

Bezeichnung (Taste)	Zustand	Bedeutung
B1	Blinkt	Standby-Modus
	Leuchtet	Betriebssignalisierung
B2	Leuchtet	Der Modus „Kaltwasser + Saugen“ ist aktiviert

Lichtsignalisierung		
Bezeichnung (Taste)	Zustand	Bedeutung
B3	Leuchtet	Der Modus „Warmwasser + Saugen“ ist aktiviert
B4	Blinkt	Das Innengerät des Geräts wird erhitzt, um Dampf zu erzeugen
	Leuchtet	Der Modus „Dampf + Saugen“ ist aktiviert
B5	Blinkt	Das interne System des Geräts wird aufgeheizt, um Dampf zu erzeugen
	Leuchtet	Der Modus "Dampfreinigung" ist aktiviert
B6	Blinkt	Der E -Behälter muss geleert werden/ Der E -Behälter ist nicht eingesetzt
B7	Leuchtet	Das Gerät ist an das Stromnetz angeschlossen

ZUBEHÖR

Dieses Gerät desinfiziert mit hohem Wirksamkeitsgrad mit Hilfe des Heißdampfes diverse Oberflächen und Materialien, beseitigt Schmutz, löst Fett, wischt Schmutz ab usw. Eine breite Skala des Zubehörs ermöglicht zugleich die Reinigung von Teppichen, Fußböden, Badezimmer, Spülbecken, WC, Heizkörper, Grills, Spalten, Polsterung, Innenräumen und Rädern bei Fahrzeugen usw.

Konische Konzentrationsdüse (C1)

– Universell einsetzbar für die Dampfreinigung von verschiedenen Oberflächen und Gegenständen

Reinigungsbürste Spot-Brush (C2)

– lokale Reinigung von glatten Oberflächen, Teppichen und Polstermöbeln

Reinigungsbürste Wide Spot-Brush 2-in-1 (C4)

– mit Aufsatz **C5** für die lokale Reinigung von Fenstern, Spiegeln und glatten Oberflächen.
– mit Aufsatz **C6** für die lokale Reinigung von Teppichen und Polstermöbeln.

Flacher Minischaber (C7)

– zur Reinigung von sehr beständigem Schmutz von gerade Flächen (z.B. im Ofen oder beim Auftauen vom Kühlschrank).

Gebogene Dampfdüse (C8)

– zur Reinigung von schwer zugänglichen Ecken und Öffnungen, wie z.B. WC-Becken, Waschbecken, Wasserhähne usw.

Spaltenbürste (C9)

– indie Lage (effektives Reinigen von diversen Spalten).

Nylonrundbürste (C10)

– zur Reinigung vom Schmutz von kleinen Flächen, wie z.B. Fugen an Wannen/Duschen, Kochplatten, Jalousien, Fugen zwischen Fliesen usw.

Messingrundbürste (C11)

– indie Lage (zur Reinigung von sehr beständigem Schmutz von kleinen und hochbeständigen Flächen (z.B. Grillu, Ofenrosten); es ist nicht zur Reinigung von empfindlichen Flächen geeignet - es droht ihr Zerkratzen!

Breiter Abzieher für Fenster und ebene Flächen (C13)

– vor allem zur Reinigung von Fenstern und verschiedenen glatten Nichtglas-/Glasoberflächen.

Textilie (Überzug) (C14)

– zur Reinigung vom Schmutz von kleinen Flächen, wie z.B. Kochplatten, Fliesen usw.

Nach dem Ende der Reinigung

1. Schalten Sie das Gerät aus und trennen Sie es vom Stromnetz.
2. Lassen Sie das Gerät und das Zubehör auskühlen.
3. Führen Sie eine ordnungsgemäße Wartung des Geräts durch (siehe Abschnitt **V. WARTUNG**).

V. INSTANDHALTUNG

Vor jeder Instandhaltung trennen Sie das Gerät vom el. Netz durch Ausziehen des Steckers der Anschlussleitung aus der el. Steckdose und lassen Sie das Gerät auskühlen! Wenn Sie das Gerät längere Zeit nicht benutzen wollen, lassen Sie es einschl. Zubehör austrocknen. Benutzen Sie keine rauen sowie aggressiven Reinigungsmittel! Wischen Sie die Oberfläche des Geräts, des Netzkabels und des flexiblen Schlauchs mit einem weichen, feuchten Tuch ab.

Entkalkung

Für einen störungsfreien Betrieb ist es ratsam, das Gerät von Zeit zu Zeit (ca. alle 10-15 Füllungen) zu entkalken. Dazu füllen Sie Behälter **D** mit Entkalkungslösung und spülen den gesamten Inhalt des Behälters aus (siehe Absatz unten „**Flexibler Schlauch (A1)**“). Anschließend auf die gleiche Weise mit klarem Wasser abspülen. Verwenden Sie zum Entkalken sanfte Mittel (z. B. Entkalker für Kaffeemaschinen **ETA518000201 DECALCO**). Wenn sich Kalkablagerungen an den Zubehöerteilen (Dampf-/Heißwasserauslässe) absetzen, können Sie die Löcher vorsichtig mit einer Nadel durchstechen.

Zubehör

Spülen Sie die Zubehöerteile (**C1-C13**) unter fließendem Wasser ab. Die Reinigungsbürsten **C2** und **C4** können zur leichteren Wartung zerlegt werden (Abb. 4, 5). Spülen Sie den **C14**-Stoff auch unter fließendem Wasser ab oder waschen Sie ihn in der Waschmaschine (max. 40 °C).

Flexibler Schlauch (A1)

Spülen Sie den Schlauch, indem Sie zunächst die Reinigungsbürste Spot-Brush **C2** gemäß Abb. 1 an den Schlauch anschließen und den Selbstreinigungsaufsatz **C3** daran befestigen. Füllen Sie Behälter **D** mit sauberem Wasser. Schließen Sie das Gerät an die Steckdose an. Netzwerk anschließen und einschalten. Aktivieren Sie den Modus „Heißwasser + Saugen“ mit der Taste **B4** und spülen Sie den Schlauch mindestens 1-2 Minuten lang ununterbrochen durch. Füllen Sie Behälter **D** mit sauberem Wasser. **Wenn Sie ein Reinigungsmittel verwendet haben, spülen Sie es gründlich mit klarem Wasser aus, um alle Reinigungsmittelreste aus dem Schlauch und den Innenräumen des Geräts zu entfernen!**

Wasserbehälter (D)

Nehmen Sie den Behälter gemäß Abb. 3 aus dem Gerät. Gießen Sie das restliche Wasser aus dem Behälter aus. Spülen Sie den Behälter mit klarem Wasser aus.

Schmutzbehälter (E)

Nehmen Sie den Behälter gemäß Abb. 3 aus dem Gerät. Schütten Sie den aufgesaugten Schmutz in den Abfall. Spülen Sie den Behälter und den Deckel unter fließendem Wasser ab.

Lassen Sie alles gründlich trocknen, bevor Sie es lagern.

Das jeweilige Zubehör ist als Ersatzteil unter Bestellnr. erhältlich:

Reinigungsbürste Spot-Brush - ETA721400030

Reinigungsbürste Wide Spot-Brush (nur mit Teppichaufsatz) - ETA7214 00240

Fensteraufsatz - ETA721400250

Abnehmbare Ersatzbürste für Spot-Brush - ETA721400035

Konische Konzentrationsdüse - ETA721400040

Breiter Saugwischer und Textilaufsatz - ETA721400140

Breiter Abzieher für Fenster und flache Oberflächen - ETA721400150

Textil (Bezug) – ETA721400160

Aufsätze-Set für die Dampfreinigung (5 Stück) – ETA721400170

Wartungsarbeiten mit umfangreicheren Charakter bzw. Arbeiten, die einen Eingriff in das Geräteinnere erfordern, muss ein Fachservice ausführen!

Der Hersteller behält sich unbedeutende Abweichungen von der Standardausführung, die keinen Einfluss auf die Funktion des Produkts haben, vor.

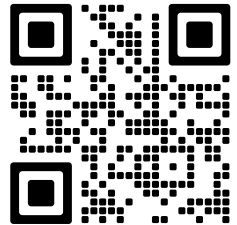

Informationen zu Produktreklamationen und Reparaturen finden Sie unter www.eta.cz/servis-eu.

VI. UMWELTSCHUTZ



Sofern es die Maße zulassen, sind alle Teile des Gerätes, die Verpackung, Komponenten und das Zubehör mit dem verwendeten Material sowie auch deren Recycling gekennzeichnet. Die am Produkt oder in der Begleitdokumentation aufgeführten Symbole bedeuten, dass die verwendeten elektrischen bzw. elektronischen Produkte nicht zusammen mit kommunalem Abfall entsorgt werden dürfen. Geben Sie diese zum Zweck deren richtiger Entsorgung in dafür bestimmten Wertstoffsammelstellen ab, wo diese kostenlos entgegengenommen werden. Durch eine richtige Entsorgung dieser Produkte tragen Sie dazu bei, wertvolle Rohstoffe zu erhalten und vorbeugend negative Auswirkungen auf die Umwelt und die menschliche Gesundheit zu vermeiden, was die Folgen einer falschen Entsorgung von Abfällen sein könnten. Fordern Sie weitere Einzelheiten von Ihrer örtlichen Behörde bzw. von der nächstliegenden Wertstoffsammelstelle an. Bei einer falschen Entsorgung dieser Art von Abfall können im Einklang mit den nationalen Vorschriften Geldstrafen verhängt werden. Wenn das Gerät endgültig außer Betrieb gesetzt werden soll, ist nach dem Trennen der Anschlussleitung vom el. Netz diese zu schneiden, das Gerät wird so unbrauchbar.

VII. TECHNISCHE ANGABEN

Spannung (V)	auf dem Typenschild des Produktes angeführt
Leistungsaufnahme max. (W)	auf dem Typenschild des Produktes angeführt
Gewicht (kg) ca.	6
Schutzklasse Gerät	I.
Abmessungen ca. (LxTxH) (mm)	235x 400 x 330
Wasserfestigkeit	IPX4
Leistungsaufnahme im unausgeschalteten Zustand < 0,50 W	

Der deklarierte Schallleistungspegel beträgt 81 dB(A) re 1pW

Änderung der technischen Spezifikation und des Inhaltes des eventuellen Zubehörs laut Produktmodell durch den Hersteller vorbehalten.

AUF DEM GERÄT, DEN VERPACKUNGEN ODER IN DER ANLEITUNG VERWENDETE HINWEISE UND SYMBOLE.

HOUSEHOLD USE ONLY. DO NOT IMMERSE IN WATER OR OTHER LIQUIDS.

Nur zum Gebrauch im Haushalt. Nicht in Wasser oder andere Flüssigkeiten tauchen.



TO AVOID DANGER OF SUFFOCATION, KEEP THIS PLASTIC BAG AWAY FROM BABIES AND CHILDREN. DO NOT USE THIS BAG IN CRIBS, BEDS, ARRANGES OR PLAYPENS. THIS BAG IS NOT A TOY.



Erstickungsgefahr. Verwenden Sie diesen Beutel nicht in Wiegen, Kinderbetten, Kinderwagen oder Kindergittern. Legen Sie den PE-Beutel außerhalb der Reichweite von Kindern ab. Der Beutel ist kein Spielzeug.



HINWEIS



VORSICHT - Dampf!



Heißes und kaltes Wasser / Dampf

Hersteller/ Inverkehrbringer: ETA a.s., Křižíkova 148/34, Karlín, 18600 Praha 8 CZECH REPUBLIC.

Service: Omega electric GmbH, Servicezentrale, Industriering 2, D- 04626 Schmölln.
Bei Fragen zu Reparaturen und Bestellung von Ersatzteilen wenden Sie sich bitte an unsere deutsche Servicezentrale:

Tel.: 034491/58860, Fax: 034491/5886189, E-Mail: info@eta-hausgeraete.de

eta

© DATE 14/05/2024

e.č. 24/2024

**Výrobce / Výrobca / Producer /
Gyártó / Producent / Hersteller:**

ETA a. s., náměstí Práce 2523, 760 01 Zlín, CZ,
info@eta.cz

