

Domáci pekárna • NÁVOD K OBSLUZE **CZ** 3-20

Domáca pekáreň • NÁVOD NA OBSLUHU **SK** 21-38

Bread maker • USER MANUAL **EN** 39-48

Kenyérsütő gép • HASZNÁLATI UTASÍTÁS **HU** 49-59

Urządzenie do wypieku chleba • INSTRUKCJA OBSŁUGI **PL** 60-70

Elektrischer Brotbackautomat • BEDIENUNGSANLEITUNG **DE** 71-82

DELICCA MINI



etna

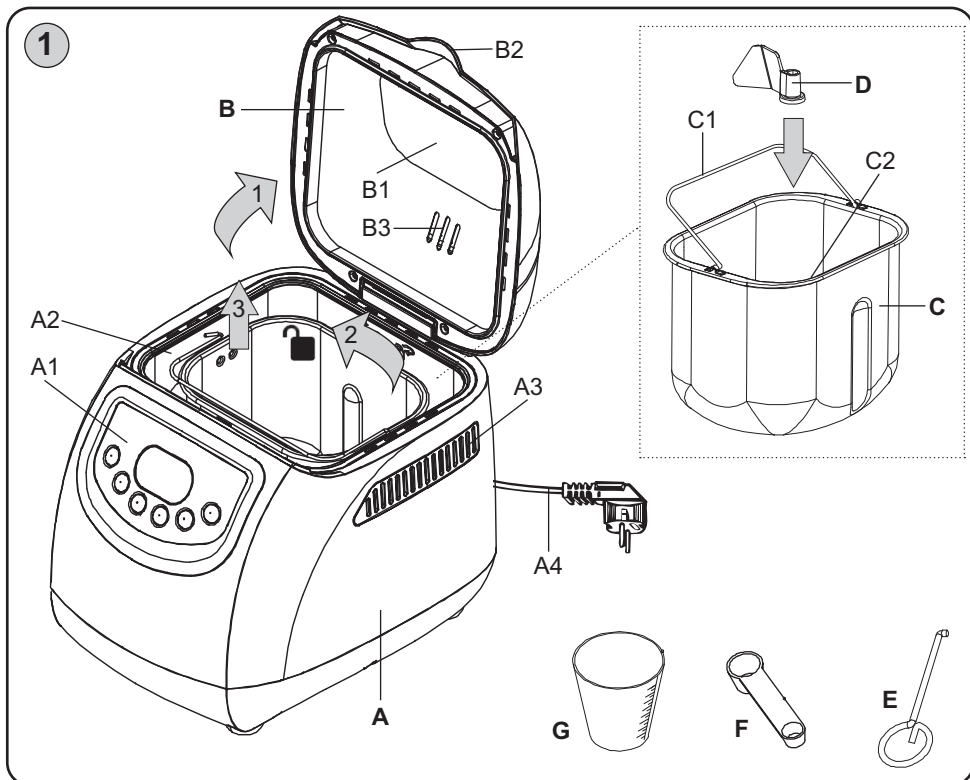

2

fáze přípravy
fáze prípravy
processing phases
készítés fázisai
etapy przygotowania
Der aktuellen
Zubereitungsphase

velikost bochníku
velkost bochnika
loaf size
kenyér mérete
wielkośc bochenka
Des gewählten
Gewichts / Größe

fáze přípravy / fáze prípravy
processing phases
készítés fázisai
etapy przygotowania
Der aktuellen Zubereitungsphase

symbol pro přidání ingrediencí
symbol pre pridanie ingrediencií
symbol for adding ingredients
hozzávalók hozzáadásának
szimbóluma
symbol dodawania składników
Richtwert für dasHinzufügen
von Zutaten

Control Panel Labels:

- 1. KLASIK BASIC
- 2. RYCHLÝ QUICK
- 3. SLADKÝ SWEET
- 4. CELOZRNÝ WHOLE WHEAT
- 5. BEZLEPKOVÝ GLUTEN FREE
- 6. TĚSTO DOUGH
- 7. HNĚTĚNÍ KNEAD
- 8. DORT CAKE
- 9. DŽEM JAM
- 10. JOGURT YOGURT
- 11. PEČENÍ BAKE
- 12. VLASTNÍ CUSTOM

Buttons: MENU (5), VELIKOST SIZE (4), BARVA COLOUR (3), START PAUSE/STOP (2).

stupně zbarvení kůrky
stupeň sfarbenia kôrky
crust darkness option
kenyérhég színének fokozatai
stopień zarumienienia skórki chleba
Richtwert des gewählten Backgrads
(Farbe) der Kruste

Domácí pekárna

eta 8149

DELICCA MINI

NÁVOD K OBSLUZE

Vážení zákazníci, děkujeme Vám za zakoupení našeho produktu. Před uvedením tohoto přístroje do provozu si velmi pozorně přečtěte návod k obsluze a tento návod spolu s pokladním dokladem a podle možnosti i s obalem a vnitřním obsahem obalu dobře uschovejte.

RECEPTÁŘ ve formátu PDF ke stažení zde:
<http://eta.cz/recepty-pro-domaci-pekarnu-chleba>

I. BEZPEČNOSTNÍ UPOZORNĚNÍ



OBCENÁ USTANOVENÍ:

- Instrukce v návodu považujte za součást spotřebiče a postupte je jakémukoliv dalšímu uživateli spotřebiče.
- Zkontrolujte, zda údaj na typovém štítku odpovídá napětí ve Vaší elektrické zásuvce. Vidlici napájecího přívodu je nutné připojit pouze do zásuvky elektrické instalace, která odpovídá příslušným normám.
- Tento spotřebič mohou používat děti ve věku 8 let a starší a osoby se sníženými fyzickými, smyslovými či mentálními schopnostmi nebo nedostatkem zkušeností a znalostí, pokud jsou pod dozorem nebo byly poučeny o používání spotřebiče bezpečným způsobem a rozumí případným nebezpečím. Děti si se spotřebičem nesmějí hrát. Čištění a údržbu prováděnou uživatelem nesmějí provádět děti, pokud nejsou starší 8 let a pod dozorem. Děti mladší 8 let se musí držet mimo dosah spotřebiče a jeho přívodu.
- Před výměnou příslušenství nebo přístupných částí, které se při používání pohybují, před montáží a demontáží, před čištěním nebo údržbou, nebo po ukončení práce, spotřebič vypněte a odpojte od el. sítě vytažením vidlice napájecího přívodu z el. zásuvky!
- Nikdy spotřebič nepoužívejte pokud má poškozený napájecí přívod nebo vidlici, pokud nepracuje správně, upadl na zem a poškodil se, nebo spadl do vody. V takových případech zanechte spotřebič do odborné elektroopravy k prověření jeho bezpečnosti a správné funkce.
- **POZOR:** Spotřebič není určen pro činnost prostřednictvím vnějšího časového spínače, dálkového ovládní nebo jakékoli jiné součásti, která spíná spotřebič automaticky, protože existuje nebezpečí vzniku požáru, pokud by byl spotřebič zakryt nebo nesprávně umístěn v okamžiku uvedené spotřebiče do činnosti.
- **UPOZORNĚNÍ** – Některé části tohoto výrobku se mohou stát velmi horkými a způsobit popálení. Povrch topného článku obsahuje po použití zbytkové teplo. Zvláštní pozornost musí být věnována přítomnosti dětí a hendikepovaných lidí.

- Nepřekračujte maximální množství mouky (600 g) a kypřících přísad, jako jsou sušené kvasnice (10 g), (neplatí pro Bezlepkový chléb).
- Je-li spotřebič v činnosti, zabraňte v kontaktu s ním domácím zvířatům, rostlinám a hmyzu.
- **Vidlici napájecího přívodu nezasunujte do el. zásuvky a nevytahujte z el. zásuvky mokryma rukama a taháním za napájecí přívod!**
- Na spotřebič neodkládejte žádné předměty.
- **Spotřebič nikdy neponořujte do vody (ani částečně) a nemýjte pod tekoucí vodou!**
- Není přípustné jakýmkoli způsobem upravovat povrch spotřebiče (např. pomocí **samolepicí tapety, fólie**, apod.)!
- Případné texty v cizím jazyce a obrázky uvedené na obalech, nebo výrobku, jsou přeloženy a vysvětleny na konci této jazykové mutace.
- **VAROVÁNÍ:** Při nesprávném používání přístroje, které není v souladu s návodem k obsluze, existuje riziko poranění.
- Výrobce neodpovídá za škody způsobené nesprávným používáním spotřebiče a příslušenství (např. **znehodnocení potravin, poranění, popálení, opaření, požár** apod.) a není odpovědný ze záruky za spotřebič v případě nedodržení výše uvedených bezpečnostních upozornění.

POUŽÍVÁNÍ SPOTŘEBIČE:

- Spotřebič je určen pouze pro použití v domácnostech a pro podobné účely (příprava pokrmů v obchodech, kancelářích a podobných pracovištích, v hotelích, motelech a jiných obytných prostředích, v podnicích zajišťujících nocleh se snídaní)! Není určen pro komerční použití!
- Spotřebič doporučujeme během pečení nevyzkoušeného receptu kontrolovat!
- Spotřebič používejte pouze v pracovní poloze na místech, kde nehrozí jeho převrnutí a v dostatečné vzdálenosti od tepelných zdrojů (např. **kamna, sporák, vařič, trouba, gril**), hořlavých předmětů (např. **záclony, závěsy atd.**) a vlhkých povrchů (např. **dřezy, umyvadla atd.**).
- Neumisťujte spotřebič na nestabilní, křehké a hořlavé podklady (např. **skleněné, papírové plastové, dřevěné-lakované desky a různé tkaniny/ubrusy**).
- Neumisťujte horkou nádobu do blízkosti hořlavých látek nebo předmětů.
- Neumisťujte nádobu, je-li je horká, na dřevěný stůl, lakovanou plochu ani jiný druh citlivého povrchu, který se může teplem poškodit.
- Z hlediska požární bezpečnosti spotřebič vyhovuje ČSN 06 1008. Ve smyslu této normy se jedná o spotřebiče, které lze provozovat na stole nebo podobném povrchu s tím, že ve směru hlavního sálání tepla, musí být dodržena bezpečná vzdálenost od povrchů hořlavých hmot min. 500 mm a v ostatních směrech min. 100 mm.
- Nikdy nezakrývejte prostor mezi pláštěm a pečicí formou a nevsunujte do tohoto prostoru žádné předměty (např. **prsty, lžice**, atd.). Prostor mezi pláštěm a pečicí formou musí být volný.
- Spotřebič nepoužívejte venku!
- Nepoužívejte spotřebič k vytápění místnosti!
- **Spotřebič nesmí být používán ve vlhkém nebo mokřém prostředí a v jakémkoliv prostředí s nebezpečím požáru nebo výbuchu** (prostory kde jsou skladovány chemikálie, paliva, oleje, plyny, barvy a další hořlavé, případně těkavé, látky).
- Při prvním zapnutí spotřebiče může dojít k případnému krátkému, mírnému zakouření, které není na závadu a není důvodem k reklamaci spotřebiče.
- Pokud byl spotřebič skladován při nižších teplotách, nejprve jej aklimatizujte.
- Nikdy nezapínejte pekárnu bez vložené nádoby!
- Před připojením k elektrické zásuvce musí být ve spotřebiči vhodné suroviny na pečení. Zahřátím v suchém stavu by mohlo dojít k jeho poškození.

- Nikdy ve spotřebiči neohřívejte vodu, neboť by to mohlo vyvolat vytvoření vápenatých usazenin a neodstranitelných skvrn na nádobě. Tyto skvrny jsou však nezávadné a v žádném případě neovlivňují normální funkci spotřebiče.
- Před přípravou odstraňte z potravin případné obaly (např. **papír, PE sáček** atd.).
- Při manipulaci se spotřebičem postupujte tak, aby nedošlo k poranění (např. **popálení, opaření**). V průběhu pečení vystupuje horká pára z větracích otvorů a povrch spotřebiče je horký.
- Spotřebič **nepřenášejte** v horkém stavu, při eventuálním překlopení hrozí nebezpečí úrazu popálením.
- Při manipulaci s horkou nádobou používejte ochranné kuchyňské rukavice nebo utěrku.
- Během provozu spotřebiče se vyvarujte potřísnění horkého plexiskla víka vodou nebo jinou tekutinou.
- Při přípravě je možné samovznícení připravovaných potravin. V případě náhlého vzplanutí odpojte spotřebič od elektrické sítě a oheň uhasťte.
- Spotřebič nepoužívejte k jiným účelům (např. k **sušení zvířat, výrobků z textilu, obuvi** atd.) než doporučuje výrobce.
- Příslušenství nezasouvejte do žádných tělesných otvorů.
- Aby se zajistila bezpečnost a správná funkčnost přístroje, používejte jen originální náhradní díly a výrobcem schválené příslušenství.
- Tento spotřebič včetně jeho příslušenství používejte pouze pro účel, pro který je určen tak, jak je popsáno v tomto návodu. Spotřebič nikdy nepoužívejte pro žádný jiný účel.

NAPÁJECÍ PŘÍVOD:

- Jestliže je napájecí přívod tohoto spotřebiče poškozen, musí být nahrazen výrobcem, jeho servisním technikem nebo podobně kvalifikovanou osobou, aby se tak zabránilo vzniku nebezpečné situace.
- Napájecí přívod nesmí být poškozen ostrými nebo horkými předměty, otevřeným plamenem a nesmí se ponořit do vody ani ohýbat přes ostré hrany. Nikdy jej nepokládejte na horké plochy, ani jej nenechávejte viset přes okraj stolu nebo pracovní desky. Zavaděním, zakopnutím nebo zataháním za přívod např. dětmi může dojít k převržení či stažení spotřebiče a následně k vážnému zranění!
- V případě potřeby použití prodlužovacího přívodu je nutné, aby nebyl poškozen a vyhovoval platným normám.
- Pravidelně kontrolujte stav napájecího přívodu spotřebiče.

II. POPIS SPOTŘEBIČE A PŘÍSLUŠENSTVÍ (obr. 1)

A – pekárna

- A1 – ovládací panel
- A2 – pečicí prostor

- A3 – větrací otvory
- A4 – napájecí přívod

B – víko

- B1 – průzor
- B2 – držadlo

- B3 – větrací otvory

C – pečicí forma

- C1 – sklopné držadlo

- C2 – hřidel

D – hnětací hák

E – nástroj na vyjmutí háku

- F – odměňovací lžice (5/15 ml)

- G – odměňovací pohár (200 ml)

III. OVLÁDACÍ PANEL (obr. 2)

1) DISPLEJÍ

Po uvedení pekárný do provozu se na displeji objeví základní nastavení „1 3:10“ (tj. program **KLASIK**) a ozve se zvukový signál.

- číslice 1 označuje, který program byl zvolen,
- číslice 3:10 označuje čas přípravy zvoleného programu.
- poloha šipky poskytuje informaci o zvolené barvě pečeného chleba (○ / ◐ / ● = SVĚTLÝ / STŘEDNÍ / TMAVÝ),
- poloha šipky poskytuje informaci o zvolené hmotnosti pečeného chleba (500 g / 750 g / 1000 g).

Základní nastavení po připojení pekárný k el. síti je program **KLASIK**, hmotnost 750 g, stupeň propečení **STŘEDNÍ**. Během provozu lze na displeji sledovat průběh postupu programu. S postupem programu se číslice nastaveného času postupně snižují. Po dokončení programu se na displeji zobrazí **0:00** a pekárna se přepne do hodinového udržování teploty. Na displeji zůstává stále zobrazeno **0:00** (dvojtečka mezi číslicemi bliká). Po skončení přihřívání se na displeji zobrazí naprogramovaný čas (dvojtečka mezi číslicemi neblinká).

2) Tlačítko START/PAUSE/STOP

Tlačítko slouží pro spuštění, pozastavení a ukončení programu. Jakmile se tlačítko **START/PAUSE/STOP** stlačí, začne dvojtečka mezi číslicemi blikat a spustí se program. Opětovným krátkým stiskem tlačítka **START/PAUSE/STOP** se pozastaví program. Tento stav signalizuje blikání času a dvojtečky. Po stisknutí a přidržení tlačítka **START/PAUSE/STOP** přibližně na 3 sekundy zazní zvukový signál (dlouhé pípnutí) a program se ukončí. Tento postup platí i pokud chcete ukončit 60 min. přihřívání pekárný.

3) Tlačítko BARVA

Tlačítko slouží pro nastavení požadované barvy zhnědnutí chleba (○ / ◐ / ● = SVĚTLÝ / STŘEDNÍ / TMAVÝ). Značka a nápis na displeji ▼ znázorňuje zvolenou barvu chleba. Neplatí pro program 6-TĚSTO, 7-HNĚTENÍ, 9-DŽEM, 10-JOGURT, 11-PEČENÍ.

4) Tlačítko VELIKOST – 500 g / 750 g / 1000 g

Tlačítko slouží k nastavení požadované hmotnosti chleba v jednotlivých programech tj. **500 g / 750 g / 1000 g** (viz tabulka a recepty). Značka a nápis na displeji ▲ znázorňuje zvolenou velikost chleba. Neplatí pro program 6-TĚSTO, 7-HNĚTENÍ, 8-DORT, 9-DŽEM, 10-JOGURT, 11-PEČENÍ.

- velikost **500 g** = pro malé množství chleba,
- velikost **750 g** = pro střední množství chleba,
- velikost **1000 g** = pro velké množství chleba.

Objem nádoby umožňuje přípravu potravin (chleba, dortu, těsta, sekané) až do maximální hmotnosti 1000 g.

5) Tlačítko MENU

Tlačítko slouží pro nastavení požadovaného programu. Číslice na displeji znázorňuje zvolený program a jeho přednastavený čas přípravy.

6) Tlačítka ČAS

Tlačítko slouží pro nastavení požadovaného času dokončení upečeného chleba. Programy 7-HNĚTENÍ, 9-DŽEM, 10-JOGURT, 11-PEČENÍ nelze načasovat na pozdější spuštění. Hodiny a minuty, po kterých by měla započít příprava, musí být přičteny k příslušnému základnímu času pro konkrétní program. Maximální časovací doba kterou lze nastavit je 15 hodin. Nastavený čas obsahuje i čas přípravy, tzn. na displeji bude svítit čas, za jak dlouho zvolený program skončí.

Poznámka

Tlačítka čas složí také pro nastavení volitelné doby přípravy u programů 7-HNĚTENÍ, 10-JOGURT, 11-PEČENÍ a rovněž pro nastavení času jednotlivých fází přípravy u programu 12-VLASTNÍ.

Příklad: Je 20:30 hodin a chléb má být hotov druhý den ráno v 7:00 hodin, tj. za 10 hodin a 30 minut. Stiskněte a držte tlačítko ČAS dokud se na displeji neobjeví hodnota 10:30, tj. čas mezi přítomností (20:30) a kdy chléb má být hotov. Zvolený čas se nastavuje po 10 minutách.

POZOR

- Funkci časovače používejte jen u receptů, které jste již předem s úspěchem vyzkoušeli, a tyto recepty dále neměňte.
- Nadměrné množství těsta může přetéci a připeče se na topném tělese.
- Při vkládání surovin do formy vždy nejprve nalijte tekutinu, pak přidejte mouku a na závěr sušené droždí. Během doby, než je program spuštěn, se droždí nesmí dostat do kontaktu s tekutinou, jinak by začalo působit předčasně a těsto, resp. chléb by se později při pečení propadl.
- Při práci s časovou funkcí nikdy nepoužívejte ingredience podléhající zkáze jako čerstvé mléko, vajíčka, ovoce, jogurt, sýr cibule atd. protože by se mohly přes noc zkazit!
- Pekárnu používejte jen v místnostech s teplotou nad 18 °C. Droždí totiž začíná působit až při teplotě asi 17 °C a výše. Pokud byste pekárnu umístili do chladnější místnosti, nebylo by zaručeno dobré vykynutí těsta.
- Akustické signál, které signalizuje přidávání surovin (oříšky, semínka, sušené ovoce apod.) a ukončení programu, nelze vypnout, zazní tedy i v noci.

FÁZE PŘÍPRAVY

Probíhající fáze přípravy je indikována na displeji kurzorem ◀ / ▶:

PRESET – přednastavení

MIX – míchání (hnětení)

REST – odpočinek

FERMENT – kvašení

HEAT – ohřev

BAKE – pečení

KEEP WARM – udržování teploty

COMPLETE – dokončeno

SEZNAM PROGRAMŮ

1. KLASIK

Program je určen pro bílý pšeničný a hnědý žitný chléb, také pro chléb ochucený bylinkami a rozinkami. Tento program se používá nejvíce.

2. RYCHLÝ

Program je určen pro rychlou přípravu bílého, pšeničného a žitného chleba. Chléb pečený v tomto režimu je menší a má hutnější střed.

3. SLADKÝ

Program je určen pro pečení sladkých typů chleba s křupavější kůrkou než při pečení s programem "KLASIK".

4. CELOZRNNÝ

Program je určen pro pečení celozrnného chleba z mouky s nízkým obsahem lepku. Toto nastavení poskytuje delší čas na hnětení/míchání, kynutí (tj. nabobtnání zrn) a předežhátí. S tímto programem nedoporučujeme používat funkci odloženého startu (tlačítko "ČAS").

5. BEZLEPKOVÝ

Program je určen pro přípravu bezlepkového chleba.

6. TĚSTO

Program je určen pro hnětení/míchání a následné kynutí těsta bez pečení. K přípravě těsta můžete použít různé suroviny pro různé druhy pečiva (např. chlebové rohlíky, pizza atd.). Pokud chcete následně péci, musíte nastavit odpovídající hmotnost, požadovanou barvu kůrky a typ programu.

7. HNĚTENÍ

Program je určen pouze pro hnětení těsta (bez kynutí). Při hnětení těsta můžete použít různé suroviny pro různé druhy pečiva (např. chlebové rohlíky, pizza atd.). U tohoto programu je volitelná doba přípravy v rozmezí 0:08 - 0:45 (krok 1 minuta). Tlačítky "ČAS" nastavte požadovanou dobu a poté potvrďte stisknutím tlačítka **START/PAUSE/STOP**. Dalším stiskem tlačítka **START/PAUSE/STOP** spustíte program.

8. DORT

Program je určen pro hnětení/míchání surovin (např. na dort, koláč), které se následně pečou po nastavený čas. Doporučujeme napřed zamíchat složky do dvou dílů a ty potom vysypat do pečicí formy. V tomto režimu nelze nastavit velikost dortu.

9. DŽEM

Program je určen pro přípravu džemu nebo marmelády nebo kompotu z čerstvého ovoce. Při časté přípravě džemu vám doporučujeme si obstarat druhou formu, kterou budete používat výhradně k tomuto účelu. Kyseliny uvolňující se při vaření z ovoce by mohly způsobit, že chléb upečený ve stejné formě se nebude dobře vyklápat.

10. JOGURT

Program je určen pro přípravu domácího jogurtu. Pekárna udržuje po danou dobu ideální teplotu (cca 40 °C) pro růst jogurtových kultur. U tohoto programu je volitelná doba přípravy v rozmezí 6:00 - 12:00 (krok 10 minut). Tlačítky "ČAS" nastavte požadovanou dobu a poté potvrďte stisknutím tlačítka **START/PAUSE/STOP**. Dalším stiskem tlačítka **START/PAUSE/STOP** spustíte program.

11. PEČENÍ

Program je určen pro pečení hnědého chleba, dortů nebo sekané. U tohoto programu je volitelná doba přípravy v rozmezí 0:10 - 1:00 (krok 5 minut). Tlačítky "ČAS" nastavte požadovanou dobu a poté potvrďte stisknutím tlačítka **START/PAUSE/STOP**. Dalším stiskem tlačítka **START/PAUSE/STOP** spustíte program. U tohoto programu lze také tlačítkem "BARVA" nastavit stupeň propečení.

12. VLASTNÍ

Program je určený pro individuální nastavení jednotlivých fází přípravy chleba. Tlačítkem "MENU" zvolte program "VLASTNÍ". Tento program také umožňuje nastavení stupně zhnědnutí chleba. Toto nastavení vyberte na začátku nebo konci nastavování tlačítkem "BARVA". Stisknutím tlačítka "VELIKOST" vyberte danou fázi přípravy a tlačítka "ČAS" nastavte požadovaný čas (číslíce času blikají). Nastavený čas potvrdíte stiskem tlačítka "VELIKOST" (dojde zároveň k přepnutí na další fázi přípravy). Stejným způsobem nastavte všechny fáze přípravy. Po nastavení a potvrzení času u poslední fáze přípravy přestanou číslice času blikat a na displeji se zobrazí celkový čas nastaveného programu. Nastavovaná fáze je indikována na displeji blikajícím kurzorem ◀ / ▶. V tomto programu nelze nastavit velikost bochníku. Možnosti nastavení fází přípravy a jejich časů jsou podrobněji popsány v tabulce na konci této jazykové mutace.

IV. FUNKCE PEKÁRNY CHLEBA

Funkce zvukového signálu se spustí:

- když se stiskne kterékoliv z programových tlačítek,
- během druhého hnětacího cyklu při programech 1-KLASIK, 2-RYCHLÝ, 3-SLADKÝ, 4-CELOZRNÝ, 5-BEZLEPKOVÝ pro signalizaci, že cereálie, ovoce, ořechy, nebo jiné ingredience mohou být přidány,
- když se docílí konce programu,
- když se aktivuje bezpečnostní funkce.

Bezpečnostní funkce

- Pokud chcete pekárnu použít ihned po předchozím pečení a je-li teplota vnitřního prostoru pekárny ještě příliš vysoká (nad 40 °C), po stisknutí tlačítka **START/PAUSE/STOP** se na displeji objeví nápis **H:HH** a ozve se zvukový signál. Pekárnu nelze uvést do provozu. Z tohoto důvodu otevřete víko, případně vyjměte pečící formu a vyčkejte než pekárna zchladne.
- Pokud se po stisknutí tlačítka **START/PAUSE/STOP** na displeji zobrazí nápis **E:E0**, je nutné spotřebič odnést do odborného servisu.
- Pokud dojde k výpadku el. proudu během provozu, pekárna si po dobu 15 minut pamatuje své nastavení. Je-li výpadek proudu delší než 15 minut (displej ukazuje základní nastavení), proces se už neobnoví a je nutné pekárnu znovu zapnout. To lze provést jen tehdy, pokud přerušení programu nenastalo později než ve fázi hnětení. Pokud se však těsto nacházelo již v poslední fázi kynutí a výpadek proudu trvá delší dobu, nelze už těsto použít a je potřeba začít znovu od začátku s novými ingrediencemi.
- Upozorňujeme, že pekárna nemá z bezpečnostních důvodů horní ohřev, a proto kůrka na horní straně chleba není tak tmavá jako zespodu a po stranách.

V. PŘÍPRAVA K POUŽITÍ A POSTUP PEČENÍ CHLEBA

Odstraňte veškerý obalový materiál vyjměte pekárnu a příslušenství. Z pekárny odstraňte všechny případné adhezni fólie, samolepky nebo papír. Formu **C** uchopte oběma rukama a mírně jí pootočte proti směru hodinových ručiček, čímž se nádoba uvolní z aretace (viz obr. 1.) Následně formu vyjměte z pekárny. Před prvním použitím umyjte části které přijdou do styku s potravinami v horké vodě s přidávkem saponátu, důkladně opláchněte čistou vodou a vytřete do sucha, případně nechte oschnout.

Osušené součásti poskládejte zpět do pekárný a ponechte otevřené víko. Následně nastavte program **11-PEČENÍ** a zapněte na 10 minut pekárnou bez vložených surovin, poté nechejte pekárnou vychladnout. Případné krátké, mírné zakouření není na závadu.

Umístěte pekárnou na rovný a suchý povrch. Pekařnu připojte k el. síti. Formu **C** uchopte oběma rukama, vložte do pekárný a mírným pootočením po směru hodinových ručiček zaaretujte. Následně nasuňte hnětací hák **D** na hřídel **C2**. Hák musí směřovat rovnou částí směrem dolů. Do formy vložte pomocí odměrek **F, G**, ingredience v pořadí předepsaném příslušným receptem. **Dodržte, ale vždy základní pravidlo – nejdříve všechny tekuté suroviny poté všechny sypké suroviny a nakonec kvasnice případně zlepšující přípravky.** Uzavřete víko **B** pekárný. Na ovládacím panelu **A** nastavte požadovaný program (**MENU / VELIKOST / BARVA / ČAS**). Nakonec stiskněte tlačítko **START/PAUSE/STOP**.

Pekárna automaticky zahřívá, míchá a hněte těsto dokud se nedocílí správné konzistence. Po ukončení posledního cyklu hnětení se pekárná ohřeje na optimální teplotu pro vykynutí těsta. Následně pekárná automaticky nastaví teplotu a čas pečení chleba. Po ukončení pečení zazní zvukový signál, že chléb nebo specialita se může vyjmout z pekárný. Následně se pekárná přepne na 1 hod. do programu udržování teploty, pokud program udržování teploty nepožadujete, stiskněte tlačítko **START/PAUSE/STOP** na cca 3 sek. a program se tak ukončí.

Poznámka

- U typů těst, která jsou velmi těžká, např. s vysokým podílem žitné mouky, doporučujeme pořadí přísad změnit – nejprve sušené droždí, mouku a tekutinu přidat až na závěr, aby se těsto dobře prohnětlo. Pokud využíváte funkci časovače (odložený start), dbejte na to, aby droždí nepřišlo předčasně do kontaktu s tekutinou.
- Budete-li, po zaznění zvukového signálu přidávat suroviny doporučujeme:
 - 1) sušené ovoce, sýr, čokoládu = nakrájete na cca 5 mm kostky,
 - 2) ořechy = nejmenno nasekat (nepoužívejte jich příliš, protože zhoršují funkci lepkou),
 - 3) byliny = postupujte dle receptů, max. 1–2 lžičky,
 - 4) masné přísady, uzeniny a slanina = nakrájete na cca 5 mm kostky a lehce zamoučnete, lépe se zapracují,
 - 5) olivy, čerstvé ovoce, ovoce naložené v alkoholu = postupujte dle receptů, obsah vody v těchto surovinách by mohl ovlivnit výslednou kvalitu chleba,
 - 6) semínka = použití velkých a tvrdých semínek může poškodit (poškrábat) povrchovou úpravu pečicí formy a hnětacího háku. Tato změna ale žádným způsobem nemění vlastnosti povrchu a není důvodem k reklamaci spotřebiče.
- Při používání pekárný dochází k vydání charakteristického zvuku (při hnětení = cvakání, při pečení nebo přehřívání = praskání). Tento jev je naprosto normální a není důvodem k reklamaci spotřebiče.
- Na vůně / pachy, páru a kouř, vznikající během přípravy potravin, mohou citlivě reagovat domácí zvířata (např. exotičtí ptáci). Z tohoto důvodu doporučujeme přípravu potravin provádět v jiné místnosti.
- Pokud se na displeji objeví neobvyklé znaky, odpojte spotřebič od el. sítě a následně ho znovu připojte.

Konec naprogramovaných fází

Po ukončení programu tahem vyjměte pečicí formu **C**, položte ji dnem nahoru na tepelně odolnou pevnou podložku (např. prkénko). Pokud chléb nevypadne z formy na podložku, hýbejte hnětací hřídelí několikrát sem a tam dokud se chléb neuvolní. Zůstane-li hnětací hák v chlebu, za pomoci nástroje **E** jej snadno vyjmete. Poté chléb nechte vychladnout. Pro krájení chleba použijte el. kráječ nebo speciální nůž se zoubkovaným ostřím. Pokud chléb nesníte celý, doporučujeme vám uložit zbytek do plastového sáčku nebo nádoby. Chléb můžete skladovat až 3 dny při pokojové teplotě. Jestliže ho potřebujete uskladnit na delší dobu, vložte ho do plastového sáčku nebo nádoby a následně do mrazničky. Skladujte max. 5 dní. Protože doma vyrobený chléb neobsahuje žádné konzervanty, jeho skladovací doba obecně není delší než skladovací lhůta pro chléb zakoupený v obchodě.

Poznámka

Doporučujeme při manipulaci s horkou pečicí formou, hákem apod. používat ochranné pracovní pomůcky (např. chňapky). Nikdy nepoužívejte hrubou sílu na stěny pečicí formy, abyste uvolnili hotový bochník!

VI. OTÁZKY A ODPOVĚDI TÝKAJÍCÍ SE PEČENÍ

Po pečení se chléb lepí na nádobu

Po ukončení pečení nechte chléb asi 10 minut zchladnout a následně obraťte formu dnem nahoru. Dle potřeby po pečení pohybuje hřídelemi hnětacích háků zleva doprava. Pro další pečení celou formu včetně hnětacích háků vymastěte.

Jak zabránit tvorbě děr v chlebu způsobených přítomností hnětacího háku?

Hnětací hák můžete vyjmout prsty pokrytými moukou před poslední fází kynutí těsta.

Těsto překyne přes okraj nádoby

To se stává zejména když se užívá pšeničná mouka a je to následek vyššího obsahu lepku.

- Snižte množství mouky a přizpůsobte ostatní ingredience. Hotový chléb bude ještě stále mít dostatečný objem.
- Na těsto rozestřete polévkovou lžící horkého roztaveného margarínu.

Chléb není dostatečně vykynutý

a) Jestliže se uprostřed chleba vytvoří rýha tvaru V, mouka neobsahuje dost lepku.

To značí, že mouka obsahuje příliš málo proteinu (což se stává zejména za deštivého léta) nebo protože mouka je příliš vlhká.

Opatření: přidejte polévkovou lžící pšeničného lepku na každých 500 g mouky.

b) Jestliže chléb je uprostřed zúžený může příčina spočívat z jednoho následujících důvodů:

- teplota vody byla příliš vysoká,
- bylo použito nadměrné množství vody,
- mouka byla chudá na lepek.

Kdy lze otevřít víko pekárny během provozu?

Všeobecně řečeno lze víko pekárny otevřít vždy během fáze hnětení. Během této fáze mohou být ještě přidána malá množství mouky nebo tekutiny. Má-li chléb mít po dopečení určité aspekty, postupujte takto:

Před poslední fází kynutí odklopte víko a opatrně nařizněte tvořící se kůru chleba ostrým předeřhřátým nožem, rozptylte na něj cereálie nebo rozestřete na kůru směs bramborové mouky a vody za účelem docílení lesklé povrchové úpravy. To je však naposledy, kdy může být víko otevřeno, protože jinak prostředek chleba poklesne (viz tabulka „program časování fázi“ a informace na displeji).

Mouka

Nejdůležitější složkou mouky při přípravě chleba je protein nazývaný gluten (lepek). Jde o přírodní činidlo, díky kterému těsto drží svůj tvar a umožňuje zadržet oxid uhličitý produkovaný kvasnicemi. Termínem „silná/pevná“ mouka označujeme mouku s vysokým obsahem glutenu.

Co je pšeničná celozrnná mouka?

Celozrnná mouka se vyrábí ze všech druhů cereálií (obilovin), včetně pšenice. Termín „celozrnný“ značí, že mouka byla umleta z celých zrn a proto má vyšší obsah nestavitelných částic a tím uděluje mouce tmavší barvu. Užití celozrnné mouky, ale nedává chlebu tmavší zbarvení, jak se obecně věří.

Co se musí dělat při použití žitné mouky?

Žitná mouka obsahuje určité procento lepku, toto procento je však nižší než u ostatních muk. Aby se chléb stal lehce stravitelným, musí se připravit celozrnný žitný chléb s větším množstvím kvasnic.

Kvasnice (droždí)

Kvasnice jsou živým organismem. V těstě se rozmnožují a produkují bublinky oxidu uhličitého způsobující kynutí těsta. Pro přípravu chleba v domácí pekárně je nejlépe použít sušené kvasnice, protože se snáze odměří. Jsou k dostání v sáčku a kvašení u těchto kvasnic není vázáno na cukr. Mají nižší podíl cukru, čímž jsou pro vás zdravější. Nepoužité sušené kvasnice uchovejte při nízké teplotě a na suchém místě ve vzduchotěsném obalu. Použit lze samozřejmě též čerstvé droždí, je však potřeba počítat s případnou různou intenzitou kynutí podle toho, jak je droždí čerstvé. V zásadě platí, že čerstvé droždí je třeba předem nechat vzejít v tekutině, která je uvedena v receptu. Na 500 g mouky je potřeba cca 10-13 g čerstvého droždí, pokud chleb pečete v pekárně, neboť droždí ve vlhku a teplem prostředí, které pekárny utvoří, kyne intenzivněji než v běžně troubě. Pokud v pekárně připravujete pouze těsto a chleb pak upečete v troubě, doporučujeme použít 20 g droždí.

Sůl

Sůl samozřejmě dodává chlebu chuť. Ale může také zpomalit účinek kvašení. Díky soli je těsto pevné, kompaktní a nekyne tak rychle. Sůl také zlepšuje strukturu těsta. Použijte běžnou stolní sůl. Nepoužívejte hrubou sůl nebo náhražky.

Máslo

Zvýrazňuje chuť a změkčuje, můžete také použít margarín nebo olivový olej. Používáte-li máslo, nakrájejte je na malé kousky, aby se během přípravy rovnoměrně rozptýlilo v těstu nebo ho nechte změkknout. 15 g másla můžete nahradit 1 lžící oleje.

Nepřidávejte horké máslo. Tuk nesmí přijít do styku s droždím, jelikož by mohl bránit jejich rehydrataci. Příliš mnoho tuku zpomaluje kynutí. Nepoužívejte nízkotučné krémy nebo náhražky másla.

Cukr a sladidla (např. med, melasa)

Cukr dodává chlebu chuť a částečně je příčinou toho, že kůrka zhnědne. Aby kůrka byla světlejší a tenčí, lze snížit množství cukru až o 20 % aniž by se změnila chuť pečiva. Pokud máte raději měkčí a světlejší kůrku, nahradte cukr medem. Cukr nelze nahradit umělými sladidly, protože kvasnice s nimi nereagují.

Poznámka

Pokud přidáte cukr, některé druhy sušených kvasnic nemusí začít kvasit. Nepoužívejte kostkový nebo hrubý cukr.

Voda

Používejte vždy vodu o pokojové teplotě, nejlépe okolo 22 °C. Vodu lze zcela nebo částečně nahradit mlékem nebo jinými tekutinami.

Ostatní suroviny

Mohou znamenat vše od sušeného ovoce, sýrů, vajec, ořechů, hnědé mouky, koření, bylin apod. Je to jen na Vás. Ale nezapomeňte, že potraviny jako sýr, mléko a čerstvé ovoce mají vcelku vysoký obsah vody, který určuje konečný vzhled bochníku. Používejte raději sušené náhražky jako sušší sýry, sušené mléko apod. Až budete zběhlejší v používání pekárny, poznáte, zda je těsto sušší nebo naopak a během procesu přidáte vodu nebo mouku. Nezapomeňte, kolik jste přidali soli, protože ta zpomaluje kvašení. Některé suroviny můžete smíchat na začátku, např. sušené mléko, pevné semínka a jogurt, ale některé přidejte až po zvukovém signálu, např. ořechy, sušené ovoce. Ořechy nejmenno nasekejte, protože by se mohly prořezat strukturou bochníku a způsobit jeho klesnutí. Při sledování průběhu pečení poznáte, kdy se ozve zvukový signál.

Podmínky

Pracovní podmínky jsou velmi důležité, rozdíl ve velikosti chleba připravovaném v teplém a studeném prostředí je 15 %.

Uskladnění chleba

Doma vyrobený chléb neobsahuje žádné konzervanty. Pokud, ale chléb vložíte do čisté a vzduchotěsné nádoby a tu vložíte do chladničky, vydrží vám 5–7 dnů. Navíc můžete chléb zmrazit.

Proč chléb pečený v klasické peci chutná odlišně od chleba vyrobeného v zařízení na výrobu chleba?

Závisí to na rozdílném stupni vlhkosti: Chléb pečený v klasické peci je sušší z důvodu většího pečicího prostoru, zatímco chléb zhotovený v zařízení na pečení chleba je vlhčí.

Proč je marmeláda příliš tekutá?

Domácí marmeláda často bývá tekutější než kupována. Nechte marmeládu 24 hodin v chladničce – zchladnutím ztuhne. Pokud zůstane trochu tekutější, bude se o to lepe rozírat. Domácí marmelády jsou výborné jako polevy na zmrzliny. Nikdy nevařte již hotovou marmeládu znovu. Při další várce zkuste tato doporučení:

- 1) Zkontrolujte, zda ovoce není přezrálé,
- 2) po umytí ovoce osušte,
- 3) pro hustší výsledek použijte pektin.

Jak mohu při výrobě marmelády předejít „vystřikování“ z formy při míchání?

Ovoce nakrájejte na malé kousky a nepoužívejte větší množství, než je uvedeno v receptu. Okolo horního okraje pečicí formy vyrobte z hliníkové folie ochranný pas (cca 5 cm). Nezakryvejte folii celou formu, během vaření by nemohla unikat pára.

VII. ČIŠTĚNÍ A ÚDRŽBA

Čistíte vždy vychladlý spotřebič po každém použití. Novou pečicí formu a hnětací hák před prvním použitím potřete tukem, zahřejte 10 minut a po vychladnutí otřete ubrouskem – chráníte tím nepřilnavý povrch. Postup občas opakujte. Používejte mírný detergent, vyhněte se agresivním čistícím prostředkům. Vlhkým hadříkem očistěte víko, plášť a pečicí prostor, všechny části dobře osušte. **Pekárnu ani pečicí prostor nenamáčejte do vody.** Hnětací hák i pohonnou hřídel čistěte ihned po použití. Pokud hák zůstane ve formě, nechte ji 30 minut s teplou vodou, poté hák vyjměte. Nenamáčejte formu dlouhodobě – může ovlivnit rotaci hřídelí. Nepoužívejte kovové nástroje, aby nedošlo k poškození nepřilnavého povrchu. Změna barvy povrchu v čase neovlivňuje jeho vlastnosti.

Uložení

Před uložením se ujistěte, že je pekárna chladná a suchá. Pekárnu skladujte na bezpečném a suchém místě, mimo dosah dětí a nesvéprávných osob

Údržbu rozsáhlejšího charakteru nebo údržbu, která vyžaduje zásah do vnitřních částí spotřebiče, musí provést odborný servis! Nedodržením pokynů výrobce zaniká právo na opravu!

Případné další informace o spotřebiči a servisní síti získáte na infolince +420 545 120 545 nebo na internetové adrese www.eta.cz.
Kontakt na výrobce: info@eta.cz
Informace k reklamaci a opravě výrobků naleznete na stránkách www.eta.cz/servis-eu.

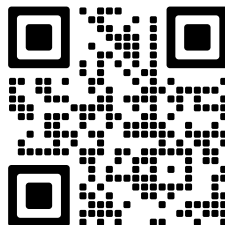

VIII. OTÁZKY A ODPOVĚDI K PEKÁRNĚ

Problém	Příčina	Řešení
Kouř vychází z pečicího prostoru nebo z ventilačních otvorů.	Ingredience lnou na pečicí prostor nebo na vnější stranu pečicí formy.	Odpojte napájecí přívod od el. instalace a vyčistěte vnější části pečicí formy nebo pečicí prostor.
Střed chleba klesá a na spodu je vlhký.	Chléb zůstal po ukončení pečení a přehřevu příliš dlouho v pečicí formě.	Vyndejte chléb z pečicí formy před ukončením přehřívací fáze.
Chléb se obtížně vyndává z pečicí formy.	Spodní strana bochníku je přilepena na hnětacích hákách.	Hýbejte hřídeli sem a tam, dokud chléb nevypadne. Po pečení vyčistěte hnětací hák a hřídele. Dle potřeby naplňte pečicí formou na 30 minut teplou vodou. Poté lze snadno vyjmout hnětací háky a vyčistit je.

Problém	Příčina	Řešení
Ingredience nejsou správně míchány a chléb se nepeče správně.	Nesprávné nastavení programu.	Zkontrolujte zvolený program a ostatní nastavení.
	Během provozu pekárny bylo víko několikrát otevřeno.	Neotevírejte víko po posledním vykynutí.
	Dlouhodobý výpadek elektrické sítě během provozu pekárny.	Viz. odst. IV. Funkce pekárny chleba
	Otáčení hnětacího háku je zablokováno.	Zkontrolujte zda hnětací hák nejsou zablokovány zrný apod. Vyndejte pečicí formu a zkontrolujte zda se hřídel volně otáčí. Není-li tomu tak, obraťte se na zákaznický servis.
Pekárnu nelze spustit. Displej zobrazuje H:HH	Pekárna je ještě horká z předchozího pečicího cyklu	Stisknutím tlačítka START/PAUSE/STOP zrušíte zvukový signál. Vyměňte pečicí formu a nechte pekárnu vychladnout. Poté vraťte pečicí formu na své místo, nastavte znovu program a zapněte pekárnu.

IX. EKOLOGIE



Pokud to rozměry dovolují, jsou na všech kusech vytištěny znaky materiálů použitých na výrobu balení, komponentů a příslušenství, jakož i jejich recyklace. Uvedené symboly na výrobku nebo v průvodní dokumentaci znamenají, že použité elektrické nebo elektronické výrobky nesmí být likvidovány společně s komunálním odpadem. Za účelem jejich správné likvidace je odevzdejte na k tomu určených sběrných místech, kde budou přijaty zdarma. Správnou likvidací tohoto produktu pomůžete zachovat cenné přírodní zdroje a napomáháte prevenci potenciálních negativních dopadů na životní prostředí a lidské zdraví, což by mohly být důsledky nesprávné likvidace odpadů. Další podrobnosti si vyžádejte od místního úřadu nebo nejbližšího sběrného místa. Při nesprávné likvidaci tohoto druhu odpadu mohou být v souladu s národními předpisy uděleny pokuty. Pokud má být spotřebič definitivně vyřazen z provozu, doporučuje se po odpojení napájecího přívodu od el. sítě přívod odříznout, spotřebič tak bude nepoužitelný.

X. TECHNICKÁ DATA

Napětí (V)	uvedeno na typovém štítku výrobku
Příkon (W)	uveden na typovém štítku výrobku
Hmotnost cca (kg)	4,5
Rozměry cca (DxHxV) (mm)	295 x 335 x 272
Příkon v pohotovostním režimu je < 0,80 W	
Hlučnost: Deklarovaná hladina akustického výkonu je 60 dB(A) re 1pW	

Změna technické specifikace a obsahu případného příslušenství dle modelu výrobku vyhrazena výrobcem.

UPOZORNĚNÍ A SYMBOLY POUŽITÉ NA SPOTŘEBIČI, OBALECH NEBO V NÁVODU:

HOT – Horké, DO NOT COVER – Nezakrývat, CAUTION: BE CAREFUL OF STEAM – POZOR: nebezpečí opaření, HOUSEHOLD USE ONLY – Pouze pro použití v domácnosti DO NOT IMMERSE IN WATER OR OTHER LIQUIDS – Neponořovat do vody nebo jiných tekutin.



TO AVOID DANGER OF SUFFOCATION, KEEP THIS PLASTIC BAG AWAY FROM BABIES AND CHILDREN. DO NOT USE THIS BAG IN CRIBS, BEDS, CARRIAGES OR PLAYPENS. THIS BAG IS NOT A TOY. – Nebezpečí udušení. Nepoužívejte tento sáček

v kolébkách, postýlkách, kočárcích nebo dětských ohrádkách. PE sáček odkládejte mimo dosah dětí. Sáček není na hraní.

Symbol  znamená UPOZORNĚNÍ.



UPOZORNĚNÍ: HORKÝ POVRCH

XI. OTÁZKY A ODPOVĚDI TÝKAJÍCÍ SE RECEPTŮ

Problém	Příčina	Řešení
Chléb příliš rychle vykyne	Příliš mnoho droždí, příliš mnoho mouky, nedostatek soli	a/b
	Nebo několik těchto příčin	a/b
Chléb vůbec nevykyne nebo jen nedostatečně	Vůbec žádné nebo příliš málo droždí	a/b
	Staré nebo prošlé droždí	e
	Tekutina příliš horká	c
	Droždí se dostalo do styku s tekutinou	d
	Nesprávný typ mouky nebo prošlá mouka	e
	Příliš mnoho nebo nedostatek tekutiny	a/b/g
	Nedostatek cukru	a/b
Chléb příliš vykyne a rozlije se na pečicí formu	Je-li voda příliš měkká, droždí více kvasí	f/i
	Příliš mnoho mléka ovlivní kvašení droždí	c

Problém	Příčina	Řešení
Střed chleba se snižuje Po dokončení pečení je v chlebu prohlubeň	Objem těsta je větší než forma a chléb se sníží	a/f
	Tekutiny je příliš mnoho	a/b/f
	Kvašení je příliš krátké nebo není dosti dlouhé z důvodu nadměrné teploty vody nebo pečicího prostoru nebo nadměrné vlhkosti	c/f/h
	Droždí je příliš mnoho	k
Struktura chleba je těžká a hrudkovitá	Příliš mnoho mouky nebo nedostatek tekutiny	a/b/g
	Nedostatek droždí nebo cukru	a/b
	Příliš mnoho ovoce, hrubé mouky nebo jedné z ostatních ingrediencí	b
	Stará nebo prošlá mouka	e
Střed chleba není upečen	Příliš mnoho nebo nedostatek tekutiny	a/b/g
	Vysoká vlhkost vzduchu	f
	Recept obsahuje vlhké ingredience	g
Otevřená nebo hrubá struktura chleba nebo příliš mnoho děr	Příliš mnoho vody	g
	Žádná sůl	b
	Vysoká vlhkost, voda příliš horká	f/h
Chléb je na povrchu nedopečený	Objem je příliš velký vůči pečicí formě	a/f
	Nadměrné množství mouky, zejména pro bílý chléb	f
	Příliš moc droždí a málo soli	a/b
	Příliš moc cukru	a/b
	Sladké ingredience navíc k cukru	b
Krajíce jsou nerovnoměrné nebo hrudkovité	Chléb nebyl dostatečně vychlazen (pára neunikla)	g
Usazeniny mouky na kůře	Mouka nebyla během hnětení na bocích dobře zpracována	g

Řešení problému:

- Ingredience správně odměřte.
- Nastavte dávkování ingrediencí.
- Použijte jinou tekutinu nebo ji nechte zchladnout na teplotu pokoje. Ingredience předepsané receptem přidejte ve správném pořadí. Utvořte malou prohloubeninu uprostřed mouky a vložte do ní rozdrobené droždí nebo suché droždí.
Vyvarujte se přímému styku droždí s tekutinou.
- Používejte jen čerstvé a správně skladované ingredience.
- Opravte množství tekutiny. Používají-li se ingredience obsahující vodu, dávka přidávané vody se musí náležitě snížit.
- V případě velmi vlhkého počasí snižte množství vody o 1 až 2 polévkové lžíce.

- g) Vyjměte chléb z formy ihned po upečení a před rozřezáním ho nechte nejméně 15 minut zchladnout na vhodné podložce (např. dřevěném prkénku).
- h) Při velmi teplém počasí nepoužívejte funkci odloženého startu. Používejte studené tekutiny. Abyste zkrátili dobu kynutí, zvolte program **2-RYCHLÝ**.
- i) Použijte menší množství droždí, eventuálně zredukujte množství všech surovin o 1/4 z uvedeného množství.

XII. POZNÁMKY K RECEPTŮM

1. Ingredience

Jelikož každá ingredience hraje specifickou roli pro úspěšné pečení chleba, je odměřování stejně důležité jako pořadí, ve kterém se ingredience přidávají.

- Nejdůležitější ingredience, jako tekutina, mouka, sůl, cukr a droždí (lze použít buď suché nebo čerstvé droždí) ovlivňují úspěšný výsledek přípravy těsta a chleba. Vždy použijte správné množství ve správném poměru.
- Použijte teplé ingredience jestliže se těsto má připravit ihned. Přejete-li si nastavit funkci odloženého zapnutí doporučuje se použít studné ingredience, aby se předešlo stavu, kdy droždí počne kynout příliš brzy.
- Margarin, máslo a mléko ovlivňují chuť a vůni chleba.
- Aby kůrka byla světlejší a tenčí, lze snížit množství cukru o 20 % bez ovlivnění úspěšného výsledku pečení. Dáváte-li přednost měkčí a světlejší kůrce, nahradte cukr medem.
- Přejete-li si přidat cereální zrna, nechte je přes noc namáčet. Snízte množství mouky a tekutiny (až o 1/5). U žitné mouky jsou kvasnice nepostradatelné.
- Jestliže chcete obzvláště lehký chléb, bohatý na stravu pro povzbuzení činnosti střev, přidejte do těsta pšeničné otruby. Příslušné dávkování je 1 polévková lžice na 500 g mouky a zvýšte množství tekutiny o 1 polévkovou lžici. Při použití žitné mouky je nezbytný kvásek. Obsahuje bakterie kyseliny mléčné a octové, které způsobují, že je chléb lehký a jemně nakyslý. Kvásek si můžete vyrobit sami, je však nutno počítat s časem potřebným na jeho přípravu. V našich receptech proto používáme kvásek v prášku, koncentrát, který lze zakoupit v balíčku s obsahem 15 g (na 1 kg mouky). Údaje v receptu je nutné dodržovat, jinak se chléb bude drobit. Pokud použijete kvásek v prášku v jiné koncentraci (balíček s obsahem 100 g na 1 kg mouky), je potřeba zredukovat množství mouky: 1 kg asi o 80 g, příp. dále přizpůsobit recept.

2. Přizpůsobování dávek

Mají-li dávky být zvýšeny nebo sníženy, zajistěte, aby byly dodrženy poměry původních receptů. Pro docílení perfektních výsledků, se řiďte dále uvedenými základními pravidly pro přizpůsobení dávek ingrediencí:

• Tekutiny/mouka

Těsto by mělo být měkké (ale ne příliš) a snadno hnětené, aniž by se stalo vláknitým. Lehkým hnětením by se měla vytvořit koule, která se nelepí na stěny formy. To ale není případ těžkých těst jako z celozrnného žita nebo s cereálním chlebem. Zkontrolujte těsto 5 minut po prvním hnětení. Je-li příliš vlhké, přidáním mouky po malých dávkách, se docílí správná konzistence těsta. Je-li těsto příliš suché, přidejte během hnětení vodu po lžicích. Tyto úpravy by měly být prováděny postupně (ne více než 1 lžice naraz) a vždy je třeba vyčkat, zda se přidání projeví. Těsto můžete hodnotit ještě před začátkem pečení tak, že se ho lehce dotknete konečky prstů. Těsto by mělo klást mírný odpor a otisky prstů by postupně měly vymizet.

• Nahrazování tekutin

Při používání receptem předepsaných ingrediencí obsahujících tekutinu (např. tvaroh, jogurt atd.) se musí snížit množství tekutiny na předpokládané celkové množství.

Při použití vajíček ušlehejte je v odměřovacím poháru a doplňte pohár další požadovanou tekutinou na předpokládané množství.

• **Žijete-li na vysoko položeném místě (nad 750 m nad mořem), těsto vykyne rychleji.**

V takovém případě lze množství droždí snížit o 1/4 až 1/2 kávové lžičky pro poměrné snížení jeho vykynutí. Totéž platí zvláště o měkké vodě.

• **Zlepšující přípravky**

při pečení můžete do směsi přidávat různé zlepšující přípravky (např. chlebobstar, chlebovit, topmix, essirol, vital, falco, emulger apod.).

3. Přidávání a odměřování ingrediencí a množství

- Tekutiny odměřujte přiloženou odměrnou nádobou. Pro odměřování čajových lžiček a polévkových lžic použijte dvoustrannou odměrku. Množství odměřené odměrkou musí být zarovnané, ne vrchovaté. Nesprávná množství přináší špatné výsledky.
- Vždy vložte v první řadě tekutinu, ale droždí až nakonec. Aby se předešlo příliš rychlé aktivaci droždí (zejména při použití odloženého zapnutí), tak se musí zabránit styku droždí a tekutinou.
- Pro měření užíjte vždy stejné měrné jednotky. Hmotnosti v gramech musí být přesně odměřeny.
- Pro mililitrové označení lze použít dodaný odměřovací pohár, který má dílky stupnice od 50 do 200 ml.
- Ovocné, ořechové nebo cereální ingredience: Přejete-li si přidat další ingredience, můžete tak učinit pomocí zvláštních programů po zaznění zvukového signálu. Přidáte-li ingredience příliš brzo, budou během hnětení rozdrčeny.

4. Hmotnosti a objemy chleba

- V níže uvedených receptech najdete přibližné údaje týkající se hmotností chleba. Uvidíte, že hmotnost rýze bílého chleba je nižší, nežli celozrnného chleba. To je dáno skutečností, že bílá mouka více kyne..
- Přes přibližné hmotnostní údaje mohou nastat malé rozdíly. Skutečná hmotnost chleba hodně závisí na vlhkosti místnosti v době přípravy.
- Všechny chleby s podstatným podílem pšenice dosahují značný objem a přesahují hranu nádoby po posledním vykynutí v případě nejvyšší hmotnostní třídy. Chléb se ale nerozlijí. Část chleba vně formy snáze zhnědne v porovnání s chlebem uvnitř formy.
- Kde je pro sladké chleby navržen program **2-RYCHLÝ**, můžete použít ingredience v menších množstvích také pro program **8-DORT** pro přípravu lehčího chleba.

5. Výsledky pečení

- Výsledek pečení závisí na podmínkách v místě (měkká voda, vysoká relativní vlhkost vzduchu, vysoká nadmořská výška, konzistence ingrediencí atd.). Proto údaje v receptech tvoří referenční body, které mohou být vhodně upraveny. Jestliže jeden nebo jiný recept nevyjde napoprvé, nenechte se odradit. Snažte se najít důvod a zkuste to znovu obměnou podílů.
- Doporučuje se upéct zkušební chléb před skutečným nastavením funkce pro použití přes noc, takže v případě nutnosti budete moci provést potřebné změny.
- Protože nemůžeme nijak ovlivnit kvalitu používaných surovin ani další faktory jako např. okolní teplotu, vlhkost vzduchu apod., nemůžeme převzít zodpovědnost za to, zda se chléb pečený dle našich receptů skutečně stoprocentně povede.

Časování programových fází

Menu číslo	12	
Program	VLASTNÍ (CUSTOM)	
	Přednastavení (min.)	Možnost nastavení (min.)
Čas přípravy (hod.)	dle nastavení	
Volba maximálního času, za který bude chléb zhotoven (hod.)	15	
Fáze přípravy		
Hnětení 1 (motor zap./vyp.: 0,1s/0,4s)	15	0-30
Odpočinek 1	3	0-30
Hnětení 2 (motor zap./vyp.: 25s/5s)	20	0-20
Odpočinek 2	10	0-30
Hnětení 3 (motor zap./vyp.: 25s/5s)	0	0-25
Kynutí 1 (min.)	42	0-60
Kynutí 2 (min.)	40	0-60
Kynutí 3 (min.)	0	0-60
Pečení	čas (min.)	50
	teplota	dle nastavení (světlý: 110 °C, střední: 120 °C, tmavý: 130 °C)
Přihřívání (min.)	60	0-60

Doporučení

Na začátku přípravy “vašeho” chleba nepoužívejte velikost **1000 g**, ale otestujte si své těsto na velikost **750 g**. Maximální velikost je především určena pro přípravu hutných těst s menším podílem kvasnic.

Nadměrné množství těsta s vysokým podílem kvasnic může zapříčinit přetečení a připečení se na topném tělese.

Hmotnost suchého droždí v 1 balíčku je stanovena na = 7 g, (* Při použití a dávkování suchého droždí se řiďte pokyny od daného výrobce).

1 šálek mouky obsahuje 148 g,

1 malá lžička soli 6 g,

1 malá lžička zlepšovadla 2 g,

1 velká lžičice sušeného mléka 6,48 g,

1 vejce 50-60 g.

1 šálek vody 250 g,

1 malá lžička kvasnic 3,5 g,

1 velká lžičice cukru 14 g,

1 velká lžičice másla 16 g,

Při odměřování odměrku zarovnejte. Do odměrky nesypte jedny suroviny na další.

NÁVOD NA OBSLUHU

Vážený zákazník, ďakujeme Vám za zakúpenie nášho produktu. Pred uvedením tohto prístroja do prevádzky, si veľmi pozorne prečítajte návod na obsluhu a tento návod spolu s dokladom o predaji a podľa možností aj s obalom a vnútorným vybavením obalu dobre uschovajte.

RECEPTÁR vo formáte PDF ke stiahnutiu tu:
<http://eta.cz/recepty-pro-domaci-pekarnu-chleba>

I. BEZPEČNOSTNÉ UPOZORNENIA



VŠEOBECNÉ USTANOVENIA:

- Inštrukcie v návode považujte za súčasť spotrebiča a postúpte ich akémukoľvek ďalšiemu užívateľovi spotrebiča.
- Skontrolujte, či údaj na typovom štítku zodpovedá napätiu vo vašej elektrickej zásuvke. Vidlicu napájacieho prívodu treba pripojiť do správne zapojenej a uzemnenej zásuvky podľa STN!
- Tento spotrebič môžu používať deti vo veku 8 rokov a staršie a osoby so zníženými fyzickými alebo mentálnymi schopnosťami alebo nedostatkom skúseností a znalostí, pokiaľ sú pod dozorom alebo boli poučené o používaní tohto spotrebiča bezpečným spôsobom a porozumeli prípadným nebezpečenstvám. Deti si so spotrebičom nesmú hrať. Čistenie a údržbu vykonávanú užívateľom nesmú vykonávať deti, pokiaľ nie sú staršie ako 8 rokov a pod dozorom. Deti mladšie ako 8 rokov sa musí držať mimo dosahu spotrebiča a jeho prívodu.
- Pred výmenou príslušenstva alebo prístupných častí, ktoré sa pri používaní pohybujú, pred montážou a demontážou, pred čistením alebo údržbou, spotrebič vypnite a odpojte od el. siete vytiahnutím vidlice napájacieho prívodu z elektrickej zásuvky!
- Nikdy spotrebič nepoužívajte, ak má poškodený napájací prívod alebo vidlicu, ak nepracuje správne, ak spadol na zem a poškodil sa alebo spadol do vody. V takýchto prípadoch zaneste spotrebič do odborného servisu na preverenie jeho bezpečnosti a správnej funkcie.
- **POZOR:** Nepoužívajte tento spotrebič v spojení s tepelne citlivým riadiacim zariadením, programátorom, časovačom alebo akýmkoľvek iným zariadením, ktoré zapína spotrebič automaticky, pretože v prípade, že by bol spotrebič zakrytý alebo premiestnený, hrozí nebezpečenstvo požiaru.
- **UPOZORNENIE** – Niektoré časti tohto výrobku sa môžu stať veľmi horúcimi a spôsobiť popálenie. Povrch ohrievacieho telesa zostáva po

použití horúci. Zvláštna pozornosť musí byť venovaná pri prítomnosti detí a hendikepovaných ľudí.

- Neprekračujte maximálne množstvo múky (600 g) a kypriacich prísad, ako sú sušené kvasnice (10 g), (nie je platné pre Bezlepkový chlieb).
- Ak je spotrebič v činnosti, zabráňte kontaktu s ním domácim zvieratám, rastlinám a hmyzu.
- **Vidlicu napájacieho prívodu nezasúvajte a nevyfahujte z elektrickej zásuvky mokrymi rukami a ťahaním za napájací prívod!**
- Na spotrebič neodkladajte žiadne predmety.
- **Spotrebič nikdy neponárajte (ani čiastočne) do vody a neumývajte pod tečúcou vodou!**
- Není prípustné jakýmkoľvek spôsobom upravovať povrch spotrebiča (napr. **pomocí samolepicích tapety, fólie**, apod.)
- Prípadné texty v cudzom jazyku a obrázky uvedené na obaloch, alebo výrobku, sú preložené a vysvetlené na konci tejto jazykovej mutácie.
- **VAROVANIE:** Pri nesprávnom používaní prístroja, ktoré nie je v súlade s návodom na obsluhu, existuje riziko poranenia.
- Výrobca nezodpovedá za škody spôsobené nesprávnym používaním spotrebiča a jeho príslušenstva (napríklad **znehodnotenie potravín, poranenie, popálenie, oparenie, požiar**) a nie je povinný poskytnúť záruku na spotrebič v prípade nedodržania zhora uvedených bezpečnostných upozornení.

POUŽÍVANIE SPOTREBIČA:

- Spotrebič je určený len pre použitie v domácnostiach a pre podobné účely (v obchodoch, kanceláriách a podobných pracoviskách, v hoteloch, motelloch a iných obytných prostrediach, v podnikoch zaisťujúcich nocľah s raňajkami)! Nie je určený pre komerčné použitie!
- Spotrebič odporúčame počas pečenia podľa nevyskúšaného receptu kontrolovať.
- Spotrebič používajte výhradne v pracovnej polohe na miestach, kde nehrozí jeho prevrhnutie a v dostatočnej vzdialenosti od tepelných zdrojov (napr. **kachlí, sporáka, variča, teplovzdušnej rúry, grilu**), horľavých predmetov (napr. **záclon, závesov**) alebo vlhkých povrchov (ako sú **výlevky, umývadlá**).
- Nepokladajte pekáreň na nestabilné, krehké a horľavé podklady (napr. **sklenené, papierové, plastové, lakované dosky a rôzne tkaniny/obrusy**).
- Neumiestňujte nádobu do blízkosti horľavých látok alebo predmetov, ak sú horúce.
- Neumiestňujte nádobu, ak je horúca, na drevený stôl, lakovanú plochu ani iný druh citlivého povrchu, ktorý sa môže teplom poškodiť.
- Z hľadiska požiarnej ochrany bezpečnosti môže pekáreň pracovať na stole alebo podobnom povrchu s tým, že v smere hlavného sálenia tepla musí byť dodržaná bezpečná vzdialenosť od horľavých povrchov minimálne **500 mm** a v ostatných smeroch minimálne **100 mm**.
- Nikdy nezakrývajte priestor medzi pláštom a pečúcou formou a nevsúvajte do tohto priestoru žiadne predmety (napríklad **lyžicu alebo prsty**). Priestor medzi pláštom a pečúcou formou musí zostať voľný.
- Tento spotrebič nie je určený na vonkajšie použitie.
- Spotrebič nepoužívajte na vyhrievanie miestnosti!
- **Spotrebič nesmie byť používaný vo vlhkom alebo mokrom prostredí a v akomkoľvek prostredí s nebezpečenstvom požiaru alebo výbuchu** (priestory kde sú skladované chemikálie, palivá, oleje, plyny, farby a ďalšie horľavé, prípadne prchavé, látky).
- Pri prvom zapnutí spotrebiča môže dôjsť k prípadnému krátkemu miernemu zadymeniu, čo nie je porucha a nie je to dôvod na reklamáciu spotrebiča.
- Ak bol spotrebič skladovaný pri nižších teplotách, najskôr ho nechajte aklimatizovať.
- Nikdy nezapínajte pekáreň bez vlozenej nádoby.
- Pekač musí byť naplnená vhodnými surovinami na pečenie pred pripojením

- do elektrickej siete. V prípade zapnutia naprázdno sa môže poškodiť.
- V pekárni nikdy neohrievajte vodu, pretože by sa mohli vytvoriť vápenaté usadeniny a neodstrániteľné škvrny na nádobe. Tieto škvrny sú nezávadné a v žiadnom prípade nemajú vplyv na funkciu pekárne.
 - Pred prípravou odstráňte z potravín prípadné obaly (napr. **papier, PE–vrecko**).
 - Pri manipulácii so spotrebičom postupujte tak, aby ste sa neporanili (napríklad **nepopálili** alebo **neoparili**). Počas pečenia z vetracích otvorov vystupuje horúca para a povrch spotrebiča je horúci.
 - Spotrebič **neprenášajte** v horúcom stave, pri eventuálnom preklopení hrozí nebezpečenstvo úrazu popálením.
 - Pri manipulácii s nádobou používajte ochranné kuchynské rukavice alebo utierku.
 - Počas prevádzky pekárne sa vyvarujte postriekaniu horúceho skla veka vodou alebo inou tekutinou.
 - Pripravované potraviny sa môžu samy vznietiť. V prípade náhleho vzplanutia pokrmu odpojte spotrebič od elektrickej siete a oheň uhasťe.
 - Spotrebič nepoužívajte na iné účely (napr. **na sušenie textilu alebo obuvi**), ako uvádza výrobca.
 - Príslušenstvo nezasúvajte do žiadnych telesných otvorov.
 - Aby sa zaistila bezpečnosť prístroja a správna funkčnosť spotrebiča, používajte iba originálne náhradné diely a výrobcom schválené príslušenstvo.
 - Tento spotrebič vrátane príslušenstva používajte iba na účel, na ktorý je určený tak, ako je popísané v tomto návode. Spotrebič nikdy nepoužívajte na žiadny iný účel.

NAPÁJACÍ PRÍVOD:

- Ak je napájací prívod tohto spotrebiča poškodený, musí byť prívod nahradený výrobcom, jeho servisným technikom alebo podobne kvalifikovanou osobou, aby sa tak zabránilo vzniku nebezpečnej situácie.
- Napájací prívod nesmie byť poškodený ostrými alebo horúcimi predmetmi, otvoreným plameňom, nesmie byť ponáraný do vody ani sa ohýbať cez ostré hrany. Nedávajte spotrebič na horúce plochy a nenechávajte visieť napájací prívod cez hranu stolu alebo linky, kde ho môžu stiahnuť deti, prípadne urobte také bezpečnostné opatrenia, aby ste zaistili, že sa do prívodu nikto nezapletie alebo oň môže niekto nezakopnúť.
- V prípade potreby použitia predlžovacieho prívodu je nutné, aby nebol poškodený a vyhovoval platným normám.
- Napájací prívod pravidelne kontrolujte.

II. OPIS SPOTREBIČA A PRÍSLUŠENSTVA (obr. 1)

A — domáca pekárň

- A1 — ovládací panel
- A2 — pečúci priestor

- A3 — vetracie otvory
- A4 — napájací prívod

B — veko

- B1 — priehľad
- B2 — rukoväť

- B3 — vetracie otvory

C — forma na pečenie

- C1 — sklopné rukoväť

- C2 — hriadel

D — miesiace hák

E — nástroj na vybratie háku

- F — odmerka lyžica (5/15 ml)

- G — odmerka pohár (200 ml)

III. OVLÁDACÍ PANEL (obr. 2)

1. DISPLEJ

Po uvedení pekárne do činnosti sa na displeji objaví základný program **KLASIK** a ozve sa zvukový signál. Príklad: 1 3:10.

- číslica 1 označuje program, ktorý bol zvolený,
- čísla 3:10 čas prípravy podľa zvoleného programu.
- poloha šípky poskytuje informáciu o zvolenej farbe pečeného chleba (○ / ◐ / ● = SVETLÝ / STREDNÝ / TMAVÝ),
- poloha šípky poskytuje informáciu o zvolenej hmotnosti pečeného chleba (500 g / 750 g / 1000 g).

Základné nastavenie po pripojení pekárne k el. sieti je program **KLASIK**, hmotnosť 750 g, stupeň prepečenia **STREDNÝ**. Počas prevádzky možno sledovať na displeji priebeh postupu programu. S postupom programu sa číselný údaj zvoleného času znižuje. Po dokončení programu sa na displeji zobrazí **0:00** a pekáreň sa prepne do hodinového udržiavania teploty. Na displeji zostáva stále zobrazená **0:00** (dvojbodka medzi číslicami bliká). Po skončení prihrievania sa na displeji zobrazí naprogramovaný čas (dvojbodka medzi číslicami neblinká).

2. Tlačidlo START/PAUSE/STOP

Tlačidlo slúži pre spustenie, pozastavenie a ukončenie programu. Ako náhle sa tlačidlo **START/PAUSE/STOP** stlačí, začne dvojbodka medzi číslicami blikáť a spustí sa program. Opätovným krátkym stlačením tlačidla **START/PAUSE/STOP** sa pozastaví program. Tento stav signalizuje blikanie času a dvojbodky. po stlačení a pridržaní tlačidla **START/PAUSE/STOP** približne na 3 sekundy zaznie zvukový signál (dlhé pípnutie) a program sa ukončí. Tento postup platí aj ak chcete ukončiť 60 min. prihrievanie pekárne.

3. Tlačidlo FARBA

Nastavte zvolené zhnednutie chleba, farba (○ / ◐ / ● SVETLÁ / STREDNÁ / TMAVÁ). Značka a nápis na displeji ▲ znázorňuje zvolenú farbu chleba. Neplatí pre program 6-TĚSTO, 7-HNĚTENÍ, 9-DŽEM, 10-JOGURT, 11-PEČENÍ.

4. Tlačidlo VELIKOST — 500 g / 750 g / 1000 g

Nastavte zvolenú hmotnosť chleba v jednotlivých programoch tj. **500 g / 750 g / 1000 g** (pozri v receptári). Značka na displeji ▲ znázorňuje zvolenú veľkosť chleba. Neplatí pre program 6-TĚSTO, 7-HNĚTENÍ, 8-DORT, 9-DŽEM, 10-JOGURT, 11-PEČEN.

- veľkosť **500 g** = malý peceň chleba,
- veľkosť **750 g** = pre stredné množstvo chleba,
- veľkosť **1000 g** = väčší peceň chleba.

Objem nádoby umožňuje prípravu potravín (chleba, torty, cesta, sekanaj) až do maximálnej hmotnosti 1000 g.

5. Tlačidlo MENU

Použite toto tlačidlo na výber jedného programu. Číslica na displeji znázorňuje zvolený program a jeho prednastavený čas prípravy.

6. Tlačidlá ČAS

Tlačidlo slúži pre nastavenie požadovaného času dokončenia upečeného chleba.

Programy 7-HNĚTENÍ, 9-DŽEM, 10-JOGURT, 11-PEČENÍ sa na neskorší začiatok naprogramovať nedajú. Hodiny a minúty, po ktorých by mala začať príprava, musia byť prirátané k príslušnému základnému času konkrétneho programu. Maximálna doba, na ktorú možno zvoliť dobu prípravy, je 15 hodín. Nastavený čas obsahuje aj čas prípravy, tzn. na displeji bude svietiť čas, za ako dlho zvolený program skončí.

Poznámka

Tlačidlá času slúžia tiež pre nastavenie voliteľnej doby prípravy pri programoch 7-HNETENIE, 10-JOGURT, 11-PEČENIE a rovnako pre nastavenie času jednotlivých fáz prípravy pri programe 12-VLASTNĚ.

Príklad: Je 20:30 h. Chlieb má byť hotový na druhý deň o 7:00 h ráno, t. j. o 10 hodín a 30 minút. Stlačte a držte tlačidlo **ČAS**, pokiaľ sa na displeji nezjaví hodnota 10:30, t.j. časový rozdiel medzi prítomnosťou (20:30 h) a momentom, keď má byť chlieb hotový (7:00 h). Zvolený čas sa nastavuje po 10 minútach.

POZOR

- Funkciu časovača používajte iba u receptov, ktoré ste už predtým úspešne vyskúšali, a tieto recepty ďalej nemeňte.
- Nadmerné množstvo cesta môže pretiecť a pripiesť sa na topnom telese.
- Pri vkladaní surovín do formy vždy najprv nalejte tekutinu, potom pridajte múku a na záver sušené droždie. Počas obdobia, než je program spustený, sa droždie nesmie dostať do kontaktu s tekutinou, inak by začalo pôsobiť predčasne a cesto, resp. chlieb by sa neskôr pri pečení prepadol.
- Pri práci s časovým odkladom nikdy nepoužívajte prísady podliehajúce rýchlej skaze, napríklad čerstvé mlieko, vajíčka, jogurt, syr, ovocie alebo cibuľu, pretože by sa mohli počas noci zkažiť!
- Pekáreň používajte len v miestnostiach s teplotou nad 18 °C. Droždie totiž začína pôsobiť až pri teplote asi 17 °C a vyššie. Pokiaľ by ste pekáreň umiestnili do chladnejšej miestnosti, nebolo by zaručené dobré vykysnutie cesta.
- Akustický signál, ktorý signalizuje pridávanie surovín (oriešky, semienka, sušené ovocie a pod.) a ukončenie programu, nie je možné vypnúť, zaznie teda i v noci.

FÁZA PRÍPRAVY

Prebiehajúca fáza prípravy je indikovaná na displeji kurzorom ◀ / ▶:

PRESET – prednastavenie

MIX – miešanie (miesenie)

REST – odpočinok

FERMENT – kvasenie

HEAT – ohrev

BAKE – pečenie

KEEP WARM – udržiavanie teploty

COMPLETE – dokončené

SEZNAM PROGRAMOV

1. KLASIK

Na prípravu bieleho, pšeničného a ražného chleba. Toto je najčastejšie využívaný program.

2. RYCHLÝ

Program je určený na rýchlu prípravu bieleho, pšeničného a ražného chleba. Toto je najčastejšie využívaný program.

3. SLADKÝ

Na pečenie sladkých typov chleba s chrumkavou kôrkou než pri pečení s programom "KLASIK".

4. CELOZRNNÝ

Program je určený na pečenie celozrnného chleba z múky s nízkym obsahom lepku. Toto nastavenie poskytuje dlhší čas na miesenie/miešanie, kysnutie (t. j. napučanie zrn) a predhriatie. S týmto programom neodporúčame používať funkciu odloženého štartu (tlačidlo "ČAS").

5. BEZLEPKOVÝ

Program je určený na prípravu bezlepkového chleba.

6. TĚSTO

Program je určený na miesenie/miešanie a následné kysnutie cesta bez pečenia. Na prípravu cesta môžete použiť rôzne suroviny pre rôzne druhy pečiva (napr. chlebové rožky, pizza atď.). Ak chcete následne piecť, musíte nastaviť zodpovedajúcu hmotnosť, požadovanú farbu kôrky a typ programu.

7. HNĚTENÍ

Program je určený iba pre miesenie cesta (bez kysnutia). Pri miesení cesta môžete použiť rôzne suroviny pre rôzne druhy pečiva (napr. chlebové rožky, pizza atď.). Pri tomto programe je voliteľná doba prípravy v rozmedzí 0:08 - 0:45 (krok 1 minúta). Tlačidlami "ČAS" nastavte požadovanú dobu a potvrďte stlačením tlačidla **START/PAUSE/STOP**. Ďalším stlačením tlačidla **START/PAUSE/STOP** spustíte program.

8. DORT

Program je určený na miesenie/miešanie surovín (napr. na tortu, koláč), ktoré sa následne pečú nastavený čas. Odporúčame napred zamiešať zložky do dvoch dielov a tie potom vysypať do misky na pečenie. V tomto režime nie je možné nastaviť veľkosť torty.

9. DŽEM

Program je určený na prípravu džemu alebo marmelády alebo kompótu z čerstvého ovocia. Pri častej príprave džemu vám doporučujeme si obstarat druhú formu, ktorú budete používať výhradne k tomuto účelu. Kyseliny uvoľňujúce sa pri varení z ovocia by mohli spôsobiť, že chlieb upečený v rovnakej forme sa nebude dobre vyklápať.

10. JOGURT

Program je určený na prípravu domáceho jogurtu. Pekáreň udržuje po danú dobu ideálnu teplotu (cca 40 ° C) pre rast jogurtových kultúr. Pri tomto programe je voliteľná doba prípravy v rozmedzí 6:00 - 12:00 (krok 10 minút). Tlačidlami "ČAS" nastavte požadovanú dobu a potvrďte stlačením tlačidla **START/PAUSE/STOP**. Ďalším stlačením tlačidla **START/PAUSE/STOP** spustíte program.

11. PEČENÍ

Program je určený na pečenie hnedého chleba, torty alebo sekanej. Pri tomto programe je voliteľná doba prípravy v rozmedzí 0:10 - 1:00 (krok 5 minút). Tlačidlami "ČAS" nastavte požadovanú dobu a potvrďte stlačením tlačidla **START/PAUSE/STOP**. Ďalším stlačením tlačidla **START/PAUSE/STOP** spustíte program. Pri tomto programe možno tiež tlačidlom "FARBA" nastaviť stupeň prepečenia.

12. VLASTNÍ

Program je určený pre individuálne nastavenie jednotlivých fáz prípravy chleba. Tlačidlom "MENU" zvolíte program "VLASTNÍ". Tento program tiež umožňuje nastavenie stupňa zhnednutia chleba. Toto nastavenie vyberte na začiatku alebo konci nastavovania tlačidlom "FARBA". Stlačením tlačidla "VELIKOST" vyberte danú fázu prípravy a tlačidlami "ČAS" nastavte požadovaný čas (čísllice času blikajú). Nastavený čas potvrdíte stlačením tlačidla "VELIKOST" (dôjde zároveň k prepnutiu na ďalšiu fázu prípravy). Rovnakým spôsobom nastavte všetky fázy prípravy. Po nastavení a potvrdení času pri poslednej fáze prípravy prestanú číslice času blikat a na displeji sa zobrazí celkový čas nastaveného programu. Nastavovaná fáza je indikovaná na displeji blikajúcim kurzorom ◀ / ▶. V tomto programe sa nedá nastaviť veľkosť bochníka. Možnosti nastavenia fáz prípravy a ich časov sú podrobnejšie opísané v tabuľke na konci tejto jazykovej mutácie.

IV. FUNKCIE DOMÁCEJ PEKÁRNE NA CHLIEB

Zvukový signál sa ozve:

- pri stlačení ktoréhokoľvek programového tlačidla,
- počas druhého miesiaceho cyklu programov 1-KLASIK, 2-RYCHLÝ, 3-SLADKÝ, 4-CELOZRNÝ, 5-BEZLEPKOVÝ alebo pri oznámení, že majú byť pridané cereálie, ovocie, orechy alebo iné prísady,
- pri skončení programu; • keď sa aktivuje bezpečnostná funkcia.

Bezpečnostné funkcie

- Ak je teplota spotrebiča po predchádzajúcom použití príliš vysoká (napríklad neklesla pod 40 °C), pri opätovnom stlačení tlačidla **START/PAUSE/STOP** sa na displeji zjaví **H:HH** a zaznie zvukový signál. Pekáreň nie je možné uviesť do prevádzky. Z tohto dôvodu otvorte veko, prípadne vyberte formu na pečenie a počkajte, kým spotrebič nevychladne.
- Pokiaľ sa po stlačení tlačidla **START/PAUSE/STOP** na displeji zobrazí nápis **E:E0**, je nutné spotrebič odniesť do odborného servisu.
- Ak dôjde k výpadku el. prúdu počas prevádzky, pekáreň si počas 15 minút pamätá svoje nastavenie. Ak je výpadok prúdu dlhší než 15 minút, (displej ukazuje základné nastavenie), proces sa už neobnoví a je nutné pekáreň znovu zapnúť. To je možné vykonať len vtedy, pokiaľ prerušenie programu nenastalo neskôr než vo fáze hnetenia. Pokiaľ sa však cesto nachádzalo už v poslednej fáze kysnutia a výpadok prúdu trvá dlhší čas, nie je možné už cesto použiť a je potrebné začať znova od začiatku s novými ingredienciami.
- Upozorňujeme, že pekáreň nemá z bezpečnostných dôvodov horný ohrev, a preto kôrka na hornej strane chleba nie je tak tmavá ako zospodu a po stranách.

V. PRÍPRAVA NA POUŽITIE A POPSTUP PEČENIA CHLEBA

Vyberte domácu pekáreň a príslušenstvo a odstráňte všetok obalový materiál. Z pekárne odstráňte všetky prípadné adhézne fólie, samolepky alebo papier. Formu **C** uchopte oboma rukami a mierne ju pootočte proti smeru hodinových ručičiek, čím sa nádoba uvoľní z aretácie (viď obr. 1.) Následne formu vyberte z pekárne. Pred prvým použitím umyte všetky časti, ktoré sa dostanú do styku s potravinami, roztokom teplej vody a saponátu, dôkladne ich opláknite čistou vodou a utrite dosucha, alebo ich nechajte uschnúť. **Osušené súčasti poskladajte späť do pekárne a nechajte otvorené veko.** Potom nastavte program **11—PEČENÍ** a zapnite na 10 minút prázdny spotrebič (bez vložených surovín), potom nechajte pekáreň vychladnúť. Prípadné mierne dymenie nie je porucha spotrebiča.

Poznámka

- Pri typoch ciest, ktoré sú veľmi ťažké, napr. s vysokým podielom žitnej múky, odporúčame poradie prísad zmeniť – najprv sušené droždie, múku a tekutinu pridať až na záver, aby sa cesto dobre premiesilo. Pokiaľ využívate funkciu časovača (odložený štart), dbajte na to, aby droždie neprišlo predčasne do kontaktu s tekutinou.
- Ak budete po zaznení zvukového signálu pridávať suroviny odporúčame:
 - 1) sušené ovocie, syr, čokoládu = nakrájaťna cca 5 mm kocky,
 - 2) orechy = najemno nasekať (nepoužívajte ich príliš, pretože zhoršujú funkciu lepkú),
 - 3) byliny = postupujte podľa receptov, max 1 - 2 lyžičky,
 - 4) masťné prísady, údeniny a slanina = nakrájaťna cca 5 mm kocky a ľahko zamúčniť, lepšie sa zapracujú,
 - 5) olivy, čerstvé ovocie, ovocie naložené v alkohole = postupujte podľa receptov, obsah vody v týchto surovinách by mohol ovplyvniťvýslednú kvalitu chleba,
 - 6) semienka = použitie veľkých a tvrdých semienok môže poškodiť (poškriabať) povrchovú úpravu formy na pečenie a hnetacieho háku. Táto zmena ale žiadnym spôsobom nemení vlastnosti povrchu a nie je dôvodom na reklamáciu spotrebiča.
- Pri používaní pekárne dochádza k vydaniu charakteristického zvuku (pri hnetení = cvakaníu, pri pečení alebo prihrievaníu = praskanie). Tento jav je úplne normálny a nie je dôvodom na reklamáciu spotrebiča.
- Ak sa na displeji objaví nezvyčajné znaky, odpojte spotrebič od el. siete a následne ho znovu pripojte.
- Na vôňe/pachy, paru a dym, vznikajúci počas prípravy potravín, môžu citlivo reagovať domáce zvieratá (napr. exotické vtáky). Z tohto dôvodu odporúčame potraviny pripravovať v inej miestnosti.

Umiestite spotrebič na rovný a suchý povrch. Pekáreň pripojte k el. sieti. Formu **C** uchopte oboma rukami, vložte do pekárne a miernym pootočením v smere hodinových ručičiek zaaretujte. Následne nasuňte hnetací hák **D** na hriadeľ **C2**. Hák musí smerovať rovnou časťou smerom nadol. Do formy vložte pomocou odmeriek **F**, **G** prísady v takom poradí, ako to stanovuje recept. Dodržte, ale vždy základné pravidlo — najskôr všetky tekuté suroviny, potom všetky sypké suroviny, prípadne zlepšujúce prípravky. Veko pekárne **B** zatvorte. Na ovládacom paneli **A** nastavte zvolený program (**MENU / VELIKOST / BARVA / ČAS**). Potom stlačte tlačidlo **START/PAUSE/STOP**.

Domáca pekáreň automaticky nahrieva, vymieša a potom miesi cesto, pokým nemá správnu konzistenciu. Po skončení posledného cyklu miesenia sa spotrebič zohreje na optimálnu teplotu na vykysnutie cesta a potom pekáreň automaticky nastaví teplotu a dobu pečenia chleba. Vzápätí sa zapne na hodinu prihrievanie. Ak prihrievanie nepožadujete, stlačte tlačidlo **START/PAUSE/STOP** na cca 3 sek. a program sa tak ukončí.

Koniec naprogramovaných cyklov

Po ukončení programu ľahom vyberte formu na pečenie **C**, položte ju dnom nahor na tepelne odolnú pevnú podložku (napr. Doštička). Ak chlieb nevypadne z formy na podložku, hýbte miesiacim hriadelom niekoľkokrát sem a tam kým sa chlieb neuvoľní. Ak zostane hák v chlebe, za pomoci nástroje **E** ho ľahko vyberiete. Potom chlieb nechajte vychladnúť. Na krájanie chleba použite el. krájač alebo špeciálny nôž so zúbkovým ostrím. Pokiaľ chlieb nezjete celý, odporúčame vám uložiť zvyšok do plastového vrecúška alebo nádoby. Chlieb môžete skladovať až 3 dni pri izbovej teplote. Ak ho potrebujete uskladniť na dlhší čas, vložte ho do plastového vrecúška alebo nádoby a následne do mrazničky. Skladujte max. 5 dní.

Pretože doma vyrobený chlieb neobsahuje žiadne konzervačné látky, jeho skladovacia lehota všeobecne nie je dlhšia než skladovacia lehota pre chlieb zakúpený v obchode.

Poznámka

Odporúčame pri manipulácii s horúcou formou na pečenie, hákom a pod. používať ochranné pracovné pomôcky (napr. chňapky). Nikdy nepoužívajte hrubú silu na steny formy na pečenie, abyste uvoľnili hotový bochník!

VI. OTÁZKY A ODPOVEDE, KTORÉ SA TÝKAJÚ PEČENIA

Po upečení sa chlieb prilepil na nádobu

Po skončení pečenia chlieb ponechajte asi 10 minút vychladnúť a potom obráťte formu hore dnom. Ak sa vám chlieb nepodarí vyklopiť, pohybujte hriadelmi miesiacich hákov zľava doprava, kým sa chlieb neuvolí. Pred ďalším pečením celú formu a miesiace háky potrite tukom.

Ako predísť dieram v chlebe po hnetacím háku?

Hnetací hák môžete vybrať pred posledným cyklom kysnutia cesta pomúčenými prstami. Cesto prekysne cez okraj nádoby

Stáva sa to iba vtedy, keď sa použije pšeničná múka s vyšším obsahom lepku.

- Znížte množstvo múky a v príslušnom pomere aj množstvo ostatných prísad. Hotový chlieb bude mať dostatočný objem.
- Pred kysnutím na cesto rozotrite polievkovú lyžicu horúceho roztopeného margarínu.

Chlieb dostatočne nevykysol

- a) Ak sa uprostred cesta vytvorí ryha v tvare V, múka neobsahuje dosť lepku. To znamená, že múka obsahuje veľmi málo proteínu (následok daždivého leta), alebo je príliš vlhká. Opatrenie: pridajte polievkovú lyžicu pšeničného lepku na každých 500 g pšeničnej múky.
- b) Ak je chlieb uprostred zúžený, môže to mať niekoľko dôvodov:
 - teplota vody bola príliš vysoká,
 - bolo pridanej veľa vody,
 - múka mala nízky obsah lepku.

Kedy možno otvoriť počas prevádzky veko domácej pekárne?

Veko možno otvoriť kedykoľvek počas miesenia. Počas tohto cyklu môžu byť pridané do cesta ešte tekutiny alebo múka. Ak má chlieb mať po dopečení určité vlastnosti, postupujte takto: Pred posledným cyklom kysnutia (pozri tabuľku Program časovania cyklov a informácie na displeji) odklopte veko a opatrne narežte tvoriacu sa kôrku chleba ostrým predhriatym nožom; posypte ho cereáliami alebo potrite roztokom vody a zemiakovej múky, aby sa pekne leskol. To je však naposledy, keď môžete veko otvoriť, pretože po ďalšom otvorení by stred chleba klesol.

Múka

Najdôležitejšou zložkou múky pri príprave chleba je proteín nazývaný glutén (lepok). Ide o prírodné činidlo, vďaka ktorému cesto drží svoj tvar a umožňuje zadržať oxid uhličitý produkovaný kvasnicami. Termínom „silná/pevná“ múka označujeme múku s vysokým obsahom gluténu.

Čo je pšeničná celozrnová múka?

Celozrnová múka sa vyrába zo všetkých druhov obilnín (cereálií) vrátane pšenice.

Celozrnová znamená, že múka bola zomletá z celých zŕn a má vyšší obsah nestráviteľných častíc a je tmavšej farby. Nespôsobuje však tmavšiu farbu chleba, ako sa všeobecne verí.

Ako postupovať pri práci s celozrnovou ražnou múkou?

Ražná múka obsahuje určité percento lepku, toto percento je však nižšie než pri ostatných múkach. Aby sa stal ľahšie stráviteľný, musí sa celozrnový ražný chlieb pripraviť s väčším množstvom kvásku z droždia.

Kvasnice (droždie)

Kvasnice sú živým organizmom. V ceste sa rozmnožuje a produkuje bublinky oxidu uhličitého spôsobujúce kysnutie cesta. Na prípravu chleba v domácej pekární je najlepšie použiť sušené kvasnice, pretože je možné ich jednoducho odmerať. Sú k dostaniu vo vrecku a kvasenie pri týchto kvasniciach nie je viazané na cukor. Majú nižší podiel cukru, čím sú pre vás zdravšie. Nepoužité sušené kvasnice uchovajte pri nízkej teplote a na suchom mieste vo vzduchotesnom obale. Použiť je možné samozrejme aj čerstvé droždie, je však potrebné počítať s prípadnou rôznou intenzitou kysnutia podľa toho, aké je droždie čerstvé. V zásade platí, že čerstvé droždie je treba predtým ponechať vziť v tekutine, ktorá je uvedená v recepte. Na 500 g múky je potrebného cca 10-13 g čerstvého droždia, pokiaľ chlieb pečiete v pekární, alebo droždie vo vlhkom a teplom prostredí, ktoré pekáreň vytvorí, kysnie intenzívnejšie ako v bežnej rúre. Pokiaľ v pekární pripravujete iba cesto a chlieb potom upečiete v rúre, doporučujeme použiť 20 g droždia.

Soľ

Soľ samozrejme dodáva chlebu chuť. Ale môže taktiež spomaliť účinok kvasenia. Vďaka soli je cesto pevné, kompaktné a nekysnie tak rýchlo. Soľ taktiež zlepšuje štruktúru cesta. Používajte bežnú stolovú soľ. Nepoužívajte hrubú soľ alebo napodobeniny.

Maslo

Zvýrazňuje chuť a zmäkčuje, môžete taktiež použiť margarín alebo olivový olej. Ak používate maslo, nakrájajte ho na malé kúsky, aby sa počas prípravy rovnomerne rozptýlilo v ceste alebo ho nechajte zmäknúť. 15 g masla môžete nahradiť 1 lyžicou oleja. Neprikladajte horské maslo. Tuk nesmie prísť do styku s droždím, pretože by mohol brániť jeho rehydratácii. Príliš veľa tuku spomaľuje kysnutie. Nepoužívajte nízkotučné krémy alebo napodobeniny masla.

Cukor a sladidlá (napr. med, melasa)

Cukor dodáva chlebu chuť a čiastočne je príčinou toho, že kôrka zhnedne.

Poznámka

Ak pridáte cukor, niektoré druhy sušených kvasníc nemusia začať kvasiť.

Voda

Používajte vždy vodu s izbovou teplotou, najlepšie okolo 22 °C.

Ostatné suroviny

Môžu znamenať všetko od sušeného ovocia, syrov, vajec, orechov, hnedej múky, korenia, bylín a pod. Je to len na Vás. Ale nezabudnite, že potraviny ako syr, mlieko a čerstvé ovocie majú vcelku vysoký obsah vody, ktorý určuje konečný vzhľad bochníka. Používajte radšej sušené náhrady ako suchšie syry, sušené mlieko a pod.

Až budete zbehlejší v používaní prístroja, poznáte, či je cesto suchšie alebo naopak a počas procesu pridáte vodu alebo múku. Nezabudnite, koľko ste pridali soli, pretože tá spomaľuje kvasenie. Niektoré suroviny môžete zmiešať na začiatku, napr. sušené mlieko, pevné semienka a jogurt, ale niektoré pridajte až po zvukovom signáli, napr. orechy, sušené ovocie. Orechy najemno nasekajte, pretože by sa mohli prerezať štruktúrou bochníka a spôsobiť jeho klesnutie. Pri sledovaní priebehu pečenia poznáte, kedy sa ozve zvukový signál.

Podmienky

Pracovné podmienky sú veľmi dôležité, rozdiel vo veľkosti chleba pripravovanom v teplom a studenom prostredí je 15 %.

Uskladnenie chleba

Doma vyrobený chlieb neobsahuje žiadne konzervanty. Ak ale chlieb vložíte do čistej a vzduchotesnej nádoby a tú vložíte do chladničky, vydrží vám 5—7 dní. Navyše môžete chlieb zmraziť.

Prečo chlieb pečený v klasickej peci chutí inak ako chlieb pečený v elektrickej domácej pekárni?

Závisí to od rozdielneho stupňa vlhkosti. Chlieb pečený v klasickej peci je suchší, pretože priestor na pečenie je väčší. Chlieb upečený v elektrickej domácej pekárni je vlhší.

Prečo je marmeláda príliš tekutá?

Domáca marmeláda často býva tekutejšia ako kupovaná. Nechajte marmeládu 24 hodín v chladničke – schladnutím ztuhne. Pokiaľ zostane trochu tekutejšia, bude sa o to lepšie rozotierať. Domáce marmelády sú výborné ako polevy na zmrzliny. Nikdy nevarate už hotovú marmeládu znovu. Pri ďalšej dávke skúste tieto doporučenia:

- 1) Skontrolujte, či ovocie nie je prezrelé,
- 2) po umytí ovocie vysušte,
- 3) pre hustejší výsledok použite pektín.

Ako môžem pri výrobe marmelády predísť „frkaniu“ z formy pri miešaní?

Ovocie nakrájajte na malé kúsky a nepoužívajte väčšie množstvo, ako je uvedené v recepte. Okolo hornej časti formy na pečenie vyrobte z hliníkovej fólie ochranný pás (5 cm). Nezakrývajte fóliou celú formu, behom varenia by nemohlo unikáť vlhko.

Prečo je marmeláda príliš tekutá?

Domáca marmeláda často býva tekutejšia ako kupovaná. Nechajte marmeládu 24 hodín v chladničke – schladnutím ztuhne. Pokiaľ zostane trochu tekutejšia, bude sa o to lepšie rozotierať. Domáce marmelády sú výborné ako polevy na zmrzliny. Nikdy nevarate už hotovú marmeládu znovu. Pri ďalšej dávke skúste tieto doporučenia:

- 1) Skontrolujte, či ovocie nie je prezrelé,
- 2) po umytí ovocie vysušte
- 3) pre hustejší výsledok použite pektín.

Ako môžem pri výrobe marmelády predísť „frkaniu“ z formy pri miešaní?

Ovocie nakrájajte na malé kúsky a nepoužívajte väčšie množstvo, ako je uvedené v recepte. Okolo hornej časti formy na pečenie vyrobte z hliníkovej fólie ochranný pás (5 cm). Nezakrývajte fóliou celú formu, behom varenia by nemohlo unikáť vlhko.

VII. ČISTENIE A ÚDRŽBA

Spotrebič čistite po každom použití a až po vychladnutí. Novú pečiaciu formu a miesiaci hák pred prvým použitím potrite tukom, zohrejte 10 minút a po vychladnutí utrite obrúskom – chránite tak neprílnavý povrch. Postup občas zopakujte. Používajte mierny detergent, vyhýbajte sa agresívnym čističom. Vlhkou handričkou očistite veko, plášť a pečací priestor, všetky časti dôkladne osušte. **Pekáreň ani pečací priestor nenamáčajte do vody.** Veko možno na čistenie opatrne sňať. Miesiaci hák a pohonnú hriadeľ čistite ihneď po použití. Ak hák zostane vo forme, nechajte ho 30 minút odmočiť v teplej vode, potom vyberte a očistite. Nenamáčajte formu príliš dlho – môže to ovplyvniť rotáciu hriadeľa. Na čistenie nepoužívajte kovové nástroje, aby ste nepoškodili neprílnavý povrch. Zmena farby povrchu časom je normálna a neovplyvňuje funkčnosť spotrebiča.

Uloženie

Pred uložením sa uistite, že pekáreň je chladná a suchá. Spotrebič skladujte riadne očistený na suchom, bezprašnom mieste mimo dosahu detí a nesvojprávnych osôb.

Údržbu rozsiahlejšieho charakteru alebo údržbu, ktorá vyžaduje zásah do vnútorných častí spotrebiča, musí vykonať iba špecializovaný servis! Nedodržaním pokynov výrobcu zaniká právo na opravu!

Prípadné ďalšie informácie o spotrebiči a servisnej sieti získate na infolinke +420 545 120 545 alebo na internetovej adrese www.eta.sk.
Kontakt na výrobcu: info@eta.cz
Informácie k reklamácii a oprave výrobkov nájdete na stránkach www.eta.cz/servis-eu.

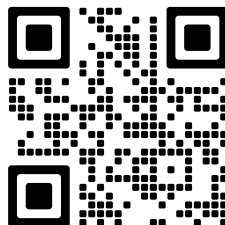

VIII. OTÁZKY A ODPOVEDE

Problém	Príčina	Riešenie
Z priestoru na pečenie alebo z ventilačných otvorov stúpa dym.	V priestore na pečenie alebo na vonkajšej strane formy sa pripekajú nečistoty.	Odpojte elektrický prívod a nečistoty odstráňte.
Stred chleba klesá a spodná strana je vlhká	Chlieb zostal po upečení pridlho vo forme.	Vyberte chlieb z formy na pečenie ešte pred skončením prihrievaceho cyklu.
Chlieb sa ťažko vyberá z formy.	Spodná strana bochníka je prilepená na miesiacich hákoch.	Opakovane pohybujte hriadeľmi hore dole, kým chlieb nevypadne. Po pečení očistite miesiace hák aj hriadel. Podľa potreby naplňte formu na pečenie teplou vodou a nechajte 30 minút odmočiť. Potom ľahšie vyberiete háky a očistite ich.

Problém	Príčina	Riešenie
Prísady nie sú dobre premiešané a chlieb sa nepečie správne.	Nesprávne nastavený program	Skontrolujte zvolený program a osatné nastavenia.
	Počas činnosti spotrebiča bolo stlačené tlačidlo START/PAUSE/STOP	Pozri text IV. Funkcia pekárne.
	Počas prevádzky pekárne bolo veko častokrát otvorené.	Neotvárajte veko po poslednom nakysnutí.
	Dlhodobý výpadok elektrickej energie počas činnosti spotrebiča.	Pozri text IV. Funkcia pekárne.
	Zablokovalo sa otáčanie miesiaceho háku.	Skontrolujte, či miesiace hák nezablokovali zrnká a podobne. Vyberte formu na pečenie a skontrolujte, či sa hriadel voľne otáča.
Spotrebič nemožno zapnúť, displej zobrazuje H HH .	Domáca pekáreň je ešte horúca z predchádzajúceho pečenia.	Stlačením tlačidlo START/PAUSE/STOP zrušíte zvukový signál. Vyberte formu na pečenie a spotrebič nechajte vychladnúť. Potom formu na pečenie vložte späť, zvolte program a zapnite domácu pekáreň.

IX. EKOLÓGIA



Ak to rozmery umožňujú, na všetkých dieloch sú vytlačené znaky materiálov, ktoré sú použité na obalový materiál, komponenty a príslušenstvo, ako aj na ich recyklovanie. Uvedené symboly na výrobku alebo v sprievodnej dokumentácii znamenajú, že použité elektrické alebo elektronické výrobky nesmú byť likvidované spoločne s komunálnym odpadom. Za účelom správnej likvidácie výrobku ho odovzdajte na určených zberných miestach, kde budú prijaté zdarma. Správnou likvidáciou tohto produktu pomôžete zachovať cenné prírodné zdroje a napomáhate prevencii potenciálnych negatívnych dopadov na životné prostredie a ľudské zdravie, čo by mohli byť dôsledky nesprávnej likvidácie odpadov. Ďalšie podrobnosti si vyžiadajte od miestneho úradu alebo najbližšieho zberného miesta. Pri nesprávnej likvidácii tohto druhu odpadu môžu byť v súlade s národnými predpismi udelené pokuty. Ak má byť spotrebič definitívne vyradený z činnosti, odporúča sa po jeho odpojení od elektrickej siete odrezať napájací prívod. Spotrebič tak bude nepoužiteľný.

X. TECHNICKÉ ÚDAJE

Napätie (V)

uvedené na typovom štítku výrobku

Príkon (W)

uvedený na typovom štítku výrobku

Hmotnosť približne (kg)

4,5

Rozmery (DxHxV), (mm)

295 x 335 x 272

Príkon v pohotovostnom režime je < 0,80 W

Deklarovaná hodnota emisie hluku tohto spotrebiča je 60 dB, čo predstavuje hladinu „A“ akustického výkonu vzhľadom na referenčný akustický výkon 1 pW.

Zmena technickej špecifikácie a obsahu prípadného príslušenstva podľa modelu výrobku je vyhradená výrobcem.

UPOZORNENIA A SYMBOLY POUŽITÉ NA SPOTREBIČI, OBALOCH ALEBO V NÁVODE:

HOT – Horúce. DO NOT COVER – Nezakrývať. CAUTION: BE CAREFUL OF STEAM – POZOR: nebezpečenstvo oparenia. HOUSEHOLD USE ONLY – Len na použitie v domácnosti. DO NOT IMMERSE IN WATER OR OTHER LIQUIDS – Neponáraj do vody alebo iných tekutín.



TO AVOID DANGER OF SUFFOCATION, KEEP THIS PLASTIC BAG AWAY FROM BABIES AND CHILDREN. DO NOT USE THIS BAG IN CRIBS, BEDS, CARRIAGES OR PLAYPENS. THIS BAG IS NOT A TOY. — Nebezpečenstvo udusenía. Nepoužívajte toto vrecúško v kolískach, postieľkach, kočíkoch alebo detských

ohrádkach. PE vrecko odkladajte mimo dosahu detí. Vrecko nie je na hranie.

Symbol  znamená UPOZORNENIE.



UPOZORNENIE: HORÚCI POVRCH

XI. OTÁZKY A ODPOVEDE TÝKAJÚCE SA RECEPTOV

Problém	Príčina	Riešenie
Chlieb kysne príliš rýchlo	Priveľa droždia, priveľa múky, málo soli.	a/b
	Kombinácia týchto príčin	a/b
Chlieb vôbec nevykysne alebo kysne len nedostatočne	Žiadne droždie alebo primálo droždia	a/b
	Staré droždie alebo po záruke	e
	Príliš horúca tekutina	c
	Droždie sa dostalo do styku s tekutinou	d
	Nesprávny druh múky alebo múka po záruke	e
	Príliš mnoho tekutiny alebo jej nedostatok	a/b/g
	Nedostatok cukru	a/b
Chlieb nakysne priveľmi a rozleje sa na formu na pečenie	Ak je voda veľmi mäkká, droždie je účinnejšie	e
	Priveľa mlieka ovplyvní kysnutie droždia	c
Stred chleba klesá	Objem cesta je väčší ako forma a chlieb poklesne	a/f

Problém	Príčina	Riešenie
Štruktúra chleba je ťažká a hrudkovitá.	Pridali ste priveľa múky alebo málo tekutiny	a/b/g
	Pridali ste málo droždia alebo cukru	a/b
	Pridali ste priveľa ovocia, hrubej múky alebo jednej z ostatných prísad	b
	Múka bola po záruke	e
Stred chleba nie je upečený	Priveľa alebo primálo tekutiny	a/b/g
	Vysoká vlhkosť	f
	Recept uvádza vlhké prísady	f
Popraskaný chlieb	Priveľa vody alebo tekutiny	g
	Žiadna soľ	b
	Vysoká vlhkosť, respektíve veľmi horúca voda	f/h
Chlieb je na povrchu nedopečený	Objem je priveľký do formy na pečenie	a/f
	Priveľa múky najmä na biely chlieb	f
	Priveľa droždia, málo soli	a/b
	Priveľa cukru	a/b
	Sladké prísady navyše k cukru	b
Krajce sú nerovnomerné alebo hrudkovité	Chlieb nebol dostatočne vychladnutý (neunikla para)	g
Usadeniny múky na kôrke	Počas miesenia sa na bokoch múka dobre nespracovala	g

Riešenie problémov:

- Prísady odmeriavajte správne.
- Nastavte dávkovanie prísad.
- Použite inú tekutinu, alebo ju nechajte vychladnúť na izbovú teplotu. Prísady pridávajte v správnom poradí, tak ako uvádza recept. Uprostred múky vytvorte malú jamku a do nej vložte rozmrvené alebo suché droždie. Dajte pozor, aby sa droždie nedostalo do priameho styku s tekutinou.
- Používajte iba čerstvé a správne skladované prísady.
- Upravte množstvo tekutiny. Ak pridávate prísady obsahujúce tekutiny, musíte dávku vody znížiť.
- V prípade veľmi vlhkého počasia znížte množstvo vody o 1 až 2 polievkové lyžice.
- Chlieb vyberte z formy hneď po upečení. Pred rozkrájaním ho nechajte 15 minút vychladnúť, najlepšie na drevenej podložke.
- Pri veľmi teplom počasi nepoužívajte funkciu odloženého štartu. Používajte studené tekutiny. Aby ste skrátili čas kysnutia, zvolte program **2—RYCHLÝ**.
- Použite menšie množstvo droždia, eventuálne zredukujte množstvo všetkých surovín o 1/4 z uvedeného množstva.

XII. POZNÁMKY K RECEPTOM

1. Suroviny

Pretože všetky prísady majú svoju úlohu pri úspešnom pečení chleba, je ich meranie a váženie rovnako dôležité ako poradie, v ktorom sa pridávajú.

- Základné suroviny — tekutiny, múku, cukor, soľ, cukor a droždie (možno použiť suché aj čerstvé droždie) ovplyvňujú úspešný výsledok prípravy cesta a chleba. Vždy použite správne množstvo v správnom pomere.
- Ak chcete pripravovať cesto hneď, použite zohriate suroviny. Ak si prajete nastaviť funkciu odloženého zapnutia, odporúčame použiť chladné suroviny, aby sa predišlo príliš skorému kysnutiu droždia.
- Margarín, maslo a mlieko ovplyvňujú chuť a vôňu chleba.
- Aby kôrka bola svetlejšia a tenšia, môžete znížiť množstvo cukru až o 20 % a výsledok bude stále dobrý. Ak uprednostňujete mäkkšiu a svetlejšiu kôrku, cukor nahradte medom.
- Ak chcete pridať cereálie, nechajte ich cez noc napučať. Uberte z množstva múky a tekutiny (až o pätinu). Ak pečiete z ražnej múky, droždie je nevyhnutné
- Ak chcete chlieb veľmi ľahký, bohatý na živiny povzbudzujúce činnosť čriev, pridajte do cesta pšeničné otruby. Dávajte 1 lyžicu polievkovú lyžicu na 500 g múky. Na uvedené množstvo múky pridajte 1 polievkovú lyžicu tekutiny viac. Pri použití žitnej múky je nutný kvások. Obsahuje baktérie kyseliny mliečnej a octovej, ktoré spôsobujú, že je chlieb ľahký a jemne nakyslý. Kvások si môžete vyrobiť sami, je však nutné počítať s časom potrebným na jeho prípravu. V našich receptoch preto používame kvások v prášku, koncentrát, ktorý je možné kúpiť v balíčku s obsahom 15 g (na 1 kg múky). Údaje v recepte je nutné dodržiavať, inak sa chlieb bude drobiť. Pokiaľ použijete kvások v prášku v inej koncentrácii (balíček s obsahom 100 g na 1 kg múky), je potrebné zredukovať množstvo múky: 1 kg asi o 80 g, príp. ďalej prispôbiť recept.

2. Prispôsobenie dávok

Ak chcete dávku jednotlivých prísad zväčšiť alebo zmenšiť, dbajte na to, aby ste dodržali pomer surovín podľa pôvodného receptu. Na dosiahnutie perfektného výsledku sa držte uvedených základných pravidiel prispôsobovania dávok jednotlivých prísad:

• Tekutiny/múka

Cesto by malo byť ľahké (ale nie veľmi) a ľahko miesiteľné, nesmie však zostať vláknité. Ľahkým miesením by ste mali získať pekný, okrúhly bochník ktorý sa nelepí na steny formy. Neplatí to v prípade cereálnych alebo celozrnných ciest, ktoré sú ťažšie. Cesto po prvom miesení asi po 5 minútach skontrolujte. Ak je veľmi vlhké, po troške pridávajte múku, aby ste dosiahli správnu konzistenciu. Ak je príliš suché, po lyžiciach pridávajte vodu. Tieto úpravy by mali byť prevádzané postupne (nie viac ako 1 lyžicu naraz) a vždy je treba počkať, či sa pridanie prejaví. Cesto môžete zhodnotiť ešte pred začiatkom pečenia tak, že sa ho ľahko dotknete končekmi prstov. Cesto by malo klásť mierny odpor a otlaky prstov by postupne mali zmiznúť.

• Nahrádzanie tekutín

Ak recept predpisuje použitie vlhkých prísad (napríklad tvaroh, jogurt), zmenšite množstvo tekutín na predpokladaný celkový objem. Ak pridávate vajcia, vyšľahajte ich v odmerke a potom doplňte na predpokladané množstvo tekutiny.

• Ak žijete vo výške viac ako 750 m nad morom, cesto vykysne rýchlejšie.

V takomto prípade odoberte z predpísaného množstva droždia štvrtinu až polovicu kávovej lyžičky. Tieto pokyny rešpektujte aj v prípade, že použitá voda je veľmi mäkká.

• Zlepšujúce prípravky

pri pečení môžete do zmesi pridávať rôzne zlepšujúce prípravky (napr. chlebostar, chlebovit, topmix, essirol, vital, falco, emulger a pod.).

3. Váženie a odmeriavanie prísad, postup ich pridávania

- Tekutiny odmerajte priloženou odmernou nádobou. Pre odmeriavanie čajových lyžičiek a polievkových lyžíc použite dvojstrannú odmerku. Množstvo odmerané odmerkou musí byť zarovnané, nie vrchovaté. Nesprávne množstvo má za následok zlé výsledky.
- Vždy ako prvé odmerajte a pridajte tekutiny, potom sypké prísady a na záver droždie. Pri priamom kontakte s tekutinou droždie príliš rýchlo reaguje (je to chyba pri použití odloženého zapnutia), preto treba priamemu kontaktu zabrániť.
- Pri meraní používajte vždy rovnaké merné jednotky. To znamená, že ak recept predpisuje použitie 1 lyžicu prísad (kávovú alebo polievkovú), používajte na dávkovanie buď odmerku na sypké prísady dodávanú spolu s elektrickou pieckou, alebo lyžice, ktoré máte doma.
- Hmotnosti v gramoch musia byť odvážené presne.
- Ovocie, orechy alebo cereálie: Ak chcete počas miesenia pridať ďalšie prísady, môžete tak urobiť pomocou zvláštnych programov, po zaznení zvukového signálu. Ak prísady pridáte priskoro, pri miesení sa rozdrvia.

4. Hmotnosť a objem pečňov chleba

- V uvedených receptoch nájdete údaje, ktoré sa týkajú chleba. Uvidíte, že hmotnosť bieleho chleba je menšia ako celozrnného. Spôsobuje to skutočnosť, že cesto z bielej múky ľahšie a viac kysne, a preto nemusí kysnúť tak dlho ako cesto z celozrnnnej múky.
- Napriek tomu, že všetky suroviny odvážite a odmeriate, hmotnosť upečeného pečňa bude rozdielna. Jeho skutočnú hmotnosť totiž ovplyvňuje aj vlhkosť v miestnosti počas prípravy.
- V prípade najvyššej prípustnej dávky cesto s prevažujúcim podielom pšeničnej múky narastie do značného objemu a prerastie po poslednom kysnutí okraj nádoby. Cesto sa však nerozleje. Časť cesta, ktorá pri kysnutí vyrástla z formy, pri pečení len viac zhnedne, ako keby bola chránená formou.
- Ak programom **2—RYCHLÝ** alebo **8—DORT** (výroba ľahšieho chleba) chcete piecť sladký chlieb, môžete použiť prísady (napríklad orechy, hrozienka) aj v menších dávkach.

5. Výsledky pečenia

- Výsledok pečenia závisí od miestnych podmienok (mäkká voda, vysoká relatívna vlhkosť vzduchu, vysoká nadmorská výška, konzistencia prísad a podobne). Preto údaje v receptoch po získaní skúseností môžete sami vhodne upraviť. Ak sa vám nepodarí výrobok podľa receptu dokonale pripraviť na prvý raz, nenechajte sa odradiť, nájdite dôvod neúspechu, zmeňte napríklad pomer surovín a skúste to znovu.
- Ak je chlieb príliš svetlý, nechajte ho zhnednúť programom pečenie.
- Pred prvým použitím programu, ktorý pracuje v noci, vám odporúčame najskôr postup vyskúšať cez deň, aby ste sa oboznámili s priebehom funkcie a mohli urobiť prípadné zmeny. Overený postup potom môžete používať v noci.

• Zlepšujúce prípravky

pri pečení môžete do zmesi pridávať rôzne zlepšujúce prípravky (napr. chlebostar, chlebovit, topmix, essirol, vital, falco, emulger a pod.).

Časovanie programových cyklov

Menu číslo	12	
Program	VLASTNÍ (CUSTOM)	
	Prednastavenie (minúty)	Možnosť nastavenia (minúty)
Čas prípravy (hod)	podľa nastavenia	
Voľba maximálneho času, za ktorý bude chlieb zhotovený (hod.)	15	
Fáza prípravy		
Miesenie 1 (motor zap./vyp.: 0,1s/0,4s)	15	0-30
Odpočinok 1	3	0-30
Miesenie 2 (motor zap./vyp.: 25s/5s)	20	0-20
Odpočinok 2	10	0-30
Miesenie 3 motor zap./vyp.: 25s/5s)	0	0-25
Vykysnutie 1 (minúty)	42	0-60
Vykysnutie 2 (minúty)	40	0-60
Vykysnutie 3 (minúty)	0	0-60
Pečenie	čas (minúty)	50
	teplota	podľa nastavenia (svetlý: 110 °C, stredný: 120 °C, tmavý: 130 °C)
Prihrievanie (minúty)	60	0-60

Odporúčania

Na začiatku prípravy "vášho" chleba nepoužívajte veľkosť **1000 g**, ale otestujte si svoje cesto na veľkosť **750 g**. Maximálna veľkosť je určená na prípravu hutných ciest s menším podielom kvasníc.

Nadmerné množstvo cesta s vysokým podielom kvasníc môže pretiecť a pripečiť sa na vykurovacom telese.

* Pri použití a dávkovaní sušeného droždia sa riadte pokynmi od daného výrobcu.

Hmotnosť suchého droždia v 1 balíčku je stanovená na 7 g.

1 šálka múky obsahuje 148 g,

1 šálka vody 250 g,

1 malá lyžička soli 6 g,

1 malá lyžička kvasníc 3,5 g,

1 malá lyžička zlepšovadla 2 g,

1 veľká lyžica cukru 14 g,

1 veľká lyžica sušeného mlieka 6,48 g,

1 veľká lyžica masla 16 g,

1 vajce 50-60 g.

Pri odmeriavaní odmerku zarovnajte. Do odmerky nesypte jedny suroviny na ďalšie.

Bread maker

eta 8149

DELICCA MINI

USER MANUAL

Dear customer, thank you for purchasing our product. Please read the operating instructions carefully before putting the appliance into operation and keep these instructions including the warranty, the receipt and, if possible, the box with the internal packing.

RECIPES online (PDF):

<http://eta.cz/recepty-pro-domaci-pekarnu-chleba>

I. SAFETY PRECAUTIONS



GENERAL PROVISIONS:

- Consider the instructions for use as a part of the appliance and pass them on to any other user of the appliance.
- Check whether the data on the type label corresponds with the voltage in your socket. The power cord plug may only be connected to the electrical socket complying with the applicable standards.
- This product can be used by children at the age of 8 years and older and people with reduced physical or mental abilities or lack of experience and knowledge if they are supervised or if they were instructed regarding use of the appliance in a safe way and if they understand possible risks. Children must not play with the appliance. Cleaning and maintenance by the user cannot be carried out by unsupervised children.
- Before replacing accessories or accessible parts, which move during operation, before assembly and disassembly, before cleaning or maintenance, turn off the appliance and disconnect it from the mains by pulling the power cord from the power socket!
- Never use the appliance if the power cord or power plug are damaged, if it is not functioning correctly or if it has fallen on the floor and been damaged or if it has fallen into water. In such cases take the appliance to a professional service centre to verify its safety and correct function.
- **Caution:** Do not use the appliance with a program, time switch or any other part that turns the appliance on automatically as there is a risk of fire if the appliance is not covered or placed properly.
- **NOTICE** – Some parts of this product may become very hot and cause burns. The surface of the heating element retains residual heat after use. Take special care when children or handicapped persons are present.
- Do not exceed the maximum quantities of flour (600 g) and raising

ingredients such as dry yeast (10 g), (not valid for Gluten Free bread).

- When the appliance is in operation, prevent pets, plants or insects from getting in contact with it.
- **Do not plug or unplug the appliance from a socket with wet hands and do not pull the power cord!**
- Do not place any objects on the appliance.
- **Never immerse the appliance into water (even its parts)! Do not wash under running water!**
- The producer does not undertake any responsibility for damage or injuries caused by improper use of the appliance and the accessories (e.g. **food deterioration, injuries, cuts**) and its guarantee does not cover the appliance in the case of failure to comply with the safety warnings above.

USE OF THE APPLIANCE:

- The product is intended for home use and similar (in shops, offices and similar workplaces, in hotels, motels and other residential environments, in facilities providing accommodation with breakfast). It is not intended for commercial use!
- We recommend checking the appliance when making a new recipe!
- Use the appliance in the working position only at places with no risk of turning over and in sufficient distance from heat sources (e.g. **heater, stove, cooker, oven, grill**), flammable objects (e.g. **curtains, drapes, etc.**) and wet surfaces (e.g. **sinks, wash basins, etc.**).
- Do not place the appliance onto unstable, fragile or flammable surfaces (e.g. **glass, paper, plastic, wooden painted boards and various fabrics/tablecloths**).
- Do not place the pot near flammable substances or objects.
- If the pot is hot, do not put it onto a wooden table, varnished surfaces or any other type of sensitive surfaces, which could get damaged by the heat.
- The bread maker conforms to fire safety requirements according to EN 60 335–2–6. Pursuant to this standard, this is an appliance that may be operated on a table or similar surface provided that: Safe distance from surfaces of flammable materials at least 500 mm in the direction of main heat radiation and 100 mm for other directions.
- Never cover the space between the housing and the baking pan and do not insert any objects here (e.g. **fingers, spoons** etc.). The space between the housing and the baking pan must be free.
- This appliance is not intended for outdoor use.
- Do not use the appliance for heating a room!
- The appliance must not be used in damp or wet environment and in any environment with the danger of fire or explosion (**spaces where chemicals, fuels, oils, gases, paints and other flammable or volatile materials are stored**).
- When the appliance is switched on for the first time, short and slight smoke can come out that does not mean any defect and it is not a reason for claiming a defect of the appliance.
- Suitable baking ingredients must be inside the appliance before connecting it to electric power socket. Heating of the appliance when dry may result in potential damage.
- Do not move the appliance when hot; potential tipping over may result in burning injury.
- While cooking there is a risk of self-ignition of the prepared food. In the case of sudden ignition, disconnect the appliance from power supply and extinguish the fire.
- Do not insert accessories into any body cavities.
- In order to ensure safety and proper function of the appliance, use only original spare parts and accessories approved by the manufacturer.
- Only use this appliance for the purpose it was designed for, as specified in this manual. Never use the appliance for any other purpose.

POWER CORD:

- If the power cord of the appliance is corrupted, it has to be replaced by the manufacturer, its service technician or a similarly qualified person so as to prevent dangerous situations.
- The power cord must not be damaged with sharp or hot objects, open fire, it must not be sunk into water or bent over sharp edges. Never put it on hot surfaces or do not let it hang over the edge of a table or work tables. Hitting, stumbling or pulling the power cord e.g. by children can result in tilting over or drawing the appliance down and serious injury!
- If you need to use an extension cord for justified reasons, it must be undamaged and comply with the applicable standards.
- Check the condition of the power cord of the appliance regularly.

II. FEATURES OF THE DEVICE (pic. 1)**A – bread maker**

- A1 – control panel
- A2 – baking space

- A3 – ventilation openings
- A4 – supply cord

B – lid

- B1 – visor
- B2 – handle

- B3 – ventilation openings

C – baking form

- C1 – foldable handle

- C2 – shaft

D – kneading hook

- F – measuring spoon (5/15 ml)

E – tool for taking out the hook

- G – measuring cup (200 ml)

III. CONTROL PANEL (pic. 2)**1) DISPLAY**

After turning on the device the display will show basic settings “1 3:10” (i.e. program **BASIC**) and sound a signal.

- number 1 shows which program has been chosen
- number 3:10 shows the preparation time of the chosen program
- position of the arrow gives information about the chosen colour of the bread baked (○ / ◐ / ● = LIGHT / MEDIUM / DARK)
- position of the arrow gives information about the chosen weight of the bread baked (500 g / 750 g / 1000 g)

After the bread-maker is connected to the mains, the basic setting is the **KLASIK** programme (basic), weight: 750g, crust darkness: MEDIUM. The numbers of the set time decrease with the process of the program. After the programme is finished, **0:00** will appear on the display, and the bread maker will switch to the temperature maintenance mode for one hour. **0:00** will remain on the display (the colon between digits is blinking). After auxiliary heating is ended, the programmed time will appear on the display (the colon between digits is not blinking).

2) The START/PAUSE/STOP button

The button is used to start, pause and stop the programme. When you press the **START/PAUSE/STOP** button, the colon between the digits will start flashing and the programme will start. When you shortly press the **START/PAUSE/STOP** button again, the programme will pause. To indicate that the programme is paused, the time and colon will be flashing. After holding the **START/PAUSE/STOP** button for approximately 3 seconds you will hear a sound (long beep) and the program will be stopped. You may use this function even for ending the 60min heat-up of the device.

3) COLOUR button

The button is to set desired colours of the bread (○ / ● / ● = LIGHT / MEDIUM / DARK). The marking and lettering on the display ▲ show the chosen colour of the bread. Not for programs 6-DOUGH, 7-KNEAD, 9-JAM, 10-JOGURT, 11-BAKE.

4) SIZE button – 500 g / 750 g / 1000 g

The button is to set desired weights of the bread in individual programs, i.e. **500 g / 750 g / 1000 g** (see table and recipes). The marking and lettering on the display ▲ show the chosen size of the bread. Not for programs 6-DOUGH, 7-KNEAD, 8-CAKE, 9-JAM, 10-YOUGURT, 11-BAKE.

- size 500 g = for small bread
- size 750 g = for medium quantity of bread
- size 1000 g = for big bread

The volume of the unit enables you to prepare food (bread, cake, dough, meatloaf) up to a maximum weight of 1000 g.

5) MENU button

The button is to set the desired program. The figure on display shows the chosen program and its preset time of preparation.

6) TIME buttons

The button is used for setting the required time to complete the bread baking process.

Programs 7-KNEAD, 9-JAM, 10-YOGURT, 11-BAKE can not be set for later start-up.

Hours and minutes after which the baking should begin must be added to a corresponding preset time for every program. Maximum time for which the device can be set is 15 hours.

The set up time includes the preparation time, i.e. the display will show the remaining time to complete the selected programme.

Note

The Time buttons are also used to set the processing time for the following programmes: 7-KNEAD, 10-YOGHURT and 11-BAKE, and to set the time of the individual processing stages of the programme 12-CUSTOM.

Example:

It is 20:30 and the bread has to be finished at 7:00 in the morning, i.e. in 10 hours and 30 minutes. Press and hold the „**TIME**“ button until 10:30 is shown on the display (i.e. time between now (20:30) and the bread finish time). The time can be set in 10-minute increments.

ATTENTION

- The timer function (i.e. the delayed start) should be used only for recipes already successfully tried; do not change the recipes for future breads.
- Excessive amount of dough may overflow and bake on heating element.
- When adding the ingredients in the pan, first pour liquids, then add flour and finally add dried yeast. Before turning the program on, the yeast may not contact the liquid, otherwise rising would start prematurely and the dough or bread would collapse later during baking.
- When working with the time function, do not use perishable ingredients such as milk, eggs, fruits, yoghurt, cheese, onion etc. as they could be spoiled!
- Use the bread maker in rooms heated to more than 18 °C. Yeast is effective at about 17 °C and more only. If you place the appliance to a cooler room, good dough rising would not be guaranteed.

PROCESSING PHASES

The phase currently in process is indicated on the display by the cursor ◀ / ▶:
PRESET, MIX, REST, FERMENT, HEAT, BAKE, KEEP WARM, COMPLETE.

1. KLASIK (BASIC)

The program is intended for white wheat and brown rye bread and also for bread flavoured with herbs and raisins. This program is used the most.

2. RYCHLÝ (QUICK)

For quick baking of white, wheat and rye bread. Bread baked in this mode is smaller and has a thicker centre. It is not possible to set the size of the loaf in this mode.

3. SLADKÝ (SWEET)

For baking of sweet breads with crust crispier than with **BASIC** program.

4. CELOZRNNÝ (WHOLEGRAIN)

The program indented for baking of whole wheat bread from flour with low gluten content. This setup allows longer time for kneading/mixing, rising (i.e. swelling up the grains) and pre-heating. Using the delay start function with this programme („**TIME**“ button) is not recommended.

5. BEZLEPKOVÝ (GLUTEN-FREE)

This program is intended for gluten-free bread preparation.

6. TĚSTO (DOUGH)

The program is intended for kneading/stirring and rising of the dough without baking. You may use various foods for different types of break to make the dough (e.g. bread rolls, pizza etc.). If you intend to bake subsequently, it is necessary to set the corresponding weight, desired colour and type of program.

7. HNĚTENÍ (KNEAD)

The programme is intended only for kneading dough (without proving). When kneading dough, you can use various ingredients for a variety of baked products (e.g. bread rolls, pizzas, etc.). With this programme the processing time can be adjusted from 0:08 - 0:45 (1 step - 1 minute). Set the required time with the "**TIME**" button and confirm it by pressing the **START/PAUSE/STOP** button. When you press the **START/PAUSE/STOP** button again, the programme will start.

8. DORT (CAKE)

This program is intended for kneading/stirring of ingredients (e.g. for cake, pie) which are then baked for the time set. We recommend to first stir the ingredients into two parts and then pour them into the baking dish. We recommend to first stir the ingredients into two parts and then pour them into the baking dish.

9. DŽEM (JAM)

The program is intended for jam or marmalade production from fresh fruits. Cake size and colour may not be set in this program. For frequent preparation of jam we recommend obtaining another pan used exclusively for this purposes. Acids released during cooking of fruits may cause that bread prepared in the same pan will not release easily.

10. JOGURT (YOGURT)

This programme is intended for preparation of home-made yoghurt. The bread-maker maintains the ideal temperature (approx. 40°C) for the given time to allow the yoghurt cultures to grow. With this programme the processing time can be adjusted from 06:00 to 12:00 (1 step - 10 minutes). Set the required time with the **"TIME"** button and confirm it by pressing the **START/PAUSE/STOP** button. When you press the **START/PAUSE/STOP** button again, the programme will start.

11. PEČENÍ (BAKING)

The program is intended for baking of brown bread, cakes or meatloaf. With this programme the processing time can be adjusted from 00:10 to 01:00 (1 step - 5 minutes). Set the required time with the **"TIME"** button and confirm it by pressing the **START/PAUSE/STOP** button. When you press the **START/PAUSE/STOP** button again, the programme will start. In this programme, you can set the crust darkness with the **"COLOUR"** button.

12. VLASTNÍ (CUSTOM)

This programme is intended for your own setting of the individual bread-making phases. Select the **"CUSTOM"** programme with the **"MENU"** button. This programme also allows you to set the crust darkness. You can choose this option at the beginning or at the end of your setting with the **"COLOUR"** button. By pressing the **"SIZE"** button, select the given processing phase and with the **"TIME"** buttons set the required time (the time digits are flashing). Confirm the set time with the **"SIZE"** button (the programme will now switch to the next processing phase). Set all the processing phases in the same way. When the time is set and confirmed for the last processing phase, the time digits will stop flashing and the total time of the programme set will be shown on the display. The phase being set is indicated on the display by the flashing cursor ◀ / ▶. In this programme, you cannot set the loaf size. The possible settings of the processing phases and their times are described in detail in a table at the end of this language version.

IV. FEATURES OF THE BREAD MACHINE

The audio signal function will be active:

- when any of the program buttons is pressed,
- during second kneading cycle with programs 1-BASIC, 2-QUICK, 3-SWEET, 4-WHOLE-WHEAT, 5-GLUTEN FREE for signalization that cereals, fruit, nuts or other ingredients may be added,
- when the program is ended,
- when activating the safety features,

Safety features

- If you wish to use the bread machine right after previous baking and if the temperature of the inner space of the device is not too hot (over 40 °C), after pressing the **START/PAUSE/STOP** button the display will show H HH and an audio signal will sound. The device can not be turned on. Open the lid or take out the baking form and wait for the device to cool off.
- If the display shows E:E0 after pressing the **START/PAUSE/STOP** button, it is necessary to take the appliance in a specialized service centre.

- If there has been a power failure during the operation, the device will remember its setting for 15 minutes. If the power failure is longer than 15 minutes (display shows basic settings), the process will not be renewed and it is necessary to turn the appliance back on. This may be done only when the interruption of the program did not take place later than in the kneading stage. If the dough was in the last stage of rising and the power failure lasts for a longer period of time, the dough can not be used and it is necessary to begin from the start with new ingredients.
- Beware that the bread maker does not have top heating (for safety reasons) therefore the crust on the top part of the bread is not as dark as the bottom part and sides.

V. PREPARATION FOR USE AND PROGRESS OF BAKING

Unpack the bread baker and accessories. Remove all adhesive foils, stickers or paper from the appliance. Hold the pan **C** with both hands and turn it slightly anticlockwise to release the pan (see Fig. 1.) Take the pan out of the bread-maker. Before first use, wash the parts in contact with foods in hot water with a detergent, rinse properly with fresh water and wipe or let it dry. **Put all dried parts back to the bread baker and let the lid open.** Then, set the program 11-PEČENÍ (**BAKING**) and turn it on for 10 minutes without ingredients inserted and then let the appliance cold. Potential short and mild smoking is not a defect and a reason for complaint.

Place the bread baker on a flat and dry surface (e.g. a table) at height min 85 cm, out of reach of children. Connect the bread maker to the mains. Hold the pan **C** with both hands, place it in the bread-maker and lock it by turning it slightly clockwise. Attach the kneading hook **D** to the shaft **C2**. The flat part of the hook must point downwards. Use the spoon and cup **F, G** to insert ingredients in order specified in your recipe. **Please always adhere to the basic rule - first all liquid ingredients followed by loose ingredients.** Close the lid **B**. Using suitable buttons **MENU, COLOUR, SIZE, TIME**, set the required program on the control panel **A**. Then, press the **START/PAUSE/STOP** button.

Note

- For heavy type dough, e.g. those of high content of rye flour, we recommend changing of addition of the ingredients - first dried yeast, then flour and add water as the last ingredient to ensure proper kneading. If you use delayed start function, the yeast must not come in premature contact with water.
- If you are adding ingredients after the beep signal is heard, we recommend:
 - 1) dried fruit, cheese, chocolate = cut into ca. 5 mm cubes,
 - 2) nuts = chop finely (do not use too many of them, they degrade the performance of gluten),
 - 3) herbs = follow the recipe, max. 1 – 2 teaspoons,
 - 4) oily ingredients, smoked meat and bacon = cut into ca. 5 mm cubes and sprinkle them lightly with flour, it will work better,
 - 5) olives, fresh fruit, fruit preserved in alcohol = follow the recipe, the water contents in these ingredients could influence the final quality of bread.
 - 6) seeds = the use of big and hard seeds may damage (while kneading = clicking, while baking or heating up = cracking). the surface finish of the baking pan and kneading blade. This change however does in no way impact on the quality of the surface and is not a reason for the appliance to be replaced for this purpose under warranty.

The appliance automatically mixes and kneads the dough until proper consistence is reached. When the last kneading cycle is completed, the bread maker heats to an optimum temperature to rise the dough. Then, the appliance automatically sets temperature and time for bread baking. Then the appliance turns one hour keeping warm program; if you require no keeping warm program, press the **START/PAUSE/STOP** button for about 3 seconds to finish the program.

End of the programmed stages

After the programme is finished, pull out the bread pan **C**, and place it bottom up on a thermally resistant surface (for example a cutting board). If the bread is stuck to the pan move the kneading shaft a few times back and forth until the loaf is released. If the kneading hook is left in the loaf, you can take it out easily with the tool **E**. Then, let the bread cold down. Use electric slicer or a special toothed blade knife for slicing the bread. Store remaining bread in a plastic bag or a utensil. You can store the bread for up to three days at room temperature. If longer storage of the bread is needed, wrap it in the plastic bag or utensil and store it in a freezer. Store for max 5 days. Whereas the homemade bread does not contain any preservatives, its shelf life is not generally longer than the same of shop-purchased bread.

Note

Use suitable personal protective equipment (e.g. kitchen gloves) for handling the hot baking pan, holder, hook etc. Do not use gross force on walls of the baking pan to release finished bread!

VI. CLEANING AND MAINTENANCE

Clean the appliance only when cooled and after every use. Before first use, coat the baking pan and kneading hook with heat-resistant fat, heat for 10 minutes, then wipe with a paper napkin to protect the non-stick surface. Repeat occasionally if needed. Use a mild detergent; avoid harsh chemicals, gasoline, oven cleaners, or abrasives. Wipe the lid, housing, and baking space with a damp rag. Dry all parts thoroughly before reuse. Never soak the bread maker or fill the baking space with water. Clean the hook and shaft immediately after use. If stuck, soak the pan in hot water for 30 minutes before removal. Avoid prolonged soaking to prevent shaft damage. Do not use metal tools that could scratch the non-stick coating. Surface color may change over time, but this does not affect its properties.

Storage

Ensure the bread maker is cold before storage. Store the bread maker in a safe and dry place, out of the reach of children and incapacitated people.

More extensive maintenance or maintenance requiring intervention in the inner parts of the appliance must be carried out by professional service! Failure to comply with the instructions of the manufacturer will lead to expiration of the right to repair!

Manufacturer contact: info@eta.cz

The information regarding warranty and product repairs you can find on the website www.eta.cz/servis-eu.

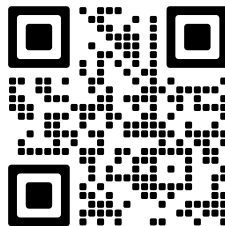

VII. FREQUENTLY ASKED QUESTIONS RELATED TO THE BREAD BAKER

Problem	Cause	Solution
The bread is hard to remove from the baking pan.	Bottom side of the loaf is stuck on the kneading blades.	Move with the shaft backwards and forwards until the bread comes out. Clean the kneading hook and shafts after baking. If necessary, fill the baking pan with warm water for 30 minutes. Then, the kneading blades can be easily removed and cleaned.
The bread baker can not be turned on. Display shows H:HH .	The bread baker is still hot from previous baking cycle.	Press the START/PAUSE/STOP button to cancel audio signal. Remove the baking pan and let the baker cool down. Then, return the baking pan back to its place, set the program again and turn the baker on.

VIII. ENVIRONMENT



If the size of the appliance allows, all the parts contain marking of the materials used for production packaging, components and accessories as well as for recycling. The symbols on the product or in the accompanying documentation mean that the electrical or electronic product used must not be liquidated together with communal waste. To ensure the appropriate liquidation take the used appliance to a collection point where it will be accepted free of charge. Correct liquidation of the product helps to protect valuable natural resources and helps to prevent a potential negative impact on the environment and human health which can be the outcome of inappropriate liquidation of waste. More details can be obtained from your local authorities or the closest collection point. Inappropriate manipulation of such waste can result in a fine according to the national legislation.

IX. TECHNICAL DATA

Voltage (V)	shown on the type label of the appliance
Wattage (W)	shown on the type label of the appliance
Weight approx (kg)	4.5
Size of the product (mm)	295 x 335 x 272
Input in standby mode is < 0.80 W	
Noise level: Acoustic noise level of 60 dB (A) re 1pW	

The manufacturer reserves the right to change the technical specifications and accessories for the respective models.

HOT, DO NOT COVER, CAUTION: BE CAREFUL OF STEAM, HOUSEHOLD USE ONLY, DO NOT IMMERSE IN WATER OR OTHER LIQUIDS.



TO AVOID DANGER OF SUFFOCATION, KEEP THIS PLASTIC BAG AWAY FROM BABIES AND CHILDREN. DO NOT USE THIS BAG IN CRIBS, BEDS, CARRIAGES OR PLAYPENS. THIS BAG IS NOT A TOY.

The  symbol indicates a WARNING.



WARNING: HOT SURFACE

Phases of program number 12. CUSTOM

Menu number		12	
Program		VLASTNÍ (CUSTOM)	
		Pre-setting (min.)	Setting option (min.)
Time of preparing (hours)		As per the setting	
Select the maximum bread baking time (in hours)		15	
Preparation stages			
Kneading 1 (Motor ON/OFF: 0,1s/0,4s)		15	0-30
Rest 1		3	0-30
Kneading 2 (Motor ON/OFF:: 25s/5s)		20	0-20
Rest 2		10	0-30
Kneading 3 (Motor ON/OFF:: 25s/5s)		0	0-25
Rising 1 (min.)		42	0-60
Rising 2 (min.)		40	0-60
Rising 3 (min.)		0	0-60
Baking	time (min.)	50	0-80
	temperature	As per the setting (light: 110 °C, medium: 120 °C, dark: 130 °C)	
Keep warm (min.)		60	0-60

* For using and dosage of dry yeast please follow the manufacturer's instructions.

Weight of dry yeast in 1 package is 7 g,

1 cup of water contains 250 g,

1 teaspoon of yeast is 3.5 g,

1 tablespoon of sugar is 14 g,

1 tablespoon of butter is 16 g,

In measuring, even up the measuring jug.

Do not put one ingredient on the other in the measuring jug.

1 cup of flour contains 148 g,

1 teaspoon of salt is 6 g,

1 teaspoon of meliorant is 2 g,

1 tablespoon of dried milk is 6.48 g,

1 egg 50 – 60 g.

Kenyérsütő gép

eta 8149

DELICCA MINI

HASZNÁLATI UTASÍTÁS

Köszönjük, hogy termékünket választotta. A készülék használata előtt nagyon figyelmesen olvassa el ezt a használati útmutatót, és lehetőség szerint a pénztári bizonylattal, csomagolással és a csomagolás belső részeivel együtt gondosan őrizze meg.

RECEPTEK (PDF):

<http://eta.cz/recepty-pro-domaci-pekarnu-chleba>

I. BIZTONSÁGI ELŐÍRÁSOK



ÁLTALÁNOS MEGÁLLAPÍTÁSOK:

- Az útmutató utasításait tekintse a készülék tartozékaként és juttassa el azt a készülék bármilyen további felhasználójának.
- Ellenőrizze, hogy a típustáblán levő feszültségérték megegyezik-e az Ön elektromos dugaszolóaljzatában levő feszültséggel. A csatlakozóvezeték villásdugóját csak a szabvány szerint helyesen bekötött és földelt dugaszolóaljzatba szabad becsatlakoztatni!
- Ezt a terméket 8 éves korú és idősebb gyermekek, továbbá csökkentt fi zikai és mentális képességű vagy nem elegendő tapasztalattal és ismeretekkel rendelkező személyek is használhatják, amennyiben felügyelet alatt állnak vagy a készülék biztonságos használatára vonatkozóan megfelelő módon kioktatták őket és megértik az esetleges veszélyhelyzetek értelmezését. A gyermekek nem játszhatnak a készülékkel. A felhasználó által történő tisztítást és karbantartást gyermekek nem végezhetik, ha nincsenek legalább 8 évesek és csak felügyelet mellett. 8 évnél fi atalabb gyermekek csak a készülék és csatlakozó vezetéke hatósugarán kívül tartózkodhatnak.
- A tartozékok vagy hozzáférhető részek kicserélése előtt, amelyek működés közben mozognak, beszerelés és szétszerelés előtt, tisztítás vagy karbantartás előtt, a készüléket kapcsolja ki és húzza ki a tápkábel dugójának kihúzásával az aljzatból!
- Soha ne használja a készüléket, ha sérült a tápkábel vagy a csatlakozó, ha nem működik megfelelően, vagy ha a földre esett és megsérült. Ilyen esetben vigye a készüléket szakszervizbe és ellenőriztesse, biztonságos-e.
- **Figyelem:** Ne használja a készüléket olyan programmal, időkapcsolóval vagy bármely olyan alkatrészsel összekapcsoltan, amelyek a készüléket automatikusan bekapcsolhatják, mivel a készülék letakart, vagy helytelen elhelyezésekor tűzveszély keletkezhet.
- **FIGYELMEZTETÉS** – A készülék egyes részei nagyon

melegnek lehetnek, égési sérülést okozhatnak! A fűtőelem felülete használat után is meleg marad. Figyeljen oda a gyerekekre és mozgáskorlátozott emberekre!

- Ne lépje túl a liszt (600 g) és kelesztő hozzávalók, pl. száraz élesztő (10 g) max. megengedett mennyiségét (nem érvényes Gluténmentes kenyér).
- A készülék működése közben kerülje a készülék és az otthoni állatok, virágok, vagy rovarok közötti kontaktust!
- **Nedves kézzel ne helyezze be a csatlakozóvezeték villásdugóját az elektromos dugaszolóaljzatba vagy ne húzza ki azt a dugaszolóaljzathól a csatlakozóvezeték nélkül fogva!**
- Ne tegyen a készülékre semmilyen tárgyat!
- **A készüléket soha se merítse vízbe (részlegesen sem) és ne tisztítsa azt folyó vízzel!**
- Nem szabad semmilyen módon sem megváltoztatni a készülék fedelét (pl. **öntapadó tapétával, fóliával**, stb.)!
- A csomagoláson, illetve a készüléken található esetleges idegen nyelvű szövegek és képek magyarázata és fordítása a nyelv mutációjának végén található.
- **FIGYELEM:** olyan készülék használata, amely nem egyezik meg a használati utasítással, esetén a sérülés veszély léphet elő.
- Gyártó cég nem felelős a készülék és tartozékai helytelen használatából eredő károokért és sérülésekért (pl. **az élelmiszerek tönkremeneteléért, sérülésekért, sebesülésekért**) és nem felelős a készülék jótállásáért a fenti biztonsági figyelmeztetések be nem tartása esetén.

A KÉSZÜLÉK HASZNÁLATA:

- A termék otthoni és hasonló (üzletekben, irodákban és más hasonló munkahelyeken, szállodákban, motelekben és más hasonló helyiségekben, „bed and breakfast“ típusú szállodákban) használatra szánt! Nem kereskedelmi használatra!
- **Ki nem próbált recept esetében javasoljuk a sütés ellenőrzését!**
- A készüléket kizárólag az előírt módon, felborulással nem fenyegető helyen, hőforrásoktól (pl. **kályha, tűzhely, főzőlap, forrólevegős sütő, grill**), gyúlékony anyagoktól (pl. **függönyök stb.**) és nedves felületektől (pl. **mosogatótál, mosdótál stb.**) megfelelő távolságban használja.
- Ne helyezze a készüléket nem stabil, törékeny vagy éghető alapokra (pl. **üveg, papír, műanyag, lakkozott faanyagú lapokra és különböző szövetekre/abroszra**).
- Ne tegye a forró edényt gyúlékony anyagok, vagy tárgyak közelébe!
- Ne tegye a forró edényt fa asztalra, festett, vagy más érzékeny felületre, amely a meleg miatt megsérülhet!
- A tűzbiztonság szempontjából a kenyérsütő megfelel a **EN 60 335–2–6** sz. szabványnak. E szabvány értelmében olyan készülékről van szó, mely asztalon vagy más felületen működtethető azzal, hogy a hőkiáramlás fő irányában be kell tartani a min. **500 mm** biztonságos távolságot az éghető anyagok felületétől és a többi irányban pedig a min. **100 mm** távolságot.
- A palást és a sütőforma közötti tér letakarása tilos, ne nyúljon oda kézzel és ne helyezzen oda semmilyen tárgyat (pl. újját, kanalat stb.). A palást és a sütőforma közötti teret szabadon kell hagyni.
- A készüléket tilos a szabadban használni!
- A készüléket ne használja helyiségek fűtésére!
- **A készüléket nem szabad nedves, vizes helyeken, valamint tűzveszélyes és robbanás veszélyes helyeken** (kémia szerek, üzemanyagok, olajok, gázok, festékek, stb. tárolási helyek) **használni.**
- A készülékelső használatbavételekor rövid, gyenge füstképződés jelentkezhethet, ez nem jelent meghibásodást és nem ad okot a készülék reklamációjához.

- A kenyérsütő elektromos hálózatra történő csatlakoztatása előtt mindig legyenek abban a sütéshez szükséges nyersanyagok. Száraz állapotban történő felmelegítés során annak károsodása kövekezhethet be.
- A kenyérsütő üzemeltetése közben ne helyezze azt más helyre forró állapotban, esetleges felborulás esetén égési sérülés veszélye fenyeget.
- Főzés az elkészítendő ételek öngyulladására is megtörténhet. Hirtelen fellobbanás esetén kapcsolja le a készüléket az elektromos hálózatról és oltsa el a tüzet.
- A tartozékokat ne dugja be egyetlen testnyílásba sem.
- A készülék biztonságtechnikája és helyes működése céljából csak eredeti és a gyártócéggel által jóváhagyott tartalékalkatrészeket használjon.
- A készüléket csak arra célra használja, amire szánva van, és ahogy a használati útmutatóban le van írva. A készüléket soha se használja más célra.

A CSATLAKOZÓ KÁBEL:

- Ha a készülék csatlakozóvezetéke megsérül, akkor azt a gyártó cég, annak szervíz szakembere vagy hasonló minősítéssel rendelkező más személy cserélje ki, hogy elkerüljük ezzel veszélyes helyzet kialakulását.
- A csatlakozóvezeték nem szabad éles, vagy forró tárgyakkal, nyílt lánggal megrongálni, nem szabad azt vízbe meríteni sem éles peremeken át hajlítani. Soha ne helyezze a vezeték felületre, ne hagyja az asztal vagy a munkalap szélén át túlnyúlni. A csatlakozóvezetékbe történő beakadaskor, bebottláskor vagy a csatlakozó vezeték gyermekek által történő megrángatásakor a készülék felborulhat vagy leeshet és azt követően komoly sérülés történhet!
- A hosszabbító vezeték használatakor fontos, hogy az ne legyen sérült és megfeleljen az érvényes szabványoknak.
- Ellenőrizze rendszeresen a készülék csatlakozóvezetékének állapotát.

II. A KÉSZÜLÉK LEÍRÁSA ÉS A TARTOZÉKOK (1. ábra)

A – kenyérsütő készülék

- A1 – kezelőpanel
- A2 – sütőtér

- A3 – szellőző nyílások
- A4 – csatlakozó vezeték

B – fedél

- B1 – kémlelő ablak
- B2 – fogantyú

- B3 – szellőző nyílások

C – sütőforma

- C1 – lehajtható fogantyú

- C2 – tengelyek

D – dagasztó karok

E – a karok kivételére szolgáló eszköz

- F – mérőkanál (5/15 ml)

- G – mérőpohár (200 ml)

III. KEZELŐPANEL (2. ábra)

1) KIJELZŐ

A kenyérsütő bekapcsolása után a kijelzőn az alapbeállítás (a KLASIK) jelenik meg, hangjelzés hallatszik (sípólás).

- az **1-es** szám mutatja a kiválasztott programot,
- a **3:10-as** szám a kiválasztott program teljes időtartamát mutatja,
- a nyíl és a felirat a kenyér héjának a beállított színét mutatja (VILÁGOS / KÖZEPES / SÖTÉT = ○ / ◐ / ●)
- a nyíl és a felirat a kenyér beállított súlyát mutatja (500 g / 750 g / 1000 g).

A csatlakozás utáni alap beállítás a **KLASIK** program, amely 750 g súly, KÖZEPES sütési fokozat. A készülék a program időtartamát visszafelé számolja. A program befejezése után a kijelzőn a **0:00** felirat jelenik meg és a kenyérsütő átkapcsol egy órás hőmérséklet tartási módba. A kijelzőn ottmarad a **0:00** felirat (a két szám közötti dupla pont villog). A melegen tartás befejezése után a kijelzőn megjelenik a beállított idő (a két szám közötti dupla pont nem villog).

2) START/PAUSE/STOP gomb

Ezzel a gombbal lehet bekapcsolni, szüneteltetni és befejezni a programot. A **START/PAUSE/STOP** gomb megnyomása után elkezd a két szám közötti kettőspont villogni és a program elindul. A **START/PAUSE/STOP** gomb rövid megnyomásával szüneteltetheti a programot. Ezt a állapotot az idő és a kettőspont villogása jelzi. Ha megnyomjuk a **START/PAUSE/STOP** gombot, az időt jelző számok villogni kezdenek. A **START/PAUSE/STOP** gombbal bármikor megszakíthatjuk a programot. Tartsa a gombot benyomva mindaddig, amíg nem hallja meg a hangjelzést.

3) BARVA gomb

Ezzel a gombbal lehet a kenyér héjának a színét beállítani (○ / ◐ / ● VILÁGOS / KÖZEPES / SÖTÉT). A nyíl ▲ és a felirat mutatja a kenyér héjának a beállított színét. Nem vonatkozik az 6-TĚSTO, 7-HNĚTENÍ, 9-DŽEM, 10-JOGURT, 11-PEČENÍ programokra.

4) VELIKOST gomb – 500 g / 750 g / 1000 g

A gombbal lehet beállítani a kész kenyér súlyát az egyes programokban: **500 g / 750 g / 1000 g** (lásd a táblázatot és a recepteket). A nyíl ▲ és a felirat mutatja a kenyér beállított súlyát. Nem vonatkozik az 6-TĚSTO, 7-HNĚTENÍ, 8-DORT, 9-DŽEM, 10-JOGURT, 11-PEČENÍ. programokra.

- méret **500 g** - kisebb mennyiségű kenyérhez
- méret **750 g** - közepes mennyiségű kenyérhez
- méret **1000 g** - nagyobb mennyiségű kenyérhez

Az edény űrtartalma lehetővé teszi az ételkészítést (kenyér, torta, tészta, vagdalt) egészen a max. 1,3 kg tömegig.

5) MENU gomb

Ezzel a gombbal választható ki a rendelkezésre álló programok valamelyike, amelyek részletes leírása a „Programfázisok időzítése“ c. táblázatban szerepel. A feltüntetett programokat az egyes elkészítési módok szerint kell alkalmazni:

6) IDŐ gomb

Ez a gomb a kenyérsütés befejezési idejének beállításához való. A 7-HNĚTENÍ, 9-DŽEM, 10-JOGURT, 11-PEČENÍ programokat nem lehet későbbre időzíteni. Az elkészítési idő tartama – órában és percekben - a konkrét program idejéhez hozzáadódik. A maximális beállítható idő 10 perc és 13 óra között lehetséges. A beállított idő az előkészítési időhöz hozzáadódik, azaz a kijelzőn a választott program befejezési ideje jelenik meg. A beállított idő az elkészítési időt is tartalmazza, azaz a kijelzőn megjelenő idő, azt jelenti, hogy a kiválasztott program mikor fejeződik be.

Megjegyzés

A következő programoknál az idő gombbal lehet a kívánt időt beállítani : 7-DAGASZTÁS, 10-JOGHURT, 11-SÜTÉS és ugyanígy a különböző fázisok idejét a 12-SAJÁT programnál.

Például: Most 20 óra 30 perc van, és a kenyérnek másnap reggel 7 órára kell késznek lennie, tehát 10 óra 30 perc múlva. Nyomja meg a + (IDŐ) gombot egészen addig, amíg a kijelzőn meg nem jelenik a 10:30 érték, tehát a kenyér a pillanatnyi idő (20:30) és a beállított elkészülési idő között teljesen elkészül.

FIGYELMEZTETÉS

- Az időkapcsoló funkcióját (azaz a késleltetett indítást) csak olyan receptúráknál használja, amelyeket már előzőleg sikerrel próbált ki, ezeket a receptúrákat a későbbiekben ne változtassa meg.
- A felesleges tészta túlfolyhat és ráéghet a fűtőtestre.
- A nyersanyagok sütőformába történő helyezésekor mindenekelőtt folyadékot öntsön abba, majd lisztet és a végén szárított élesztőt adjon hozzá. A program indítási ideje során az élesztő nem léphet érintkezésbe a folyadékkal, mivel az idő előtt kezdene hatni és a tészta ill. a kenyér a későbbi sütés folyamán összeesne.
- Ne használja az időkapcsoló funkciót gyorsan romlandó hozzávalók esetén, mint pl. tej, tojás, gyümölcsfélék, joghurt, sajt, hagyma stb. mivel azok az éjszaka során megromolhatnak!
- A kenyérsütőt csak 18 °C fölötti hőmérsékletű helyiségekben használják. Az élesztő ugyanis 17 °C és annál magasabb hőmérsékleten kezd hatni. Ha ugyanis a kenyérsütőt hűvösebb helyiségben helyeznék el, akkor nem biztos, hogy a tészta jól megkelne. A program befejezését jelző akusztikai kijelzést, nem lehet kikapcsolni, így az éjszaka is hallatszik majd.l.

KÉSZÍTÉS FÁZISAI

Az aktuális készítési fázist a kijelzőn ◀ / ▶ kurzor jelzi:

PRESET – előbeállítás

MIX – keverés (dagasztás)

REST – pihenés

FERMENT – kovászolás

HEAT – melegítés

BAKE – sütés

KEEP WARM – hőmérséklet tartása

COMPLETE – kész

1. KLASIK

A program fehér búzaliszt és a barna rozsliszt feldolgozására szolgál, valamint a gyógynövényekkel és mazsolával ízesített kenyerekhez. Ez a leggyakrabban felhasznált program.

2. RYCHLÝ

A program fehér, búza és rozskenyér gyors készítésére szolgál. Az ebben a rezsimben sült kenyér kisebb és sűrűbb a közepe.

3. SLADKÝ

Az édes típusú és a „KLASIK” programnál ropogósabb héjú kenyerek sütésére szolgál.

4. CELOZRNNÝ

A program teljes kiőrlésű, alacsony sikértartalmú lisztből készült kenyér sütésére készült. Ez a beállítás hosszabb időt biztosít dagasztásra/keverésre, kelésre (azaz a magvak felduzzadására) és az előmelegítésre. Ezzel a programmal nem javasoljuk használni a késleltetett indítási funkciót ("IDŐ" gomb).

5. BEZLEPKOVÝ

A programmal sikermentes kenyeret lehet sütni.

6. TĚSTO

A program a tészta sütés nélküli előkészítésére (dagasztás/keverés majd kelesztés) szolgál. A tészták előkészítéséhez különböző nyersanyagokat használhat különböző süteményekhez (pl. kenyérkiflikhez, pizzához stb.). Ha azután azt meg kívánja sütni, akkor be kell állítania a megfelelő tömeget, a kenyérhéj megkívánt színét és a programtípust. Ebben az üzemmódban nem lehet méretet és szint beállítani.

7. HNĚTENÍ

Ez a program csak a tészta dagasztásához használható (kelesztés nélkül). Dagasztásnál használhat különböző hozzávalókat a különböző pékségek elkészítéséhez (pl. kifli, pizza, stb.). Ennél a programnál a készítési időt 0:08 - 0:45 perc között (1 perces lépéssel) állíthatja be. Az **"IDŐ"** gombbal állítsa be a kívánt időt és utána erősítse meg a **START/PAUSE/STOP** gomb megnyomásával. A **START/PAUSE/STOP** gomb következő megnyomásával indítsa el a programot.

8. DORT

A programmal olyan alapanyagokat lehet dagasztani és összekeverni (pl. tortához, kalácshoz), amelyet a keverést követően meghatározott ideig kíván sütni. Javasoljuk, hogy az alapanyagokat előbb két részre osztva keverje össze, majd csak ezután öntse a sütőedénybe. Ebben az üzemmódban nem lehet tortaméretet beállítani.

9. DŽEM

Ezzel a programmal dzsemeket, lekvárt vagy friss gyümölcsből kompótot lehet készíteni. Ebben az üzemmódban nem lehet méretet és szint beállítani. Gyakori dzsemkészítéskor javasoljuk egy második formáról gondoskodni, amelyet kizárólag erre a célra használ majd. A gyümölcs főzésekor felszabaduló savak azt okozhatják, hogy az ugyanabban a formában süttött kenyeret nem lehet jól kiborítani majd.

10. JOGURT

Ezzel a programmal házi joghurtot készíthet. A kenyérsütő ilyenkor megtartja a beállított idő alatt a joghurt kultúrák növekedéséhez való ideális hőmérsékletet (cca 40 °C). Ennél a programnál a készítési időt 6:00 - 12:00 között (10 perces lépéssel) állíthatja be. Az **"IDŐ"** gombbal állítsa be a kívánt időt és utána erősítse meg a **START/PAUSE/STOP** gomb megnyomásával. A **START/PAUSE/STOP** gomb következő megnyomásával indítsa el a programot.

11. PEČENÍ

Ezzel a programmal barna kenyeret, tortát, vagy vagdalt húst lehet sütni. Ennél a programnál a készítési időt beállíthatja 0:10 - 1:00 között (5 perces lépéssel). Az **"IDŐ"** gombbal állítsa be a kívánt időt és utána erősítse meg a **START/PAUSE/STOP** gomb megnyomásával. A **START/PAUSE/STOP** gomb következő megnyomásával indítsa el a programot. Ennél a programnál a **"BARVA"** gombbal beállíthatja a kenyérhéja színét.

12. VLASTNÍ

Ezt a programot használhatja a kenyér készítési fázisok saját beállításához. A **"MENU"** gombbal válassza ki a **"VLASTNÍ"** programot. Ez a program lehetővé teszi a kenyérhéja színének beállítását.

Ezt a beállítást lehet a **“BARVA”** gombbal kiválasztani a beállítási folyamat elején, vagy végén. A **“VELIKOST”** gomb megnyomásával válassza ki az adott fázist, és az **“IDŐ”** gombbal állítsa be a kívánt időt (számok villognak). A beállított időt erősítse meg a **“VELIKOST”** gombbal (közben a készülék a következő fázisra ugrik). Ugyanígy állítsa be az összes fázist. Az utolsó fázis beállítása és az idő megerősítése után a számok abbahagyják a villogást és a kijelzőn a beállított program teljes ideje jelenik meg. A beállítandó fázist a kijelzőn lévő ◀ / ▶. kurzor jelzi. Ebben a programban nem lehet a kenyér méretét beállítani. A beállítási lehetőségek és idők részletesebben le vannak írva a használati utasításban található táblázatban.

IV. A KENYÉRSÜTŐ FUNKCIÓI

A készülék hangjelzést ad:

- ha a programgombok közül bármelyiket megnyomjuk
- a 1-KLASIK, 2-RYCHLÝ, 3-SLADKÝ, 4-CELOZRNÝ, 5-BEZLEPKOVÝ programoknál a második dagasztási ciklus közben azt jelezve, hogy hozzáadhatók a magok, gyümölcs, dió vagy más hozzávalók
- ha a program befejeződik
- melegen tartás közben a sütés befejezése után a hangjelzés többször felhangzik.

Ismétlési funkció

Áramszünet esetén a kenyérsütőt újra kell indítani. Ez csak akkor lehetséges, ha a program megszakítása még a sütési fázis megkezdése előtt történt. Ebben az esetben folyamatosan kell ellenőrizni a kenyérsütőt, nehogy a tészta túlkeljen.

Biztonsági funkció

Amennyiben a készülék hőmérséklete még túl magas (**40 °C feletti**), pl. az előző használat folytán, a kijelzőn **H:HH** felirat jelenik meg a **START/PAUSE/STOP** gomb ismételt megnyomásakor és felhangzik a hangjelzés. Tartsa benyomva a **START/PAUSE/STOP** gombot mindaddig, amíg a **E:E0** felirat nem törlődik és a kijelzőn megjelenik az alapbeállítás. Vegye ki a sütőformát és várja meg, amíg a kenyérsütő lehűl.

V. KENYÉRSÜTÉS

KEZELÉSI ÚTMUTATÓ – A KENYÉRSÜTÉS PROGRAMFÁZISAI

Távolítsa el a csomagolást és vegye ki a készüléket és a tartozékokat. A **C** formát fogja meg mindkét kezével és enyhén forgassa az óramutatóval ellenkező irányba, amivel kiengedi az edényt (lásza 1.ábrát). Utána vegye ki a formát kenyérsütőből! Első használat előtt mossa meg mosogatószeres forró vízben a készülék azon részeit, amely érintkeznek az élelmiszerrel, majd alaposan öblítse le tiszta vízzel és törölje szárazra, esetleg hagyja megszáradni. Ezután állítsa be a **11-PEČENÍ** programot és kapcsolja be a kenyérsütőt 20 percre nyersanyagok nélkül, majd hagyja kihűlni a készüléket. Közben enyhe füst képződhet, amely nem jelent meghibásodást.

Helyezze az **A** kenyérsütőt egyenes és száraz felületre. Csatlakoztassa a kenyérsütőt az elektromos hálózathoz. A **C** formát fogja meg mindkét kezével, tegye be a kenyérsütőbe, enyhén forgassa az óramutatóval megegyező irányba és rögzítse a formát a kenyérsütőben! Utána helyezze a dagasztó horgot **D** a tengelyre **C2!** A horog egyenes része lefelé irányuljon! Zárja le a kenyérsütő **B** fedelét. Az **A1** kezelőpanelen állítsa be a kívánt programot (**MENÜ / VELIKOST / BARVA / IDŐ**). Végül nyomja meg a **START/PAUSE/STOP** gombot.

Megjegyzés

- A túl nehéz tésztaféleknel, pl. magas rozsliszt tartalommal, javasoljuk megváltoztatni a hozzávalók adagolási sorrendjét – először a szárított élesztőt, a lisztet tegye bele és folyadékot a végén adagolja, hogy a tészta jól átdagasztódjon. Ha a késleltető időkapcsoló funkciót alkalmazza (késleltetett start), ügyeljen arra, hogy az élesztő ne kerüljön idő előtt érintkezésbe a folyadékkal.
- Ha a hangjelzés után nyersanyagot adagolnak, akkor javasoljuk:
 - 1) szárított gyümölcsöt, sajtot, csokoládét – szeletelje fel kb. 5 mm-es kockákra,
 - 2) dióféleket – apróra zúzni (ne használjon azokból sokat, mivel csökkentik a sikér hatását),
 - 3) fűszernövényeket – a recept szerint adagolja, max. 1 – 2 kanálnyit,
 - 4) zsíros adalékok, füstölt termékek és szalonnafélék – kb. 5 mm-es kockákra aprítani és liszttel enyhén beszórni, könnyebben bedolgozhatóak,
 - 5) olajbogyók, friss gyümölcs, alkoholba áztatott gyümölcsök a recept szerint, ezen nyersanyagok víztartalma befolyásolhatja a kész kenyér minőségét.
 - 6) magfélések – nagy és kemény magvak használata megkárosíthatja (karcolhatja) a kenyérformák és a dagasztóvilla felületét. Ez a változás azonban semmiképpen nem változtatja meg a felületet és nem jelent okot a készülék reklamációjára.

A kenyérsütő automatikusan keveri és dagasztja a tésztát, amíg az megfelelő nem lesz. A dagasztás utolsó ciklusának a befejeződése után a készülék optimális hőmérsékletre melegszik fel a kelesztéshez. Ezután a kenyérsütő automatikusan beállítja a sütés hőmérsékletét és idejét. Ha a sütőprogram végén a kenyér túl világos, alkalmazza a **11-PEČENÍ** programot a további barnításhoz. Ehhez nyomja meg a **START/PAUSE/STOP** gombot, majd válassza ki a **11-PEČENÍ** programot és kapcsolja be a készüléket. A sütés befejezése után felhangzik a hangjelzés és a kenyér vagy a specialitás kivethető a kenyérsütőből. Ezután elkezdődik az egy órás melegen tartás.

A program befejezése utáni műveletek

A program befejezése után húzza ki a sütő formát **C**, tegye azt le az aljával felfele egy hőálló, kemény alátetre (pl. vágó deszka). Abban az esetben, ha a kenyér nem esik ki a formából, mozgassa párszor a tengelyt, amíg a kenyeret nem lehet kivenni! Ha a dagasztóhorog a kenyérben marad, az **E** eszköz segítségével vegye azt ki a kenyérből! Várja meg, míg a kenyér teljesen lehűl. A kenyér szeleteléséhez elektromos szeletelőt vagy speciális, fogazott élű kést használjon. Ha nem fogyasztják el a teljes kenyeret, akkor a maradékot műanyag zacskóba vagy edénybe helyezze el. A kenyeret szobahőmérsékleten három napig tárolhatja. Ha ennél hosszabb ideig kívánja tárolni, akkor tegye az műanyag zacskóba vagy edénybe és tegye a fagyasztoába. Max. 5 napig tárolja. Mivel a házi készítésű kenyér nem tartalmaz konzerváló adalékokat, annak tárolási ideje nem lehet hosszabb, mint az üzletben vásárolt kenyéré.

Megjegyzés

Javasoljuk, hogy a forró alkatrészeket (sütőedényt, fogantyút, dagasztólapátot stb.) csak meleg ellen védő kesztyű használatával fogja meg. Soha ne fejtse ki erőfeszítést a sütőformával szemben, hogy kivegye abból a kész kenyeret!

VI. TISZTÍTÁS ÉS KARBANTARTÁS

Tisztítást mindig kihűlt készüléken és minden használat után végezzen. Az új sütőformát és dagasztólapátokat első használat előtt kenje be hőálló zsiradékkal, melegítse 10 percre, majd hűlés után törölje le papírtörölővel a tapadásgátló bevonat védelme érdekében. Ezt időnként ismételje meg. Használjon enyhe tisztítószeret, kerülje az agresszív vegyszereket, benzint, sütőtisztítót és karcoló anyagokat. Nedves ronggyal törölje le a fedelet, készülékházat és sütőteret, majd minden alkatrészt alaposan szárítson meg. A kenyérsütőt ne merítse vízbe, és a sütőteret se töltsen meg vízzel. A fedél eltávolítható a könnyebb tisztítás érdekében. A dagasztólapátokat és hajtótengelyeket használat után azonnal tisztítsa meg. Ha a lapátok bent maradnak, áztassa meleg vízben 30 percre, majd távolítsa el. Ne áztassa a sütőformát túl hosszú ideig, mert károsíthatja a tengely forgását. Ne használjon fém eszközöket, hogy elkerülje a bevonat sérülését. Az idővel bekövetkező színváltozás nem befolyásolja a bevonat hatékonyságát.

Tárolás

Elhelyezés előtt győződjön meg arról, hogy a kenyérsütő lehűlt állapotban van-e. Biztonságos és száraz helyen tárolja azt, gyermekek és nem önjogú személyek részére nem hozzáférhető helyen.

Azoknak az alkatrészeknek a cseréjét, amelyeknél a készülék elektromos részeibe történő beavatkozás szükséges, csak szakszerviz végezheti!

A gyártó elérhetősége: info@eta.cz

A garanciával és a termékjavítással kapcsolatos információkat a www.eta.cz/servis-eu weboldalon találja.

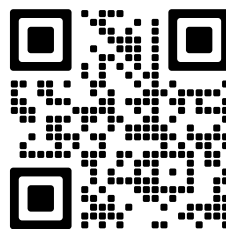

VII. KÉRDÉSEK ÉS VÁLASZOK A KENYÉRSÜTŐVEL KAPCSOLATBAN

Probléma	Oka	Megoldás
A kenyér nehezen vehető ki a sütőformából.	A kenyér alsó része hozzáragadt a dagasztólapátokhoz.	Mozgassa a tengelyt ide-oda mindaddig, amíg ki nem esik a kenyér. Sütés után tisztítsa meg a dagasztólapátokat és a tengelyeket. Ha szükséges, töltsön 30 percre meleg vizet a sütőformába. Ezután a könnyen kivehető a megtisztíthatók a dagasztólapátok.
A készülék nem indítható el. A kijelzőn H:HH felirat jelenik meg.	A készülék az előző sütéstől még túl meleg.	Tartsa a START/PAUSE/STOP gombot benyomva, amíg a kijelzőn nem jelenik meg a KLASIK alapbeállítás. Távolítsa el a sütőformát és hagyja kihűlni a készüléket. Ezután helyezze vissza a sütőformát, állítsa be újra a programot és kapcsolja be a készüléket.

VIII. KÖRNYEZETVÉDELEM



Amennyiben a méretek lehetővé teszik, valamennyi készüléken fel vannak tüntetve a csomagolóanyagok, komponensek és tartozékok gyártására szolgáló anyagok jelei, továbbá azok reciklálására vonatkozó jelzések. A terméken vagy annak kísérő dokumentációjában feltüntetett jelzések azt jelzik, hogy az elektromos és elektronikus termékeket nem szabad a kommunális hulladékokkal együtt likvidálni. A helyes likvidálás céljából adja le azokat az arra kijelölt hulladékgyűjtő helyeken, ahol azokat ingyenesen veszik át. A termékek helyes likvidálásával segíti megőrizni az értékes természeti forrásokat és segíti megelőzni azokat a potenciálisan negatív behatásokat a környezetre és az emberi egészségre, amelyek a helytelen likvidálásból erednek. További részleteket kérjen a helyi önkormányzattól vagy a legközelebbi hulladékgyűjtő helyen. Ezen hulladék anyagok helytelen likvidálása az egyes országok előírásai szerint pénzbüntetéssel is járhat. Ha a készüléket véglegesen üzemen kívül szeretnénk helyezni, akkor javasoljuk, hogy az elektromos csatlakozó vezetékét annak áramtalanítása után teljesen vágják le, így a készülék használhatatlanná válik.

IX. MŰSZAKI ADATOK

Feszültség (V)	a készülék típusának címkéjén látható
Teljesítményfelvétel (W)	a készülék típusának címkéjén látható
Tömeg cca (kg)	4,5
Termék méretei (mm)	295 x 335 x 272

Teljesítményfelvétel készenléti állapotban < 0,80 W

Zajkibocsátási érték 60 dB(A) re 1pW

A technikai specifikációk és modell szerinti esetleges tartozékok változtatásának jogát a gyártó fenntartja! Illusztratív képek.

A KÉSZÜLÉKEN, ANNAK CSOMAGOLÁSÁN VAGY ÚTMUTATÓJÁBAN TALÁLHATÓ FIGYELMEZTETÉSEK ÉS SZIMBÓLUMOK:

HOT – Forró. DO NOT COVER – Nem szabad letakarni. CAUTION: BE CAREFUL OF STEAM – VIGYÁZAT: Legyen óvatos a gőz. HOUSEHOLD USE ONLY – Kizárólag háztartási használatra alkalmas. DO NOT IMMERSE IN WATER OR OTHER LIQUIDS – Ne merítse vízbe vagy más folyadékba.



TO AVOID DANGER OF SUFFOCATION, KEEP THIS PLASTIC BAG AWAY FROM BABIES AND CHILDREN. DO NOT USE THIS BAG IN CRIBS, BEDS, CARRIAGES OR PLAYPENS. THIS BAG IS NOT A TOY. – Fulladásveszély. Tartsa a PE zacskót gyermekektől elzárt

helyen. A zacskó nem játékszer. Ne használja ezt a zacskót bölcsőkben, kiságyakban, babakocsikban, vagy gyerek járókákban.

Az  szimbólum FIGYELMEZTETÉST jelent.



FIGYELMEZTETÉS: FORRÓ FELÜLET

Programfázisok időzítése menűszám 12. VLASTNÍ

Menűszám	12	
Programm	VLASTNÍ (CUSTOM)	
	Előbeállítás (perc)	Beállítási lehetőség (perc)
Az elkészítés ideje (óra)	beállítás szerint	
Maximális kenyérsütési idő beállítása (óra)	15	
Készítési fázis		
Dagasztás 1 (motor be/ki: 0,1mp / 0,4mp)	15	0-30
Pihenés 1	3	0-30
Dagasztás 2 (motor be/ki: 25mp / 5mp)	20	0-20
Pihenés 2	10	0-30
Dagasztás 3 (motor be/ki: 25mp / 5mp)	0	0-25
Kelesztés 1 (perc)	42	0-60
Kelesztés 2 (perc)	40	0-60
Kelesztés 3 (perc)	0	0-60
Sütés	idő (perc)	50
	hőmérséklet	beállítás szerint (világos: 110 °C, közepes: 120 °C, sötét: 130 °C)
Melegentartás (perc)	60	0-60

* Az szárított élesztő csomagolásukon található útmutatók szerint adagolja.

Szárított élesztő - csomag = 7 g,

1 csomagolásban lévő száraz élesztő súlya = 7 g (Száraz élesztő használatánál és adagolásánál járjon el az adott gyártó utasításai szerint).

1 csésze liszt 148 grammnak felel meg,

csésze víz 250 grammnak,

1 kis kanál só 6 grammnak,

kis kanál élesztő 3,5 grammnak,

1 kis kanál javító 2 grammnak,

nagy kanál cukor 14 grammnak,

1 nagy kanál tejpor 6,48 grammnak felel meg,

nagy kanál vaj 16 grammnak,

1 tojás 50-60 grammnak megfelelő.

A mérésnél tegye egyenes felületre a mérőpoharat. A mérőpohárba ne öntse a hozzávalókat egymásra!

eta 8149

INSTRUKCJA OBSŁUGI

Szanowni Państwo, dziękujemy za zakup naszego produktu. Przed rozpoczęciem użytkowania, należy uważnie przeczytać wszystkie instrukcje i zachować je na przyszłość. Dotyczy to także dowodu zakupu oraz – jeśli to możliwe – wszystkich części oryginalnego opakowania.

PRZEPISY (PDF):

<http://eta.cz/recepty-pro-domaci-pekarnu-chleba>

I. OSTRZEŻENIA DOTYCZĄCE BEZPIECZEŃSTWA



POSTANOWIENIA OGÓLNE:

- Wskazówki zawarte w instrukcji obsługi należy przekazać innemu użytkownikowi urządzenia.
- Sprawdź, czy dane dotyczące napięcia podane na tabliczce odpowiadają napięciu w sieci elektrycznej. Wtyczkę przewodu zasilania należy podłączyć do prawidłowo uziemionego gniazdka!
- Z urządzenia mogą korzystać dzieci powyżej 8 roku życia, oraz osoby z ograniczonymi zdolnościami fizycznymi lub umysłowymi, a także nieposiadające wiedzy lub doświadczenia w użytkowaniu tego typu urządzeń pod warunkiem, że będą one nadzorowane lub zostaną poinstruowane na temat bezpiecznego korzystania z tego urządzenia oraz zagrożeń wiążących się z jego używaniem. Bawienie się urządzeniem jest zabronione dzieciom. Czyszczenie i konserwacja bez nadzoru dorosłych jest dzieciom zabroniona. Dzieci do lat 8 muszą trzymać się z dala od urządzenia i jego przewodu.
- Przed wymianą wyposażenia lub dostępnych części, które ruszają się podczas pracy, przed montażem i demontażem, przed czyszczeniem lub konserwacją należy wyłączyć urządzenie i odłączyć je od sieci elektrycznej poprzez wyciągnięcie wtyczki przewodu zasilającego z gniazdka elektrycznego!
- Nigdy nie używaj urządzenia z uszkodzonym kablem lub wtyczką, jeśli nie działa prawidłowo, o ile spadło na ziemię i uszkodziło się lub wpadło do wody. W takich wypadkach urządzenie należy oddać do specjalistycznego serwisu w celu sprawdzenia jego bezpieczeństwa i funkcjonalności.
- **UWAGA:** Nie używaj urządzenia wraz z programem, włącznikiem czasowym lub jakąkolwiek inną częścią, która włącza urządzenie automatycznie, ponieważ istnieje niebezpieczeństwo wybuchu pożaru w przypadku zakrycia urządzenia lub jego nieprawidłowego umieszczenia.
- **UWAGA** – Niektóre części tego produktu mogą być bardzo gorące i spowodować oparzenia. Powierzchnia elementu grzewczego pozostaje gorąca po użyciu. Szczególną uwagę należy zwrócić

na obecność dzieci i osób niepełnosprawnych.

- Nie przekraczać maksymalnej ilości mąki (600 g) i substancji spulchniających, takich jak suche drożdże (10 g), (nie jest ważne dla Chleb bezglutenowy).
- Podczas pracy urządzenia należy zapobiegać, aby zwierzęta i owady nie miały dostępu do urządzenia.
- **Nie wkładaj wtyczki kabla zasilającego do gniazdka elektrycznego i nie wyciągaj z gniazdka mokrymi rękami, nie ciągnij za kabel zasilający!**
- Na urządzenie nie należy umieszczać żadnych przedmiotów.
- **Urządzenia nigdy nie wolno zanurzać w wodzie lub innych cieczach (nawet częściowo) i nie myć pod bieżącą wodą!**
- Producent nie jest odpowiedzialny za szkody powstałe przez niepoprawne obchodzenie się z urządzeniem i akcesoriami (np. **zniszczenie składników, poranienie, uszkodzenie urządzenia, pożar itp.**) i nie jest odpowiedzialny za urządzenie w przypadku nieprzestrzegania wyżej wymienionych wskazówek bezpieczeństwa.

UŻYWANIE URZĄDZENIA:

- Produkt przeznaczony jest do stosowania w gospodarstwach domowych i podobnych miejscach (sklepy, biura i podobne miejsca pracy, hotele, motele i inne środowiska mieszkalne, w firmach świadczących usługi noclegowe ze śniadaniem)! Nie jest przeznaczone do użytku komercyjnego!
- **Zalecamy kontrolować urządzenie podczas pieczenia z niewypróbowanego jeszcze przepisu!**
- Urządzenie używaj tylko w pozycji roboczej i na miejscach, gdzie nie grozi jego przewrócenie i w dostatecznej odległości od źródeł ciepła (np. **piece, Kuchenki, ogrzewacze, piekarniki na gorące powietrze, grill**), przedmiotów łatwopalnych (np. **firanki, zasłony itd.**) i powierzchni wilgotnych (np. **zlewy, umywalki itd.**).
- Nie należy umieszczać urządzenia na niestabilne, delikatne i łatwopalne podkłady (np. szkło, papier, płytki z tworzywa sztucznego, lakierowane drzewo i inne tkaniny/obrusy).
- Nie stawiać gorącego naczynia w pobliżu łatwopalnych materiałów lub przedmiotów.
- Nie należy umieścić naczynia, gdy jest gorące, na drewnianym biurku, lakierowanej powierzchni lub innego rodzaju delikatnej powierzchni, która przez ciepło może zostać uszkodzona.
- Z punktu widzenia bezpieczeństwa pożarowego wypiekacz odpowiada **EN 60 335–2–6**. W brzmieniu tej normy chodzi o urządzenia, które można używać na stole lub podobnej powierzchni z tym, że w kierunku głównego promieniowania ciepła, musi być przestrzegana bezpieczna odległość od powierzchni palnych min. **500 mm** a w kierunkach pozostałych min. **100 mm**.
- Nigdy nie zakrywaj przestrzeni między obudową i formą do pieczenia i nie wsuwaj żadnych przedmiotów (np. **palce, łyżki, itd.**). Przestrzeń między obudową i formą do pieczenia musi być wolna.
- Urządzenie nie jest przeznaczone do użytku na zewnątrz.
- Nie stosować urządzenia do ogrzewania pomieszczenia!
- **Urządzenie nie może być używane w środowisku wilgotnym lub mokrym, w środowisku z niebezpieczeństwem pożaru lub wybuchu** (miejsca, gdzie są przechowywane chemikalia, paliwa, oleje, gazy, farby i inne substancje łatwopalne lub lotne).
- Po pierwszym włączeniu urządzenia może wystąpić krótkie, nieznaczne zadymienie, które nie jest usterką i nie powoduje prawa do reklamacji urządzenia.
- Nie włączaj urządzenia bez włożonych składników!
- Jeżeli urządzenie było przechowywane w niższych temperaturach, najpierw musi nastąpić jego aklimatyzacja.

- Nigdy nie włączaj wypiekacza bez włożonego naczynia.
- Przed podłączeniem do gniazdka elektrycznego muszą być w wypiekaczu odpowiednie składniki do pieczenia. Przez zagrzanie w stanie suchym mogłoby dojść jego uszkodzenia.
- Urządzenia nie przenoś, jeśli jest gorące, przy ewentualnym przechyleniu grozi niebezpieczeństwo poparzenia.
- Podczas gotowania jest możliwy samozapłon przygotowywanej żywności.
W przypadku nagłego zapalenia, należy odłączyć urządzenie od zasilania i ugasić pożar.
- Nie wsuwaj wyposażenia do żadnych otworów w ciełe.
- W celu zapewnienia bezpieczeństwa i prawidłowego funkcjonowania urządzenia, należy używać wyłącznie oryginalnych części zamiennych i akcesoriów zatwierdzonych przez producenta.
- Nigdy nie używaj urządzenia do innych celów niż te, do których jest przeznaczony oraz w sposób opisany w niniejszej instrukcji. Nigdy nie używaj urządzenia do żadnych innych celów.

PRZEWÓD ZASILAJĄCY:

- Jeżeli kabel zasilający urządzenia jest uszkodzony, musi być wymieniony przez producenta, przez technika serwisowego lub osobę kwalifikowaną, aby nie dopuścić tak do powstania niebezpiecznej sytuacji.
- Dopilnuj, aby kabel zasilający nie został uszkodzony przez ostre lub gorące przedmioty i ogień. Nie powinien być zanurzany w wodzie lub załamywać się na ostrych krawędziach. Nigdy nie należy umieszczać przewodu na gorące powierzchnie lub pozostawić wiszącego na krawędzi stołu lub blatu. Przez zawadzenie, potknięcie lub pociągnięcie na przykład przez dzieci może zostać przewrócone lub ściągnięte i spowodować poważne obrażenia!
- W przypadku użycia przedłużacza należy sprawdzić czy nie jest uszkodzony i czy jest zgodny z aktualnymi normami.
- Należy regularnie sprawdzać stan kabla zasilającego urządzenia.

II. OPIS URZĄDZENIA I AKCESORIÓW (rys. 1)

A – automat do pieczenia chleba

- A1 – panel sterowania
- A2 – przestrzeń do pieczenia

- A3 – otwory wentylacyjne
- A4 – przewód zasilający

B – pokrywa

- B1 – wziernik
- B2 – uchwyt

- B3 – otwory wentylacyjne

C – forma do pieczenia

- C1 – składany uchwyt

- C2 – wały

D – mieszadła (haki)

E – haczyk do wyjmowania mieszadła (haków)

- F – miarka - łyżka (5/15 ml)

- G – miarka - kubek (200 ml)

III. PANEL STERUJĄCY (rys. 2)

1) DISPLAY

Po wprowadzeniu urządzenia do pieczenia chleba do eksploatacji na display pojawi się podstawowe ustawienie (tj. program **KLASIK**), zaświeci się display i zabrzmi sygnał dźwiękowy (piśnięcie).

- cyfra 1 oznacza, który program był wybrany,
- cyfra 3:10 oznacza czas przygotowania wybranego programu,
- pozycja strzałki informuje o wybranym kolorze skórki pieczonego chleba (○ / ⊕ / ● = JASNY / ŚREDNI / CIEMNY),
- pozycja strzałki informuje o wybranej wadze pieczonego chleba (500 g / 750 g / 1000 g).

Podstawowym ustawieniem po podłączeniu automatu do gniazdka jest program **KLASIK**, waga 750 g, stopień zarumienienia skórki **ŚREDNI**. Po zakończeniu programu na wyświetlaczu pojawi się **0:00**, a automat do pieczenia chleba przełączy się do godzinowego utrzymania temperatury. Wyświetlacz dalej pokazuje **0:00** (dwukropek między cyframi miga). Po zakończeniu podgrzewania na wyświetlaczu pojawi się zaprogramowany czas (dwukropek między cyframi miga).

2) Przycisk START/PAUSE/STOP

Przycisk służy do uruchamiania, wstrzymania i zakończenia programu. Po naciśnięciu przycisku **START/PAUSE/STOP** zacznie migać dwukropek między liczbami i uruchomiony zostanie program. Ponowne krótkie naciśnięcie przycisku **START/PAUSE/STOP** zatrzyma program. Stan ten jest wskazywany przez miganie czasu i dwukropka. Po naciśnięciu i przytrzymaniu przycisku **START/PAUSE/STOP** na ok. 3 sekundy rozlegnie się sygnał dźwiękowy (długi) i program zostanie zakończony. Procedura ta ma zastosowanie, nawet, jeśli chcesz zakończyć 60 min. podgrzewanie automatu.

3) Przycisk BARVA

Przycisk służy do ustawienia danego koloru skórki chleba (○ / ◐ / ● JASNY / ŚREDNI / CIEMNY). Znak i napis na displeju ▲ przedstawia wybrany kolor skórki chleba. Nie stosuje się w programie **6-TĚSTO**, **7-HNĚTENÍ**, **9-DŽEM**, **10-JOGURT**, **11-PEČENÍ**.

4) Przycisk WIELKOŚĆ - 500 g / 750 g / 1000 g

Przycisk służy do ustawienia danej wagi chleba w poszczególnych programach tj. **500 g / 750 g / 1000 g** (zobacz tabelka i przepisy). Znak i napis na displeju ▲ przedstawia wybraną wielkość chleba. Nie stosuje się w programie **6-TĚSTO**, **7-HNĚTENÍ**, **8-DORT**, **9-DŽEM**, **10-JOGURT**, **11-PEČENÍ**.

- wielkość 500 g = mały chleb.
- wielkość 750 g = dla średniej ilości chleba
- wielkość 1000 g = duży chleb.

Objętość pojemnika pozwala na przygotowywanie żywności (chleba, ciasta, wyrobów cukierniczych, mięsa mielonego) do maksymalnej wagi 1000 g.

5) Przycisk MENU

Przycisk służy do ustawienia danego programu. Numery na displeju przedstawiają wybrany program i jego ustawiony czas przygotowania.

6) Przycisk CZAS

Przycisk służy do ustawienia wymaganego czasu do dokończenia upieczonego chleba. Programu **7-HNĚTENÍ**, **9-DŽEM**, **10-JOGURT**, **11-PEČENÍ** nie można ustawić z funkcją opóźnionego startu. Maksymalny czas, który można ustawić, jest 15 godzin. Ustawiony czas obejmuje również czas przygotowania, tzn. na wyświetlaczu świeci czas, po upływie którego wybrany program zostanie zakończony.

Uwaga

Przyciski czasu służą również do ustawienia czasu przygotowania w programach **7-HNĚTENÍ**, **10 - JOGURT**, **11- PEČENÍ**, a także do ustawienia czasu poszczególnych etapów przygotowania w programie **12- VLASTNÍ**.

Przykład:

Jest 20:30, chleb ma być gotowy na drugi dzień rano o godzinie 7:00, czyli za 10 godzin i 30 minut. Naciśnij i przytrzymaj przycisk **CZAS** aż na wyświetlaczu pojawi się wartość 10:30, czyli czas między (20:30) i kiedy ma być chleb gotowy. Wybrany czas jest ustawiany skokowo po 10 minut.

UWAGA

- Funkcji czasomierza (tj. opóźnionego startu) należy używać tylko w przepisach, które zostały już pomyślnie sprawdzone, tych przepisów nie należy zmieniać.
- Nadmierna ilość ciasta może wyciec i przypiecze się do spirali grzejnych.
- Podczas wkładania surowców do formy należy zawsze najpierw włączyć płyn a następnie dodać mąkę i suszone drożdże. W czasie, zanim program jest uruchomiony, drożdże nie mogą wejść w kontakt z cieczą, w przeciwnym wypadku zaczną pracować zbyt wcześnie i ciasto - chleb opadłby później przy pieczeniu.
- Podczas pracy z funkcją czasu nigdy nie należy używać nietrwałych składników, takich jak świeże mleko, jaja, owoce, jogurt, ser, cebula, itp. ponieważ mogą popsuć przez noc!
- Automat należy używać tylko w pomieszczeniach o temperaturze powyżej 18°C. Drożdże zaczynają pracować w temperaturze około 17 °C i powyżej. Jeśli umieścisz automat w chłodnym pomieszczeniu, nie jest zagwarantowane dobre wyrośnięcie ciasta.
- Sygnału dźwiękowego, który sygnalizuje dodawanie surowców (orzechy, nasiona, suszone owoce itp.) i zakończenie programu nie można wyłączyć, więc usłyszysz go i w nocy.

ETAPY PRZYGOTOWANIA

Trwający etap przygotowania jest wskazywany na wyświetlaczu przez kursor ◀ / ▶:

PRESET – ustawione wstępnie

MIX – mieszanie (wyrabianie)

REST – odpoczęcie

FERMENT – fermentowanie

HEAT – ogrzewanie

BAKE – pieczenie

KEEP WARM – utrzymywanie temperatury

COMPLETE – zakończone

LISTA PROGRAMÓW:**1. KLASIK**

Program jest przeznaczony do pieczenia białego pszenicznego i ciemnego żytniego chleba, również do pieczenia chleba z ziołami i rodzynekami. To najczęściej używany program.

2. RYCHLÝ

Program jest przeznaczony do szybkiego przygotowania białego, pszenicznego i żytniego chleba. Chleb pieczony w tym trybie jest mniejszy i gęstszy w środku.

3. SLADKÝ

Do pieczenia słodkich typów chleba z bardziej chrupiącą skórką niż przy pieczeniu z programem "KLASIK".

4. CELOZRNNÝ

Program jest przeznaczony do pieczenia pełnoziarnistego chleba z mąki z niską zawartością glutenu. To ustawienie posiada dłuższy czas na gniecenie/mieszanie, rośnięcie (tj. napęcznienie ziaren) i podgrzanie. Przy użyciu tego programu nie zalecamy korzystania z opóźnionego uruchomienia (przycisk "CZAS").

5. BEZLEPKOVÝ

Program jest przeznaczony do przygotowania chleba bezglutenowego.

6. TĚSTO

Program jest przeznaczony do gniecienia/mieszania i następnego rośnięcia ciasta bez pieczenia. Do przygotowania ciasta możesz użyć różnych surowców do różnych rodzajów pieczywa (np. rogaliki chlebowe, pizza itd.). Jeżeli chcesz następnie piec, musisz ustawić odpowiednią wagę, żądany kolor skórki i typ programu.

7. HNĚTENÍ

Program przeznaczony jest wyłącznie do wyrabiania ciasta (bez rośnięcia). Podczas wyrabiania ciasta można używać różnych składników dla różnych rodzajów pieczywa (np. bułki chlebowe, pizza itp.). W tym programie można wybrać czas przygotowania w zakresie od 0:08 do 0:45 (krok 1 minuta). Przyciskiem „**CZAS**” ustawić potrzebny czas, a następnie potwierdzić przyciskiem **START/PAUSE/STOP**. Program zostanie uruchomiony przez następne naciśnięcie przycisku **START/PAUSE/STOP**.

8. DORT

Program jest przeznaczony do gniecienia/mieszania surowców (np. na tort, placek), które są następnie pieczone przez określony czas. Zalecamy wcześniej zamieszać składniki w dwóch częściach a te potem wysypać do formy do pieczenia. W tym trybie nie można ustawić wielkości tortu.

9. DŽEM

Program jest przeznaczony do przygotowania dżemu lub marmolady ze świeżych owoców.

10. JOGURT

Program jest przeznaczony do przygotowania jogurtu domowego. Automat utrzymuje przez określony czas optymalną temperaturę (około 40 °C), potrzebną do wzrostu kultury jogurtowej. W tym programie jest opcjonalny czas przygotowania w zakresie od 6:00 do 12:00 (krok 10 minut). Przyciskiem „**CZAS**” ustawić potrzebny czas, a następnie potwierdzić przyciskiem **START/PAUSE/STOP**. Program zostanie uruchomiony przez następne naciśnięcie przycisku **START/PAUZA/STOP**.

11. PEČENÍ

Program jest przeznaczony do pieczenia ciemnego chleba, tortów lub mielonego mięsa. W tym programie wybrać można czas przygotowania w zakresie od 0:10 do 1:00 (krok 5 minut). Przyciskiem „**CZAS**” ustawić potrzebny czas, a następnie potwierdzić przyciskiem **START/PAUSE/STOP**. Program zostanie uruchomiony przez następne naciśnięcie przycisku **START/PAUZA/STOP**. W tym programie ustawić można także przycisk „**BARVA**”, stopień wypieczenia.

12. VLASTNÍ

Program jest przeznaczony dla indywidualnego ustawienia każdego etapu przygotowania chleba. Przyciskiem „**MENU**” wybrać program, „**VLASTNÍ**”. Program ten pozwala również na ustawienie stopnia zarumienienia chleba. Ustawienie to trzeba wybrać na początku lub na końcu przyciskiem nastawczym „**BARVA**”. Przez wciśnięcie przycisku „**VELIKOST**” wybrać etap przygotowania i przyciskiem „**CZAS**”, ustawić żądany czas (cyfry czasu migają). Czas ustawiony potwierdzić naciskając przycisk „**VELIKOST**” (również dojdzie do przełączenia do kolejnego etapu przygotowania).

W ten sposób można ustawić wszystkie etapy przygotowania. Po ustawieniu i potwierdzeniu czasu w ostatnim etapie przygotowania cyfra czasu przestaną migać, a wyświetlacz pokazuje całkowity czas ustawionego programu. Nastawiony etap jest wyświetlany na wyświetlaczu przez migający kursor ◀ / ▶. W tym programie nie można ustawiać wielkości bochenka. Możliwości ustawień etapów przygotowania i ich czasy są wyszczególnione w tabeli na końcu tej mutacji językowej.

IV. FUNKCJE URZĄDZENIA DO PIECZENIA CHLEBA

Włącz się funkcja sygnału dźwiękowego:

- kiedy zostanie naciśnięty jakiegokolwiek z programowych przycisków,
- podczas drugiego cyklu gniecenia w programach 1-KLASIK, 2-RYCHLÝ, 3-SLADKÝ, 4-CELOZRNÝ, 5-BEZLEPKOVÝ, że cerealia, owoce, orzechy albo inne składniki mogą być dodane,
- gdy zakończy się ustawiony program,
- gdy zakończy się 1 godz. podgrzewania,
- gdy aktywuje się funkcja bezpieczeństwa.

Funkcja bezpieczeństwa

- Jeżeli chcesz użyć wypiekacza natychmiast po poprzednim pieczeniu a jeżeli temperatura wewnętrznej komory wypiekacza zbyt wysoka (nad 40 °C), po naciśnięciu przycisku START/PAUSE/STOP na wyświetlu wyświetli się napis H:HH i zabrzmi sygnał dźwiękowy. Wypiekacza nie można uruchomić. Z tego powodu otwórz wieko, ewentualnie wyjmij formę do pieczenia i poczekaj aż wypiekacz wystygnie.
- Jeżeli po naciśnięciu przycisku START/PAUSE/STOP na wyświetlu wyświetli się napis E:E0, należy urządzenie odnieść do autoryzowanego serwisu.
- Jeżeli dojdzie podczas pracy do wyłączenia prądu, wypiekacz przez czas 15 minut pamięta swoje ustawienie. Jeżeli prądu nie ma dłużej niż 15 minut, proces już się nie odnowi.

V. PRZYGOTOWANIE DO UŻYCIA I SPOSÓB POSTĘPOWANIA PRZY PIECZENIU

Usuń materiał pakowy, wyjmij urządzenie do pieczenia chleba i akcesoria. Z wypiekacza usuń wszystkie ewentualne folie adhezyjne, nalepki lub papier. Formę **C** chwycić obiema rękami i lekko obrócić w lewo, w ten sposób pojemnik zostanie odblokowany (patrz rys. 1.) Następnie wyjąć formę z automatu. Części, które przyjdą do kontaktu z potrawami, przed pierwszym zastosowaniem umyć w gorącej wodzie z dodatkiem detergentu, dokładnie optucz czystą wodą i wytrzyj do sucha, ewentualnie pozostaw do oschnięcia. **Osuszone części składają z powrotem do wypiekacza i pozostaw otwarte wieko.** Następnie ustaw program **11–PEČENÍ** i włącz na 10 minut wypiekacz bez wkładania surowców, następnie pozostaw wypiekacz, żeby wystygł. Ewentualne krótkie zadymienie nie jest usterką.

Umieść wypiekacz na stałą, równą i suchą powierzchnię (np. stół kuchenny), na wysokości minimalnie 85 cm, poza zasięgiem dzieci. Automat podłączyć do zasilania. Formę **C** chwycić obiema rękami, włożyć do automatu i lekko obracając w prawo zamocować. Następnie nasunąć hak do wyrabiania **D** na wał **C2**. Hak musi być skierowany częścią równą w dół. Do formy za pomocą dozowników włożyć **F**, **G** surowce w kolejności opisanej w odpowiednim przepisie. **Przestrzegaj zawsze podstawowej zasady – najpierw wszystkie ciekłe surowce a potem wszystkie surowce sypkie.** Zamknij wieko wypiekacza **B**. Na panelu sterującym **A** ustaw żądany program za pomocą przycisk (**MENU / BARVA / VELIKST / CZAS**). Na koniec naciśnij przycisk **START/PAUSE/STOP**.

Wypiekacz automatycznie miesza i ugniata ciasto, aż będzie odpowiednia konsystencja. Po ukończeniu ostatniego cyklu gniecenia wypiekacz ogrzeje się na optymalną temperaturę potrzebną do wyrośnięcia ciasta. Następnie wypiekacz automatycznie ustawi temperaturę i czas pieczenia chleba. Następnie wypiekacz przełączy się na 1 godz. do programu utrzymywania temperatury, jeżeli nie chcesz tego programu, naciśnij przycisk **START/PAUSE/STOP** na ok. 3 sek., program zakończysz.

Koniec zaprogramowanych fazy

Po ukończeniu programu wieko odkryj. Po zakończeniu programu wyjąć formę do pieczenia **C**, położyć dnem w górę na odporną na ciepło, twardą powierzchnię (np. deska do krojenia chleba). Jeśli chleb nie wypadnie z formy na podkładkę, potrzeba poruszać wałem tam i z powrotem kilka razy, aż chleb wypadnie. Jeśli hak pozostanie w chlebie, z pomocą narzędzia **E** można go łatwo wyjąć.

Uwaga

Przy manipulacji z gorącą formą do pieczenia, uchwytem, mieszadłami itp. zalecamy używać ochronnych pomocy (np. rękawic kuchennych).

Uwaga

- Przy typach ciast, które są bardzo ciężkie, np. z dużą ilością mąki żytniej, zalecamy zmienić kolejność składników - najpierw suszone drożdże, mąka a ciecz dodać na koniec, aby ciasto dobrze się wyrobiło. Jeśli używasz funkcji czasomierza (opóźnienia uruchomienia), zadбай, aby drożdże nie dostały się przedwcześnie do kontaktu z cieczą.
- Jeżeli po zabrzmieniu sygnału dźwiękowego będziesz dodawać składniki zalecamy:
 - 1) Suszone owoce, ser, czekoladę = nakroić maksymalnie na około 5 mm kostki
 - 2) Orzechy = drobno pokroić (nie należy używać ich zbyt dużo, ponieważ pogorszą działanie glutenu),
 - 3) Zioła = według przepisu, maksimum 1 - 2 łyżeczki,
 - 4) Składniki tłuszczowe, kiełbasy i bekon = pokroić na maksymalnie 5 mm kostki i lekko oprószyć mąką,
 - 5) Oliwy, świeże owoce, owoce w alkoholu = według przepisu, zawartość wody w tych składnikach mogłaby mieć wpływ na końcową jakość chleba,
 - 6) Nasiona = używanie dużych i twardych nasion może uszkodzić (porysować) powierzchnię formy i haka. Jednak to nie zmienia właściwości powierzchni i nie jest powodem do reklamacji urządzenia.

VI. CZYSZCZENIE I KONSERWACJA

Czyść urządzenie po każdym użyciu i dopiero po jego ostygnięciu. Przed pierwszym użyciem posmaruj nową formę do pieczenia i mieszadła tłuszczem odpornym na wysokie temperatury, podgrzewaj 10 minut, a następnie wytrzyj papierową serwetką – chroni to powłokę nieprzyswierającą. Powtarzaj ten proces od czasu do czasu. Używaj delikatnych środków czyszczących, unikaj agresywnych chemikaliów, benzyny i środków do piekarników. Wilgotną szmatką usuń resztki składników i okruszki z pokrywy, obudowy i wnętrza urządzenia. Przed kolejnym użyciem dokładnie osusz wszystkie części. Nigdy nie zanurzaj wypiekacza w wodzie ani nie napełniaj jego wnętrza wodą. Mieszadła i wały napędowe czyść natychmiast po użyciu. Jeśli mieszadła utkną, zalej formę ciepłą wodą na 30 minut, a następnie je wyjmij.

Nie mocz formy zbyt długo – może to wpłynąć na działanie wału. Nie używaj metalowych narzędzi, aby uniknąć zarysowań powłoki. Zmiana koloru powierzchni z czasem jest naturalna i nie wpływa na jej właściwości.

Składowanie

Przed składowaniem, należy upewnić się, że wypiekacz jest chłodny. Wypiekacz należy składować w bezpiecznym i suchym miejscu, w miejscu niedostępnym dla dzieci i osób niezdolnych.

Wymiana elementów, które wymagają ingerencji do części elektrycznej urządzenia może wykonać wyłącznie specjalistyczny serwis! Nie przestrzeganie wskazówek producenta powoduje utratę prawa do napraw!

Kontakt z producentem: info@eta.cz

Informacje dotyczące reklamacji i napraw produktów można znaleźć na stronie www.eta.cz/servis-eu.

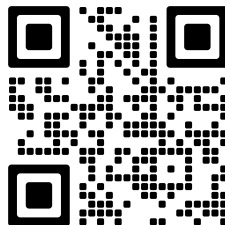

VII. PYTANIA I ODPOWIEDZI DOTYCZĄCE URZĄDZENIA DO PIECZENIA CHLEBA

Problem	Przyczyna	Rozwiązanie
Chleb jest trudno wyciągnąć z formy do pieczenia	Dolna część bochenka przylega do haków	Poruszaj wałem tam i z powrotem, aż chleb wypadnie. Po upieczeniu, wyczyść haki i wał. W razie potrzeby, wypełnij formę do pieczenia gorącą wodą na 30 minut. Następnie łatwo można wyjąć haki i oczyścić
Nie można uruchomić automatu. Na wyświetlaczu pojawi się H:HH.	Automat jest jeszcze gorący z poprzedniego cyklu	Naciśnij przycisk START/PAUSE/STOP, aby anulować dźwięk. Wyjmij formę do pieczenia i pozostaw do wychłodnięcia. Następnie wróć formę do pieczenia na miejsce, ponownie ustaw program i włącz automat

VIII. EKOLOGIA



Jeżeli tylko pozwoliły na to rozmiary, na wszystkich elementach wydrukowano znaki materiałów zastosowanych do produkcji opakowań, komponentów i wyposażenia, jak również ich przetwórstwa wtórnego. Symbole umieszczone na produktach lub w załączonej dokumentacji oznaczają, że zastosowanych elementów elektrycznych lub elektronicznych nie można poddawać utylizacji wraz z odpadem komunalnym. Produkt należy przynieść do specjalnych punktów zbiorczych, w których będą przyjęte bez opłaty. Dzięki poprawnej utylizacji pomogą Państwo zachować cenne źródła i pomogą w profilaktyce ewentualnych negatywnych wpływów na środowisko naturalne i zdrowie ludzkie, na co mogłaby mieć negatywne wpływy niepoprawna utylizacja odpadu. W celu uzyskania następných szczegółowych informacji dotyczących utylizacji należy zwrócić się do najbliższego urzędu lub punktu zbiorczego. Niewłaściwy sposób utylizacji urządzenia może podlegać karze – zgodnie z przepisami krajowymi i międzynarodowymi. W celu całkowitego wycofania urządzenia z użytkowania zaleca się odłączyć przewód zasilania od sieci elektrycznej, przez ucięcie przewodu. Dzięki czemu użytkowanie urządzenia nie będzie następnie możliwe.

IX. DANE TECHNICZNE

Napięcie (V)	podano na tabliczce znamionowej urządzenia
Pobór mocy (W)	podano na tabliczce znamionowej urządzenia
Waga ok. (kg)	4,5
Wymiary produktu (mm)	295 x 335 x 272
Pobór mocy w trybie czuwania wynosi poniżej < 0,80 W	
Poziom hałasu 60 dB(A) re 1pW	

Zmiana specyfikacji technicznych i akcesoriów w zależności od modelu produktu jest zastrzeżona przez producenta.

OSTRZEŻENIA I SYMBOLE UŻYTE NA URZĄDZENIACH, OPAKOWANIACH LUB W INSTRUKCJI:

HOT – Gorące. DO NOT COVER – Nie zakrywać. CAUTION: BE CAREFUL OF STEAM – UWAGA: Bądź ostrożny z parą. HOUSEHOLD USE ONLY – Tylko do zastosowania w gospodarstwie domowym. DO NOT IMMERSE IN WATER OR OTHER LIQUIDS – Nie zanurzać w wodzie lub innych cieczach.



TO AVOID DANGER OF SUFFOCATION, KEEP THIS PLASTIC BAG AWAY FROM BABIES AND CHILDREN. DO NOT USE THIS BAG IN CRIBS, BEDS, CARRIAGES OR PLAYPENS. THIS BAG IS NOT A TOY.

– Niebezpieczeństwo uduszenia. Tego worka nie należy używać w kołyskach, łóżeczkach, wózkach lub kojcach dziecięcych. Torebkę z PE położyć w miejscu będącym poza zasięgiem dzieci. Torebka nie służy do zabawy!

Symbol  oznacza OSTRZEŻENIE.



OSTRZEŻENIA: GORĄCE POWIERZCHNIA

Tabela faz programu numer 12. VLASTNÍ

Menu numer		12	
Program		VLASTNÍ (CUSTOM)	
		Ustawienie wstępne (min)	Możliwość ustawienia (min)
Czas przygotowania (godz.)		wg ustawień	
Wybranie maksymalnego czasu po upływie którego chleb jest gotowy (godz.)		15	
Etapy przygotowania			
Wyrabianie 1 (silnik wł./wł.: 0,1s/0,4s)		15	0-30
Odpoczywanie 1		3	0-30
Wyrabianie 2 (silnik wł./wł.: 25s/5s)		20	0-20
Odpoczywanie 2		10	0-30
Wyrabianie 3 (silnik wł./wł.: 25s/5s)		0	0-25
Rośnięcie 1 (min.)		42	0-60
Rośnięcie 2 (min.)		40	0-60
Rośnięcie 3 (min.)		0	0-60
Pieczenie	czas (min.)	50	0-80
	temperatura	wg ustawień (jasny: 110 °C, średni: 120 °C, ciemny: 130 °C)	
Podgrzewanie (min.)		60	0-60

* Podczas używania i dawkowania suchych drożdży kieruj się zaleceniami od danego producenta.

Waga suchych drożdży w 1 saszetce stanowiąca jest na – 7 g,

1 filiżanka mąki zawiera 148 g,

1 mała łyżeczka ulepszacza 2 g,

1 filiżanka wody 250 g,

1 wielka łyżka cukru 14 g,

1 mała łyżeczka soli 6 g,

1 wielka łyżka suszonego mleka 6,48 g,

1 mała łyżeczka drożdży 3,5 g,

1 wielka łyżka masła 16 g,

1 jajko 50 – 60 g.

W trakcie odmierzania miarkę wyrównaj. Do miarki nie syp jeden surowiec na drugi.

Elektrischer Brotbackautomat

eta 8149

DELICCA MINI

BEDIENUNGSANLEITUNG

Sehr geehrter Kunde, wir danken Ihnen für den Kauf unseres Produkts. Bewahren Sie diese Anleitung gemeinsam mit dem Kassenbeleg und nach Möglichkeit auch mit der Verpackung und dem inneren Inhalt der Verpackung gut auf.

REZEPTE (PDF):

<http://eta.cz/recepty-pro-domaci-pekarnu-chleba>

I. SICHERHEITSHINWEISE



- Lesen Sie sich vor der ersten Inbetriebnahme sorgfältig die Bedienungsanleitung durch, sehen Sie sich die Abbildungen an und bewahren die Anleitung für einen zukünftigen Gebrauch auf.
- Kontrollieren Sie, ob die Angaben auf dem Typenschild der Spannung in Ihrer Steckdose entsprechen.
- **Stecken Sie den Stecker des Stromkabels nicht mit nassen Händen aus der Steckdose und ziehen es weder mit nassen Händen noch durch Ziehen am Kabel heraus!**
- Das Gerät ist für den Betrieb zur Anwendung im Haushalt sowie für ähnliche Zwecke bestimmt (Zubereitung von Speisen)! Es ist nicht für den gewerblichen Gebrauch bestimmt!
- **Benutzen Sie den Backautomaten nicht im Freien!**
- **Dieses Gerät darf von Kindern bis 8 Jahren und älteren und / oder Personen mit eingeschränkten physischen, sinnlichen oder geistigen Fähigkeiten oder mit ungenügenden Erfahrungen und Kenntnissen nur in dem Fall verwendet, dass diese unter Aufsicht sind oder über die sichere Verwendung belehrt wurden und die möglichen Gefahren verstehen. Kinder dürfen mit dem Gerät nicht spielen. Die seitens Benutzer durchgeführte Reinigung und Wartung darf nicht von Kindern durchgeführt werden, falls sie nicht älter als 8 Jahre und unter Aufsicht sind. Kinder unter 8 Jahren müssen außer Reichweite des Geräts und seinem Anschluss gehalten werden.**
- Benutzen Sie nie das Gerät, falls es ein beschädigtes Stromkabel bzw. beschädigten Stecker hat, falls es nicht richtig arbeitet, wenn es auf den Fußboden gefallen ist und beschädigt wurde. Bringen Sie in solchen Fällen das Gerät zum Kundendienst zwecks Nachprüfung dessen Sicherheit und der richtigen Funktion.
- Trennen Sie, falls das Stromkabel des Geräts beschädigt sein sollte, sofort das Gerät vom Stromnetz. Das Kabel muss durch den Hersteller oder durch dessen Kundendiensttechniker bzw. eine ähnlich qualifizierte Person ausgewechselt werden, um so eine Verletzung durch elektr. Strom oder Feuer zu verhindern.
- **HINWEISE** – Einige Teile dieses Produkts können sehr heiß werden und Verbrennungen verursachen. Die Oberfläche des

Heizelements bleibt nach dem Gebrauch heiß. Achten Sie besonders darauf besonders bei Anwesenheit von Kindern und Menschen mit Handicap.

- Überschreiten Sie nicht die maximale Menge des Mehls (870 g) und der Backzutaten wie Trockenhefen (10 g), (es gilt nicht für glutenfreien Brot).
- Benutzen Sie den Backautomaten nicht zum Beheizenvon Räumen!
- Wir empfehlen den Backautomaten beim Backen von nicht ausprobierten Rezepten während des gesamten Backvorgangs zu beobachten.
- Schalten Sie den Backautomaten nie ohne eingesetztes Gefäß ein.
- Tauchen Sie den Backautomaten nie in Wasser (auch nicht teilweise) und waschen ihn nicht unter fließendem Wasser!
- Vor dem Anschluss an die Steckdose müssen sich im Backautomaten geeignete Rohstoffe zum Backen befinden. Beim Aufheizen in trockenem Zustand könnte es zu dessen Beschädigung kommen.
- Entfernen Sie vor dem Backen eventuelle Verpackungen (z.B. **Papier, PE–Beutel usw.**).
- Gehen Sie bei der Handhabung mit dem Gerät so vor, daß es nicht zu einer Verletzung (z.B. **Verbrennung, Verbrühung**) kommt. Während des Backens tritt aus den Lüftungsöffnungen heißer Dampf aus und die Oberfläche des Backautomaten ist heiß.
- Vermeiden Sie während des Betriebs des Backautomaten ein Bespritzen des heißen Glases des Deckels mit Wasser oder mit einer anderen Flüssigkeit.
- Tragen Sie das Gerät nicht im heißen Zustand an einen anderen Ort, bei einem eventuellen Umkippen droht Verbrennungsgefahr.
- Lassen Sie, falls aus dem Backautomaten Rauch austritt, der durch das Entzünden der zubereiteten Rohstoffe verursacht wird, den Deckel geschlossen, schalten den Backautomaten sofort aus und trennen ihn vom Stromnetz.
- Erwärmen Sie nie im Backautomaten Wasser, da das die Bildung von kalkhaltigen Ablagerungen und zu nicht entfernbaren Flecken am Gefäß führen könnte. Diese Flecken sind zwar schadlos und beeinflussen auf keinen Fall die normale Funktion des Backautomaten.
- Benutzen Sie den Backautomaten nur an Stellen, wo kein Umkippen droht und in ausreichender Entfernung zu brennbaren Gegenständen (z.B. **Gardinen, Vorhängen, Holz usw.**) sowie von Wärmequellen (z.B. **Öfen, Elektro-/Gasherde**) und feuchten Oberflächen (z.B. Spülbecken, Waschbecken).
- Decken Sie nie den Raum zwischen dem Gehäuse und der Backform zu und stecken in diesen Raum keine Gegenstände (z.B. **Finger, Löffel usw.**). Der Raum zwischen dem Gehäuse und der Backform muss stets frei bleiben.
- Decken Sie nie das Gerät zu, Sie verhindern somit die Gefahr eines inneren Brandes.
- Berühren Sie beim Backen nicht die Ränder des Gefäßes und der Stellen, wo Dampf austritt, es droht **Verbrennungs- und Verbrühungsgefahr**.
- Vom Gesichtspunkt der Brandsicherheit entspricht der Backautomat der EN 60 335-2-6. Im Sinne dieser Norm handelt es sich um ein Gerät, das auf einem Tisch bzw. ähnlicher Oberfläche betrieben werden kann, wobei in Richtung der Hauptwärmeausstrahlung ein Sicherheitsabstand zu Oberflächen brennbarer Stoffe von mind. **500 mm** und in andere Richtungen von mind. **100 mm** eingehalten werden muss.
- Trennen Sie nach der Beendigung der Arbeit das Gerät immer von der Steckdose.
- Wickeln Sie das Stromkabel nicht um das Gerät, es verlängert sich so dessen Lebensdauer.
- Das Stromkabel darf weder durch scharfe Kanten und heiße Gegenstände, offenes Feuer

- beschädigt, darf nicht in Wasser getaucht noch über Kanten gebogen werden.
- Verhindern Sie, dass das Stromkabel frei über eine Kante der Arbeitsplatte hängt, wo es Kinder erreichen könnten.
 - Das Gerät ist transportabel und ist mit einem flexiblen Kabel mit Stecker ausgestattet, das eine zweipolige Abschaltung vom Stromnetz gewährleistet.
 - Im Bedarfsfall der Verwendung eines Verlängerungskabels ist erforderlich, dass es nicht beschädigt ist und den gültigen Normen entspricht.
 - Benutzen Sie das Gerät nur mit Originalzubehör vom Hersteller.
 - Benutzen Sie das Gerät nie zu anderen Zwecken (z.B. zum **Trocknen von Tieren, Textilerzeugnissen, Schuhen usw.**) als zu denen es bestimmt und in dieser Anleitung beschrieben wird!
 - Der Hersteller haftet nicht für Schäden, die durch falschen Gebrauch des Geräts und Zubehörs verursacht werden (z.B. **Wertminderung der Lebensmittel, Verletzung, Verbrennung, Verbrühung, Brand, u.Ä.**) und ist nicht von der Garantie für das Gerät her im Fall der Nichteinhaltung der obig angeführten Sicherheitshinweise verantwortlich.

II. BESCHREIBUNG DES GERÄTS UND ZUBEHÖRS (Abb. 1)

A – Backautomat

A1 – Bedienfeld

A2 – Backraum

A3 – Lüftungslöcher

A4 – Stromkabel

B – Deckel

B1 – Sichtfenster

B2 – Bügel

B3 – Lüftungslöcher

B – Backform (2x)

B1 – Bügel

C2 – Hřidel

D – Knethaken

F – Messgefäß kleines / großes (5 / 15 ml)

E – Utensil zum Herausnehmen der Haken G – Messbecher (200 ml)

III. BEDIENFELD (Abb. 2)

DISPLAY – GRUNDEINSTELLUNG

Nach der Inbetriebnahme des Backautomaten erscheint am Display die Grundeinstellung (d.h., das Programm KLASIK „1 3:10“), das Display leuchtet auf und ein Tonsignal (Piepen) ertönt.

- Die Ziffer **1** kennzeichnet, welches Programm gewählt wurde.
- Die Ziffer **3:10** kennzeichnet die Zubereitungszeit des gewählten Programms.
- Die Pfeilposition gibt Information über die ausgewählte Farbe der Brotbräune (○ / ◐ / ●) = HELLES / MITTLERES / DUNKLES),
- Die Pfeilposition gibt Information über das ausgewählte Gewicht der Brotbräune (500 g / 750 g / 1000 g).

Die Grundeinstellung nach dem Anschluss des Backautomaten ans Stromnetz ist das Programm **KLASIK**, das Gewicht 750 g, Grad von Durchbacken **MITTLERES**. Während des Betriebs kann man an ihm den Programmablauf verfolgen. Mit dem Ablauf des Programms werden die Ziffern der eingestellten Zeit fortlaufend kleiner. Während der einstündigen Erhitzung bleibt am Display ständig **0:00** abgebildet und der Doppelpunkt zwischen den Ziffern blinkt. Nach der Anwärmung wird am Display die vorprogrammierte Zeit angezeigt.

2) Taste START/PAUSE STOP

Die Taste dient zum Start, Stilllegung und zur Beendigung des Programms.

- nach dem Drücken der Taste **START/STOP** für ca. 2 Sekunden ertönt ein Tonsignal (kurzes Piepen) und nach wird die Funktion Vermischen/Kneten gestartet.

- nach dem Drücken und Gedrückthalten der Taste **START/PAUSE/STOP** für ca. 3 Sek. ertönt ein Tonsignal (langes Piepen) und das Programm wird beendet. Dieser Vorgang gilt auch insofern Sie die 60 Min. lange Anwärmung des Backautomaten beenden wollen.

3) Taste **BARVA (FARBE)**

Die Taste dient zur Einstellung der gewünschten Farbe der Brotbräune (○ / ● / ● = HELLES / MITTLERES / DUNKLES). Das Zeichen und die Aufschrift am Display ▼ stellt die gewählte Farbe des Brots. Gilt nicht für das Programm 6-TEIG, 7-KNETEN, 9-KONFITÜRE, 10-JOGHURT, 11-BACKEN. 9-KONFITÜRE.

4) Taste **VELIKOST (GRÖSSE) – 500 g / 750 g / 1000 g**

- Die Taste dient zur Einstellung des gewünschten Gewichts in den einzelnen Programmen, d.h., 500 g, 750 g, 1000 g. Die Aufschrift am Display ▲ stellt die gewählte Größe des Brots dar. Gilt nicht für das Programm 6-TEIG, 7-KNETEN, 8-TORTE, 9-KONFITÜRE, 10-JOGURT, 11-BACKEN.
- Größe 500 g = für kleine Brote.
- Größe 750 g = für mittlere Brote.
- Größe 1000 g = für große Brote.

Anmerkung

- Als Brotgröße von 1000 g (2.2 LB) wird das Gesamtgewicht aller Zutaten betrachtet, die zu dessen Zubereitung verwendet werden (z.B. bei der Verwendung einer Brotmischung ist das das Wasser, die Brotmischung von 500 g und die Hefe).
- Behältervolumen ermöglicht die Zubereitung des Lebensmittels (Brot, Torte, Teig, Hackbraten) bis maximales Gewicht 1000 g.

5) Taste **MENU (MENÜ)**

Die Taste dient zur Einstellung des gewünschten Programms (durch Blättern - in Richtung nach oben). Die Ziffer am Display stellt das gewählte Programm und dessen voreingestellte Zubereitungszeit dar.

6) Taste **ČAS (ZEIT)**

- Die Taste dient zur Einstellung der gewünschten Zeit bei der Zubereitung / beim Backen des Brots. Programm 7-KNETEN, 9-KONFITÜRE, 10-JOGHURT, 11-BACKEN kann man nicht für den späteren Starten timen.

Stunden und Minuten, nach denen die Vorbereitung beginnen soll, müssen zur entsprechenden Basiszeit für das konkrete Programm dazugerechnet werden. Die maximale Zeit, die eingestellt werden kann, beträgt 15 Stunden. Die eingestellte Zeit wird zur Zubereitungszeit dazugerechnet, d.h., am Display wird die Zeit leuchten, nach welcher Zeit das gewählte Programm beendet wird.

Bemerkung

Die Taste ZEIT dient auch zur Einstellung der gewünschten Zubereitungszeit bei den Programmen 7-KNETEN, 10-JOGHURT, 11-BACKEN und genauso zur Einstellung der Zeit für jede Vorbereitungsphase beim Programm 12-EIGENE.

Beispiel:

Es ist 20:30 Uhr und das Brot soll am nächsten Tag morgens um 7:00 Uhr fertig sein, d.h., in 10 Stunden und 30 Minuten. Drücken Sie und halten die Taste **ČAS (ZEIT)** solange gedrückt bis am Display der Wert 10:30, d.h., die Zeit zwischen der aktuellen Uhrzeit (20:30) und wann das Brot fertig sein soll, angezeigt wird. Bestätigen Sie die Einstellung mit der Taste **START/PAUSE/STOP**. Die gewählte Zeit wird nach 10 Minuten eingestellt.

Achtung

- Wenden Sie die Funktion des Timers (d.h., des verzögerten Starts) nur bei Rezepten an, die Sie bereits vorher mit Erfolg ausprobiert haben und ändern diese Rezepte nicht mehr.
- Aufgegangener Teig kann überlaufen und am Heizkörper anbacken.
- Schütten Sie beim Eingeben der Rohstoffe in die Form immer zuerst die Flüssigkeit hinein, geben dann das Mehl und zum Schluss die Hefe dazu. Während der Zeit, bevor das Programm gestartet wird, darf die Hefe nicht in Kontakt mit der Flüssigkeit kommen, ansonsten würde sie vorzeitig zu gären beginnen und der Teig, bzw. das Brot würde später beim Backen zusammenfallen.
- Verwenden Sie nie bei der Arbeit mit der Zeitfunktion Zutaten, die dem Verfall unterliegen wie frische Milch, Eier, Obst, Joghurt, Käse, Zwiebeln usw., da sie über Nacht schlecht werden könnten!
- Benutzen Sie den Backautomaten nur in Räumen mit einer Temperatur über 18 °C. Die Hefe beginnt nämlich erst bei einer Temperatur von ca. 17 °C und höher zu wirken. Sollten Sie den Backautomaten in einem kühleren Raum unterbringen, könnte ein gutes Aufgehen des Teigs nicht garantiert werden.
- Das Tonsignal (Piepen), das die Zugabe von Rohstoffen (Nüssen, Samen, getrockneten Obst u.Ä.) sowie das Programmende signalisiert, kann nicht ausgeschaltet werden, es ertönt folglich auch in der Nacht.

VORBEREITUNGSPHASEN

Die laufende Vorbereitungsphase ist am Display durch den Cursor / indiziert: ◀ / ▶:

PRESET – Voreinstellung

MIX – Zubereitung des Teigs wird eingeleitet (Kneten, Vermischen, Glätten)

REST – Ruhe

FERMENT – Aufgehen, Ruhen lassen des Teigs eingeleitet

HEAT – Erwärmung der Flüssigkeit und Zutaten wird eingeleitet

BAKE – Backen eingeleitet

KEEP WARM – Warmhalten über eine Dauer von 1 Std. eingeleitet

COMPLETE – Fertig

PROGRAMMLISTE

1. KLASIK (KLASSIK)

Das Programm ist für Weizenbrot und für Roggenbrot, ebenfalls für mit Kräutern und Rosinen gewürztes Brot bestimmt. Dieses Programm wird am häufigsten benutzt.

2. RYCHLÝ (SCHNELLES BROT)

Das Programm ist zur schnellen Zubereitung von Weiß-, Weizen- und Roggenbrot bestimmt. Das in diesem Modus gebackene Brot ist kleiner und hat eine kompaktere Mitte.

3. SLADKÝ (SÜSSES BROT)

Das Programm ist zum Backen von süßen Brotsorten mit einer knusprigeren Kruste als beim Backen mit dem Programm "KLASIK" bestimmt.

4. CELOZRNÝ (VOLLKORNBROT)

Das Programm ist zum Backen von Vollkornbrot aus Mehl mit einem geringen Klebergehalt (Gluten -Gehalt) bestimmt. Diese Einstellung gewährleistet eine längere Zeit zum Kneten / Vermischen, Aufgehen (d.h., Aufquellen der Körner) und Vorwärmen. **Wir empfehlen bei diesem Programm die Funktion "ZEIT" nicht zu benutzen.**

5. GLUTENFREI

Das Programm ist für die Zubereitung von glutenfreiem Brot bestimmt.

6. TĚSTO (TEIG)

Das Programm ist zur Zubereitung (Kneten/Vermischen und anschließendes Aufgehen) von Teig ohne Backen bestimmt. Zur Zubereitung des Teigs können Sie unterschiedliche Rohstoffe verschiedene Gebäcksorten (z.B. Brotteighörnchen, Pizza usw.) verwenden. Wenn Sie anschließend backen möchten, müssen Sie das entsprechende Gewicht, die gewünschte Krustenfarbe sowie den Programmtyp einstellen. In diesem Modus kann man nicht die Größe und Farbe einstellen.

7. HNĚTENÍ (KNETEN)

Das Programm ist nur für das Kneten des Teigs (ohne Aufgehen) bestimmt. Beim Kneten können Sie verschiedene Rohstoffe für verschiedene Gebäcksorten verwenden (z. B. Brothörnchen, Pizza usw.). Bei diesem Programm ist wählbare Zubereitungszeit im Zeitraum 0:08 - 0:45 (Schritt 1 Minute). Mit der Taste "ZEIT" stellen Sie die gewünschte Zeit ein und dann mit der Taste „**START/PAUSE/STOP**“ bestätigen. Drücken Sie wieder die Taste „**START/PAUSE/STOP**“, um das Programm zu starten.

8. DORT (Torte, Gebäck)

Das Programm ist zum Kneten/Vermischen von Rohstoffen (z.B. für eine Torte, Kuchen) bestimmt, die anschließend während der eingestellten Zeit gebacken werden. Wir empfehlen zuerst die Komponenten in zwei Teilen zu vermischen und diese dann in die Backform zu geben. In diesem Modus kann man nicht die Größe der Torte einstellen.

9. DŽEM (KONFITÜRE)

Das Programm ist zur Zubereitung von Konfitüren, Marmeladen oder Kompott aus Frischobst bestimmt. In diesem Modus kann man nicht Größe und Farbe einstellen. Bei öfterer Zubereitung von Konfitüren empfehlen wir Ihnen sich eine zweite Form zu besorgen, die Sie ausschließlich nur zu diesem Zweck verwenden werden. Die beim Kochen frei werdenden Säuren aus dem Obst könnten verursachen, dass das in der gleichen Form gebackene Brot sich nicht gut herausstürzen lassen wird. Ein Rezept dazu finden Sie im beiliegenden Backbuch "Gutes Brot backen".

10. JOGHURT

Das Programm ist zur Zubereitung von hausgemachtem Joghurt bestimmt. Der Backautomat hält die ideale Temperatur (ca. 40 °C) für das Wachstum von Joghurtkulturen. Bei diesem Programm ist wählbare Zubereitungszeit im Zeitraum 6:00 - 12:00 (Schritt 10 Minuten). Mit der Taste "ZEIT" stellen Sie die gewünschte Zeit ein und dann mit der Taste „**START/PAUSE/STOP**“ bestätigen. Drücken Sie wieder die Taste „**START/PAUSE/STOP**“, um das Programm zu starten.

11. PEČENÍ (BACKEN)

Das Programm ist zum Backen von dunklem Brot, Torten oder Hackbraten bestimmt. Das Programm ist auf 10 Minuten voreingestellt. Die Länge des Backens kann jedoch je nach Bedarf mit der Taste ČAS (ZEIT) geändert werden und dann mit der Taste „**START/PAUSE/STOP**“ bestätigen. Drücken Sie wieder die Taste „**START/PAUSE/STOP**“, um das Programm zu starten. Die längste Einstellung liegt bei 1 Stunde. Bei diesem Programm kann man auch mit der Taste „FARBE“ den Grad von Durchbacken einstellen.

12. EIGENE

Das Programm ist zur individuellen Einstellung aller Zubereitungsphasen von Brot, Weihnachtsstollen, Hackbraten. Mit der Taste **“MENU”** wählen Sie ein Programm **“EIGENE”** aus. Dieses Programm ermöglicht auch die Einstellung den Bräunungsgrad des Brots einstellen. Diese Einstellung wählen Sie am Anfang oder Ende der Einstellung mit der Taste **“FARBE”** aus. Nach dem Drücken der Taste **“GRÖßE”** wählen Sie eine Zubereitungsphase aus und mit der Taste **“ZEIT”** stellen Sie die gewünschte Zeit (die Zeitziffern blinken) ein. Die eingestellte Zeit bestätigen Sie nach dem Drücken der Taste **„GRÖßE“** (Umschalten auf weitere Zubereitungsphase verläuft). In gleicher Weise stellen Sie alle Zubereitungsphase ein. Nach der Einstellung und Bestätigung der Zeit bei der letzten Zubereitungsphase hören die Zeitziffern blinken auf und am Display zeigt die gesamte Zeit an und das Display zeigt die Gesamtzeit des eingestellten Programms. Die eingestellte Phase ist durch den Cursor ◀ / ▶ am Display indiziert. In diesem Programm kann man nicht die Laibgröße einstellen. Die Einstellungsmöglichkeiten der Zubereitungsphasen und ihrer Zeiten sind ausführlich in der Tabelle am Ende dieser Sprachversion.

IV. FUNKTION DES BROTTBACKAUTOMATEN

Die Funktion des Tonsignals wird in Gang gesetzt:

- wenn man eine der Programmtasten drückt,
- am Ende des zweiten Knetzyklus bei den Programmen **3-KLASSIK, 2-SCHNELLES BROT, 3-SÜSSES BROT, 4-VOLLKORNBROT, 5-GLUTENFREI** zur Signalisierung, dass Cerealien, Obst, Nüsse oder andere Zutaten hinzugegeben werden können (10x Piepen),
- wenn das eingestellte Programm beendet wird,
- wenn 1 Std. des Warmhaltens beendet wird,

Sicherheitsfunktionen

- Falls Sie den Backautomaten sofort nach dem vorangehenden Backen benutzen möchten und falls die Temperatur des Innenraums des Backautomaten noch sehr hoch ist (**über 40 °C**), erscheint nach dem Drücken der Taste **START/PAUSE/STOP** am Display die Aufschrift **H HH** und es ertönt ein fortwährendes Tonsignal (Piepen). Der Backautomat kann nicht in Betrieb genommen werden. Öffnen Sie aus diesem Grund den Deckel, ggf. nehmen die Backform heraus und warten Sie bis sich der Backautomat abgekühlt hat.
- Falls nach dem Drücken der Taste **START/PAUSE/STOP** am Display die Aufschrift **E:EO** oder angezeigt wird, ist es erforderlich das Gerät zu einem Fachservice zu bringen.
- Sollte es während des Betriebs zu einem Stromausfall kommen, merkt sich der Backautomat über eine Dauer von 10 Minuten seine Einstellung. Dauert der Stromausfall länger als 10 Minuten (das Display zeigt die Grundeinstellung an), wird der Prozess nicht wiederhergestellt und es ist erforderlich den Backautomaten wieder aufs Neue einzuschalten. Das kann man nur dann vornehmen, wenn die Programmunterbrechung nicht später als in der Phase Kneten eingetreten ist. Dann kann man eventuell mit der Einstellung des eigenen Programms fortfahren (Löschen von bereits beendeten Arbeitszyklen). Sollte sich der Teig jedoch bereits in der letzten Phase des Aufgehens befinden haben und der Stromausfall dauert längere Zeit, kann man den Teig nicht mehr verwenden und es ist erforderlich wieder von Anfang an mit neuen Zutaten zu beginnen.
- **Wir weisen darauf hin, dass der Backautomat aus Sicherheitsgründen keine Oberhitze hat und die Kruste deshalb an der Brotoberseite nicht so dunkel wie von unten und an den Seiten ist.**

V. VORBEREITUNG ZUM 1. GEBRAUCH UND BACKVORGANG

Entfernen Sie sämtliches Verpackungsmaterial, nehmen den Backautomaten sowie das Zubehör heraus. Entfernen Sie vom Backautomaten alle eventuellen, anhaftenden Folien, Aufkleber bzw. Papier. Waschen Sie vor dem ersten Gebrauch die Teile, die in Berührung mit Lebensmitteln kommen, mit heißem Wasser unter Spülmittelzugabe ab, spülen sie gründlich mit reinem Wasser ab und wischen sie trocken, ggf. lassen sie trocknen.

Geben Sie die abgetrockneten Bauteile zurück in den Backautomaten und lassen den Deckel geöffnet. Stellen Sie anschließend das Programm **11-PEČENÍ (BACKEN)** ein und schalten den Backautomaten für 10 Minuten ohne eingelegte Rohstoffe ein, lassen Sie danach den Backautomaten auskühlen. Eine eventuelle kurze, leichte Rauchschwärzung ist kein Fehler und kein Grund zur Reklamation des Geräts. Die Ausdünstungen / Gerüche sind bei der 1. Inbetriebnahme völlig normal und notwendig.

Stellen Sie den Backautomaten auf eine feste, ebene und trockene Oberfläche (z.B. Küchentisch), in einer Höhe von mindestens 85 cm, außer der Reichweite von Kindern. Stecken Sie den Stecker des Stromkabels **A4** in eine Steckdose.

Erfassen Sie mit beiden Händen die Form **C**, setzen sie in den Backautomaten ein und mit der milden Drehung im den Uhrzeigersinn arretieren. Wir empfehlen die Wellen und Haken mit einer geeigneten, hitzebeständigen Margarine /Fett einzuschmieren, das ermöglicht ein leichteres Entfernen der Haken aus dem Brot. Stecken Sie anschließend Knethaken **D** auf die Wellen in der Backform. Geben Sie die Zutaten mithilfe der Messgefäße **F, G** in der vorgeschriebenen Reihenfolge des betreffenden Rezepts in die Form.

Halten Sie aber immer die Grundregel ein – zuerst alle flüssigen Rohstoffe, danach alle griffigen Rohstoffe und zum Schluss Hefe, ggf. Verbesserungsmittel.

Schließen Sie den Deckel des Backautomaten **B**. Stellen Sie am Bedienfeld **A** das gewünschte Programm mithilfe der Tasten **MENU (MENÜ) / BARVA (FARBE) / VELIKOST (GRÖSSE) / ČAS (ZEIT)** ein. Drücken Sie zum Schluss die Taste **START/PAUSE/STOP**.

Der Backautomat vermischt und knetet automatisch den Teig, solange bis die richtige Konsistenz erreicht ist. Nach Beendigung des letzten Knetzyklus wird der Backautomat auf die optimale Temperatur zum Aufgehen des Teigs erwärmt. Anschließend stellt der Backautomat automatisch die Temperatur und Zeit zum Backen des Brots ein.

Nach der Beendigung des Backens ertönt ein Tonsignal (10x Piepen), dass das Brot oder die Spezialität aus dem Backautomaten genommen werden kann. Anschließend schaltet der Backautomat für 1 Std. in das Programm zum Warmhalten um. Drücken Sie, falls Sie kein Warmhalten wünschen, die Taste **START/PAUSE/STOP** ca. 3 Sek. lang und das Programm wird somit beendet.

Bemerkung

- Bei Teigarten, die sehr schwer sind, z.B. mit einem hohen Anteil an Roggenmehl, empfehlen wir die Reihenfolge der Zutaten zu ändern – zuerst die Trockenhefe, Mehl und die Flüssigkeit erst zum Schluss dazugeben, damit der Teig gut durchgeknetet wird. Achten Sie, falls Sie die Funktion des Timers nutzen (verzögerter Start) darauf, dass die Hefe nicht vorzeitig in Kontakt mit der Flüssigkeit kommt.
- Beim Gebrauch des Backautomaten kommt es zur Abgabe eines charakteristischen Geräusches (Klappern). Diese Erscheinung ist völlig normal und kein Grund für eine Reklamation des Geräts.

Ende der vorprogrammierten Phasen

Klappen Sie den Deckel nach Programmende auf. Nehmen Sie die Backform **C** durch Ziehen am Bügel heraus, legen sie mit dem Boden nach oben auf eine hitzebeständige, feste Unterlage (z.B. ein Schneidebrett). Bewegen Sie, falls das Brot nicht aus der Form auf die Unterlage fällt, die Knetwellen mehrmals hin und her, solange bis das Brot freigegeben wird. Mithilfe des Utensils **E** entfernen Sie die Knethaken mühelos, falls sie im Brot stecken bleiben. Lassen Sie danach das Brot abkühlen. Verwenden Sie zum Schneiden des Brots eine elektr. Brotschneidemaschine bzw. ein Spezialmesser mit verzahnter Schneide. Wir empfehlen, falls Sie das Brot nicht ganz aufessen, den Rest in einer Kunststofftüte oder in einem Gefäß aufzubewahren. Das Brot kann bis zu 3 Tage bei Zimmertemperatur gelagert werden. Geben Sie es, falls Sie es länger aufbewahren möchten, in eine Kunststofftüte oder in ein Gefäß und anschließend in den Tiefkühlschrank. Lagern Sie es höchstens 10 Tage. Da zu Hause gefertigtes Brot keine Konservierungsstoffe enthält, ist dessen Lagerzeit allgemein nicht länger als die Lagerfrist des im Handel gekauften Brots.

Bemerkung

Wir empfehlen bei der Handhabung mit der heißen Backform, dem Bügel, dem Haken u.Ä. Arbeitsschutzmittel zu benutzen (z.B. Topflappen). Wenden Sie nie grobe Gewalt auf die Wände der Backform an, um den fertigen Brotlaib herauszunehmen. Verwenden Sie keine scharfen Gegenstände; das könnte die Beschichtung der Backform beschädigen. Warten Sie ab, bis das Brot abgekühlt ist und stürzen Sie die Backform mittels klopfen nach unten auf z.B. ein Schneidebrett oder Kuchengitter!

VI. REINIGUNG UND INSTANDHALTUNG

Schalten Sie das Gerät vor jeder Instandhaltung aus und trennen es durch Herausziehen des Steckers des Stromkabels aus der Steckdose vom Stromnetz! Nehmen Sie die Reinigung immer am abgekühlten Gerät und regelmäßig nach jedem Gebrauch vor! Wir empfehlen die neue Backform, Form zum Backen von Baguettes und die Knethaken vor deren erstem Gebrauch mit hitzebeständigem Fett einzuschmieren und sie im Backautomaten über die Dauer von etwa 10 Minuten erwärmen zu lassen. Reinigen Sie (polieren) die Backform nach deren Abkühlung von Fett mit einem Küchentuch. Das wird empfohlen zum Schutz der Antihafbeschichtung. Dieser Vorgang kann von Zeit zu Zeit wiederholt werden. Verwenden Sie zur Reinigung ein mildes Reinigungsmittel. Verwenden Sie nie chemische Reinigungsmittel, Benzin, Backofenreiniger bzw. Reinigungsmittel, die kratzen oder sonst die Schicht zerstören. Entfernen Sie mit einem feuchten Lappen vom Deckel und aus dem Backraum alle Zutaten und Krümel.

Weichen Sie nie den Backautomaten in Wasser ein und füllen auch nicht den Backraum mit Wasser.

Wischen Sie die Außenflächen der Backform und der Form zum Backen von Baguettes mit einem feuchten Lappen ab. Die Innenflächen kann man mit etwas Reinigungslösung abwaschen. Die Knethaken als auch die Antriebswellen müssen sofort nach dem Gebrauch gereinigt werden. Wenn die Knethaken in der Form bleiben, werden sie sich später schwer herausnehmen lassen. Füllen Sie die Form in solch einem Fall mit Warmwasser und lassen sie über die Zeit von ca. 30 Minuten stehen. Nehmen Sie danach die Knethaken heraus. Weichen Sie die Backform nicht allzu lang in Wasser ein, es könnten die rotierenden Wellen beeinflusst werden. Die Backform ist mit einer Antihafschicht versehen.

Verwenden Sie deshalb keine Metallutensilien, die die Schicht während der Reinigung zerkratzen. Normal ist, dass sich im Laufe der Zeit die Farbe der Oberfläche ändert. Diese Änderung verändert jedoch auf keine Weise die Eigenschaften der Oberfläche.

Wartungsarbeiten mit umfangreicheren Charakter bzw. Arbeiten, die einen Eingriff in das Geräteinnere erfordern, muss ein Fachservice ausführen! Informationen zu Produktreklamationen und Reparaturen finden Sie unter www.eta.cz/servis-eu.

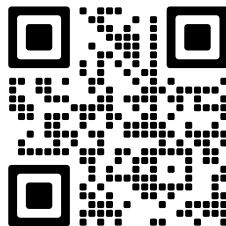

VII. FRAGEN UND ANTWORTEN ZUM BACKAUTOMATEN

Problem	Ursache	Lösung
Das Brot lässt sich schwer aus der Backform nehmen	Die Unterseite des Brotlaibs klebt an den Knethaken an	Bewegen Sie die Welle hin und her bis das Brot herausfällt. Reinigen Sie nach dem Backen die Knethaken und die Wellen. Füllen Sie die Backform je nach Bedarf für 30 Minuten mit Warmwasser. Danach kann man die Knethaken mühelos herausnehmen und reinigen.
Der Backautomat kann nicht in Gang gesetzt werden. Das Display zeigt H HH an.	Der Backautomat ist noch durch den vorherigen Backzyklus zu heiß.	Durch Drücken der Taste START/PAUSE/STOP löschen Sie das Tonsignal. Wechseln Sie die Backform und lassen den Backautomaten abkühlen. Geben Sie danach die Backform an ihre Stelle, stellen erneut das Programm ein und schalten den Backautomaten ein.

VIII. UMWELT



Insofern es die Maße zulassen, sind an allen Stücken Symbole der Materialien, die zur Fertigung der Verpackung, Komponenten und des Zubehörs verwendet werden sowie auch für deren Recycling, aufgedruckt. Die am Produkt oder in der Begleitdokumentation angeführten Symbole bedeuten, dass die verwendeten elektrischen bzw. elektronischen Produkte nicht zusammen mit dem kommunalen Abfall entsorgt werden dürfen. Geben Sie diese zum Zweck deren richtigen Entsorgung in dafür bestimmten Altstoffsammlungen ab, wo sie kostenlos entgegengenommen werden. Durch eine richtige Entsorgung dieser Produkte helfen Sie wertvolle Naturquellen zu erhalten und tragen zur Vorbeugung potenzieller, negativer Auswirkungen auf die Umwelt und menschliche Gesundheit bei, was die Folgen einer falschen Entsorgung von Abfällen sein könnten. Fordern Sie weitere Einzelheiten von Ihrer örtlichen Behörde bzw. von der nächstliegenden Altstoffsammelstelle an. Bei einer falschen Entsorgung dieser Art von Abfall können im Einklang mit den nationalen

Vorschriften Geldstrafen verhängt werden. Falls das Gerät definitiv außer Betrieb genommen werden soll, wird empfohlen das Kabel nach der Abschaltung des Stromkabels vom Stromnetz abzuschneiden, das Gerät wird somit unbrauchbar.

Eine Instandhaltung umfangreicheren Charakters bzw. eine Instandhaltung, die einen Eingriff in den inneren Abschnitt des Geräts erfordert, muss ein Fachservice ausführen!

IX. TECHNISCHE DATAN

Spannung (V)	auf dem Typenschild des Produkts angeführt
Anschlusswert (W)	auf dem Typenschild des Produkts angeführt
Schutzklasse des Geräts	I.
Gewicht ca. (kg)	4,5
Anschlusswert (standby mode) < 0,80 W	
Schallleistungspegel 60 dB(A) re 1pW	

Jeder Austausch von Teilen, der Eingriffe in die Elektroteile des Gerätes mit sich bringt, muss von einer Fachwerkstatt durchgeführt werden! Änderungen im Sinne des technischen Fortschrittes behalten wir uns vor.

WARnzeichen und Symbole, die auf Verbraucher, Verpackungen oder in der Bedienungsanleitung verwendet werden:

HOUSEHOLD USE ONLY – Nur zum Gebrauch im Haushalt. DO NOT IMMERSE IN WATER OR OTHER LIQUIDS – Nicht in Wasser oder andere Flüssigkeiten tauchen. DO NOT COVER – Nicht abdecken



TO AVOID DANGER OF SUFFOCATION, KEEP THIS PLASTIC BAG AWAY FROM BABIES AND CHILDREN. DO NOT USE THIS BAG IN CRIBS, BEDS, CARRIAGES OR PLAYPENS. THIS BAG IS NOT A TOY. Erstickungsgefahr. Verwenden Sie diesen Beutel

nicht in Wiegen, Kinderbetten, Kinderwagen oder Kindergittern. Legen Sie den PE-Beutel außerhalb der Reichweite von Kindern ab. Der Beutel ist kein Spielzeug.



HINWEIS



HEIßE OBERFLÄCHE

Hersteller/ Inverkehrbringer: ETA a.s., Křižíkova 148/34, Karlín, 186 00 Praha 8 CZECH REPUBLIK.
 Service: Omega electric GmbH, Servicezentrale, Industriering 2, D- 04626 Schmölln.
 Bei Fragen zu Reparaturen und Bestellung von Ersatzteilen und wenden Sie sich bitte ebenfalls an unsere deutsche Servicezentrale:
 Tel.: 034491/58860, Fax: 034491/5886189, Email: info@omega-hausgeraete.de

Der Tabelle das Programm number 12. VLASTNÍ / EIGENE

Menü Nummer	12	
Das Programm	EIGENE (CUSTOM)	
	Voreingestellt (min.)	Einstellungsmöglichkeit (min)
Zeit Zubereitungsphasen (hod)	nach Einstellung	
Auswahl der maximalen Zeit für die Zubereitung des Brots (Std.)	15	
Zubereitungsphase		
KNETEN 1 (Motor ein./aus.: 0,1s / 0,4s)	15	0-30
Ruhe 1	3	0-30
KNETEN 2 (Motor ein./aus.: 25s / 5s)	20	0-20
Ruhe 2	10	0-30
KNETEN 3 (Motor ein./aus.: 25s / 5s)	0	0-25
AUFGEHEN 1 (min.)	42	0-60
AUFGEHEN 2 (min.)	40	0-60
AUFGEHEN 3 (min.)	0	0-60
BACKEN	Zeit (min.)	50
	Temperatura	nach Einstellung (HELLES:110 °C, MITTLERES:120 °C, DUNKLES:130 °C)
WARMHALTEN (min.)	60	0-60

Das Gewicht der Trockenhefe in einer Packung beträgt 7 Gramm, (* im Falle der Verwendung sowie Dosierung der Trockenhefe richten Sie sich nach den Anweisungen des Herstellers).

1 Tasse Mehl enthält 148 Gramm, 1 Tasse Wasser 250 Gramm,

1 Teelöffel Salz 6 Gramm, 1 Teelöffel Hefe 3, 5 Gramm,

1 Teelöffel Verbesserungsmittel 2 Gramm, 1 Suppenlöffel Zucker 14 Gramm,

1 Suppenlöffel trockene Milch 6, 48 Gramm, 1 Suppenlöffel Butter 16 Gramm,

1 Ei 50 – 60 Gramm.

Beim Abmessen ebnen Sie den Messbecher. In den Messbecher geben Sie immer nur 1 Produkt.

eta

© DATE 19/5/2017
e.č. ETA 07/2017

**Výrobce / Výrobca / Producer /
Gyártó / Producent / Hersteller:**
ETA a. s., náměstí Práce 2523, 760 01 Zlín, CZ
info@eta.cz

