

<i>Napěňovač a ohřivač mléka</i> • NÁVOD K OBSLUZE	CZ	4-9
<i>Napeňovač a ohrievač mlieka</i> • NÁVOD NA OBSLUHU	SK	10-15
<i>Milk frother and milk heater</i> • USER MANUAL	EN	16-21
<i>Tej habosító és melegítő</i> • HASZNÁLATI ÚTMUTATÓ	HU	22-27
<i>Spieniacz i ogrzewacz mleka</i> • INSTRUKCJA OBSŁUGI	PL	28-33
<i>Schäumer und Milchheizer</i> • BEDIENUNGSANLEITUNG	DE	34-39

LATTEO



1

A4

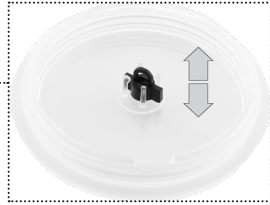
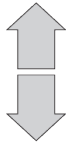

A

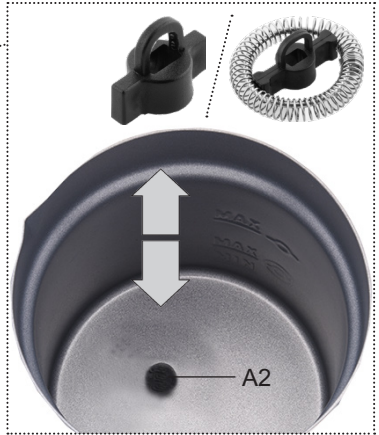

A1

A3

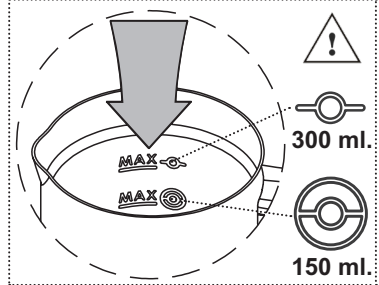

B1

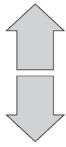

B2

B

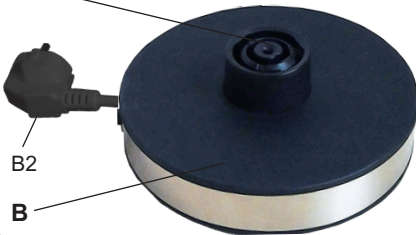

C



D

CZ	
I. BEZPEČNOSTNÍ UPOZORNĚNÍ	4
II. POPIS SPOTŘEBIČE (obr. 1)	6
III. POKYNY K OBSLUZE	6
IV. ŘEŠENÍ PROBLÉMŮ	7
V. ÚDRŽBA	8
VI. EKOLOGIE	9
VII. TECHNICKÁ DATA	9
SK	
I. BEZPEČNOSTNÉ UPOZORNENIA	10
II. OPIS SPOTREBIČA (obr. 1)	12
III. POKYNY NA OBSLUHU	12
IV. RIEŠENIE PROBLÉMOV	14
V. ÚDRŽBA	14
VI. EKOLÓGIA	15
VII. TECHNICKÉ ÚDAJE	15
EN	
I. SAFETY WARNING	16
II. DESCRIPTION OF THE APPLIANCE (Fig. 1)	17
III. INSTRUCTIONS FOR USE	18
IV. TROUBLESHOOTING	19
V. MAINTENANCE	20
VI. ENVIRONMENT	20
VII. TECHNICAL DATA	21
HU	
I. BIZTONSÁGI RENDELKEZÉSEK	22
II. A KÉSZÜLÉK LEÍRÁSA (1. ábra)	24
III. KEZELÉSI UTASÍTÁS	24
IV. PROBLÉMAMEGOLDÁS	26
V. KARBANTARTÁS	26
VI. ÖKOLÓGIA	27
VII. MŰSZAKI ADATOK	27
PL	
I. OSTRZEŻENIA DOTYCZĄCE BEZPIECZEŃSTWA	28
II. OPIS URZĄDZENIA (Rys. 1)	30
III. ZALECENIA DOTYCZĄCE OBSŁUGI	30
IV. ROZWIĄZYWANIE PROBLEMÓW	31
V. KONSERWACJA	32
VI. EKOLOGIA	33
VII. DANE TECHNICZNE	33
DE	
I. SICHERHEITSHINWEISE UND WARNUNGEN	34
II. BESCHREIBUNG DES WASSERKOCHERS (Abb. 1)	35
III. INBETRIEBNAHME	36
IV. PROBLEMLÖSUNGEN	37
V. WARTUNG	38
VI. UMWELTSCHUTZ	38
VII. TECHNISCHE DATEN	39

Obrázky jsou pouze ilustrační / Obrázky sú len ilustračné / Product images are for illustrative purposes only / Illusztratív képek / Zdjęcia służą wyłącznie jako ilustracja / Die Abbildungen dienen nur zur Illustration.

eta 6189

NÁVOD K OBSLUZE

Vážený zákazníku, děkujeme Vám za zakoupení našeho produktu. Tento návod spolu s pokladním dokladem a podle možností i s obalem a vnitřním obsahem obalu dobře uschovejte.

I. BEZPEČNOSTNÍ UPOZORNĚNÍ



OBEČNÁ USTANOVENÍ:

- Před prvním uvedením do provozu si pečlivě přečtěte návod k obsluze, prohlédněte vyobrazení a návod si uschovejte pro budoucí použití. Instrukce v návodu považujte za součást spotřebiče a postupte je jakémukoliv dalšímu uživateli spotřebiče.
- Zkontrolujte, zda údaj na typovém štítku odpovídá napětí ve Vaší elektrické zásuvce. Vidlici napájecího přívodu je nutné připojit pouze do zásuvky elektrické instalace, která odpovídá příslušným normám.
- Tento spotřebič mohou používat děti ve věku 8 let a starší, pokud jsou pod dozorem nebo byly poučeny o používání spotřebiče bezpečným způsobem a rozumí případným nebezpečím. Čištění a údržbu prováděnou uživatelem nesmějí provádět děti, pokud nejsou starší 8 let a pod dozorem. Udržujte spotřebič a jeho přívod mimo dosah dětí mladších 8 let.
- Spotřebiče mohou používat osoby se sníženými fyzickými, smyslovými či mentálními schopnostmi nebo nedostatkem zkušeností a znalostí, pokud jsou pod dozorem nebo byly poučeny o používání spotřebiče bezpečným způsobem a rozumí případným nebezpečím.
- Děti si se spotřebičem nesmějí hrát.
- Spotřebič je určena pro ohřev a zpěnění mléka (maximálně **0,3 l**). Přesáhne-li hladina mléka maximální doporučené množství, může dojít k vystřikovávání nebo přetečení mléka. Nelijte do napěňovače jiné tekutiny ani tuhé pokrmy.
- **POZOR:** Spotřebič není určen pro činnost prostřednictvím vnějšího časového spínače, dálkového ovládání nebo jakékoli jiné součásti, která spíná spotřebič automaticky, protože existuje nebezpečí vzniku požáru, pokud by byl spotřebič zakryt nebo nesprávně umístěn v okamžiku uvedení spotřebiče do činnosti.
- **VÝSTRAHA:** Neodnímejte víko, pokud se mléko připravuje nebo je horké.
- Je-li spotřebič v činnosti, zabraňte v kontaktu s ním domácím zvířatům, rostlinám a hmyzu.
- **Vidlici napájecího přívodu nezasunujte do el. zásuvky a nevytahujte z el. zásuvky mokřými rukama a taháním za napájecí přívod!**
- Při manipulaci postupujte tak, aby nedošlo k poranění (např. **vroucím mlékem, párou**).
- Spotřebič (topné těleso) je vybaveno tepelnou ochranou proti přehřátí.
- Pokud k tomu dojde, spotřebič odpojte od el. sítě a nechte vychladnout.
- Podstavec je konstruován a určen pouze pro napájení tohoto spotřebiče, proto není přípustné používat jej pro jiný účel.
- Tento spotřebič včetně jeho příslušenství používejte pouze pro účel, pro který je určen tak, jak je popsáno v tomto návodu. Spotřebič nikdy nepoužívejte pro žádný jiný účel.

- Nikdy se nedotýkejte rotujících dílů. Hrozí riziko zranění!
- Případné texty v cizím jazyce a obrázky uvedené na obalech, nebo výrobku, jsou přeloženy a vysvětleny na konci této jazykové mutace.
- **VAROVÁNÍ:** Při nesprávném používání přístroje, které není v souladu s návodem k obsluze, existuje riziko poranění.
- Výrobce neručí za škody způsobené nesprávným používáním spotřebiče (např. **popálení, opaření, požár**) a není odpovědný za spotřebič v případě nedodržení výše uvedených bezpečnostních upozornění.

POUŽÍVÁNÍ SPOTŘEBIČE:

- Spotřebič používejte pouze s podstavcem určeným pro tento typ.
- Spotřebič, podstavec, jeho kabel ani zástrčku nikdy neponořujte do vody (ani částečně). Zároveň zabraňte jejich polití.
- **UPOZORNĚNÍ** – Některé části tohoto výrobku se mohou stát velmi horkými a způsobit popálení. Povrch topného článku obsahuje po použití zbytkové teplo.
- Spotřebič nenechávejte v provozu bez dozoru a kontrolujte ho po celou dobu ohřevu mléka!
- Spotřebič nepoužívejte venku. Na spotřebič neodkládejte žádné předměty.
- Spotřebič je určen pouze pro použití v domácnostech a pro podobné účely (v obchodech, kancelářích a podobných pracovištích, v hotelích, motelech a jiných obytných prostředích, v podnicích zajišťujících nocleh se snídaní)! Není určen pro komerční použití!
- **Spotřebič nesmí být použit k ohřevu jiných kapalin než je mléko! Nikdy do nádoby nevkládějte sáčky s čajem, sypané čaje ani žádné jiné příměsi pro výrobu nápojů, nebo polévky a omáčky!**
- Spotřebič používejte pouze v pracovní poloze na místech, kde nehrozí jeho převrnutí a v dostatečné vzdálenosti od tepelných zdrojů (např. **kamna, sporák, vařič, trouba, gril**), hořlavých předmětů (např. **záclony, závěsy atd.**) a vlhkých povrchů (např. **dřezy, umyvadla atd.**). Nikdy spotřebič nepokládějte na plotnu vařiče apod.
- Nepokládějte spotřebič v blízkosti předmětů nebo pod předměty, které se mohou poškodit párou, například stěny, kuchyňské skřínky, příborníky, obrazy, záclony unikající pára by je mohla poškodit.
- Nepoužívejte spotřebič v prostředí nasyceném výbušnými nebo hořlavými parami.
- Před uvedením do činnosti musí být v konvici mléko. Nádobu neplňte mlékem, pokud je umístěna na podstavci.
- Během provozu spotřebiče se nedotýkejte vnějších povrchů, jsou horké a hrozí nebezpečí popálení. **Nedotýkejte se víka v průběhu přípravy mléka!**
- Před zapnutím spotřebiče se ujistěte, že hladina mléka je mezi značkami **MIN** a **MAX** (viz objemy uvedené v tabulce).
- V případě, že nebudete spotřebič delší dobu používat, doporučujeme podstavec odpojit od el. sítě vytažením vidlice napájecího přívodu z elektrické zásuvky.

NAPÁJECÍ KABEL:

- Jestliže je napájecí přívod spotřebiče poškozen, musí být nahrazen výrobcem, jeho servisním technikem nebo podobně kvalifikovanou osobou, aby se tak zabránilo vzniku nebezpečné situace.
- Nikdy spotřebič nepoužívejte, pokud má poškozený napájecí přívod nebo vidlici, pokud nepracuje správně, upadl na zem a poškodil se nebo spadl do vody. V takových případech zanechte spotřebič do odborného servisu k prověření jeho bezpečnosti a správné funkce.

- Pravidelně kontrolujte stav napájecího přívodu spotřebiče.
- Napájecí přívod nikdy nepokládejte na horké plochy, ani jej nenechávejte viset přes okraj stolu nebo pracovní desky. Zavaděním nebo zataháním za přívod např. dětmi může dojít k převržení či stažení spotřebiče a následně k vážnému zranění!
- Napájecí přívod nesmí být poškozen ostrými nebo horkými předměty, otevřeným plamenem, nesmí se ponořit do vody ani ohýbat přes ostré hrany.
- V případě potřeby použití prodlužovacího přívodu je nutné, aby nebyl poškozen a vyhovoval platným normám.

II. POPIS SPOTŘEBIČE (obr. 1)

A – Napěňovač

A1 – tlačítko  zapnutí / vypnutí a volba funkce *

A2 – hřídel

A3 – držadlo

A4 – víko

B – odnímatelný podstavec

B1 – středový konektor

B2 – napájecí přívod















C – míchací nástavec (k ohřevu mléka)

D – pěnicí nástavec (k dosažení velkého množství pěny)







* Řídící elektronika zabezpečuje automatické vypnutí spotřebiče po ukončení přípravy. Délka přípravy závisí na zvoleném funkci a množství použitého mléka. Není-li při výběru funkcí tlačítko stisknuto po dobu přibližně tří sekund, blikající LED přepne na trvalý svit a spustí se zvolená funkce.

III. POKYNY K OBSLUZE

Spotřebič je určen k napěnění nebo ohřevu mléka do kávy. Je vhodný pro přípravu laté, kapučina, frappé a jiných nápojů na bázi napěněného nebo horkého mléka. Nejprve odstraňte veškerý obalový materiál, vyjměte spotřebič a veškeré příslušenství. Poté ze spotřebiče i příslušenství odstraňte všechny případné adhezivní fólie, samolepky nebo papír. Před prvním použitím umyjte části, které přijdou do styku s potravinami, v teplé vodě s přídavkem saponátu, důkladně opláchněte čistou vodou a vytřete do sucha, případně nechte oschnout.

Symbol	Nástavec	Max. objem	Funkce
		150 ml. 	Pevná, teplá pěna , pro vytvoření teplé mléčné pěny s pevnou konzistencí
		300 ml. 	Teplé mléko , pro míchání a zahřátí mléka
		150 ml. 	Teplá a krémová pěna , pro vytvoření teplé, krémové mléčné pěny s jemnými póry
		150 ml. 	Ohřev mlék s menším obsahem pěny , pro vytvoření teplé, krémové, nalité mléčné pěny s jemnými póry a větším obsahem tekutého mléka
		150 ml. 	Studená pěna , pro vytvoření studené, krémové mléčné pěny

POUŽITÍ

Z úložného prostoru podstavce **B** odvíhnete potřebnou délku napájecího přívodu **B2**. Podstavec umístíte na vhodný povrch ve výšce minimálně 85 cm, mimo dosah dětí a nesvéprávných osob a vidlici napájecího přívodu zasuňte do el. zásuvky. Uchopte spotřebič za držadlo **A3**, odejměte víko **A4** prostým vysunutím. Zvolte příslušný nástavec **C/D** (viz funkce ve výše uvedené tabulce.) a nasuňte ho mírným tlakem na hřídel **A2** až na doraz. Nalijte mléko do nádoby pod značku (viz maximální objemy ve výše uvedené tabulce). Minimální a maximální množství mléka je vyznačeno symboly   v nádobě. Nacvakněte víko **A4** zpět na své místo a naplněnou nádobu umístíte na podstavec **B**. Opakovaným stisknutím tlačítka **A1** nastavíte požadovanou funkci z možností    . Výběr zvolené funkce signalizuje svit příslušné světelné diody. Spotřebič začne šlehat a případně i ohřívat mléko. Jakmile je proces dokončen, spotřebič se automaticky vypne. Proces přípravy můžete kdykoli zastavit krátkým stisknutím tlačítka **A1**.

Upozornění

- Zvednutím nádoby z podstavce se zruší všechny nastavené funkce.
- Před dalším použitím počkejte 2 až 3 minuty.
- Nástavec na dně nádoby musí být zakrytý mlékem (tj. min. 50 ml.).
- V případě nedostatečného množství mléka se může spotřebič přehřát (viz. odst. I. Bezpečnostní upozornění). V případě nadměrného množství může mléko přetékat.

Doporučení

- Množství a kvalita pěny se může velmi lišit bude záviset na mnoha faktorech, použití čerstvého nebo trvanlivého mléka, včetně obsahu tuku, jeho teploty apod.
- Nekonzumujte mléko, které je již dlouhou dobu v nádobě. Vždy používejte čerstvé mléko.
- Doporučujeme používat plnotučné kravské mléko s obsahem tuku > 3,0 %. Jiné druhy mléka (např. nízkotučné a odstředěné) se během zpenění chovají odlišně.
- Mléko by mělo být chladné.
- Objem mléka se během zpenění zvyšuje.
- Pokud zjistíte, že mléčná pěna je příliš tekutá, doporučujeme ji nechat odležet asi 30 sekund. Během této doby tekuté mléko klesne a mléčná pěna dosáhne lepší konzistence.
- Nesnažte se mléko zpenit podruhé, pokud vám mléko napoprvé nechutná.
- Pokud přidáte příchutě, kávová zrna nebo čokoládový prášek do napěňovače, vyčistěte jej ihned po použití.
- Pokud mléko začne přetékat spotřebič ihned vypněte. Počkejte než trochu vychladne, pak jej ihned vyčistěte (viz ods. V. Údržba).

IV. ŘEŠENÍ PROBLÉMŮ

PROBLÉM	PŘÍČINA	ŘEŠENÍ
Spotřebič nehřeje	Není připojeno napájení	Zkontrolujte přívod, vidlici a el. zásuvku
	Aktivovala se bezpečnostní tepelná pojistka (LED kontrolky svítí)	Odpojte spotřebič od elektrické zásuvky a nechte ho vychladnout

PROBLÉM	PŘÍČINA	ŘEŠENIE
Ohřev a zpěňování se zastaví dříve	Pokud spustíte další proces zpěňování a ohřevu po předchozím, nový proces trvá kratší dobu	Před dalším použitím počkejte 2 až 3 minuty
Mléko se ohřívá ale dostatečně nenapěňuje	Použili jste vhodný nástavec?	Použijte správný nástavec
	Není znečištěn nástavec nebo dno nádoby?	Odstraňte nečistoty
Spotřebič je neobvykle hlučný	Je v nádobě dostatek mléka?	Zkontrolujte množství mléka
	Je spirála správně nasazená na nástavci?	Zkontrolujte spirálu nástavce
	Je víko na nádobě správně nasazené?	Zkontrolujte víko
Hřídél se netočí	Hřídél blokují zbytky nečistot	Odstraňte nečistoty a uvolněte hřídél otáčením rukou

V. ÚDRŽBA

Před každou údržbou odpojte spotřebič od el. sítě vytažením vidlice napájecího přívodu z el. zásuvky! Čištění provádějte až po vychladnutí konvice! Nepoužívejte drsné a agresivní čisticí prostředky (např. ostré předměty, škrabky, ředidla nebo jiná rozpouštědla)! Nepoužívejte myčku na nádoby. Po každém procesu ohřevu a zpěňování nádobu a nástavec ihned vyčistěte, abyste zabránili přischnutí zbytků mléka. Sejměte těsnící kroužek z víka a sejměte nástavec ze dna nádoby. Nejde-li nástavec snadno sejmout z hřídele, naplňte nádobu teplou vodou a nechte odmočit (cca 10 min.). Poté nástavec vyjměte. **Pokud na dně nádoby zůstane vrstva usazeného mléka, do nádoby nalijte malé množství teplé vody s tekutým saponátem. Nechte čisticí roztok asi 1/2 až 1 hodinu působit. Následně roztok vylijte a jemnou tkaninou nebo houbou přiměřeným tlakem otřete zbytky usazeniny. Očištěné plochy opláchněte/otřete tkaninou s čistou teplou vodou a do sucha otřete nebo nechte důkladně uschnout.** Normální je, že v průběhu času se barva povrchu mění. Tato změna ale žádným způsobem nemění vlastnosti povrchu. **V žádném případě se nejedná o vadu materiálu nádoby a není to důvodem k reklamaci spotřebiče.**

Uložení

Nástavec, který nepoužíváte uložte do držáku ve víku. Před uložením se ujistěte, že je napěňovač chladný a suchý. Spotřebič skladujte na bezpečném a suchém místě, mimo dosah dětí a nesvéprávných osob.

Údržbu rozsáhlejšího charakteru nebo údržbu, která vyžaduje zásah do vnitřních částí spotřebiče, musí provést odborný servis! Nedodržením pokynů výrobce zaniká právo na opravu!

Případné další informace o spotřebiči a servisní síti získáte na infolince +420 545 120 545 nebo na internetové adrese www.eta.cz. Informace k reklamaci a opravě výrobků naleznete na stránkách www.eta.cz/servis-eu.

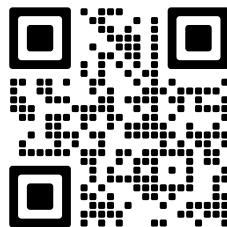

VI. EKOLOGIE



Pokud to rozměry dovolují, jsou na všech kusech vytištěny znaky materiálů použitých na výrobu balení, komponentů a příslušenství, jakož i jejich recyklace. Uvedené symboly na výrobku nebo v průvodní dokumentaci znamenají, že použité elektrické nebo elektronické výrobky nesmí být likvidovány společně s komunálním odpadem. Za účelem jejich správné likvidace je odevzdejte na k tomu určených sběrných místech, kde budou přijaty zdarma. Správnou likvidací tohoto produktu pomůžete zachovat cenné přírodní zdroje a napomáháte prevenci potenciálních negativních dopadů na životní prostředí a lidské zdraví, což by mohly být důsledky nesprávné likvidace odpadů. Další podrobnosti si vyžádejte od místního úřadu nebo nejbližšího sběrného místa. Při nesprávné likvidaci tohoto druhu odpadu mohou být v souladu s národními předpisy uděleny pokuty. Pokud má být spotřebič definitivně vyřazen z provozu, doporučuje se po odpojení napájecího přívodu od el. sítě přívod odříznout, spotřebič tak bude nepoužitelný.

VII. TECHNICKÁ DATA

Napětí (V)	uvedeno na typovém štítku výrobku
Příkon (W)	uveden na typovém štítku výrobku
Objem max. (l)	0,3
Hmotnost (kg) cca	1
Spotřebič třídy ochrany	I.
Příkon ve vypnutém stavu je	< 0,50 W

Změna technické specifikace a obsahu případného příslušenství dle modelu výrobku vyhrazena výrobcem.

UPOZORNĚNÍ A SYMBOLY POUŽITÉ NA SPOTŘEBIČI, OBALECH NEBO V NÁVODU:

HOUSEHOLD USE ONLY – Pouze pro použití v domácnosti. DO NOT IMMERSE IN WATER OR OTHER LIQUIDS – Neponořovat do vody nebo jiných tekutin.



TO AVOID DANGER OF SUFFOCATION, KEEP THIS PLASTIC BAG AWAY FROM BABIES AND CHILDREN. DO NOT USE THIS BAG IN CRIBS, BEDS, CARRIAGES OR PLAYPENS. THIS BAG IS NOT A TOY. – Nebezpečí udušení. Nepoužívejte tento sáček

v kolébkách, postýlkách, kočárcích nebo dětských ohrádkách. PE sáček odkládejte mimo dosah dětí. Sáček není na hraní.

Symbol  znamená UPOZORNĚNÍ.



- Čtěte návod k obsluze

Symbol  znamená nepoužívejte myčku na nádobí.

NÁVOD NA OBSLUHU

Vážení zákazníci, ďakujeme Vám za zakúpenie nášho produktu. Tento návod spolu s dokladom o predaji a podľa možnosti aj s obalom a vnútorným vybavením obalu dobre uschovajte.

I. BEZPEČNOSTNÉ UPOZORNENIA



VŠEOBECNÉ USTANOVENIA:

- Pred prvým uvedením do prevádzky si starostlivo prečítajte návod na obsluhu, prehladnite si vyobrazenie a návod uschovajte na neskoršie použitie. Inštrukcie v návode považujte za súčasť spotrebiča a postúpte ich akémukoľvek ďalšiemu užívateľovi spotrebiča.
- Skontrolujte, či údaj na typovom štítku zodpovedá napätiu vo vašej elektrickej zásuvke. Vidlicu napájacieho prívodu treba pripojiť do správne zapojenej a uzemnenej zásuvky podľa STN!
- Tento spotrebič môžu používať deti vo veku 8 rokov a staršie pokiaľ sú pod dozorom alebo boli poučené o používaní tohto spotrebiča bezpečným spôsobom a porozumeli prípadným nebezpečenstvám. Čistenie a údržbu vykonávanú užívateľom nesmú vykonávať deti, ak nie sú staršie ako 8 rokov a pod dozorom. Deti mladšie ako 8 rokov sa musia držať mimo dosah spotrebiča a jeho prívodu.
- Spotrebiče môžu používať osoby so zníženými fyzickými či mentálnymi schopnosťami alebo nedostatkom skúseností a znalostí, ak sú pod dozorom alebo boli poučené o používaní spotrebiča bezpečným spôsobom a rozumejú prípadnému nebezpečenstvu.
- Deti si so spotrebičom nesmú hrať.
- Spotrebič je určen na ohriatie maximálne **0,3 l** mlieka. Ak hladina mlieka presiahne maximálne odporúčané množstvo, môže vriace mlieko z nádoby pretiecť. Nelievajte doň iné tekutiny ani tuhé jedlá.
- **POZOR:** Nepoužívajte tento spotrebič v spojení s tepelne citlivým radiacím zariadením, programátorom, časovačom alebo akýmkoľvek iným zariadením, ktoré zapína spotrebič automaticky, pretože v prípade, že by bol spotrebič zakrytý alebo premiestnený, hrozí nebezpečenstvo požiaru.
- **VÝSTRAHA:** Neotvárajte veko, pokiaľ mlieko je horúce.
- Vidlicu napájacieho prívodu nezasúvajte do elektrickej zásuvky a nevyťahujte ju z nej mokrymi rukami a ťahaním za napájací prívod!
- Spotrebič je vybavený tepelnou bezpečnostnou poistkou, ktorá automaticky preruší prívod elektrickej energie v prípade prehriatie. Keď sa to stane, spotrebič odpojte od elektrickej siete a nechajte vychladnúť.
- Podstavec je konštruovaný a určený len pre napájanie tohto spotrebiča, preto nie je prípustné používať ho na iný účel. Spotrebič používajte iba s podstavcom určeným pre tento typ.
- Ak je spotrebič v činnosti, zabráňte v kontakte s ním domácim zvieratám, rastlinám a hmyzu.
- Pri manipulácii postupujte opatrne, aby ste sa neoparili **vriacím mliekom** alebo **parou**.
- Tento spotrebič vrátane príslušenstva používajte iba na účel, na ktorý je určený tak, ako je popísané v tomto návode. Spotrebič nikdy nepoužívajte na žiadny iný účel.
- **VAROVANIE:** Pri nesprávnom používaní prístroja, ktoré nie je v súlade s návodom na obsluhu, existuje riziko poranenia.

- Výrobca nezodpovedá za škody spôsobené nesprávnym používaním spotrebiča (napríklad **popáleniny, obareniny, požiar**) a nie je povinný poskytnúť opravu na spotrebič v prípade nedodržania vyššie uvedených bezpečnostných upozornení.

POUŽÍVANIE SPOTREBIČA:

- Spotrebič používajte iba s podstavcom určeným pre tento typ.
- Spotrebič, podstavec, jeho kábel ani zástrčku nikdy neponárajte do vody (ani čiastočne). Zároveň zabráňte ich poliatí.
- **UPOZORNENIE** – Niektoré časti tohto výrobku sa môžu veľmi zahriať a spôsobiť popáleniny. Povrch ohrievacieho telesa zostáva po použití horúci.
- Spotrebič nenechávajte v činnosti bez dozoru a kontrolujte ho počas celej doby ohrevu mlieka!
- Tento spotrebič nie je určený na vonkajšie použitie.
- Spotrebič je určený len pre použitie v domácnostiach a pre podobné účely (v obchodoch, kanceláriách a podobných pracoviskách, v hoteloch, moteloch a iných obytných prostrediach, v podnikoch zaisťujúcich nocľah s raňajkami)! Nie je určený pre komerčné použitie!
- **Spotrebič nesmie byť použitá na ohrievanie iných tekutín ako mlieka!**
- **Nikdy do nádoby nekladajte sáčky s čajom, sypané čaje ani žiadne iné prímеси pre výrobu nápojov alebo polievky a omáčky!**
- Nikdy sa nedotýkajte rotujúcich diel. Riziko zranenia!
- Spotrebič používajte výhradne v pracovnej polohe na miestach, kde nehrozí jeho prevrhnutie a v dostatočnej vzdialenosti od tepelných zdrojov (napr. **kachlí, sporáka, variča, teplovzdušnej rúry, grilu**), horľavých predmetov (napr. **záclon, závesov**) alebo vlhkých povrchov (ako sú **výlevky, umývadlá**).
- Neukladajte spotrebič v blízkosti predmetov alebo pod predmety, ktoré sa môžu poškodiť parou, napríklad steny, kuchynské skrinky, príborníky, obrazy, záclony, unikajúca para by ich mohla poškodiť. Nikdy spotrebič neukladajte na platňu variča apod.
- Nepoužívajte spotrebič v prostredí nasýtenom výbušnými alebo horľavými parami.
- Pred uvedením do činnosti musí byť v kanvici voda. Vodou ju naplňajte iba vtedy, keď je mimo podstavca.
- Počas prevádzky spotrebiča sa nedotýkajte vonkajších povrchov, sú horúce a hrozí nebezpečenstvo popálenia. **Nedotýkajte sa veka v priebehu varenia mlieka!**
- Pred zapnutím spotrebiča sa uistite, že hladina mlieka je medzi značkami **MIN** a **MAX** (pozri objemy v uvedenej tabuľke).
- V prípade, že nebudete spotrebič dlhší čas používať, odporúčame podstavec odpojiť od elektrickej siete vytiahnutím vidlice napájacieho prívodu z el. zásuvky.

NAPÁJACÍ KÁBEL:

- Ak je napájací prívod tohto spotrebiča poškodený, musí byť nahradený výrobcom, jeho servisným technikom alebo podobne kvalifikovanou osobou, aby sa tak zabránilo vzniku nebezpečnej situácie.
- Spotrebič v žiadnom prípade nepoužívajte, ak má poškodený napájací prívod alebo vidlicu, ak nepracuje správne alebo spadol na zem a poškodil sa alebo spadol do vody. V takýchto prípadoch ho odneste do špecializovaného servisu, aby preverili jeho bezpečnosť a správnu funkciu.
- Napájací prívod pravidelne kontrolujte. V prípade potreby použitia predĺžovacieho prívodu je nutné, aby nebol poškodený a vyhovoval platným normám.

- Napájací prívod nikdy nekladte na horúce plochy, ani ho nenechávajte visieť cez okraj stola alebo pracovnej dosky. Zavedením alebo zaťahovaním za prívod napr. deťmi môže dôjsť k prevrhnutiu či stiahnutiu spotrebiča a následne k vážnemu zraneniu!
- Napájací prívod nesmie byť poškodený ostrými alebo horúcimi predmetmi, otvoreným plameňom, nesmie byť ponáraný do vody ani sa ohýbať cez ostré hrany.
- V prípade potreby použitia predlžovacieho prívodu je nutné, aby nebol poškodený a vyhovoval platným normám.

II. OPIS SPOTREBIČA (obr. 1)

A — prístroj na výrobu mliečnej peny

A1 — tlačidlo  zapnutie / vypnutie a voľba funkcie *

A2 — hriadeľ

A3 — rukovä

A4 — veko

B — odnímateľný podstavec

B1 — stredový konektor

B2 — napájací prívod















C — miešací nadstavec (na ohrev mlieka)

D — penový nadstavec (na dosiahnutie veľkého množstva peny)



* Riadiaca elektronika zabezpečuje automatické vypnutie spotrebiča po skončení funkcie. Dĺžka programu závisí od zvolenej funkcie a množstva použitého mlieka. Ak nie je pry výbere funkcií tlačidlo stlačené približne tri sekundy, blikajúca LED prepne na trvalý svit a spustí sa zvolená funkcia.

III. POKYNY NA OBSLUHU

Zariadenie je určené na napeňovanie alebo ohrev mlieka do kávy. Je vhodné na prípravu latté, capuccina, frappé a iných nápojov na báze napeneného alebo horúceho mlieka. Najprv odstráňte všetok obalový materiál, vyberte mlynček a všetko príslušenstvo. Potom z mlynčeka aj príslušenstva odstráňte všetky prípadné adhézne fólie, samolepky alebo papier. Pred prvým použitím umyte časti, ktoré prídu do styku s potravinami, v teplej vode s prídavkom saponátu, dôkladne opláchnite čistou vodou a utrite do sucha, prípadne nechajte oschnúť.

Symbol	Nadstavec	Max. objem	Funkcie
		150 ml. 	Teplá, pevná pena , na vytvorenie teplej mliečnej peny s pevnou konzistenciou
		300 ml. 	Teplé mlieko , na miešanie a zohriatie mlieka
		150 ml. 	Teplá a krémová pena , na vytvorenie teplej, krémovej a jemne poróznej mliečnej peny
		150 ml. 	Ohrev mlieka s menším obsahom peny , na vytvorenie teplej, krémovej, jemne poróznej mliečnej peny s väčším obsahom tekutého mlieka
		150 ml. 	Studená pena , na vytvorenie studenej a krémovej mliečnej peny

POUŽITIE

Z úložného priestoru podstavca **B** odviňte potrebnú dĺžku napájacieho prívodu **B2**. Podstavec umiestnite na vhodný povrch minimálne 85 cm vysoko, mimo dosahu detí a nesvojprávnych osôb a vidlicu napájacieho prívodu zasuňte do elektrickej zásuvky. Uchopte spotrebič **A** za rukoväť **A3**. Odoberte veko **A4** jednoduchým vysunutím. Vyberte si príslušný nastaviec **C** alebo **D** (pozri funkcie v tabuľke vyššie) a nasuňte ho miernym tlakom na hriadeľ **A2** až na doraz. Mlieko nalejte do nádoby pod značkou (pozri maximálne objemy v uvedenej tabuľke). Minimálne a maximálne množstvo je vyznačené . Zacvaknite veko **A4** späť na svoje miesto a naplnenú nádobu umiestnite na podstavec **C**. Stláčaním tlačidla **A1** nastavíte požadovanú funkciu z možností . Výber zvolenej funkcie signalizuje svit príslušnej svetelnej diódy. Spotrebič začne šľahať a prípadne aj ohrievať mlieko. Po dokončení procesu sa spotrebič automaticky vypne. Proces prípravy môžete kedykoľvek zrušiť stlačením tlačidla **A1**.

Upozornenie

- Zdvihnutím spotrebiča z podstavca sa zruší nastavená funkcie.
- Pred ďalším použitím počkajte 2 až 3 minúty
- Nastavec na dne nádoby treba zakryť mliekom (tj. min. 50 ml.).
- V prípade nedostatočného množstva mlieka sa spotrebič môže prehriať (viď ods. I. Bezpečnostné upozornenia). V prípade nadmerného množstva môže mlieko pretekať.

Odporúčania

- Množstvo a kvalita peny sa môže veľmi líšiť a závisí od mnohých faktorov, použitia čerstvého alebo trvanlivého mlieka, vrátane obsahu tuku, jeho teploty a pod.
- Nekonzumujte mlieko, ktoré už dlhšiu dobu leží v nádobe. Vždy používajte čerstvé mlieko – odporúčame používať plnotučné kravské mlieko s obsahom tuku > 3,0%. Iné druhy mlieka (napr. nízkočučné a odstredené) sa počas napenenia správajú odlišne.
- Mlieko by malo byť chladné.
- Objem mlieka sa počas napenenia zvyšuje.
- Ak zistíte, že mliečna pena je príliš tekutá, odporúčame ju nechať odležať asi 30 sekúnd. Počas tohto času môže tekuté mlieko klesnúť a mliečna pena dosiahne lepšiu konzistenciu.
- Nesnažte sa mlieko speniť druhýkrát, ak vám mlieko po prvý raz nechutí.
- Ak pridáte príchute, kávové zrná alebo čokoládový prášok do prístroja na výrobu mliečnej peny, vyčistite ho ihneď po použití.
- Ak mlieko začne pretekať spotrebič ihneď vypnite. Počkajte, kým trochu vychladne, potom vyčistite (pozri odstavec V. Údržba).

IV. RIEŠENIE PROBLÉMOV

Problém	Príčina	Riešenie
Spotrebič nehreje	Nie je pripojené napájanie	Skontrolujte kábel, vidlicu a el. zásuvku
	Aktivovaná bezpečnostná poistka (LED kontrolky svietia)	Odpojte spotrebič od elektrickej zásuvky a nechajte ho vychladnúť
Ohrev a spevnenie zastavíme skôr	Ak spustíte ďalší proces spevňovania a ohrevu po predchádzajúcom, nový proces trvá kratší čas	Pred ďalším použitím počkajte 2 až 3 minúty
Mlieko sa zahrieva ale dostatočne nenapení	Použili ste vhodný nadstavec?	Použite správny nadstavec
	Nie je znečistený nadstavec alebo dno nádoby?	Odstráňte nečistoty
Spotrebič je neobyčajne hlučný	Je v nádobe dostatok mlieka?	Skontrolujte si množstvo mlieka
	Je špirála správne nasadená na nadstavci?	Skontrolujte špirálu/nadstavec
	Je veko na nádobu správne nasadené?	Skontrolujte veko
Hriadeľ sa netočí	Hriadeľ blokuje zvyšky nečistôt	Odstráňte nečistoty a uvoľnite hriadeľ otáčaním rúk

V. ÚDRŽBA

Pred každou údržbou odpojte spotrebič od elektrickej siete vytiahnutím vidlice napájacieho prívodu z elektrickej zásuvky! Spotrebič čistite vždy až po jej vychladnutí! Nepoužívajte drsné a agresívne čistiace prostriedky (napr. ostré predmety, škrabky, chemické rozpúšťadlá alebo riedidlá) ani umývačku riadu! Po každom procese ohrevu a spevňovania nádobu a nadstavec ihneď vyčistite, aby ste zabránili prischnutiu zvyškov mlieka, najmä v oblasti nad vykurovacím telesom. Odstráňte tesniaci krúžok z viečka a odstráňte nadstavec zo dna nádoby. Ak sa nadstavec nedá pohodlne zložiť z hriadeľa, naplňte nádobu teplou vodou a nechajte odmočiť (asi 10 min.). Potom nadstavec vyberte. **Pokiaľ na dne nádoby zostane vrstva usadeného mlieka, do nádoby nalejte malé množstvo teplej vody s tekutým saponátom. Čistiaci roztok nechajte asi ½ až 1 hodinu pôsobiť. Následne roztok vylejte a jemnou tkaninou alebo hubkou primeraným tlakom otrite zvyšky usadeniny. Očistené plochy opláchnite/otrite tkaninou s čistou teplou vodou a do sucha utrite alebo nechajte dôkladne uschnúť.** Normálne je, že v priebehu času sa farba povrchu mení. Táto zmena ale žiadnym spôsobom nemení vlastnosti povrchu. V žiadnom prípade to nie je chyba materiálu nádoby a nie je to dôvod na reklamáciu spotrebiča.

Uloženie

Nadstavec, ktorý nepoužívate, uložte do držiaka vo veku. Pred uložením sa uistite, že je zpeňovač mlieka chladný a suchý. Spotrebič skladujte na bezpečnom a suchom mieste, mimo dosahu detí a nesvojprávnych osôb.

Údržbu rozsiahlejšieho charakteru alebo údržbu, ktorá vyžaduje zásah do vnútorných častí spotrebiča, musí vykonať iba špecializovaný servis! Nedodržaním pokynov výrobcu zaniká právo na opravu!

Prípadné ďalšie informácie o spotrebiči a servisnej sieti získate na infolinke +420 545 120 545 alebo na internetovej adrese www.eta.sk. Informácie k reklamácii a oprave výrobkov nájdete na stránkach www.eta.cz/servis-eu.

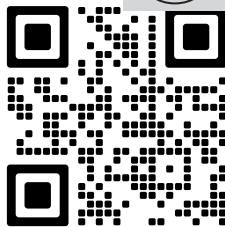

VI. EKOLÓGIA



Ak to rozmery umožňujú, na všetkých dieloch sú vytlačené znaky materiálov, ktoré sú použité na obalový materiál, komponenty a príslušenstvo, ako aj na ich recyklovanie. Uvedené symboly na výrobku alebo v sprievodnej dokumentácii znamenajú, že použité elektrické alebo elektronické výrobky nesmú byť likvidované spoločne s komunálnym odpadom. Za účelom správnej likvidácie výrobkov ich odovzdajte na k tomu určených zberných miestach, kde budú prijaté zdarma. Správnou likvidáciou tohto produktu pomôžete zachovať cenné prírodné zdroje a napomáhate prevencii potenciálnych negatívnych dopadov na životné prostredie a ľudské zdravie, čo by mohli byť dôsledky nesprávnej likvidácie odpadov. Ďalšie podrobnosti si vyžiadajte od miestneho úradu alebo najbližšieho zberného miesta. Pri nesprávnej likvidácii tohto druhu odpadu môžu byť v súlade s národnými predpismi udelené pokuty. Ak má byť spotrebič definitívne vyradený z činnosti, odporúča sa po jeho odpojení od elektrickej siete odrezať napájací prívod. Spotrebič tak bude nepoužiteľný.

VII. TECHNICKÉ ÚDAJE

Napätie (V)	uvedené na typovom štítku výrobku
Príkon (W)	uvedené na typovom štítku výrobku
Objem max. (l)	0,3
Hmotnosť (kg) cca	1
Spotrebič ochrannej triedy	I.
Príkon vo vypnutom stave	< 0,50 W

Zmena technickej špecifikácie a obsahu prípadného príslušenstvo podľa modelu výrobku je vyhradená výrobcem.

UPOZORNENIA A SYMBOLY POUŽITÉ NA SPOTREBIČI, OBALOCH ALEBO V NÁVODE:

HOUSEHOLD USE ONLY — *Len na použitie v domácnosti. DO NOT IMMERSE IN WATER OR OTHER LIQUIDS* — *Neponárať do vody alebo iných tekutín.*



TO AVOID DANGER OF SUFFOCATION, KEEP THIS PLASTIC BAG AWAY FROM BABIES AND CHILDREN. DO NOT USE THIS BAG IN CRIBS, BEDS, CARRIAGES OR PLAYPENS. THIS BAG IS NOT A TOY. — *Nebezpečenstvo udusenía. Nepoužívajte toto*

vrecúško v kolískach, postieľkach, kočíkoch alebo detských ohrádkach.

PE vrecko odkladajte mimo dosahu detí. Vrecko nie je na hranie.

Symbol  znamená UPOZORNENIE.

Symbol  znamená nepoužívajte umývačku riadu!

 - Čítajte návod na obsluhu

Milk frother and milk heater

eta 6189

LATTEO

INSTRUCTIONS FOR USE

Dear customer, thank you for purchasing our product. Keep these instructions including the receipt and, if possible, the box with the internal packing.

I. SAFETY WARNING



GENERAL PROVISIONS:

- Before the first use, read the instructions for use carefully, look at the picture and store the instructions for use for the future. Consider the instructions for use as a part of the appliance and pass them on to any other user of the appliance.
- Check whether the data on the type label correspond with the voltage in your socket. The power cord plug has to be connected to the properly connected and grounded socket according to the national standard.
- This product can be used by children at the age of 8 years and older if they are supervised or if they were instructed regarding use of the appliance in a safe way and if they understand possible risks. User cleaning and maintenance must not be performed by children if they are younger than 8 year and unsupervised. Children younger than 8 years must be kept out of reach of the appliance and its power cord.
- The device may be used by persons with reduced physical or mental abilities or lack of experience and knowledge only if they are under supervision or they have been instructed about using the appliance safely and understand the potential dangers.
- Children must not play with the appliance.
- The appliance is intended for heating the maximum of **0,3 l** of milk. If the milk level exceeds the maximum recommended amount, hot milk may be splashing out.
- **WARNING:** Do not open the lid if the milk is hot.
- **CAUTION** – Do not use the appliance with a program, time switch or any other part that turns the appliance on automatically as there is a risk of fire if the appliance is not covered or placed properly.
- When the appliance is in operation, prevent pets, plants or insects to get in contact with it.
- **Do not plug the fork of the supply cord into the power outlet and do not unplug the cord with wet hands or by pulling by the supply cord!**
- Use the appliance with the stand designed for this type only and only for its intended purpose.
- Prevent injuries when handling (e.g. **by hot milk, steam**).
- The appliance (heating element) is equipped with heat protection against overheating. If it happens, unplug the appliance from power supply and let it cool down.
- Use this appliance only for the purpose for which it was designed as specified in this user's manual. Never use the appliance for any other purpose.
- The producer is not responsible for damage caused by improper use of the appliance

(e.g. **burning, scalding, fire**) and its guarantee for the appliance does not apply to situations when the safety warnings above are not complied with.

USE OF THE APPLIANCE:

- Use the appliance with the stand designed for this type only.
- Never immerse the appliance, the stand, its cable or plug in water or other liquids (even partially). Also, prevent them from getting wet.
- **WARNING** – Some parts of this product may become very hot and cause burns. The surface of the heating element retains residual heat after use.
- **Never leave the appliance unsupervised and check it during the whole time of milk heating!**
- This appliance is not intended for outdoor use.
- Never touch rotating parts. Risk of injury!
- The appliance is intended for home use and similar (in shops, offices and similar workplaces, in hotels, motels and other residential environments, in facilities providing accommodation with breakfast). It is not intended for commercial use!
- Use the appliance in the working position only at places with no risk of turning over and in sufficient distance from heat sources (e.g. **heater, stove, cooker, oven, grill**), flammable objects (e.g. **curtains, drapes, etc.**) and wet surfaces (e.g. **sinks, wash basins, etc.**).
- Do not place the appliance near objects or under objects which could get damaged by steam, e.g. walls, kitchen cupboards, sideboards, paintings, or curtains. Leaking steam could damage them.
- Do not use the appliance in an environment saturated with explosive or flammable steams.
- There must be milk in the appliance before putting into operation. Do not fill the appliance with milk if it is on the stand.
- Do not touch outer surfaces during operation of the appliance, they are hot and there is a risk of getting burned. **Do not touch the lid during and after cooking!**
- Before switching on the appliance ensure that the milk level is between MIN and MAX marks.
- If you are not going to use the appliance for longer time, we recommend unplugging the stand from power supply by taking the fork of the power cord out of the socket.

POWER CORD:

- If the power cord of the appliance is corrupted, it has to be replaced by the manufacturer, its service technician or a similarly qualified person so as to prevent dangerous situations.
- Never use the appliance if its power cord or plug is damaged, if it does not work properly, if it fell down and was damaged or if it fell to water. In this case take the appliance to a special service to check its safety and proper function.
- Never put the power cord on hot surfaces or do not let it hang over the edge of a table or a work top. Plugging or pulling the power cord e.g. by children can result in tilting over or drawing the appliance down and serious injury!
- The power cord must not be damaged with sharp or hot objects, open fire, it must not be sunk into water or bent over sharp edges.

II. DESCRIPTION OF THE APPLIANCE (Fig. 1)

A – milk frother

A1 –  button – switching the appliance on/off and selecting the function *

A2 – shaft

A3 – handle

A4 – lid

B – removable stand

B1 – central connector

B2 – power cord















C – mixing adapter (intended for heating of milk)

D – foaming adapter (intended for making a big amount of milk foam)

* The length of the program depends on the selected function as well as the amount of used milk. If the button is not pressed during approx. three seconds, blinking LED will go to continuous lighting mode and the selected function will start.



















III. INSTRUCTIONS FOR USE

The device is intended for foaming/heating of coffee milk. It can be used for making Latte, Cappuccino, Frappe and other drinks with milk foam/hot milk. First remove all packaging materials, take out the grinder and all accessories. Then remove all adhesive foils, stickers and paper from the grinder and accessories. Before the first use, wash all parts, which will be in contact with food, in warm water with a mild detergent, thoroughly rinse in clear water and wipe dry or let dry.

Symbol	Attachment	Max. volume	Function
		150 ml. 	Warm, solid foam , for solid and warm milk foam
		300 ml. 	Warm milk , for mixing and heating milk
		150 ml. 	Warm and creamy foam , for warm creamy and fine pored milk foam
		150 ml. 	Heating milk with a small amount of foam , for warm, creamy and fine pored milk foam with bigger amount of liquid milk
		150 ml. 	Cold foam , for cold, creamy milk foam

APPLICATIONS

Unwind the necessary length of the power cord **B2** from the storage space of the stand **B**. Place the stand on a suitable surface, in the height of about 85 cm, out of reach of children and incapacitated persons and plug the fork of the power cord to the electric socket. Hold the kettle **A** on the handle **A3** and shift lid **A4** to remove it. Take adequate adapter **C/D** (see function in the table above) and press it onto shaft **A2**, up to the stop. Pour milk into the vessel below the mark (observe maximum amounts in the table above).

The minimum and maximum amount of water is indicated   on the inner wall of the vessel. Place lid **A4** back onto the vessel and put the vessel onto removable base plate **B**. Set the required function (                ) by repeated pressing button **A1**. Selected function will be highlighted by the relevant LED. The device starts whipping or, as the case may be, heating the milk. As soon as the process is completed, the device will switch off automatically. The process can be stopped by short pressing button **A1** at any time.

Notice

- Lifting the container off the stand cancels all the set functions.
- Wait 2 – 3 minutes before the next use of the device.
- The adapter on the bottom of the vessel must be immersed in milk (min. 50 ml.).
- Overheating of the device can occur in case of insufficient amount of milk.
Overflowing can occur in case of excessive amount of milk.

Note

- The amount and quality of the foam can strongly differ, depending on many factors, such as use of fresh or treated milk, content of milk fat, milk temperature and more.
- Do not use the milk that has been stored in a vessel for a long time. Always use fresh milk.
- We recommend using whole cow milk, fat content > 3.0%. Other kinds of milk (e.g. low-fat or skimmed milk) will have a different behaviour during foaming.
- The milk should be cold.
- The volume of milk will increase by foaming.
- If the milk foam seems to be very thin, wait for approximately 30 seconds. During this period of time, liquid milk can drop and the foam will have a better consistence.
- Do not try to foam the milk again, if you don't like its taste.
- If you have added flavouring agents (coffee beans or chocolate powder) into the device, clean it immediately after use.
- If the milk starts overflowing, switch off the device immediately, allow it to cool and then clean it (see V. Maintenance).

IV. TROUBLESHOOTING

PROBLEM	CAUSE	SOLUTION
The appliance is not working	The power is not connected	Check the power cord, plug and el. socket
	Overheating protection prevents switching on the device (All LEDs are on)	Disconnect the device from the socket and allow it to cool
Heating and foaming process will be stopped earlier	If you start the next foaming and / or heating process after the preceding one, it will take less time	Wait 2 – 3 minutes before the next use of the device
The milk becomes warm, however, it does not make adequate foam	Have you used the suitable adapter?	Use the right adapter
	Are the adapter/the bottom of the vessel clean?	Remove the dirt and

PROBLEM	CAUSE	SOLUTION
Excessive noise	Has enough milk been added into the vessel?	Check these conditions
	Has the coil been correctly installed on the adapter?	Check these conditions
	Has the lid been correctly installed on the container?	Check these conditions
The shaft does not rotate	The shaft has been blocked by solid dirt	Remove the dirt from the vessel and loosen the shaft manually

V. MAINTENANCE

Unplug the appliance from power supply by taking the fork of the power cord out of the socket! Clean the kettle only when it is cooled down! Do not use rough and aggressive detergents (e.g. sharp objects, scrapers, diluting agents or other solvents)! Also do not use any pressure cleaning equipment (e.g. dishwasher). Clean the vessel and the adapter immediately after each use, thus avoiding the rests of milk to become dry. Remove the sealing ring on the lid and the adapter on the bottom of the vessel. If the accessories are not easy to remove from the shaft, fill the container with warm water and leave them to soak (for about 10 min.). Remove the accessories. Let all the parts dry properly after maintenance. The surface colour will change over time which is normal. **If a layer of settled milk remains at the bottom of the container, pour a small amount of warm water with liquid detergent into the container. Leave the cleaning solution on for about ½ to 1 hour. Then pour out the solution and wipe off the residue with a soft cloth or sponge with adequate pressure. Rinse/wipe the cleaned surfaces with a cloth with clean warm water and wipe dry or allow to dry thoroughly.**

This change does not affect the surface properties. It is not a material defect of the container and the appliance is not subject to a complaint for this reason.

Storage

If not used, the adapter should be stored in the holder on the lid. Make sure that the appliance is cold and dry before storage. Store the appliance in a safe and dry place, out of the reach of children and incapacitated persons.

More extensive maintenance or maintenance requiring intervention in the inner parts of the appliance must be carried out by professional service!

Failure to comply with the instructions of the manufacturer will lead to expiration of the right to repair!

The information regarding warranty and product repairs you can find on the website www.eta.cz/servis-eu.

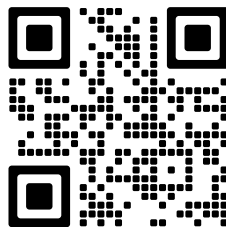

VI. ENVIRONMENT



Printed signs of materials used for manufacture, packing, components and accessories, as well as their recycling, are on all the pieces if their dimensions enable it. The symbols on the product or in the accompanying documentation mean that the used electric or electronic products must not be disposed together with municipal wastes. Please, hand them over to the collection points designed for their correct disposal, where they will be accepted free of charge. By correct disposal of this product you can help to preserve valuable natural resources and help to prevent possible negative impacts to the environment and to human health, which could be the results of incorrect waste disposal. For further details ask the municipal authorities or the nearest collecting point. Penalties can be charged for incorrect disposal of such wastes, according to national regulations. If the appliance is to be put out of operation definitely, we recommend cutting off the feeder cable, to disable its use.

VII. TECHNICAL DATA

Voltage (V)	shown on the type label of the appliance
Absorbed power (W)	shown on the type label of the appliance
Max. volume (l)	0.3
Weight (kg) approximately	1
Protection class of the appliance	I.
Input in off mode is	< 0,50 W

The manufacturer reserves the right to change the technical specifications and accessories for the respective models.

WARNINGS AND SYMBOLS USED ON THE APPLIANCE, PACKAGING OR IN THE INSTRUCTIONS MANUAL:

HOUSEHOLD USE ONLY; DO NOT IMMERSE IN WATER OR OTHER LIQUIDS;



TO AVOID DANGER OF SUFFOCATION, KEEP THIS PLASTIC BAG AWAY FROM BABIES AND CHILDREN. DO NOT USE THIS BAG IN CRIBS, BEDS, CARRIAGES OR PLAYPENS. THIS BAG IS NOT A TOY.

The  symbol indicates a WARNING.



- Please read the instructions manual



The  symbol indicates do not use dishwasher.

HASZNÁLATI ÚTMUTATÓ

Köszönjük, hogy termékünket választotta. A készülék használata előtt nagyon figyelmesen olvassa el ezt a használati útmutatót, és lehetőség szerint a pénztári bizonylattal, csomagolással és a csomagolás belső részeivel együtt gondosan őrizze meg.

I. BIZTONSÁGI RENDELKEZÉSEK



ÁLTALÁNOS MEGÁLLAPÍTÁSOK:

- Első üzembe helyezés előtt figyelmesen olvassa el a kezelési útmutatót, tekintse meg az ábrákat és az útmutatót a későbbi felhasználás céljaira gondosan őrizze meg. Az útmutató utasításait tekintse a készülék tartozékaként és juttassa el azt a készülék bármilyen további felhasználójának.
- Ellenőrizze, hogy a típustáblán levő feszültségérték megegyezik-e az Ön elektromos dugaszolóaljzatában levő feszültséggel. A csatlakozóvezeték villásdugóját csak a szabvány szerint helyesen bekötött és földelt dugaszolóaljzatba szabad becsatlakoztatni!
- A készüléket 8 éven felüli gyermekek, valamint a készülék működtetésében járatlan személyek is használhatják, amennyiben ezt felügyelet mellett teszik, illetve ismerik a készülék biztonságos működtetésének módját és az azzal járó veszélyeket. A felhasználó által történő tisztítást és karbantartást gyermekek nem végezhetik, ha nem töltötték be a 8. életévüket és azt is csak felügyelet mellett láthatják el. 8 évnél fiatalabb gyermekek csak a készülék és csatlakozó vezetékének hatósugarán kívül tartózkodhatnak.
- A készüléket nem használhatják felügyelet nélkül olyan személyek, akik alacsonyabb fizikai és szellemi képességekkel rendelkeznek, vagy akiknek nincs tapasztalatuk és nem ismerik a használati utasításokat, kizárólag abban az esetben használhatják, ha a készülékek használatáról írt utasításokat és a lehetséges veszélyeket megértik!
- A gyermekek nem játszhatnak a készülékkel!
- A készüléket legfeljebb **0,3 l** tej forralására alkalmas. Amennyiben a vízszint meghaladja a maximális megengedett értéket, a forró tej kifröccsenése fenyeget.
- **Figyelmeztetés:** Soha ne nyissa fel a fedelet akkor, amikor a tej forr, vagy forró.
- **FIGYELEM:** Ne használja a készüléket olyan programmal, időkapcsolóval vagy bármely olyan alkatrészsel összekapcsoltan, amelyek a készüléket automatikusan bekapcsolhatják, mivel a készülék letakart, vagy helytelen elhelyezések tűzveszély keletkezhet.
- **A tápkábel villásdugóját soha ne dugja csatlakozóaljzatba, illetve soha ne húzza onnan ki nedves kézzel, vagy a kábelnél fogva!**
- A készülék használata során mindig ügyeljen arra, hogy senki ne sérüljön meg (pl. **forró tej, vagy gőzzel**).
- A kannát kizárólag a típusnak megfelelő talppal használja.
- A készüléket csak arra a célra használja, amire szánva van, és ahogy a használati útmutatóban le van írva. A készüléket soha se használja más célra.

- A készülék (fűtőteste) túlmelegedés elleni hőbiztosítóval rendelkezik. Ha ez bekövetkezik, akkor válassza le a készüléket az el. hálózatról és hagyja lehűlni.
- A gyártó nem felel a készülék és tartozékai helytelen használatából eredő károkért (pl. **égési sérülés, leforrázás, tűz**).

A KÉSZÜLÉK HASZNÁLATA:

- A készüléket kizárólag a típusnak megfelelő talppal használja.
- A készüléket, a talpát, a kábelét és a csatlakozót soha ne merítse vízbe (még részlegesen sem). Ügyeljen arra is, hogy ezek ne legyenek leöntve.
- **FIGYELMEZTETÉS** – A termék egyes részei nagyon felforrósodhatnak, és égési sérüléseket okozhatnak. A fűtőelem felülete használat után is meleg marad.
- **A terméket soha ne hagyja bekapcsolt állapotban felügyelet nélkül, és bekapcsolt állapotában folyamatosan ellenőrizze.**
- A készüléket tilos a szabadban használni!
- Ne érjen a forgó részekhez. Balesetveszély!
- A termék otthoni és hasonló (üzletekben, irodákban és más hasonló munkahelyeken, szállodákban, motelekben és más hasonló helyiségekben, „bed and breakfast” típusú szállodákban) használatra szánt! Nem kereskedelmi használatra!
- A készüléket kizárólag tej forralására alkalmas, más folyadékok melegítése tilos. A tartály ne tegyen filteres, vagy ömlesztett teát, sem egyéb ital adalékot, hozzávalót!
- A készüléket kizárólag az előírt módon, felborulással nem fenyegető helyen, hőforrásoktól (pl. **kályha, tűzhely, főzőlap, forrólevegős sütő, grill**), gyúlékony anyagoktól (pl. **fűggyönyök** stb.) és nedves felületektől (pl. **mosogatótál, mosdótál** stb.) megfelelő távolságban használja.
- Ne tegye a készüléket olyan tárgyak közelébe, vagy alá, amelyek gőz hatására megsérülhetnek, például a falak, konyhai szekrények, képek, fűggyönyök közelébe!
- Ne használja a készüléket robbanás veszélyes helyeken!
- Bekapcsolás előtt a készüléket mindig töltsen meg tej. Tilos a talpra helyezett készüléket tej való feltöltése.
- Üzem közben ne érintse meg a készülék külső felületeit, azok forrók lehetnek és égési sérülés veszélye fenyeget. Ne érintse meg a fedelet működés közben és a víz felforrása után!
- A készüléket bekapcsolása előtt ellenőrizze, hogy a tejszint a MIN és MAX érték között legyen!
- Amennyiben a készüléket hosszabb ideig nem kívánja használni, húzza ki a talp csatlakozó kábelének villásdugóját a hálózati csatlakozóaljzatból.

A CSATLAKOZÓ KÁBEL:

- Ha a készülék csatlakozóvezetéke megsérül, akkor azt a gyártó cég, annak szervíz szakembere, vagy hasonló minősítéssel rendelkező más személy cserélje ki, hogy ezzel elkerüljük a veszélyes helyzet kialakulását.
- Ne kapcsolja be a készüléket, ha annak csatlakozóvezetéke, vagy villásdugója sérült, ha nem működik rendesen, ha az leesett és megsérült, vagy ha vízbe esett. Ilyen esetekben adja át a készüléket szakszervizi vizsgálatokra, annak biztonsága és helyes működése, ellenőrzése céljából.

- Soha ne helyezze a vezetékot forró felületre, ne hagyja az asztal, vagy a munkalap szélén át lelógni. A csatlakozóvezetékbe történő beakadaskor, vagy a csatlakozó vezeték pl. gyermekek által történő meghúzásakor a készülék felborulhat, vagy leeshet és azt követően komoly sérülés történhet!
- A csatlakozóvezetékot nem szabad éles, vagy forró tárgyakkal, nyílt lánggal megrongálni, nem szabad azt vízbe meríteni sem éles peremeken át hajlítani.

II. A KÉSZÜLÉK LEÍRÁSA (1. ábra)

A – Tej habosító

A1 –  gomb – be / ki kapcsolása és funkció kiválasztása *

A2 – tengelyt

A3 – fogantyú

A4 – fedél

B – levehető talp

B1 – központi konnektor

B2 – csatlakozókábel

C – keverő tartozék (tej melegítéséhez)



D – habosító tartozék (nagy mennyiségű tejhab készítéséhez)

* A program hossza a kiválasztott funkciótól és a felhasznált tej mennyiségétől függ.







Ha nem nyomja meg a gombot kb. 3 másodpercig, a villogó LED dióda elkezd folyamatosan világítani és a kiválasztott funkció elindul.

III. KEZELÉSI UTASÍTÁS

A készülékot kávéba való tej melegítéséhez, vagy habosításához tervezték. Ideális a latté, capuccino, frappé és más, habosított, vagy meleg tejet tartalmazó italok készítéséhez. Első lépésben távolítsa el az összes csomagoló anyagot, vegye ki a készülék és a tartozékokat. Majd távolítsa el a készülék és a tartozékokról minden fóliát, matricát és papírt. Első használat előtt mossa el azokat a részeket, amelyek az élelmiszerekkel érintkeznek, használjon enyhén mosogatószeres vizet. Utána alaposan öblítse el a gépet langyos vízzel, törölje el, vagy hagyja megszáradni.

Szimbóluma	Tartozék	Max. kapacitás	Funkció
		150 ml. 	Kemény, meleg hab , meleg tejhab kemény konzisztenciával
		300 ml. 	Meleg tej , tej keverése és melegítése
		150 ml. 	Meleg és krémes hab , meleg és krémes tejhab készítése
		150 ml. 	Tej melegítése kisebb mennyiségű habbal , meleg, krémes hab több tejjel
		150 ml. 	Hideg hab , hideg és krémes tejhab

ALKALMAZÁSOK

A **B** jelű talpázat tárolórészből csévélje le a szükséges hosszúságú **B2** jelű csatlakozó vezetékét. Helyezze a talpazatot megfelelő felületre min. 85 cm magasságban, gyermekek és nem önjogú személyek által nem hozzáférhető helyre és a csatlakozó vezeték villásdugóját dugja bele az el. dugaszolóaljzatba. Fogja meg a készülék fogantyúját **A3** és vegye le a fedelet **A4** sima húzó mozdulattal. Válassza ki a megfelelő tartozékot **C/D** (láss a táblázatot) és helyezze azt enyhe nyomással a tengelyre **A2** ütközésig. Öntse bele az edénybe a tejet (láss a táblázatban lévő maximális kapacitásokat). A víz maximális és minimális mennyisége az edényben látható  . Helyezze vissza a fedelet **A4** és a feltöltött edényt tegye vissza a bázisra **B**. **A1** gomb ismételt megnyomásával válassza ki a kívánt funkciót a     közül. A kiválasztott funkciót a hozzátartozó dióda világítása jelzi. A készülék elkezd keverni és esetleg melegíteni a tejet. Ha a folyamat befejeződik, a készülék automatikusan kikapcsol. A készítményi folyamatot bármikor meg lehet állítani az **A1** gomb rövid megnyomásával.

Figyelem

- A tartály talpról való leemelése után minden beállított funkció törlődik.
- A következő használat előtt 2-3 percet várjon.
- Az edény alján lévő tartozék a tejből kell hogy legyen teljesen (min. 50 ml.).
- Nem elegendő tej mennyiség esetén a készülék túlmelegedése fordulhat elő. Több, mint a megengedett tej mennyisége esetén a tej feldolgozás közben kifolyhat.

Megjegyzés

- A hab minősége és mennyisége több tényezőtől függ, mint pl. friss, vagy tartós tej használata, zsírszázalék, hőmérséklet, stb.
- Ne fogyasszon olyan tejet, amely már hosszabb ideje bent van az edényben. Mindig friss tejet használjon.
- Zsíros tehén tej használatát javasoljuk, > 3,0%-os zsírszázalékkal. Másfajta tej habosítás közben máshogyan viselkedik.
- A tej hideg kell hogy legyen.
- Ha túl folyós a hab, javasoljuk azt hogy kb. 30 másodpercig hagyja pihenni. Ennyi idő alatt lehetséges, hogy a folyós tej az edény aljára kerül és a hab így jobb konzisztenciával rendelkezik majd.
- Ne próbálja a tejet másodsorra habosítani, ha az elsőre nem ízlik.
- A tej kapacitása a habosítás miatt a feldolgozás közben nagyobb lesz.
- Ha hozzátesz bármilyen aromát, mint pl. kávé, vagy csokoládépor, tisztítsa meg a habosítót azonnal használat után.
- Ha a tej elkezd kifolyni, azonnal kapcsolja ki a készüléket. Várjon mire kihűl és rögtön tisztítsa meg (láss a V. Karbantartást).

IV. PROBLÉMAMEGOLDÁS

PROBLÉMA	LEHETSÉGES OK	MEGOLDÁS
A készülék nem működik	Nincs tápfeszültség	Ellenőrizze le a hálózati vezetékét, konnektort stb
	A túlmelegedés elleni védelem nem engedi a készülék bekapcsolását. Az összes LED fény világít	Húzza ki a tápkábelt és hagyja a készüléket kihűlni
A melegítés és a habosítás korábban befejeződik	Ha egy másik habosítás után indítja el a habosítást, az új folyamat rövidebb ideig tart	A következő használat előtt 2-3 percet várjon
A tej melegszik, de a tejhab nem elegendő	Megfelelő tartozékot használt?	Használja a megfelelő tartozékot
	A tartozék, vagy edény alja tiszta?	Távolítsa el a szennyeződést
A készülék túl hangos	Elég mennyiségű tej van az edényben?	Ellenőrizze!
	A spirál megfelelően van ráhelyezve a tartozékra?	Ellenőrizze!
	A fedél elhelyezése megfelelő?	Ellenőrizze!
A tengely nem forog	Maradék blokkolja a tengelyt	Távolítson el minden maradékot és kézzel szabadítsa meg azoktól a tengelyt

V. KARBANTARTÁS

Minden karbantartás előtt kapcsolja ki a fogyasztót, a villásdugó csatlakozójából való kihúzásával áramtalanítsa, majd a tisztítás előtt hagyja kihűlni! Soha ne használjon durva vagy agresszív tisztítószeret (pl. éles tárgyakat, kaparót, hígítókat vagy egyéb oldószereket)! Ne használjon nagynyomású mosóberendezést (pl. mosogatógépet). Minden melegítés és habosítás után tisztítsa meg az edényt annak érdekében, hogy semmilyen tej maradék ne száradjon bele az edénybe. Vegye le a tömitést a fedélről és a tartozékot az edény aljából. Ha nem lehet a tartozék könnyen levenni a tengelyükről, akkor töltsen meg a formát meleg vízzel és hagyja azokat kiázni (kb. 10 percig). Ezután vegye ki a tartozék. Karbantartás után hagyja annak valamennyi részét rendben megszáradni. Ez semmi esetre sem jelenti a kanna rozsdásodását vagy más jellegű anyaghibáját. **Tejmaradványok a tartály alján. Ha a tartály alján leülepedett tejréteg marad, öntsön egy kis mennyiségű meleg vizet folyékony mosószerezrel a tartályba. Hagyja a tisztítóoldatot körülbelül ½-1 órán át hatni. Ezután öntse ki az oldatot, és megfelelő nyomással, puha ruhával vagy szivaccsal törölje le a maradékot. Öblítse tiszta meleg vízzel /törölje le puha ruhával a megtisztított felületeket és utána törölje szárazra, vagy hagyja alaposan megszáradni.** A használat során idővel a felület színe megváltozik, ami normális jelenség. Ez a változás azonban semmiképpen sem befolyásolja a felület tulajdonságait.

Tárolás

Azt a tartozékot, amelyet nem használ, helyezze a fedélben lévő tartóba.

A készülék tárolási elhelyezése előtt győződjön meg arról, hogy a készülék lehűlt és száraz-e. A készülék tárolja biztonságos és száraz, gyermekek és nem önjogú személyek részére nem hozzáférhető helyen.

Azoknak az alkatrészeknek a cseréjét, amelyeknél a készülék elektromos részeibe történő beavatkozás szükséges, csak szakszerviz végezheti!

A garanciával és a termékjavítással kapcsolatos információkat a www.eta.cz/servis-eu weboldalon találja.

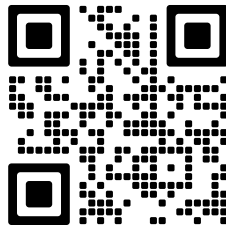

VI. ÖKOLÓGIA



Amennyiben annak méretei megengedik, minden darabon feltüntetésre kerülnek nyomtatásban a csomagoláshoz, alkatrészekhez és tartozékokhoz felhasznált anyagok, valamint az újrahasznosításukra vonatkozó információk. A feltüntetett szimbólumok a terméken vagy a kísérő dokumentáción azt jelentik, hogy a használt elektromos vagy elektronikus termékek nem semmisíthetők meg a háztartási hulladékkal együtt. A termék helyes megsemmisítése érdekében a használni már nem kívánt készüléket adja le az arra kijelölt gyűjtőtelepen, ahol bevételük térítésmentes. A termék előírás szerű megsemmisítésével segíti megőrizni az értékes természeti forrásokat, valamint segít kiküszöbölni a hulladékok helytelen megsemmisítéséből esetlegesen eredő negatív környezeti és egészségügyi hatásokat. További részletes információkat a helyi önkormányzati hivatalban, vagy a legközelebbi hulladékgyűjtő telepen kérhet. A hulladékot helytelenül megsemmisítő felhasználóra a nemzeti jogszabályozással összhangban büntetés róható ki. Ha a készüléket végérvényesen ki akarja vonni a használatból, vágja el az erőátviteli kábelt, amivel végleg használhatatlanná teszi.

VII. MŰSZAKI ADATOK

Feszültség (V) / Teljesítményfelvétel (W)	a készülék típusának címkéjén látható
Úrtérfogat (l)	0,3
Súly (kg) kb.	1
A készülék érintésvédelmi osztálya	I.
Teljesítményfelvétel kikapcsolt állapotban	< 0.50 W

A technikai specifikációk és modell szerinti esetleges tartozékok változtatásának jogát a gyártó fenntartja! Illusztratív képek.

HOUSEHOLD USE ONLY – Kizárólag háztartási használatra alkalmas. DO NOT IMMERSE IN WATER OR OTHER LIQUIDS – Ne merítse vízbe vagy más folyadékba.

TO AVOID DANGER OF SUFFOCATION, KEEP THIS PLASTIC BAG AWAY FROM BABIES AND CHILDREN. DO NOT USE THIS BAG IN CRIBS, BEDS, CARRIAGES OR PLAYPENS. THIS BAG IS NOT A TOY. – Fulladásveszély. Tartsa a PE zacskót gyermekektől elzárt helyen. A zacskó nem játékszer. Ne használja ezt a zacskót bölcsőben, kiságyakban, babakocsikban, vagy gyerek járókákban.



Az  szimbólum FIGYELMEZTETÉST jelent. Az  szimbólum ne használjon mosogatógépet jelent.

 - Olvassa el a használati utasítást

INSTRUKCJA OBSŁUGI

Szanowni Państwo, dziękujemy za zakup naszego produktu. Przed rozpoczęciem użytkowania, należy uważnie przeczytać wszystkie instrukcje i zachować je na przyszłość. Dotyczy to także dowodu zakupu oraz – jeśli to możliwe – wszystkich części oryginalnego opakowania.

I. OSTRZEŻENIA DOTYCZĄCE BEZPIECZEŃSTWA**POSTANOWIENIA OGÓLNE:**

- Przed pierwszym uruchomieniem należy przeczytać instrukcje obsługi i zachować ją do późniejszego wglądu. Wskazówki zawarte w instrukcji obsługi należy przekazać innemu użytkownikowi urządzenia.
- Sprawdź, czy dane dotyczące napięcia podane na tabliczce odpowiadają napięciu w sieci elektrycznej. Wtyczkę przewodu zasilania należy podłączyć do prawidłowo uziemionego gniazdka.
- Z urządzenia mogą korzystać dzieci powyżej 8 roku życia, a także nieposiadające wiedzy lub doświadczenia w użytkowaniu tego typu urządzeń pod warunkiem, że będą one nadzorowane lub zostaną poinstruowane na temat bezpiecznego korzystania z tego urządzenia oraz zagrożeń wiążących się z jego użytkowaniem. Czyszczenie i konserwacja bez nadzoru dorosłych jest dzieciom zabroniona. Dzieci do lat 8 muszą trzymać się z dala od urządzenia i jego przewodu.
- Urządzenia mogą być używane przez osoby o ograniczonej sprawności fizycznej lub umysłowej lub z niedostatecznym doświadczeniem i wiedzą, jeżeli są one pod nadzorem lub zostały poinstruowane na temat użytkowania urządzenia w sposób bezpieczny i rozumieją potencjalne zagrożenia.
- Dzieci nie powinny bawić się urządzeniem.
- Urządzenie jest przeznaczony do ogrzewania maksymalnie **0,3 l** mleko. Jeżeli poziom mleka przekroczy maksymalnie zalecaną ilość, może dojść do przelania gotującej się mleko.
- **OSTRZEŻENIE:** Nie otwieraj pokrywy, jeżeli mleko gotuje się lub jest gorąca.
- **UWAGI** – Nie używaj urządzenia wraz z programem, włącznikiem czasowym lub jakkolwiek inną częścią, która włącza urządzenie automatycznie, ponieważ istnieje niebezpieczeństwo wybuchu pożaru w przypadku zakrycia urządzenia lub jego nieprawidłowego umieszczenia.
- **Nie wkładaj wtyczki do gniazdka mokrymi rękoma i nie wyjmuj jej ciągnąc za kabel!**
- Urządzenie (element grzewczy) jest wyposażona w bezpiecznik termiczny zabezpieczający przed przegrzaniem. Jeśli tak się stanie, należy odłączyć urządzenie od prądu i ostudzić.
- **Czajnika używaj tylko z odpowiednią podstawą.**
- Unikaj urazów podczas użytkowania (np. **gotującą się mleko lub parą**).
- Nigdy nie używaj urządzenia do celów innych niż te, do których jest przeznaczony oraz w sposób inny niż opisano w niniejszej instrukcji. Nigdy nie używaj urządzenia do żadnych innych celów.

- Producent nie odpowiada za szkody powstałe w wyniku nieprawidłowego użytkowania urządzenia i jego akcesoriów (np. **przypalenie, poparzenie, pożar** itp.).

UŻYWANIE URZĄDZENIA:

- Urządzenia używaj tylko z podstawą przeznaczoną do jego typu.
- Urządzenia, podstawy, przewodu ani wtyczki nigdy nie zanurzaj w wodzie (nawet częściowo). Należy również unikać ich zalania.
- **OSTRZEŻENIE** – Niektóre części tego produktu mogą się bardzo nagrzewać i powodować oparzenia. Powierzchnia elementu grzewczego pozostaje gorąca po użyciu.
- **Urządzenia w trakcie pracy nie pozostawiaj bez nadzoru i kontroluj go przez cały czas gotowania mleko!**
- Nigdy nie dotykać wirujących części. Ryzyko obrażeń!
- Urządzenie nie jest przeznaczone do użytku na zewnątrz.
- Produkt przeznaczony jest do stosowania w gospodarstwach domowych i podobnych miejscach (sklepy, biura i podobne miejsca pracy, hotele, motele i inne środowiska mieszkalne, w firmach świadczących usługi noclegowe ze śniadaniem)! Nie jest przeznaczone do użytku komercyjnego!
- Urządzenie używaj tylko w pozycji roboczej i na miejscach, gdzie nie grozi jego przewrócenie i w dostatecznej odległości od źródeł ciepła (np. **piece, Kuchenki, ogrzewacze, piekarniki na gorące powietrze, grill**), przedmiotów łatwopalnych (np. **firanki, zasłony itd.**) i powierzchni wilgotnych (np. **zlewy, umywalki itd.**).
- Nie należy umieszczać urządzenia w pobliżu przedmiotów lub pod obiektami, które mogą zostać uszkodzone przez parę np. ściany, szafki kuchenne, kredensy, obrazy, zasłony. Gorąca para może je uszkodzić.
- Nie należy używać w otoczeniu nasyconym oparami wybuchowymi lub łatwopalnymi.
- Przed włączeniem urządzenie upewnij się, że w środku znajduje się mleko. Nie należy napełniać urządzenie stojącego na podstawie.
- Podczas pracy urządzenie, nie wolno dotykać powierzchni zewnętrznych, są gorące i mogą spowodować oparzenia. **Nie dotykać pokrywy w trakcie i po gotowaniu!**
- Przed włączeniem urządzenie upewnij się, że poziom mleko jest pomiędzy znakami MIN i MAX.
- Jeżeli urządzenie nie będzie używany przez dłuższy czas, zaleca się odłączyć podstawę od prądu.

PRZEWÓD ZASILAJĄCY:

- Jeżeli kabel zasilający urządzenia jest uszkodzony, powinien być wymieniony przez producenta, technika serwisowego lub osobę kwalifikowaną, aby zapobiec niebezpiecznym sytuacjom.
- Nigdy nie należy używać urządzenia z uszkodzonym kablem lub wtyczką, jeżeli nie działa prawidłowo, upadło na ziemię i zostało uszkodzone lub jeżeli wpadło do wody. W takich przypadkach należy dostarczyć urządzenie do serwisu celem jego sprawdzenia.
- Nigdy nie należy kłaść kabla zasilającego na gorących powierzchniach lub zostawiać zwisającego ze stołu lub blatu. Ciągnięcie za przewód np. przez małe dzieci może doprowadzić do przewrócenia lub spadnięcia urządzenia, a w następstwie do poważnego urazu!
- Dopilnuj, aby kabel zasilający nie został uszkodzony przez ostre lub gorące przedmioty i ogień. Nie powinien być zanurzany w wodzie lub załamywać się na ostrych krawędziach.

II. OPIS URZĄDZENIA (Rys. 1)

A – Spieniacz

A1 – przycisk  – włączenie / wyłączenie i wybór funkcji *

A2 – wał

A3 – uchwyt

A4 – pokrywka

B – zdejmowana podstawa

B1 – konektor środkowy

B2 – kabel zasilający

C – nasadka mieszająca (do ogrzewania mleka)

D – nasadka spieniająca (dla uzyskania dużej ilości piany)

* Czas rwania programu zależy od wybranej funkcji i ilości użytego mleka.

Jeżeli przycisk nie jest naciśnięty przez czas w przybliżeniu trzech sekund, miganie LED przełączy się na świecenie ciągłe i uruchomi się wybrana funkcja.







III. ZALECENIA DOTYCZĄCE OBSŁUGI

Urządzenie jest przeznaczone do spieniania lub ogrzewania mleka do kawy. Jest przeznaczone do przygotowania latte, cappuccino, frappe i innych napojów na bazie spienionego lub gorącego mleka. Najpierw trzeba usunąć wszystkie elementy opakowania, wyjąć urządzenie i wszystkie akcesoria. Przed pierwszym użyciem umyć części, które mają kontakt z żywnością w gorącej wodzie z detergentem, spłukać czystą wodą i wytrzeć do sucha lub pozostawić do wyschnięcia.

Symbol	Nasadka	Maks. pojemność	Funkcja
		150 ml. 	Ciepła, sztywna piana , do wytworzenia ciepłej mlecznej piany o sztywnej konsystencji
		300 ml. 	Ciepłe mleko , do mieszania i ogrzewania mleka
		150 ml. 	Ciepła i kremowa piana , do wytworzenia ciepłej, kremowej, delikatnie piany mlecznej o dość płynnej konsystencji
		150 ml. 	Ogrzewanie mleka z mniejszą zawartością piany , do wytworzenia ciepłej, kremowej, delikatnie piany mlecznej o dość płynnej konsystencji z większą zawartością ciepłego mleka
		150 ml. 	Zimna piana , do wytworzenia zimnej, kremowej piany mlecznej

ZASTOSOWANIA

Z podstawy **B** odwiń kabel na potrzebną długość **B2**. Podstawę umieść na odpowiedniej powierzchni, na wysokości co najmniej 85 cm, z dala od dzieci i osób nieuprawnionych a wtyczkę zasuń do gniazdka. Chwycić urządzenie za uchwyt **A3** i zdjąć wieko **A4** wysuwając je.

Wybrać odpowiednią nasadkę **C/D** (patrz funkcje w powyższej tabeli) a nasunąć ją lekko naciskając na wał **A2** do oporu. Nalać mleko do naczynia do znaku (patrz maksymalna objętość w powyższej tabeli). Minimalna i maksymalna ilość mleko jest zaznaczona  - . Nasadzić wieko **A4** z powrotem na swoje miejsce i napelnione naczynie umieścić na zdejmowanej podstawie **B**. Ponownie naciskając przycisk **A1** nastawić żadaną funkcję z możliwością    . Wybór wybranej funkcji sygnalizuje świecenie odpowiedniej diody. Urządzenie zacznie miksować i ewentualnie ogrzewać mleko. Jak tylko proces jest dokończony, urządzenie automatycznie wyłączy się. Proces przygotowania można kiedykolwiek zatrzymać krótkim naciśnięciem przycisku **A1**.

Uwaga

- Poprzez podniesienie pojemnika z podstawy zostaną anulowane wszystkie funkcje.
- Przed następnym użyciem odczekać 2 do 3 minut.
- Nasadka na dnie naczynia musi być zakryta mlekiem (min. 50 ml.).
- W razie niedostatecznej ilości mleka urządzenie może się przegrzać.
W razie nadmiernej ilości mleko może przeciekać.

Rady

- Ilość i jakość piany zależy od wielu czynników, użycia świeżego lub trwałego mleka, zawartości tłuszczu, jego temperatury, itp.
- Nie używać mleka, które już dłuższy czas leży w naczyniu. Zawsze używać świeżego mleka.
- Zalecamy używanie pełnotłustego mleka krowiego z zawartością tłuszczu > 3,0%. Inne rodzaje mleka (np. odtłuszczone i odwirowane) podczas spieniania zachowują się inaczej.
- Mleko powinno być chłodne.
- W razie stwierdzenia, że piana mleczna jest zbyt ciekła, zalecamy jej odleżenie ok. 30 sekund. W tym czasie ciekłe mleko może opaść i piana mleczna uzyska lepszą konsystencję.
- Nie próbować spienić mleka drugi raz, jeżeli mleko za pierwszym razem nie smakuje.
- Objętość mleka podczas spieniania wzrasta.
- W razie dodania dodatków smakowych, ziarenek kawy lub proszku czekoladowego do spieniacza należy go wyczyścić natychmiast po użyciu.
- Jeżeli mleko zacznie przeciekać, natychmiast wyłączyć urządzenie.
Zaczekać chwilę na ostygnięcie, następnie wyczyścić (patrz ust. V. Konserwacja).

IV. ROZWIĄZYWANIE PROBLEMÓW

PROBLEM	PRZYCZYNA	ROZWIĄZANIE
Urządzenie nie działa	Brak zasilania	Sprawdź zasilanie, wtyczkę i gniazdko elektryczne
	Ochrona przed przegrzaniem uniemożliwia włączenie urządzenia. Wszystkie kontrolki LED świecą	Odłączyć urządzenie od gniazdka sieciowego i poczekać na ostygnięcie
Ogrzewanie i spienianie zatrzyma się wcześniej	W razie uruchomienia następnego procesu spieniania i ogrzewania po poprzednim proces trwa krótszy czas	Przed następnym użyciem odczekać 2 do 3 minut

PROBLEM	PRZYCZYNA	ROZWIĄZANIE
Mleko ogrzewa się, ale dostatecznie nie spienia się	Czy użyłeś odpowiedniej nasadki?	Użyć właściwej nasadki
	Czy nie jest zanieczyszczona nasadka lub dno naczynia?	Usunąć zanieczyszczenia
Urządzenie niezwykle hałasuje	Czy w naczyniu jest dostatek mleka?	Skontrolować
	Czy spirala jest prawidłowo nasadzona na nasadce?	Skontrolować
	Czy wieko na naczyniu jest prawidłowo nasadzone?	Skontrolować wieko
Wał nie obraca się	Wał blokują resztki zanieczyszczeń	Usunąć zanieczyszczenia i uwolnić wał obracając ręką

V. KONSERWACJA

Przed każdą konserwacją odłącz urządzenie od sieci przez wyjęcie wtyczki kabla zasilającego z gniazdka elektrycznego! Czajnik czyść po wystygnięciu! Nie używaj szorstkich i agresywnych środków czyszczących (np. ostre przedmioty, skrobaczki, rozcieńczalniki lub inne rozpuszczalniki)! Nie używaj również żadnych urządzeń do mycia pod ciśnieniem (np. zmywarki). Po każdym procesie ogrzewania i spieniania naczynie i nasadkę natychmiast wyczyść, aby zapobiec przyschnięciu resztek mleka. Zdjąć pierścień uszczelniający z wieka i zdjąć nasadkę z dna naczynia. Jeśli akcesoria nie można łatwo wyjąć z wał potrzeba napęlić pojemnik gorącą wodą i odmoczyć (10 min). Następnie wyjąć akcesoria. Po czyszczeniu pozostawić wszystkie części do wyschnięcia. **Jeśli na dnie pojemnika pozostaje warstwa osiadłego mleka, wlej do pojemnika niewielką ilość ciepłej wody z płynnym detergentem. Pozostaw roztwór czyszczący na około ½ do 1 godziny. Następnie wylej roztwór i wytrzyj pozostałe osady miękką szmatką lub użyj z delikatną intensywnością gąbkę. Oczyszczone powierzchnie spłucz/przetrzyj szmatką z czystą, ciepłą wodą i wytrzyj do sucha lub pozostaw do dokładnego wyschnięcia.** Normalne jest, że z czasem zmienia się kolor powierzchni. Zmiana ta jednak nie zmienia właściwości powierzchni. W żadnym przypadku nie chodzi o wadę materiału naczynia i nie jest powodem do reklamacji.

Składowanie

Nie używając nasadkę ułożyć do uchwytu w wieku. Przed składowaniem należy się upewnić, że urządzenie jest zimne i suche. Składować urządzenie w bezpiecznym, suchym miejscu z dala od dzieci i osób nieodpowiedzialnych.

Wymiana elementów, które wymagają ingerencji do części elektrycznej urządzenia może wykonać wyłącznie specjalistyczny serwis! Nie przestrzeganie wskazówek producenta powoduje utratę prawa do napraw!

Informacje dotyczące reklamacji i napraw produktów można znaleźć na stronie www.eta.cz/servis-eu.

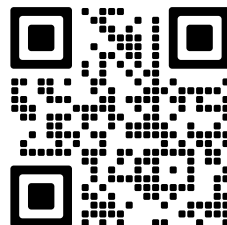

VI. EKOLOGIA



Jeżeli tylko pozwoliły na to rozmiary, na wszystkich elementach wydrukowano znaki materiałów zastosowanych do produkcji opakowań, komponentów i wyposażenia, jak również ich przetwórstwa wtórnego. Symbole umieszczone na produktach lub w załączonej dokumentacji oznaczają, że zastosowanych elementów elektrycznych lub elektronicznych nie można poddawać utylizacji wraz z odpadem komunalnym. Produkt należy przynieść do specjalnych punktów zbiorczych, w których będą przyjęte bez opłaty. Dzięki poprawnej utylizacji pomogą Państwo zachować cenne źródła i pomogą w profilaktyce ewentualnych negatywnych wpływów na środowisko naturalne i zdrowie ludzkie, na co mogłyby mieć negatywne wpływy niepoprawna utylizacja odpadu. W celu uzyskania następujących szczegółowych informacji dotyczących utylizacji należy zwrócić się do najbliższego urzędu lub punktu zbiorczego. Niewłaściwy sposób utylizacji urządzenia może podlegać karze – zgodnie z przepisami krajowymi i międzynarodowymi. W celu całkowitego wycofania urządzenia z użytkowania zaleca się odłączyć przewód zasilania od sieci elektrycznej, przez ucięcie przewodu. Dzięki czemu użytkowanie urządzenia nie będzie następnie możliwe.

VII. DANE TECHNICZNE

Napięcie (V)	podano na tabliczce znamionowej urządzenia
Pobór mocy (W)	podano na tabliczce znamionowej urządzenia
Objętość maks. (l)	0,3
Waga ok. (kg)	1
Klasa izolacyjna	I.
Pobór mocy gdy sprzęt jest wyłączony wynosi	< 0,50 W

Zmiana specyfikacji technicznych i akcesoriów w zależności od modelu produktu jest zastrzeżona przez producenta.

OSTRZEŻENIA I SYMBOLE UŻYTE NA URZĄDZENIACH, OPAKOWANIACH LUB W INSTRUKCJI:

HOUSEHOLD USE ONLY – Tylko do zastosowania w gospodarstwie domowym. DO NOT IMMERSE IN WATER OR OTHER LIQUIDS – Nie zanurzać do wody lub innych cieczy. TO AVOID DANGER OF SUFFOCATION, KEEP THIS PLASTIC BAG AWAY FROM BABIES AND CHILDREN. DO NOT USE THIS BAG IN CRIBS, BEDS, CARRIAGES OR PLAYPENS. THIS BAG IS NOT A TOY. – Niebezpieczeństwo uduszenia.



Tego worka nie należy używać w kołyskach, łóżeczkach, wózkach lub kojcach dziecięcych. Torebkę z PE położyć w miejscu będącym poza zasięgiem dzieci. Torebka nie służy do zabawy!

Symbol  oznacza OSTRZEŻENIE.

Symbol  oznacza nie używaj zmywarki.



- Zapoznaj się z instrukcją obsługi

BEDIENUNGSANLEITUNG

Sehr geehrter Kunde, wir danken Ihnen für den Kauf unseres Produktes. Bewahren Sie diese Anleitung gemeinsam mit dem Kassenbeleg und nach Möglichkeit auch mit der Verpackung gut auf.

I. SICHERHEITSHINWEISE UND WARNUNGEN



- Betrachten Sie die Bedienungsanleitung als Bestandteil des Gerätes und leiten Sie diese an jeden Benutzer des Gerätes weiter.
- Das Gerät nur an Wechselstrom 220/230 Volt anschließen.
- Dieses Gerät kann von Kindern ab dem Alter von 8 Jahren und von Menschen mit verminderten körperlichen, sensorischen oder geistigen Fähigkeiten oder mit Mangel an Erfahrung und Wissen bedient werden, sofern sie während der Gerätebenutzung beaufsichtigt werden oder unterwiesen wurden, wie das Gerät in einer sicheren Weise zu nutzen ist und wenn sie die möglichen Gefahren verstehen. Kinder dürfen nicht mit dem Gerät spielen. Die Reinigung und Wartung des Gerätes darf von unbeaufsichtigten Kindern nicht durchgeführt werden. Kinder unter 8 Jahren müssen von dem Gerät und seiner Anschlussleitung ferngehalten werden.
- Verwenden Sie den Wasserkocher nur mit der dafür vorgesehenen Basisstation.
- **WARNUNG:** Öffnen Sie nicht den Deckel, wenn Milch gekocht wird oder es noch sehr heiß ist.
- Tauchen Sie das Gerät, das Kabel oder den Stecker niemals in Wasser (auch nicht teilweise). Vermeiden Sie generell, dass die genannten Teile mit Wasser in Berührung kommen.
- **WARNUNG** – Einige Teile dieses Produkts können sehr heiß werden und Verbrennungen verursachen. Die Oberfläche des Heizelements bleibt nach dem Gebrauch heiß.
- Wenn die Anschlussleitung dieses Gerätes beschädigt ist, muss sie durch den Hersteller, von dessen Servicewerkstadt oder einer ähnlich qualifizierten Person ersetzt werden, um Gefährdungen zu vermeiden.
- Verwenden Sie das Gerät niemals:
 - wenn es eine beschädigte Anschlussleitung oder Netzstecker hat
 - wenn es nicht richtig arbeitet
 - wenn es auf den Boden gefallen ist und beschädigt ist
 - wenn es ins Wasser gefallen ist
 In solchen Fällen bringen Sie das Gerät in eine autorisierte Servicewerkstadt, um dort seine Sicherheit und die ordnungsgemäße Funktion überprüfen zu lassen.
- Dieses Gerät ist für eine Erwärmung von maximal 0,3 l Milch bestimmt. Wenn der Milchpegel die maximal empfohlene Menge übersteigt, kann es zum Herausspritzen von kochendem Milch kommen.

- Vermeiden Sie einen Kontakt mit Haustieren, Pflanzen und Insekten, wenn das Gerät in Betrieb ist.
- Das Gerät ist nur für die Verwendung in Haushalten und für ähnliche Zwecke bestimmt (in Geschäften, Büros und ähnlichen Arbeitsplätzen, in Hotels, Motels und anderen Unterbringungseinrichtungen)! Er ist nicht für die gewerbliche Nutzung bestimmt!
- Stecken Sie den Stecker der Anschlussleitung nicht mit nassen Händen in die elektrische Steckdose und ziehen Sie ihn nicht an der Anschlussleitung aus der elektrischen Steckdose!
- Lassen Sie das Gerät nicht ohne Aufsicht in Betrieb und kontrollieren Sie es über den gesamten Zeitraum der Milchwärmung!
- Die Basisstation ist nur für den Anschluss dieses Gerät konstruiert und bestimmt, deshalb darf sie nicht für einen anderen Zweck verwendet werden. Verwenden Sie das Gerät nicht im Außenbereich.
- Legen Sie auf das Gerät keine Gegenstände ab
- Berühren Sie niemals rotierende Teile. Verletzungsgefahr!
- Dieses Gerät darf nicht zur Erwärmung von anderen Flüssigkeiten als Milch verwendet werden! Legen Sie niemals in den Kocher Teebeutel, losen Tee und auch keine anderen Mischungen für die Zubereitung von Getränken ein!
- Verwenden Sie das Gerät nur in der Arbeitsposition an Stellen, wo er nicht umkippen kann und in einer ausreichenden Entfernung von Wärmequellen (z.B. **Öfen, Herden, Kochplatten, Backöfen, Grills**), brennbaren Gegenständen (z.B. **Vorhängen, Gardinen** usw.) und feuchten Oberflächen (z.B. **Spülen, Waschbecken** usw.).
- Stellen Sie das Gerät nicht in der Nähe von Gegenständen oder unter Gegenständen ab, die durch Dampf beschädigt werden können z.B. Wänden, Küchenschränken, Geschirrschränken, Bildern, Gardinen.
- Verwenden Sie das Gerät nicht in einer explosiven oder mit brennbaren Dämpfen gesättigten Umgebung. Der Gerät darf nicht in Räumlichkeiten verwendet werden, in denen Chemikalien, Farben und weitere brennbare, explosive, flüchtige oder gesundheitsschädliche Stoffe verwendet oder gelagert werden.
- Vor der Inbetriebnahme muss sich im Kocher Milch befinden. Füllen Sie den Gerät nicht mit Milch, wenn er auf der Basisstation steht.
- Berühren Sie während des Betriebes weder das Gehäuse, noch den Deckel-Verbrennungsgefahr.
- Vergewissern Sie sich vor dem Einschalten das Gerät, dass sich der Milchpegel zwischen den Marken MIN und MAX befindet.
- Das Gerät (Heizkörper) ist mit einer Thermosicherung gegen Überhitzen ausgestattet. Trennen Sie in diesem Fall das Gerät vom Stromnetz und lassen Sie es abkühlen, bevor Sie es wieder mit kaltem Milch füllen.
- Im Fall, dass Sie das Gerät eine längere Zeit nicht benutzen, empfehlen wir Ihnen die Basisstation vom elektrischen Netz zu trennen.
- Die Anschlussleitung des Gerätes darf nicht durch scharfe oder heiße Gegenstände, offenes Feuer beschädigt sein, sie darf nicht in Wasser getaucht und auch nicht über scharfe Kanten gebogen werden.
- Kontrollieren Sie regelmäßig den Zustand der Anschlussleitung. Legen Sie die Anschlussleitung nicht auf heißen Flächen ab, lassen Sie sie nicht über den Rand eines Tisches oder einer Arbeitsplatte hängen. Durch Hängenbleiben oder Ziehen an der Anschlussleitung z.B. durch Kinder kann es zum Umkippen bzw. Herabziehen des Geräts und nachfolgend zu einer ernsthaften Verletzung kommen!
- Falls es erforderlich ist, ein Verlängerungskabel zu verwenden, muss dieses unbeschädigt sein und den geltenden Normen entsprechen.
- Verwenden Sie diesen Gerät einschließlich Zubehör nur zu dem Zweck, für den er laut Gebrauchsanleitung bestimmt ist.
- **WARNUNG:** Bei unsachgemäßem Gebrauch das Gerät besteht Verletzungsgefahr.
- Der Hersteller haftet nicht für durch eine falsche Nutzung verursachte Schäden (z.B. Verbrennungen, Verbrühungen, Feuer).

II. BESCHREIBUNG DES WASSERKOCHERS (Abb. 1)

A – Schäumer

- A4 –  Taste – Einschaltung/Abschaltung und Auswahl der Funktion *
- A2 – Schacht
- A3 – Griff
- A4 – Deckel

B – Basisstation

- B1 – Zentraler Anschluss
- B2 – Anschlussleitung













C – Aufsatz zum Röhren (bestimmt zum Erhitzen einer Milch)



D – Aufsatz zum Schaum (eine große Menge Schaum zu erreichen)

* Die Länge des Programms hängt von der ausgewählten Funktion und der verwendeten Milchmenge ab. Wenn die Taste etwa drei Sekunden lang nicht gedrückt wird, leuchtet die blinkende LED dauerhaft und die ausgewählte Funktion wird gestartet.

III. INBETRIEBNAHME

Das Gerät dient zum Aufschäumen oder Erhitzen von Milch in Kaffee. Es eignet sich zur Zubereitung von Latte, Cappuccino, Frappe und anderen Getränken auf der Basis von Schaum oder heißer Milch. Entfernen Sie zuerst sämtliches Verpackungsmaterial, entnehmen Sie den Fleischwolf und sämtliches Zubehör. Entfernen Sie dann vom Fleischwolf sowie vom Zubehör alle eventuellen Klebefolien, Aufkleber oder Papier. Waschen Sie vor der ersten Benutzung die Teile, welche in Kontakt mit Lebensmitteln kommen, in warmen Wasser unter Hinzugabe von Spülmittel, spülen Sie sie gründlich mit sauberem Wasser ab und trocknen Sie sie ab, lassen Sie sie eventuell trocknen.

Symbol	Aufsatz	Max. Volumen	Funktion
		150 ml. 	Fester, warmer Schaum , um einen warmen Milchschaum mit fester Konsistenz zu erzeugen
		300 ml. 	Warme Milch zum Mischen und Erhitzen von Milch
		150 ml. 	Warmer und cremiger Schaum , um einen warmen, cremigen, fein gegossenen Milchschaum zu erzeugen
		150 ml. 	Erhitzen von Milch mit einem niedrigeren Schaumgehalt , um einen warmen, cremigen, fein gegossenen Milchschaum mit einem höheren Flüssigmilchgehalt zu erzeugen
		150 ml. 	Kalter Schaum , um einen kalten, cremigen Milchschaum zu erzeugen

Wickeln Sie die erforderliche Länge der Stromversorgung **B2** aus dem Speicherplatz der Basis **B**. Stellen Sie den Ständer auf eine geeignete Oberfläche in einer Höhe von mindestens 85 cm außerhalb der Reichweite von Kindern und gebrechlichen Personen und stecken Sie den Netzstecker in eine Steckdose. Fassen Sie den Griff **A3** und entfernen Sie den Deckel **A4**, indem Sie ihn einfach herauschieben. Wählen Sie den entsprechenden Aufsatz **C/D** (siehe Funktionen in der obigen Tabelle) und drücken Sie ihn mit leichtem Druck bis zum Anschlag auf die Welle **A2**. Gießen Sie die Milch in den Behälter unterhalb der Markierung (siehe maximale Mengen in der obigen Tabelle). Die minimale und maximale Wassermenge ist im Behälter angegeben  .

Rasten Sie den Deckel **A4** wieder ein und stellen Sie den gefüllten Behälter auf den abnehmbaren Boden **B**. Drücken Sie wiederholt **A1**, um die gewünschte Funktion aus den Optionen einzustellen  Die Auswahl der ausgewählten Funktion wird durch das Licht der jeweiligen LED signalisiert. Das Gerät beginnt zu schlagen und möglicherweise die Milch zu erhitzen. Sobald der Vorgang abgeschlossen ist, schaltet sich das Gerät automatisch aus. Sie können den Garvorgang jederzeit durch kurzes Drücken der Taste **A1** stoppen.

Hinweis

- Durch Abheben des Schäumers von der Basis werden alle eingestellten Funktionen beendet.
- Warten Sie 2 bis 3 Minuten, bevor Sie es erneut verwenden.
- Der Aufsatz am Boden des Behälters muss mit Milch bedeckt sein (min. 50 ml.).
- Wenn nicht genügend Milch vorhanden ist, kann das Gerät überhitzen. Bei übermäßigen Mengen kann die Milch überlaufen.

Anmerkung

- Das Milchvolumen nimmt beim Aufschäumen zu.
- Die Menge und Qualität des Schaums können in Abhängigkeit von vielen Faktoren, der Verwendung von frischer oder langlebiger Milch, einschließlich Fettgehalt, Temperatur usw., stark variieren.
- Verbrauchen Sie keine Milch, die sich schon lange im Behälter befindet. Verwenden Sie immer frische Milch.
- Wir empfehlen die Verwendung von Vollmilch mit einem Fettgehalt > 3,0%. Andere Milchsorten (z. B. fettarme und Magermilch) verhalten sich beim Aufschäumen anders.
- Die Milch sollte kühl sein.
- Wenn Sie feststellen, dass der Milchschaum zu flüssig ist, empfehlen wir, ihn etwa 30 Sekunden ruhen zu lassen. Während dieser Zeit kann die flüssige Milch abfallen und der Milchschaum erreicht eine bessere Konsistenz.
- Versuchen Sie nicht, die Milch ein zweites Mal aufzuschäumen, wenn Ihnen die Milch zum ersten Mal nicht schmecken.
- Wenn Sie der Düse Aromen, Kaffeebohnen oder Schokoladenpulver hinzufügen, reinigen Sie sie sofort nach Gebrauch.
- Wenn die Milch überläuft, schalten Sie das Gerät sofort aus. Warten Sie, bis es etwas abgekühlt ist, und reinigen Sie es dann (siehe Abt. V. Wartung).

IV. PROBLEMLÖSUNGEN

PROBLEM	URSACHE	LÖSUNG
Der Gerät funktioniert nicht	Kein Strom angeschlossen	Kontrollieren Sie die Anschlussleitung, den Stecker und die elektrische Steckdose
	Überhitzungsschutz verhindert das Einschalten des Geräts. Alle LED Kontrollleuchte leuchtet	Ziehen Sie den Stecker aus der Steckdose und lassen Sie es abkühlen
Erhitzung und Aufschäumen stoppt früher.	Wenn Sie nach dem vorherigen einen weiteren Schaum- und Erhitzungsprozess starten, benötigt der neue Prozess weniger Zeit	Warten Sie 2 bis 3 Minuten, bevor Sie es erneut verwenden

PROBLEM	URSACHE	LÖSUNG
Die Milch erwärmt sich, schäumt aber nicht genug	Haben Sie einen geeigneten Aufsatz verwendet?	Entfernen Sie Schmutz
	Ist der Aufsatz oder der Boden des Behälters verschmutzt?	Verwenden einen richtigen Aufsatz
Das Gerät ist extrem laut	Ist genug Milch im Behälter?	Machen Sie eine Kontrolle
	Ist die Spirale richtig am Aufsatz angebracht?	Machen Sie eine Kontrolle
	Ist der Deckel des Behälters richtig aufgesetzt?	Machen Sie eine Kontrolle
Die Welle dreht nicht	Die Welle ist durch Schmutzreste blockiert	Entfernen Sie Schmutz und lösen Sie die Welle, indem Sie sie von Hand drehen

V. WARTUNG

Trennen Sie vor jeder Wartung den Schäumer vom elektrischen Netz! Führen Sie eine Reinigung erst nach Abkühlung und vollständiger Entleerung des Schäumers durch! Verwenden Sie keine Scheuermittel, organische Lösungsmittel oder Kratzschwämme. Tauchen Sie niemals den Schäumer oder die Basisstation ins Wasser oder andere Flüssigkeiten. Eine Reinigung im Geschirrspüler ist ebenfalls unzulässig. Reinigen Sie den Behälter und den Auslauf sofort nach jedem Erhitzen und Aufschäumen, um ein Austrocknen der Milchreste zu verhindern. Entfernen Sie den Dichting vom Deckel und entfernen Sie den Aufsatz vom Boden des Behälters. Wenn die Aufsatz in der Form bleiben, werden sie sich später schwer herausnehmen lassen. Füllen Sie den Behälter in solch einem Fall mit Warmwasser und lassen sie über die Zeit von ca. 10 Minuten stehen. Nehmen Sie danach die Aufsatz heraus.

Wenn eine Schicht abgesetzter Milch am Boden des Behälters zurückbleibt, gießen Sie eine kleine Menge warmes Wasser mit Spülmittel in den Behälter. Lassen Sie die Reinigungslösung für etwa ½ bis 1 Stunde einwirken. Gießen Sie dann die Lösung aus und wischen Sie die Rückstände mit einem weichen Tuch oder Schwamm, sowie ausreichend Druck ab. Die gereinigten Flächen mit einem sauberem Tuch und warmem Wasser abspülen/abwischen, trocken wischen oder gründlich trocknen lassen. In keinem Fall handelt es sich um Korrosion oder einem anderen Materialmangel den Behälter i und es ist kein Grund zur Reklamation des Gerätes. Normal ist, dass sich im Laufe der Zeit die Farbe der Oberfläche ändert. Diese Änderung verändert jedoch auf keine Weise die Eigenschaften der Oberfläche.

Lagerung

Bewahren Sie den Aufsatz bei Nichtgebrauch im Halter im Deckel auf. Vor der Lagerung versichern Sie sich, dass das Gerät kalt sind. Bewahren Sie das Gerät ordentlich gereinigt auf einem trockenen, staubfreien Ort auf, außerhalb der Kinder und rechtsunfähigen Personen fernhalten.

VI. UMWELTSCHUTZ



Wenn das Gerät dauerhaft außer Betrieb gesetzt werden soll, wird empfohlen, nach der Trennung vom Stromnetz die Anschlussleitung von der Basisstation zu trennen und abzuschneiden. Das Gerät wird dadurch unbrauchbar gemacht. Um das Gerät ordnungsgemäß zu entsorgen, bringen Sie es in eine kommunale Sammelstelle. Die korrekte Entsorgung dieses Gerätes wird dazu beitragen, wertvolle Natursressourcen zu sparen und mögliche negative Auswirkungen auf die Umwelt und die menschliche Gesundheit zu vermeiden, die sonst durch unsachgemäße Entsorgung verursacht werden könnten. Für weitere Informationen wenden Sie sich bitte an Ihre örtlichen Behörden oder an die nächste Sammelstelle.

Wartungsarbeiten mit umfangreicheren Charakter bzw. Arbeiten, die einen Eingriff in das Geräteinnere erfordern, muss ein Fachservice ausführen! Informationen zu Produktreklamationen und Reparaturen finden Sie unter www.eta.cz/servis-eu.

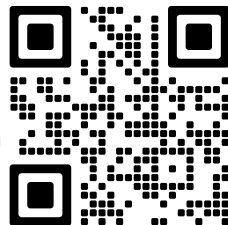

VII. TECHNISCHE DATEN

Spannung (V) / Leistungsaufnahme (W)	angegeben auf dem Typenschild des Gerätes
Volumen max. (l)	0,3
Gewicht (kg)	1
Gerät der Schutzklasse	I.
Leistungsaufnahme im ausgeschalteten Zustand	< 0,50 W

Änderungen im Sinne des technischen Fortschrittes behalten wir uns vor.

AUF DEM GERÄT, DEN VERPACKUNGEN ODER IN DER ANLEITUNG VERWENDETE HINWEISE UND SYMBOLE.

HOUSEHOLD USE ONLY – Nur für den Hausgebrauch bestimmt, DO NOT IMMERSE IN WATER OR OTHER LIQUIDS – Nicht ins Wasser oder andere Flüssigkeiten tauchen.



TO AVOID DANGER OF SUFFOCATION, KEEP THIS PLASTIC BAG AWAY FROM BABIES AND CHILDREN. DO NOT USE THIS BAG IN CRIBS, BEDS, CARRIAGES OR PLAYPENS. THIS BAG IS NOT A TOY. Erstickungsgefahr. Verwenden Sie diesen Beutel nicht in Wiegen, Kinderbetten, Kinderwagen oder Kindergittern. Legen Sie den PE-Beutel außerhalb der Reichweite von Kindern ab. Der Beutel ist kein Spielzeug.



VORSICHT



- Lesen Sie die Bedienungsanleitung

Das Symbol



bedeutet nicht in der Spülmaschine gereinigt werden

Hersteller/ Inverkehrbringer: ETA a.s., Křižíkova 148/34, Karlín, 18600 Praha 8 CZECH REPUBLIK.

Service: Omega electric GmbH, Servicezentrale, Industriering 2, D- 04626 Schmölln. Bei Fragen zu Reparaturen und Bestellung von Ersatzteilen wenden Sie sich bitte an unsere deutsche Servicezentrale:

Tel.: 034491/58860, Fax: 034491/5886189, Email: info@eta-hausgeraete.de

eta

© DATE 13/1/2021

e.č. 03/2021

**Výrobce / Výrobca / Producer /
Gyártó / Producent / Hersteller:**

ETA a. s., náměstí Práce 2523, 760 01 Zlín, CZ
info@eta.cz

