

<i>Multifunkční stolní mixér • NÁVOD K OBSLUZE</i>	<b>CZ</b>	<b>4-14</b>
<i>Multifunkčný stolný mixér • NÁVOD NA OBSLUHU</i>	<b>SK</b>	<b>15-26</b>
<i>Multipurpose blender • INSTRUCTIONS FOR USE</i>	<b>EN</b>	<b>27-37</b>
<i>Többfunkciós asztali mixer • KEZELÉSI ÚTMUTATÓ</i>	<b>HU</b>	<b>38-48</b>
<i>Blender wielofunkcyjny • INSTRUKCJA OBSŁUGI</i>	<b>PL</b>	<b>49-60</b>
<i>Multifunktional-Tischmixer • BEDIENUNGSANLEITUNG</i>	<b>DE</b>	<b>61-71</b>

# Vital Blend Fit

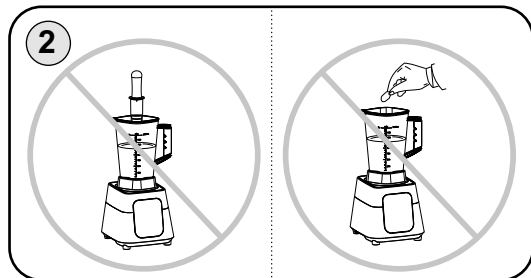

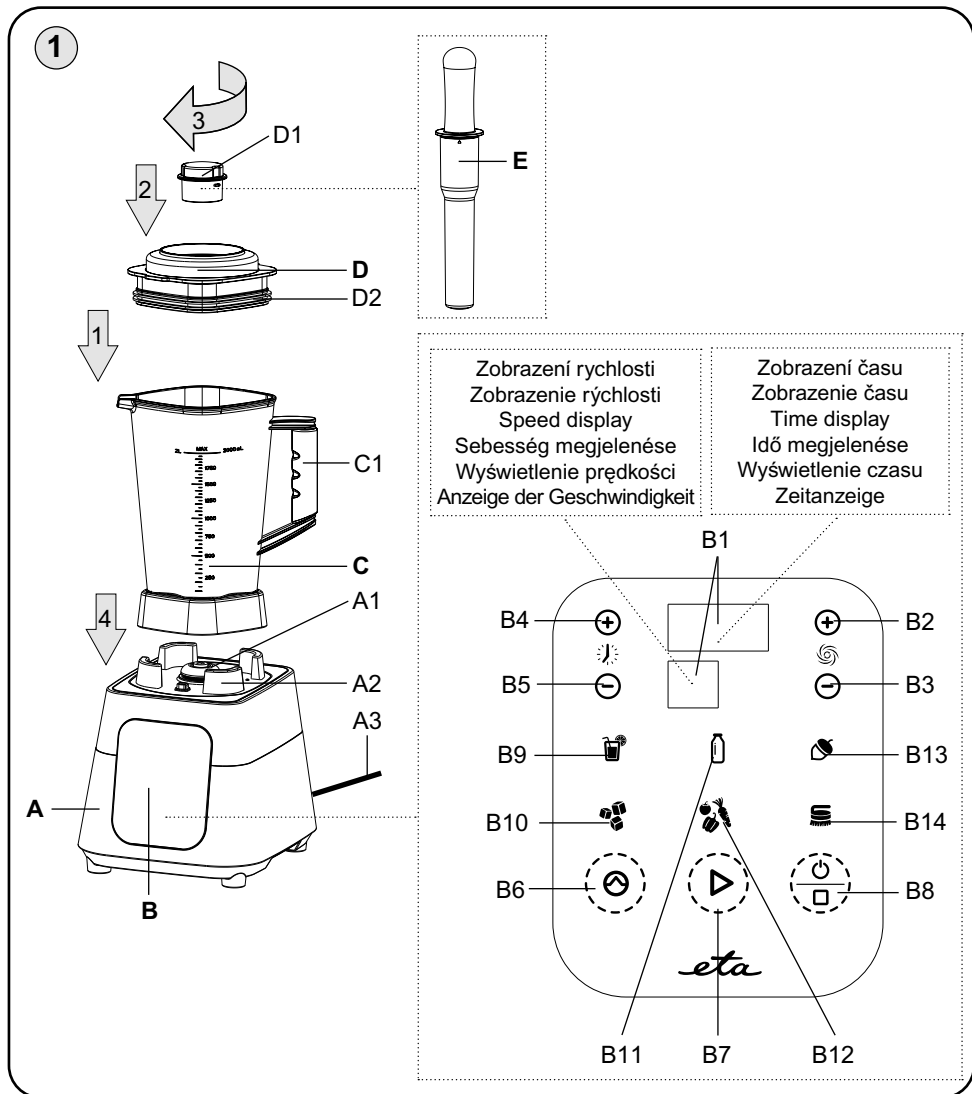

Obrázky jsou pouze ilustrační  
Obrázky sú len ilustračné  
Product images are for  
illustrative purposes only  
Ilusztratív képek  
Zdjęcia służą wyłącznie  
jako ilustracja  
Die Bilder dienen nur der Illustration

<b>CZ</b>	
I. BEZPEČNOSTNÍ UPOZORNĚNÍ	4
II. POPIS SPOTŘEBIČE (obr. 1)	6
III. PŘÍPRAVA K POUŽITÍ	7
IV. POUŽITÍ MIXÉRU	8
V. SKLADOVÁNÍ	12
VI. ÚDRŽBA	12
VII. ŘEŠENÍ PROBLÉMŮ	12
VIII. EKOLOGIE	13
IX. TECHNICKÁ DATA	13
<b>SK</b>	
I. BEZPEČNOSTNÉ UPOZORNENIA	15
II. OPIŠ SPOTŘEBIČA (obr. 1)	17
III. PŘÍPRAVA NA POUŽITIE	18
IV. POUŽITIE MIXÉRA	19
V. SKLADOVANIE	23
VI. ÚDRŽBA	23
VII. RIEŠENIE PROBLÉMOV	24
VIII. EKOLÓGIA	24
IX. TECHNICKÉ ÚDAJE	24
<b>EN</b>	
I. SAFETY WARNINGS	27
II. Features of the device (pic. 1)	29
III. PREPARATION FOR USE	30
IV. USING THE BLENDER	31
V. STORAGE	35
VI. MAINTENANCE	35
VII. TROUBLESHOOTING	35
VIII. ENVIRONMENTAL PROTECTION	36
IX. TECHNICAL DATA	36
<b>HU</b>	
I. BIZTONSÁGI FIGYELMEZTETÉS	38
II. A KÉSZÜLÉK LEÍRÁSA (1. sz. ábra)	40
III. HASZNÁLATRA TÖRTÉNŐ ELŐKÉSZÍTÉS	41
IV. A MIXER HASZNÁLATA	42
V. TÁROLÁS	46
VI. KARBANTARTÁS	46
VII. A PROBLÉMÁK MEGOLDÁSAI	46
VIII. ÖKOLÓGIA	46
IX. MŰSZAKI ADATOK	47
<b>PL</b>	
I. OSTRZEŻENIA DOTYCZĄCE BEZPIECZEŃSTWA	49
II. OPIS URZĄDZENIA (rys. 1)	51
III. PRZYGOTOWANIE DO UŻYCIA	52
IV. UŻYCIE MIKSERA	53
V. SKŁADOWANIE	57
VI. KONSERWACJA	57
VII. ROZWIĄZYWANIE PROBLEMÓW	58
VIII. EKOLOGIA	58
IX. DANE TECHNICZNE	58
<b>DE</b>	
I. SICHERHEITSHINWEISE UND WARNUNGEN	61
II. BESCHREIBUNG (Abb. 1)	63
III. VORBEREITUNG FÜR DEN BETRIEB	64
IV. BENÜTZUNG DES MIXERS	66
V. LAGERUNG	69
VI. WARTUNG	69
VII. UMWELTSCHUTZ	69
VIII. TECHNISCHE DATEN	70

## NÁVOD K OBSLUZE

Vážený zákazníku, děkujeme Vám za zakoupení našeho produktu. Před uvedením tohoto přístroje do provozu si velmi pozorně přečtěte návod k obsluze a tento návod spolu s pokladním dokladem a podle možností i s obalem a vnitřním obsahem obalu dobře uschovejte.

**I. BEZPEČNOSTNÍ UPOZORNĚNÍ**

- Před prvním uvedením do provozu si pečlivě přečtěte návod k obsluze, prohlédněte vyobrazení a návod si uschovejte pro budoucí použití. Instrukce v návodu považujte za součást spotřebiče a postupte je jakémukoli dalšímu uživateli spotřebiče.
- Zkontrolujte, zda údaj na typovém štítku odpovídá napětí ve Vaší elektrické zásuvce. Vidlici napájecího přívodu je nutné připojit pouze do zásuvky elektrické instalace, která odpovídá příslušným normám.
- Tento spotřebič nesmí být používán dětmi. Udržujte spotřebič a jeho přívod mimo dosah dětí. Spotřebiče mohou používat osoby se sníženými fyzickými či mentálními schopnostmi nebo nedostatkem zkušeností a znalostí, pokud jsou pod dozorem nebo byly poučeny o používání spotřebiče bezpečným způsobem a rozumí případným nebezpečím. Děti si se spotřebičem nesmějí hrát.
- Před výměnou příslušenství nebo přístupných částí, které se při používání pohybují, před montáží a demontáží, před čištěním nebo údržbou, spotřebič vypněte a odpojte od el. sítě vytažením vidlice napájecího přívodu z el. zásuvky!
- Jestliže je napájecí přívod tohoto spotřebiče poškozen, musí být přívod nahrazen výrobcem, jeho servisním technikem nebo podobně kvalifikovanou osobou, aby se tak zabránilo vzniku nebezpečné situace.
- Vždy odpojte spotřebič od napájení, pokud ho necháváte bez dozoru.
- Zachovejte opatrnost, pokud se lije horká kapalina do strojku na přípravu a zpracování potravin nebo do mixéru, protože může vystříknout ze spotřebiče vlivem náhlého varu.
- Při manipulaci s mixérem postupujte opatrně, nůž je velmi ostrý!
- Nikdy spotřebič nepoužívejte, pokud má poškozený napájecí přívod nebo vidlici, pokud nepracuje správně, pokud upadl na zem a poškodil se nebo spadl do vody. V takových případech zanechte spotřebič do odborné elektroopravy k prověření jeho bezpečnosti a správné funkce.
- Je-li spotřebič v činnosti, zabraňte v kontaktu s ním domácím zvířatům, rostlinám a hmyzu.

- **Pro přitlačení surovin k noži používejte výhradně přiložené pěchovadlo! Je navrženo speciálně pro tento účel.**
- **Před každým spuštěním pohonné jednotky musí být nádoba řádně nasazena a víko musí být řádně umístěno, aby byla nádoba uzavřena. Ve víku musí být krytka nebo pěchovadlo.**
- **Nádobu nikdy neodnímejte ani nenasazujte za chodu pohonné jednotky. Vyhnete se tak riziku poranění a poškození spotřebiče.**
- **Po ukončení práce a před každou údržbou spotřebič vždy vypněte a odpojte od el. sítě vytažením vidlice napájecího přívodu z el. zásuvky.**
- **Pohonnou jednotku nikdy neponořujte do vody a nemyjte pod proudem vody!**
- **Vidlici napájecího přívodu nezasunujte do el. zásuvky a nevytahujte z el. zásuvky mokřýma rukama a taháním za napájecí přívod!**
- Na spotřebič neodkládejte žádné předměty.
- **Spotřebič nesmí být používán ve vlhkém nebo mokřém prostředí a v jakémkoliv prostředí s nebezpečím požáru nebo výbuchu** (prostory kde jsou skladovány chemikálie, paliva, oleje, plyny, barvy a další hořlavé, případně těkavé, látky)
- Maximální doba zpracování je **6 min.** Poté dodržte pauzu cca **10 min** nutnou k ochlazení pohonné jednotky.
- Správným nasazením nádoby na spotřebič se uvolní bezpečnostní pojistka a spotřebič lze zapnout.
- Nádoba není určena na uchovávání a skladování potravin. Potravinu po mixování umístěte do jiné nádoby vhodné na skladování.
- Nádobu nikdy zcela nenaplňujte vodou či jinou tekutinou. Při chodu spotřebiče by se mohla voda přelit a tím dostat do přístroje. Dodržujte maximální povolené množství.
- Při mixování nebo míchání tekutin nikdy nedávejte větší množství, než 2000 ml a vždy používejte víko. Při zpracovávání horkých surovin je maximální množství 1000 ml.
- Výrobek je určen pouze pro použití v domácnostech a podobné účely (příprava pokrmů v obchodech, kancelářích a podobných pracovištích, v hotelích, motelech a jiných obytných prostředích, v podnicích zajišťujících nocleh se snídaní)! Není určen pro komerční použití!
- **Spotřebič nenechávejte v chodu bez dozoru a nezatížený. Kontrolujte ho po celou dobu přípravy potravin!**
- Spotřebič je vybaven tepelnou bezpečnostní pojistkou, která přeruší přívod proudu v případě přetížení motoru. Pokud k tomu dojde, spotřebič odpojte od el. sítě a nechte vychladnout minimálně 10 minut.
- Nezapínejte spotřebič bez vložených substancí!
- Neodnímejte víko a nádobu pokud je pohonná jednotka v chodu!
- Než odejmete víko nebo nádobu mixéru, nechejte rotující části úplně zastavit.
- **POZOR:** Spotřebič není určen pro činnost prostřednictvím vnějšího časového spínače, dálkového ovládání nebo jakékoli jiné součásti, která spíná spotřebič automaticky, protože existuje nebezpečí vzniku požáru, pokud by byl spotřebič zakryt nebo nesprávně umístěn
- Před přípravou odstraňte z potravin případné obaly (např. **papír, PE sáček** atd.).
- Není přípustné jakýmkoli způsobem upravovat povrch spotřebiče (např. pomocí **samolepicí tapety, fólie**, apod.)!
- Nepoužívejte bezpečnostní pojistky ovládané mixérem k vypínání spotřebiče!
- Příslušenství nezasouvejte do žádných tělesných otvorů.
- Nepracovávejte potraviny s vyšší teplotou než **cca 80 °C**.
- Mixér používejte pouze v pracovní poloze na místech, kde nehrozí jeho převrnutí a v dostatečné vzdálenosti od tepelných zdrojů (např. **kamna, sporák, vařič, gril** atd.) a vlhkých povrchů (**dřezy, umyvadla** atd.).

- Pokud se zpracovávané potraviny začnou zachycovat na příslušenství (např. **noži, stěnách mixéru nebo víku**) spotřebič vypněte a příslušenství opatrně očistěte stěrkou.
- Spotřebič používejte pouze s příslušenstvím určeným a dodaným pro tento typ. Použití jiného příslušenství může představovat nebezpečí pro obsluhu.
- Nikdy nevsunujte např. **prsty, vidličku, nůž, stěrku, lžici** do rotujících částí spotřebiče.
- Pravidelně kontrolujte stav napájecího přívodu spotřebiče.
- Zabraňte tomu, aby přívodní kabel volně visel přes hranu pracovní desky, kde by na něho mohly dosáhnout děti.
- Napájecí přívod nesmí být poškozen ostrými nebo horkými předměty, otevřeným plamenem, nesmí se ponořit do vody ani ohýbat přes ostré hrany.
- V případě potřeby použití prodlužovacího přívodu je nutné, aby nebyl poškozen a vyhovoval platným normám.
- Spotřebič nikdy nepoužívejte pro žádný jiný účel, než pro který je určen a popsán v tomto návodu!
- **VAROVÁNÍ:** Při nesprávném používání přístroje, které není v souladu s návodem k obsluze, existuje riziko poranění.
- Výrobce neručí za škody způsobené nesprávným používáním spotřebiče a příslušenství (např. **znehodnocení potravin, poranění o ostří nože mixéru, požár**) a není odpovědný ze za spotřebič v případě nedodržení výše uvedených bezpečnostních upozornění.

### Upozornění

Pokud je mixér ve stavu chodu naprázdno (např. čepel se nedokáže dotknout potraviny), odpojte jej od elektrické sítě a potraviny uvolněte. Mixér nesmí být v provozu naprázdno déle než 10 sekund!

## II. POPIS SPOTŘEBIČE (obr. 1)

### A – pohonná jednotka

- A1 – hřídel pohonu
- A2 – aretační trn pro usazení nádoby
- A3 – napájecí přívod

### B – ovládací panel

- B1 – displej
- B2 – tlačítko “+” pro manuální nastavení rychlosti (zvýšení hodnoty)
- B3 – tlačítko “-” pro manuální nastavení rychlosti (snížení hodnoty)
- B4 – tlačítko “+” pro manuální nastavení času přípravy (zvýšení hodnoty)
- B5 – tlačítko “-” pro manuální nastavení času přípravy (snížení hodnoty)
- B6 – tlačítko PULSE pro maximální otáčky
- B7 – tlačítko START
- B8 – tlačítko POWER/STOP
- B9 – tlačítko pro spuštění programu “SMOOTHIE”
- B10 – tlačítko pro spuštění programu “ICE”
- B11 – tlačítko pro spuštění programu “MILK”
- B12 – tlačítko pro spuštění programu “PUREE”
- B13 – tlačítko pro spuštění programu “NUTS”
- B14 – tlačítko pro spuštění programu “QUICK\_CLEAN”

**C – nádoba**

C1 – držadlo

**D – víko**

D1 – krytka

D2 – těsnění víka

**E – pěchovadlo****III. PŘÍPRAVA K POUŽITÍ**

Odstraňte veškerý obalový materiál a vyjměte příslušenství. Ze spotřebiče odstraňte všechny případné adhezivní fólie, samolepky nebo papír. Před prvním použitím doporučujeme skleněnou nádobu nejdříve vymýt. Nožová vložka je totiž z technologických důvodů ošetřena zdravotně nezávadným olejem. Proto nádobu nejdříve naplňte teplou vodou (max. 50 °C) s malým množstvím čisticího prostředku. Nádobu nasadte na robot, nastavte maximální otáčky a spusťte na dobu 1 minuty. Nádobu poté vypláchněte čistou vodou.

Postavte sestavený mixér s vybraným příslušenstvím na zvolenou rovnou, stabilní, hladkou a čistou pracovní plochu ve výšce minimálně 85 cm, mimo dosah dětí a nesvéprávných osob. Ponechtejте volný prostor pro řádnou ventilaci. Otvory ve spotřebiči zajišťují proudění vzduchu při ventilaci a nesmí se zakrývat ani jinak blokovat. Nesmí se též odnímat nožky. Přesvědčte se, že napájecí přívod není poškozen a že neprochází přes jakékoliv ostré či horké plochy. El. zásuvka musí být dobře přístupná, aby bylo možno mixér, v případě nebezpečí, snadno odpojit od el. sítě. Při prvním použití se může objevit krátké, mírné zakouření, to však není závada a duvod k reklamaci spotřebiče.

**Sestavení spotřebiče (obr. 1)**

Spotřebič sestavte podle obr. 1. Správným usazením nádoby **C** na pohonnou jednotku dojde k uvolnění bezpečnostní pojistky a pak lze spotřebič používat. Do otvoru ve víku vložte buď krytku **D1** nebo pěchovadlo **E**. Při demontáži postupujte opačným způsobem.

**Ovládání:****1) Zapnutí do pohotovostního režimu**

- Připojte pohonnou A jednotku k el. síti.
- Nasadte nádobu C na aretační trny.
- Po nasazení nádoby se na krátký okamžik rozsvítí displej a všechny kontrolky na ovládacím panelu (ozve se akustický signál). Stisknutím tlačítka B8 spotřebič zapnete (ozve se akustický signál).
- Poté lze nastavovat jednotlivé funkce

**2) Manuální nastavení rychlosti a času**

- Rychlost nastavíte pomocí tlačítek B2 a B3. K dispozici je celkem 9 rychlostí.
- Čas nastavíte pomocí tlačítek B4 a B5. Čas lze nastavit v rozmezí od 5 sekund až po 6 minut.
- Nyní lze mixér spustit pomocí tlačítka B7.

**Poznámky**

- Tlačítka **B2** a **B3** lze obsluhovat krátkým stisknutím.
- Tlačítka **B4** a **B5** lze obsluhovat buď krátkým stisknutím nebo delším přidržením.
- Každé stisknutí tlačítek **B2**, **B3**, **B4**, **B5** je indikováno akustickým signálem.
- Při nastavování času je krok 5 sekund.

**3) Použití přednastavených programů**

- Pomocí tlačítek B9–B14 zvolte požadovaný program přípravy. Po stisknutí daného tlačítka se ozve akustický signál a podsvícení zvoleného tlačítka začne blikat
- Stisknutím tlačítka B7 lze spustit zvolený program přípravy.
- Jednotlivé fáze přednastavených programů jsou indikovány na displeji B1.

Název programu	Celkový čas (sec.)	Využití
<b>SMOOTHIE</b>	60	Příprava ovocných a zeleninových nápojů (smoothie)
<b>MILK</b>	180	Příprava mléčných koktejlů
<b>NUTS</b>	120	Sekání ořechů a tvorba másel
<b>ICE</b>	60	Sekání ledu
<b>PUREE</b>	90	Příprava ovocných a zeleninových pyré
<b>QUICK_CLEAN</b>	40	Údržba a čištění mixéru

**Poznámky**

- Manuálně nastavené i přednastavené programy lze kdykoliv ukončit pomocí tlačítka **B8**.
- Přednastavené programy mají vždy několik časových fází, při nichž dochází k automatické regulaci otáček. Jednotlivé programy se také liší v celkové době přípravy.
- Průběhy programů naleznete na konci jazykové mutace.

**4) Použití tlačítka PULSE (B6)**

- Stisknutím a držením tlačítka B6 lze spustit maximální otáčky.
- Po uvolnění dojde k vypnutí otáček.

**IV. POUŽITÍ MIXÉRU**

Suroviny před zpracováním očistěte a umyjte, případně nakrájejte na menší kousky. Vložte všechny ingredience do nádoby, uzavřete víkem s krytkou. Uzavřenou nádobu se surovinami umístěte na pohonnou jednotku. Poté použijte manuální nastavení rychlosti a času přípravy nebo použijte jeden z přednastavených programů (viz **Ovládání**). Doporučujeme občas práci přerušit, spotřebič vypnout a odstranit případné potraviny, které se nalepily na nůž nebo nádobu a víko. Mixér je určen k přípravě šťáv, mléčných koktejlů, smoothie, omáček, zmrzliny polévek, dětské a dietní výživy, výroby pyré, apod. Pro přitlačení větších kusů surovin k noži používejte pěchovadlo **E**.

### Doporučení

- Pokud budete zpracovávat větší množství potravin, rozdělte si je do jednotlivých dávek tak, abyste nepřetížili pohonnou jednotku.
- Tvrdé suroviny (např. luštěniny, sojové boby, apod.) namočte před zpracováním do vody.
- Pro správnou funkci drcení kostek ledu dodržujte maximální množství po rysku 1000 ml.
- Při zpracování ořechů na zhotovení másla je minimální množství 500 g. Po celou dobu sekání je potřeba pěchovadlem posunovat ořechy do prostoru záběru nože.
- U přípravy menšího množství surovin pro nápoje, těsta a pyré se doporučuje do nádoby nalít malé množství tekutiny již na začátku mixování.
- Pěchovadlo **E** nikdy nepoužívejte samostatně bez víka **D** (obr. 2).
- Čím déle potraviny v mixéru zpracováváte, tím bude výsledek jemnější.
- Můžete zpracovávat také horké tekutiny až do teploty 80 °C, např. omáčky, polévky.
- U tekutin, které tvoří pěnu (např. mléko) nikdy nenaplňujte nádobu až po 2000 ml, aby nedošlo k přetečení. V tomto případě doporučujeme množství cca 1250 ml.
- Pokud nejste s výsledkem spokojeni, spotřebič vypněte, pomoci stěrky suroviny promíchejte, odeberte část surovin nebo přidejte trochu tekutin.
- Časy příprav (zpracování) závisí na množství, druhu a kvalitě použitých substancí, standardně se však pohybují v desítkách sekund.

### DOPORUČENÉ RYCHLOSTI PRO ZPRACOVÁNÍ SUROVIN

Jedná se o vysokotáčkový mixér. Otáčky se pohybují v rozsahu 15000-26000 ot. za minutu. Rychlost vždy nastavujte s přihlédnutím na druh a množství zpracovávaných surovin a také na zralost zejména u ovoce a zeleniny. Doporučujeme vždy mixér zapínat na minimální otáčky a pak postupně dle potřeby zvyšovat výkon. Při zpracování zmražených potravin použijte vždy maximální rychlost již při prvním zapnutí.

### RECEPTY

Následující typy zpracování považujte za příklady a za inspiraci, jejich účelem není poskytnout návod, ale ukázat možnosti různého zpracování potravin. Množství surovin je uváděno pro 1 a 4 porce. Je-li to nutné, rozdělte suroviny v daném poměru do více dávek.

**Nikdy nedávejte do nádoby větší množství, než je označeno ryskou MAX!**

#### 1) Malinové smoothie

Ingredience	Množství (1 porce)	Množství (4 porce)
maliny	100 g	400 g
banány	1 ks	4 ks
kokosové mléko	150 ml	600 ml

Postup:

Maliny očistěte a omyjte. Banány zbavte slupky a nalámejte na menší kousky. Poté všechny suroviny vložte mixéru a umixujte do jemna.

#### 2) Brusinkové smoothie

Ingredience	Množství (1 porce)	Množství (4 porce)
brusinky	100 g	400 g
brusinkový džus	100 ml	400 ml
jogurt	50 ml	200 ml
jahody	50 g	200 g

## Postup

Brusinky a jahody podle potřeby očistíme. Poté všechny suroviny vložte mixéru a umixujeme do jemna.

**3) Rajčatové smoothie**

Ingredience	Množství (1 porce)	Množství (4 porce)
rajčata	150 g	600 g
rajčatový džus	50 ml	200 ml
jablečný džus	50 ml	200 ml
řapíkatý celer	20 g	80 g
mrkev	1 ks	4 ks
kostky ledu	4 ks	16 ks

## Postup

Zeleninu řádně očistěte a nakrájejte na menší kousky. Poté všechny suroviny společně s ledem vložte do mixéru a důkladně rozmixujte.

**4) Melounové smoothie**

Ingredience	Množství (1 porce)	Množství (4 porce)
vodní meloun	200 g	800 g
jahody	50 g	200 g
voda	100 ml	400 ml

## Postup

Jahody dle potřeby opláchněte a osušte. Melounovou dužinu doporučujeme před zpracováním vypeckovat. V případě že pecky v dužině ponecháte, je možné nakonec smoothie přecedit přes sítko. Veškeré suroviny řádně rozmixujte.

**5) Mangové smoothie**

Ingredience	Množství (1 porce)	Množství (4 porce)
mango	1 ks	4 ks
broskve	1 ks	4 ks
citrón	1/2 ks	2 ks
voda	100 ml	400 ml

## Postup:

Broskve omyjte, zbavte pecek. Mango rovněž omyjte, zbavte pecky a oloupejte. Poté vše vložíme do mixéru. Dle potřeby dochuťte vymočenou šťávou z citrónu. Nakonec vše řádně rozmixu.

**6) Smoothie z mrkve a jablek**

Ingredience	Množství (1 porce)	Množství (4 porce)
mrkev	1 ks	4 ks
jablka	1 ks	4 ks

citrón	1/2 ks	2 ks
voda	100 ml	400 ml

Postup:

Mrkev v jablka omyjte, oloupejte a nakrájejte na menší kousky. Poté vše vložíme do mixéru. Dle potřeby dochuťte vymačkanou šťávou z citrónu Nakonec vše řádně rozmixujte.

### 7) Smoothie ze zeleného čaje a mandlí

Ingredience	Množství (1 porce)	Množství (4 porce)
zelený čaj	200 ml	800 ml
mandle	20 g	80 g
med	2 lžice	8 lžící

Postup:

Nejdříve uvařte silný zelený čaj a nechte jej vychladnout. Poté jej společně s mandlemi a medem vložte do mixéru a řádně umixujte.

### 8) Banánovo-jahodová zmrzlina

Ingredience	Množství (1 porce)	Množství (4 porce)
banány	1 ks	4 ks
jahody	50 g	200 g

Postup:

Banány oloupejte, nakrájejte na poloviny a nechte zmrazit. Použijte hodně vyzrálé banány. Jahody dle potřeby očistěte a omyjte. Chcete-li, můžete je také nechat zmrazit (není to nutné). Poté vše vložte do mixéru a rozmixujte. Při výrobě zmrzliny použijte pého vadlo pro posun surovin k noži. Zmražené banány krásně vytvoří zmrzlinovou konzistenci.

### 9) Jahodový koktejl

Ingredience	Množství (1 porce)	Množství (4 porce)
jahody	50 g	200 g
mléko	200 ml	800 ml
cukr	1 lžice	4 lžice

Postup:

Jahody dle potřeby očistěte a omyjte. Poté vše vložte do mixéru a řádně rozmixujte. Pro doslazení doporučujeme používat třtinový cukr.

### 10) Banánový koktejl

Ingredience	Množství (1 porce)	Množství (4 porce)
banány	1 ks	4 ks
mléko	200 ml	800 ml
cukr	1 lžice	4 lžice

Postup:

Banány oloupejte a nakrájejte na menší kousky. Poté vše vložte do mixéru a řádně rozmixujte. Pro doslazení doporučujeme používat třtinový cukr.

## V. SKLADOVÁNÍ

Spotřebič uložte na suchém, bezprašném místě, mimo dosah dětí a nesvéprávných osob.

## VI. ÚDRŽBA

**Nepoužívejte drsné a agresivní čisticí prostředky (např. ostré předměty, škrabky, ředidla nebo jiná rozpouštědla)!** Čištění pohonné jednotky provádějte vlhkým hadříkem s přidavkem saponátu. Veškeré příslušenství ihned po použití umyjte v horké vodě s přidavkem saponátu (nepoužívejte myčku na nádobí). Nůž vyčistěte tak, že do nádoby nalijete cca 0,5 l čisté vody, zvolíte přednastavený program **“QUICK CLEAN”** a spotřebič zpustíte. V případě většího znečištění nože postup několikrát opakujte, nebo nalijte 1 l vody, přidejte malé množství saponátu a zapněte mixér na 1 minutu. Dbejte na to, aby řezné hrany nože nepřišly do styku s tvrdými předměty, které je otupují a tím snižují jejich účinnost. Některé přísady mohou určitým způsobem příslušenství zbarvit. To však nemá na funkci spotřebiče žádný vliv a toto zbarvení obvykle za určitou dobu samo zmizí. Výlisky z plastu nikdy nesaňte nad zdrojem tepla (např. **kamna, el./plynový sporák**).

## VII. ŘEŠENÍ PROBLÉMU

Problém	Příčina	Řešení
Spotřebič se nezapne	Není připojeno napájení	Zkontrolujte napájecí přívod, vidlici a el. zásuvku
	Mixovací nádoba není správně nasazena	Zkontrolujte a upevněte nádobu do správné pozice tak, aby se odjistila bezpečnostní pojistka
Spotřebič přestane pracovat	Zpracovávané potraviny jsou příliš těžké a nádoba je příliš naplněná. Zapůsobila tepelná ochrana a vypnula spotřebič	Spotřebič vypněte, nechte ho vychladnout a zpracovávané potraviny rozdělte na menší dávky a ty zpracovávejte postupně
Ze dna mixovací nádoby unikají tekutiny	Těsnění nebo nůž jsou opotřebované, poškozené nebo špatně umístěné	Obraťte se na autorizované servisní středisko
<b>E4</b> - chybový kód na displeji	Problém na základní desce	Obraťte se na autorizované servisní středisko

Údržbu rozsáhlejšího charakteru nebo údržbu, která vyžaduje zásah do vnitřních částí spotřebiče, musí provést odborný servis! Nedodržením pokynů výrobce zaniká právo na opravu!

Případné další informace o spotřebiči a servisní síti získáte na infolince +420 545 120 545 nebo na internetové adrese [www.eta.cz](http://www.eta.cz).

Kontakt na výrobce: [info@eta.cz](mailto:info@eta.cz)

Informace k reklamaci a opravě výrobků naleznete na stránkách [www.eta.cz/servis-eu](http://www.eta.cz/servis-eu).

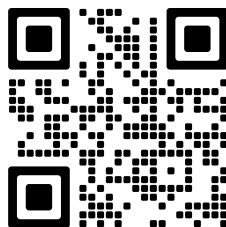

## VIII. EKOLOGIE



Pokud to rozměry dovolují, jsou na všech kusech vytištěny znaky materiálů použitých na výrobu balení, komponentů a příslušenství, jakož i jejich recyklace. Uvedené symboly na výrobku nebo v průvodní dokumentaci znamenají, že použité elektrické nebo elektronické výrobky nesmí být likvidovány společně s komunálním odpadem. Za účelem jejich správné likvidace je odevzdejte na k tomu určených sběrných místech, kde budou přijaty zdarma. Správnou likvidací tohoto produktu pomůžete zachovat cenné přírodní zdroje a napomáháte prevenci potenciálních negativních dopadů na životní prostředí a lidské zdraví, což by mohly být důsledky nesprávné likvidace odpadů. Další podrobnosti si vyžádejte od místního úřadu nebo nejbližšího sběrného místa. Při nesprávné likvidaci tohoto druhu odpadu mohou být v souladu s národními předpisy uděleny pokuty. Pokud má být spotřebič definitivně vyřazen z provozu, doporučuje se po odpojení napájecího přívodu od el. sítě přívod odříznout, spotřebič tak bude nepoužitelný.

## IX. TECHNICKÁ DATA

Napětí (V)	uvedeno na typovém štítku výrobku
Příkon (W)	uveden na typovém štítku výrobku
Objem nádoby (ml)	2000
Hmotnost (kg) cca	5,0
Spotřebič třídy ochrany	I.
Rozměry cca (DxHxV) (mm)	200 x 240 x 510
Příkon v pohotovostním režimu je < 0,5 W.	
Hlučnost: Deklarovaná hladina akustického výkonu je 85 dB(A) re 1pW	

**Změna technické specifikace a obsahu případného příslušenství dle modelu výrobku vyhrazena výrobcem.**

**UPOZORNĚNÍ A SYMBOLY POUŽITÉ NA SPOTŘEBIČI, OBALECH NEBO V NÁVODU:**

HOUSEHOLD USE ONLY. DO NOT IMMERSE IN WATER OR OTHER LIQUIDS.

*Pouze pro použití v domácnosti. Neponořovat do vody nebo jiných tekutin.*

OPEN - Otevřít



TO AVOID DANGER OF SUFFOCATION, KEEP THIS PLASTIC BAG AWAY FROM BABIES AND CHILDREN. DO NOT USE THIS BAG IN CRIBS, BEDS, ARRANGES OR PLAYPENS. THIS BAG IS NOT A TOY.



*Nebezpečí udušení. Nepoužívejte tento sáček v kolébkách, postýlkách, kočárcích nebo dětských ohrádkách. PE sáček odkládejte mimo dosah dětí. Sáček není na hraní.*



**UPOZORNĚNÍ**



*Nesmí být likvidováno společně s komunálním odpadem*



*Čtěte návod k obsluze*



*Odemčeno / Unlocked*



*Uzamčeno / Locked*



odemčeno



uzamčeno

## ČASOVÝ PRŮBĚH FÁZÍ PŘEDNASTAVENÝCH PROGRAMŮ

Program		SMOOTHIE	MILK	NUTS	ICE	PUREE	QUICK_CLEAN	
Celkový čas (sec.)		60	180	120	60	90	40	
Fáze	1.	Rychlost	7	5	8	9	8	9
		Čas (sec.)	15	30	20	1	15	3
	2.	Rychlost	0	7	5	0	9	0
		Čas (sec.)	3	60	50	4	30	3
	3.	Rychlost	9	8	4	9	8	9
		Čas (sec.)	20	60	35	1	20	8
	4.	Rychlost	0	9	7	0	9	0
		Čas (sec.)	2	30	15	4	25	3
	5.	Rychlost	9	-	-	9	-	9
		Čas (sec.)	20	-	-	1	-	7
	6.	Rychlost	-	-	-	0	-	0
		Čas (sec.)	-	-	-	4	-	3
	7.	Rychlost	-	-	-	9	-	9
		Čas (sec.)	-	-	-	1	-	3
	8.	Rychlost	-	-	-	0	-	0
		Čas (sec.)	-	-	-	4	-	3
	9.	Rychlost	-	-	-	9	-	9
		Čas (sec.)	-	-	-	1	-	7
	10.	Rychlost	-	-	-	0	-	-
		Čas (sec.)	-	-	-	4	-	-
	11.	Rychlost	-	-	-	9	-	-
		Čas (sec.)	-	-	-	1	-	-
	12.	Rychlost	-	-	-	0	-	-
		Čas (sec.)	-	-	-	4	-	-
13.-22.	...	...	...	...	...	...	...	
23.	Rychlost	-	-	-	9	-	-	
	Čas (sec.)	-	-	-	1	-	-	
24.	Rychlost	-	-	-	0	-	-	
	Čas (sec.)	-	-	-	4	-	-	

Poznámka:

Rychlost = 0 - STOP (otáčky pozastaveny po stanovený čas)

Multifunkčný stolný mixér

**eta 3100**

# Vital Blend Fit

## NÁVOD NA OBSLUHU

Vážený zákazník, ďakujeme Vám za zakúpenie nášho produktu. Pred uvedením tohto prístroja do prevádzky, si veľmi pozorne prečítajte návod na obsluhu a tento návod spolu s dokladom o predaji a podľa možností aj s obalom a vnútorným vybavením obalu dobre uschovajte.

## I. BEZPEČNOSTNÉ UPOZORNENIA



- Pred prvým uvedením do prevádzky si starostlivo prečítajte návod na obsluhu, prehladnite vyobrazenie a návod uschovajte na neskoršie použitie. Inštrukcie v návode považujte za súčasť spotrebiča a postúpte ich akémukoľvek ďalšiemu užívateľovi spotrebiča.
- Skontrolujte, či údaj na typovom štítku zodpovedá napätiu vo vašej elektrickej zásuvke. Vidlicu napájacieho prívodu treba pripojiť do správne zapojenej a uzemnenej zásuvky podľa STN!
- Tento spotrebič nesmie byť používaný deťmi. Udržujte spotrebič a jeho prívod mimo dosahu detí. Spotrebiče môžu používať osoby so zníženými fyzickými či mentálnymi schopnosťami alebo nedostatkom skúseností a znalostí, ak sú pod dozorom alebo boli poučené o používaní spotrebiča bezpečným spôsobom a rozumejú prípadnému nebezpečenstvu. Deti si so spotrebičom nesmú hrať.
- Ak je napájací prívod tohto spotrebiča poškodený, musí byť prívod nahradený výrobcom, jeho servisným technikom alebo podobne kvalifikovanou osobou, aby sa tak zabránilo vzniku nebezpečnej situácie.
- Pred výmenou príslušenstva alebo prístupných častí, ktoré sa pri používaní pohybujú, pred montážou a demontážou, pred čistením alebo údržbou, spotrebič vypnite a odpojte od el. siete vyťahnutím vidlice napájacieho prívodu z elektrickej zásuvky!
- Vždy odpojte spotrebič od napájania, ak ho nechávate bez dozoru.
- Spotrebič nikdy nepoužívajte, pokiaľ má poškodený napájací prívod alebo vidlicu, pokiaľ nepracuje správne, pokiaľ spadol na zem a poškodil sa alebo spadol do vody. V takých prípadoch zanešte spotrebič do odborného servisu na preverenie jeho bezpečnosti a správnej funkčnosti.
- Zachovajte opatrnosť, ak sa leje horúca kvapalina do strojčka na prípravu a spracovanie potravín alebo do mixéra, pretože môže vystreknúť zo spotrebiča vplyvom náhleho varu.
- Pri manipulácii s mixérom postupujte opatrne, nôž je veľmi ostrý!

- Ak je spotrebič v činnosti, zabráňte v kontakte s ním domácim zvieratám, rastlinám a hmyzu.
- **Pre pritlačenie surovín k nožu používaj výhradne priložené pechovadlo! Je navrhnuté špeciálne pre tento účel.**
- **Pred každým spustením pohonnej jednotky musia byť nádoba riadne nasadená a veko musí byť riadne umiestnené, aby bola nádoba uzavretá. Vo veku musí byť krytka alebo pechovadlo.**
- **Nádobu nikdy neodnímajte ani nenasadzujte za chodu pohonnej jednotky. Vyhnite sa tak riziku poranenia a poškodenia spotrebiča.**
- **Po skončení práce a pred každou údržbou spotrebič vždy vypnite a odpojte od elektrickej siete vytiahnutím vidlice napájacieho prívodu z elektrickej zásuvky.**
- **Výrobok je určený len pre použitie v domácnostiach a pre podobné účely (v obchodoch, kanceláriách a podobných pracoviskách, v hoteloch, moteloch a iných obytných prostrediach, v podnikoch zaisťujúcich nocľah s raňajkami)! Nie je určený pre komerčné použitie!**
- Na spotrebič neodkladajte žiadne predmety.
- **Spotrebič nesmie byť používaný vo vlhkom alebo mokrom prostredí a v akomkoľvek prostredí s nebezpečenstvom požiaru alebo výbuchu** (priestory kde sú skladované chemikálie, palivá, oleje, plyny, farby a ďalšie horľavé, prípadne prchavé, látky).
- Maximálna doba spracovania je 6 min. Potom dodržte asi 10 min prestávku, aby sa ochladila pohonná jednotka.
- Správnym nasadením nádoby na spotrebič sa uvoľní bezpečnostná poistka a spotrebič možno zapnúť.
- Nádoba nie je určená na uchovávanie a skladovanie potravín. Potraviny po mixovaní umiestnite do inej nádoby vhodnej na skladovanie.
- Nádoba nikdy úplne nenaplňte vodou či inou tekutinou. Pri chode spotrebiča by sa mohla voda preliať a tým dostať do prístroja. Dodržujte maximálne povolené množstvo.
- Pri mixovaní alebo miešaní tekutín nikdy nedávajte väčšie množstvo, než 2000 ml a vždy používajte veko. Pri spracovávaní horúcich surovín je maximálne množstvo 1000 ml.
- **Vidlicu napájacieho prívodu nezasúvajte do zásuvky, ani ju z nej nevyberajte mokrými rukami a ani ťahaním za napájací prívod!**
- **Výrobok nenechávajte v činnosti bez dozoru!**
- Spotrebič je vybavený tepelnou bezpečnostnou poistkou, ktorá preruší prívod prúdu v prípade preťaženia motora. Ak k tomu dôjde, spotrebič odpojte od el. siete a nechajte ho vychladnúť minimálne 10 minút.
- **Zachovajte opatrnosť, ak sa leje horúca kvapalina do strojčeka na prípravu a spracovanie potravín alebo do mixéra, pretože môže vystreknúť zo spotrebiča vplyvom náhleho varu.**
- Spotrebič nezapínajte bez vložených potravín a po celý čas mixovania ho kontrolujte.
- Nesnímajte viečko a nádobu, ak je pohonná jednotka v činnosti!
- Pohonnú jednotku nikdy neponárajte do vody, ani ju neumývajte prúdom vody.
- Skôr ako snímate viečko alebo nádobu mixéra, počkajte, kým sa rotujúce časti celkom nezastavia.
- Pred prípravou odstráňte z potravín prípadné obaly (napr. **papier, PE-vrečko**).
- Dbajte na to, aby sa vlasy či voľné oblečenie nedostali do príslušenstva, vyhnite sa tak riziku ich namotania.
- **POZOR:** Nepoužívajte tento spotrebič v spojení s tepelne citlivým riadiacim zariadením, programátorom, časovačom alebo akýmkoľvek iným zariadením, ktoré zapína spotrebič automaticky, pretože v prípade, že by bol spotrebič zakrytý alebo premiestnený, hrozí nebezpečenstvo požiaru.

- Nádoba nie je určená na uchovávanie a skladovanie potravín. Potraviny po mixovaní umiestnite do inej nádoby vhodnej na skladovanie.
- Nespracúvajte potraviny s teplotou vyššou ako približne **80 °C**.
- Príslušenstvo nezasúvajte do žiadnych telesných otvorov.
- Ak sa spracúvané potraviny začnú zachytávať (napr. **na noži alebo na nádobe mixéra**), spotrebič vypnite a príslušenstvo opatrne očistite stierkou.
- Šľahač v stojane používajte výhradne v pracovnej polohe na miestach, kde nehrozí jeho prevrhnutie a v dostatočnej vzdialenosti od tepelných zdrojov (napr. **kachlí, sporáka, variča**) alebo vlhkých povrchov (ako sú **výlevky, umývadlá**).
- Spotrebič používajte iba s príslušenstvom určeným a dodaným pre tento typ. Použitie iného príslušenstva môže predstavovať nebezpečenstvo pre obsluhu.
- Nikdy **nevsúvajte** napríklad **prsty, vidličku, nôž, stierku, lyžicu** do rotujúcich častí spotrebiča a príslušenstva!
- Pravidelne kontrolujte stav napájacieho prívodu spotrebiča.
- Nenechávajte visieť napájací prívod cez hranu stolu, kde ho môžu stiahnuť deti.
- Napájací prívod nesmie byť poškodený ostrými alebo horúcimi predmetmi, otvoreným plameňom, nesmie byť ponáraný do vody ani sa ohýbať cez ostré hrany.
- V prípade potreby použitia predlžovacieho prívodu je nutné, aby nebol poškodený a vyhovoval platným normám.
- Spotrebič nikdy nepoužívajte na žiadny iný účel, než na ktorý je určený a opísaný v tomto návode!
- **VAROVANIE:** Pri nesprávnom používaní prístroja, ktoré nie je v súlade s návodom na obsluhu, existuje riziko poranenia.
- Výrobca nezodpovedá za škody spôsobené nesprávnym používaním spotrebiča a príslušenstva (napr. **znehodnotenie potravín, poranenie o ostrie noža mixéra, požiar**) v prípade nedodržania zhora uvedených bezpečnostných upozornení.

### Upozornění

Ak je mixér v stave chodu naprázdno (napr. čepeľ sa nedokáže dotknúť potraviny), odpojte ho od elektrickej siete a potraviny uvoľnite. Mixér nesmie byť v prevádzke naprázdno dlhšie ako 10 sekúnd!

## II. OPIS SPOTŘEBIČA (obr. 1)

### A — pohonná jednotka

- A1 — hriadeľ pohonu
- A2 — aretačný trň pre usadenie nádoby
- A3 — napájací prívod

### B — ovládací panel

- B1 — displej
- B2 — tlačidlo “+” pre manuálne nastavenie rýchlosti (zvýšenie hodnoty)
- B3 — tlačidlo “-” pre manuálne nastavenie rýchlosti (zníženie hodnoty)
- B4 — tlačidlo “+” pre manuálne nastavenie času prípravy (zvýšenie hodnoty)
- B5 — tlačidlo “-” pre manuálne nastavenie času prípravy (zníženie hodnoty)
- B6 — tlačidlo PULSE pre maximálne otáčky
- B7 — tlačidlo START
- B8 — tlačidlo POWER/STOP
- B9 — tlačidlo pre spustenie programu “SMOOTHIE”
- B10 — tlačidlo pre spustenie programu “ICE”

- B11 — tlačidlo pre spustenie programu "MILK"
- B12 — tlačidlo pre spustenie programu "PUREE"
- B13 — tlačidlo pre spustenie programu "NUTS"
- B14 — tlačidlo pre spustenie programu "QUICK\_CLEAN"

#### **C — nádoba**

- C1 — držadlo

#### **D — viečko**

- D1 — krytka
- D2 — tesnenie viečka

#### **D — pechovadlo**

### **III. PRÍPRAVA NA POUŽITIE**

Odstráňte všetok obalový materiál a vyberte príslušenstvo. Zo spotrebiča odstráňte všetky prípadné prilnavé fólie, nálepky alebo papier. Pred prvým použitím odporúčame sklenenú nádobu najskôr vymyť. Nožová vložka je totiž z technologických dôvodov ošetrená zdravotne nezávadným olejom. Preto nádobu najskôr naplňte teplou vodou (max 50 °C) s malým množstvom čistiaceho prostriedku. Nádobu nasadte na robot, nastavte maximálne otáčky a spustíte na 1 minútu. Nádobu potom vypláchnite čistou vodou.

Postavte zostavený mixér s vybraným príslušenstvom na zvolenú rovnú, stabilnú, hladkú a čistú pracovnú plochu vo výške minimálne 85 cm, mimo dosahu detí a nesvojprávnych osôb. Presvedčte sa, že napájací prívod nie je poškodený a že neprechádza cez akékoľvek ostré či horúce plochy. Pripojte vidlicu napájacieho prívodu k el. sieti. Ponechajte voľný priestor na dobrú ventiláciu. Otvory v spotrebiči zaisťujú prúdenie vzduchu pri ventilácii a nesmú sa zakryť ani inak blokovať. Elektrická zásuvka musí byť prístupná, aby sa v prípade nebezpečenstva spotrebič dal ľahko odpojiť od elektrickej siete. Pri prvom použití sa môže objaviť krátke, mierne zadymenie, to však nie je porucha.

#### **Zostavenie spotrebiča (obr. 1)**

Spotrebič zostavte podľa obr. 1. Správnym usadením nádoby **C** na pohonnú jednotku dôjde k uvoľneniu bezpečnostnej poistky a potom možno spotrebič používať. Do otvoru vo veku vložte buď krytku **D1** alebo vtláčadlo **E**. Pri demontáži postupujte opačným spôsobom.

#### **Ovládanie:**

##### *1) Zapnutie do pohotovostného režimu*

- Pripojte pohonnú A jednotku k el. sieti.
- Nasadte nádobu C na aretačné trne.
- Po nasadení nádoby sa na krátky okamih rozsvietia displej a všetky kontrolky na ovládacom paneli (ozve sa akustický signál). Stlačením tlačidla B8 spotrebič zapnete (ozve sa akustický signál).
- Potom je možné nastavovať jednotlivé funkcie

##### *2) Manuálne nastavenie rýchlosti a času*

- Rýchlosť nastavíte za pomoci tlačidiel B2 a B3. K dispozícii je celkom 9 rýchlostí.
- Čas nastavíte za pomoci tlačidiel B4 a B5. Čas je možné nastaviť v rozmedzí od 5 sekúnd až po 6 minút.
- Teraz je možné mixér spustiť pomocou tlačidla B7.

**Poznámky**

- Tlačidlá **B2** a **B3** možno obsluhovať krátkym stlačením.
- Tlačidlá **B4** a **B5** možno obsluhovať buď krátkym stlačením alebo dlhším podržaním.
- Každé stlačenie tlačidiel **B2**, **B3**, **B4**, **B5** je indikované akustickým signálom.
- Pri nastavovaní času je krok 5 sekúnd.

**3) Použitie prednastavených programov**

- Pomocou tlačidiel B9–B14 zvolíte požadovaný program prípravy. Po stlačení príslušného tlačidla sa ozve akustický signál podsvietenie zvoleného tlačidla začne blikať.
- Stlačením tlačidla B7 možno spustiť zvolený program prípravy.
- Jednotlivé fázy prednastavených programov sú indikované na displeji B1.

Názov programu	Celkový čas (sec.)	Využitie
<b>SMOOTHIE</b>	60	Príprava ovocných a zeleninových nápojov (smoothie)
<b>MILK</b>	180	Príprava mliečnych kokteíl
<b>NUTS</b>	120	Sekanie orechov a tvorba masiel
<b>ICE</b>	60	Sekanie ľadu
<b>PUREE</b>	90	Príprava ovocných a zeleninových pyré
<b>QUICK_CLEAN</b>	40	Údržba a čistenie mixéra

**Poznámky**

- Manuálne nastavené aj prednastavené programy možno kedykoľvek ukončiť pomocou tlačidla **B8**.
- Prednastavené programy majú vždy niekoľko časových fáz, pri ktorých dochádza na automatickú reguláciu otáčok. Jednotlivé programy sa tiež líšia v celkovej dobe prípravy.
- Priebeh programu nájdete na konci jazykovej mutácie.

**4) Použitie tlačidla PULSE (B6)**

- Stlačením a držaním tlačidla B6 možno spustiť maximálne otáčky.
- Po uvoľnení dôjde k vypnutiu otáčok.

**IV. POUŽITIE MIXÉRA**

Suroviny pred spracovaním očistíte a umyte, prípadne nakrájajte na menšie kúsky. Vložte všetky ingrediencie do nádoby, uzatvorte vekom s krytkou. Uzavretú nádobu so surovinami umiestnite na pohonnú jednotku. Potom použijete manuálne nastavenie rýchlosti a času prípravy alebo použijete jeden z prednastavených programov (pozri **Ovládanie**). Odporúčame občas prerušiť prácu, spotrebič vypnúť a uvoľniť potraviny, ktoré sa nalepili na príslušenstvo alebo nádobu, veko. Mixér je určený na prípravu štiav, mliečnych kokteíl, smoothie, omáčok, zmrzliny polievok, detskej a diétnej výživy, k výrobe pyré, apod. Pre prítlačenie väčších kusov surovín k nožu používajte vtláčadlo **E**.

**Odporúčanie:**

- Ak budete spracovávať väčšie množstvo potravín, rozdeľte si ich do jednotlivých dávok tak, aby ste nepreťažili pohonnú jednotku.
- Tvrdé suroviny (napr. strukoviny, sójové bôby, apod.) Namočte pred spracovaním do vody.
- Pre správnu funkciu drvenie kociek ľadu dodržujte maximálne množstvo po značku 1000 ml.
- Pri spracovaní orechov na zhotovenie masla je minimálne množstvo 500 g. Po celú dobu mixovania je potrebné vtláčadlom posúvať orechy do priestoru záberu noža.
- U prípravy menšieho množstva surovín pre nápoje, cesta a pyré sa odporúča do nádoby naliať malé množstvo tekutiny už na začiatku mixovania.
- Vtláčadlo **E** nikdy nepoužívajte samostatne bez veka **D** (obr. 2).
- Čím dlhšie potraviny v mixéri spracovávate, tým bude výsledok jemnejší.
- Môžete spracovávať tiež horúce tekutiny až do teploty 80 ° C, napr. omáčky, polievky.
- U tekutín, ktoré tvoria penu (napr. mlieko) nikdy nenapĺňajte nádobu až po 2000, aby nedošlo k pretečeniu. V tomto prípade odporúčame množstvo cca 1250 ml.
- Ak nie ste s výsledkom spokojní, spotrebič vypnite, pomocou stierky suroviny premiešajte, odstráňte časť surovín alebo pridajte trochu tekutín.
- Časy príprav (spracovania) závisia od množstva, druhu a kvality použitých substancií, štandardne sa však pohybujú v desiatkach sekúnd.

**ODPORÚČANÉ RÝCHLOSTI SPRACÚVANIA SUROVÍN**

Jedná sa o vysokootáčkový mixér. Otáčky sa pohybujú v rozsahu 15000 - 26000 ot. za minútu. Rýchlosť vždy nastavujte s prihliadnutím na druh a množstvo spracovávaných surovín a tiež na zrelosť najmä u ovocia a zeleniny. Odporúčame vždy mixér zapínať na minimálne otáčky a potom postupne podľa potreby zvyšovať výkon. Pri spracovávaní zmrazených potravín použite vždy maximálnu rýchlosť už pri prvom zapnutí.

**RECEPTY**

Nasledujúce typy spracovania považujte za príklady a inšpiráciu. Ich účel nie je poskytnúť návod, ale ukázať možnosti rôzneho spracovania potravín. Množstvo surovín je zohľadnené pre 1 a 4 porcie. Ak je k nutné, rozdeľte suroviny v danom pomere na viac dávok. **Nikdy nedávajte do nádoby väčšie množstvo, ako je označené ryskou MAX!**

**1) Malinové smoothie**

Ingrediencie	Množstvo (1 porcia)	Množstvo (4 porcie)
maliny	100 g	400 g
banány	1 ks	4 ks
kokosové mlieko	150 ml	600 ml

**Postup:**

Maliny očistite a umyte. Banány zbavte šupky a nalámate na menšie kúsky. Potom všetky suroviny vložte mixéra a zmixujte na jemné.

## 2) Brusnicové smoothie

Ingrediencie	Množstvo (1 porcia)	Množstvo (4 porcie)
brusnice	100 g	400 g
brusnicový džús	100 ml	4600 ml
jogurt	50 ml	200 ml
jahody	50 g	200 g

### Postup

Brusnice a jahody podľa potreby očistíme. Potom všetky suroviny vložíme do mixéra a zmixujeme na jemné.

## 3) Paradajkové smoothie

Ingrediencie	Množstvo (1 porcia)	Množstvo (4 porcie)
paradajky	150 g	600 g
paradajkový džús	50 ml	200 ml
jablkový džús	50 ml	200 ml
stonkový zeler	20 g	80 g
mrkva	1 ks	4 ks
kocky ľadu	4 ks	16 ks

### Postup

Zeleninu riadne očistíme a nakrájame na menšie kúsky. Potom všetky suroviny spolu s ľadom vložíme do mixéra a dôkladne rozmixujeme.

## 4) Melónové smoothie

Ingrediencie	Množstvo (1 porcia)	Množstvo (4 porcie)
vodný melón	200 g	800 g
jahody	50 g	200 g
voda	100 ml	400 ml

### Postup

Jahody podľa potreby opláchneme a osušíme. Melónovou dužinu odporúčame pred spracovaním vykôstkovať. V prípade že kôstky v dužine ponecháme, je možné nakoniec smoothie precediť cez sitko. Všetky suroviny riadne rozmixujeme.

## 5) Mangové smoothie

Ingrediencie	Množstvo (1 porcia)	Množstvo (4 porcie)
mango	1 ks	4 ks
broskyne	1 ks	4 ks
citrón	1/2 ks	2 ks
voda	100 ml	400 ml

Postup:

Broskyne umyte, zbavte kôstok. Mango tiež umyte, zbavte kôstky a olúpte. Potom všetko vložíme do mixéra. Podľa potreby dochuťte vytlačenou šľavou z citróna. Nakoniec všetko riadne rozmixujte.

### 6) Smoothie z mrkvy a jablák

Ingrediencie	Množstvo (1 porcia)	Množstvo (4 porcie)
mrkva	1 ks	4 ks
jablká	1 ks	4 ks
citrón	1/2 ks	2 ks
voda	100 ml	400 ml

Postup:

Mrkva v jablká umyte, olúpte a nakrájajte na menšie kúsky. Potom všetko vložte do mixéra. Podľa potreby dochuťte vytlačenou šľavou z citróna. Nakoniec všetko riadne rozmixujte.

### 7) Smoothie zo zeleného čaju a mandlí

Ingrediencie	Množstvo (1 porcia)	Množstvo (4 porcie)
zelený čaj	200 ml	800 ml
mandle	20 g	80 g
med	2 lyžice	8 lyžíc

Postup:

Najskôr uvarte silný zelený čaj a nechajte ho vychladnúť. Potom ho spoločne s mandľami a medom vložte do mixéra a riadne zmixujte.

### 8) Banánovo-jahodová zmrzlina

Ingrediencie	Množstvo (1 porcia)	Množstvo (4 porcie)
banány	1 ks	4 ks
jahody	50 g	200 g

Postup:

Banány ošúpte, nakrájajte na menšie kúsky a nechajte zmraziť. Použite veľmi zrelé banány. Jahody podľa potreby očistite a umyte. Ak chcete, môžete ich tiež nechať zmraziť (nie je to nutné). Potom všetko vložte do mixéra a rozmixujte. Pri výrobe zmrzliny použite pechovadlo pre posun surovín k nožu. Zmrazené banány krásne vytvorí zmrzlinovú konzistenciu.

### 9) Jahodový kokteil

Ingrediencie	Množstvo (1 porcia)	Množstvo (4 porcie)
jahody	50 g	200 g
mlieko	200 ml	800 ml
cukor	1 lyžice	4 lyžice

Postup:

Jahody podľa potreby očistite a umyte. Potom všetko vložte do mixéra a riadne rozmixujte. Pre dosladenie odporúčame používať trstinový cukor.

## 10) Banánový kokteil

Ingrediencie	Množstvo (1 porcia)	Množstvo (4 porcie)
banány	1 ks	4 ks
mlieko	200 ml	800 ml
cukor	1 lyžice	4 lyžice

Postup:

Banány ošúpte a nakrájajte na menšie kúsky. Potom všetko vložte do mixéra a riadne rozmixujte. Pre dosladenie odporúčame používať trstinový cukor.

## V. SKLADOVANIE

Spotrebič po očistení uložte na suchom, bezprašnom/bezpečnom mieste, mimo dosahu detí a nesvojprávnych osôb.

## VI. ÚDRŽBA

**Nepoužívajte drsné a agresívne čistiace prostriedky (napr. ostré predmety, škrabky, chemické rozpúšťadlá alebo riedidlá)!** Pohonnú jednotku čistite vlhkou handričkou namočenou v roztoku vody a saponátu. Príslušenstvo po použití ihneď opláknite v roztoku teplej vody a saponátu (nepoužívajte umývačku riadu). Nôž vyčistíte tak, že do nádoby nalejete cca 0,5 l čistej vody, zvolíte prednastavený program **“QUICK\_CLEAN”** a spotrebič spustíte. V prípade väčšieho znečistenia noža postup niekoľkokrát opakujte, alebo nalejte 1 l vody, pridajte malé množstvo saponátu a zapnite mixér na 1 minútu. Dbajte na to, aby sa rezné hrany nedostali do styku s tvrdými predmetmi, ktoré ich otupia a znížia ich účinok. Niektoré prísady môžu určitým spôsobom zafarbiť príslušenstvo. Nemá to vplyv na funkciu spotrebiča a po určitom čase sa zafarbenie samé stratí. Plastové výlisky nikdy nesušte nad zdrojom tepla (napr. **kachľami, elektrickým/plynovým sporákom**).

**Údržbu rozsiahlejšieho charakteru alebo údržbu, ktorá vyžaduje zásah do vnútorných častí spotrebiča, musí vykonať iba špecializovaný servis! Nedodržaním pokynov výrobcu zaniká právo na opravu!**

Prípadné ďalšie informácie o spotrebiči a servisnej sieti získate na infolinke +420 545 120 545 alebo na internetovej adrese [www.eta.sk](http://www.eta.sk).  
Kontakt na výrobcu: [info@eta.cz](mailto:info@eta.cz)  
Informácie k reklamácii a oprave výrobkov nájdete na stránkach [www.eta.cz/servis-eu](http://www.eta.cz/servis-eu).

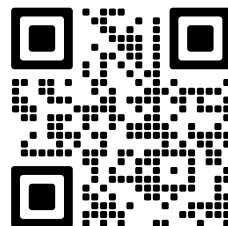

## VII. RIEŠENIE PROBLÉMOV

Problém	Príčina	Řešenie
Spotrebič sa nezapne	Nie je pripojené napájanie	Skontrolujte napájací prívod, vidlicu a el. zásuvku
	Mixovacia nádoba nie je správne nasadená	Skontrolujte a upevnite nádobu do správnej pozície tak, aby sa odistila bezpečnostná poistka
Spotrebič prestane pracovať	Spracovávané potraviny sú príliš ťažké a nádoba je príliš naplnená. Zapôsobilá tepelná ochrana vypla spotrebič	Spotrebič vypnite, nechajte ho vychladnúť, spracovávané potraviny rozdeľte na menšie dávky a tie spracovávajú postupne
Zo dna nádoby unikajú tekutiny	Tesnenia alebo nôž sú opotrebované, poškodené alebo zle umiestnené	Obráťte sa na autorizované servisné stredisko
<b>E4</b> - chybový kód na displeji	Problém na základnej doske	Obráťte sa na autorizované servisné stredisko

## VIII. EKOLÓGIA



Ak to rozmery umožňujú, na všetkých dieloch sú vytlačené znaky materiálov, ktoré sú použité na obalový materiál, komponenty a príslušenstvo, ako aj na ich recyklovanie. Uvedené symboly na výrobku alebo v sprievodnej dokumentácii znamenajú, že použité elektrické alebo elektronické výrobky nesmú byť likvidované spoločne s komunálnym odpadom. Za účelom správnej likvidácie výrobku ho odovzdajte na určených zberných miestach, kde budú prijaté zdarma. Správnou likvidáciou tohto produktu pomôžete zachovať cenné prírodné zdroje a napomáhate prevencii potenciálnych negatívnych dopadov na životné prostredie a ľudské zdravie, čo by mohli byť dôsledky nesprávnej likvidácie odpadov. Ďalšie podrobnosti si vyžiadajte od miestneho úradu alebo najbližšieho zberného miesta. Pri nesprávnej likvidácii tohto druhu odpadu môžu byť v súlade s národnými predpismi udelené pokuty. Ak má byť spotrebič definitívne vyradený z činnosti, odporúča sa po jeho odpojení od elektrickej siete odrezať napájací prívod. Spotrebič tak bude nepoužiteľný.

## IX. TECHNICKÉ ÚDAJE

Napätie (V)	uvedené na typovom štítku výrobu
Príkion (W)	uvedený na typovom štítku výrobu
Objem nádoby (ml)	2000
Hmotnosť (kg) asi	5,0
Spotrebič triedy ochrany	I.
Rozmery (DxHxV), (mm)	200 x 240 x 510
Príkion v pohotovostnom režime je < 0,5 W.	

Deklarovaná hodnota emisie hluku tohto spotrebiča je 85 dB, čo predstavuje hladinu „A“ akustického výkonu vzhľadom na referenčný akustický výkon 1 pW.

Zmena technickej špecifikácie a obsahu prípadného príslušenstvo podľa modelu výrobku je vyhradená výrobcom.

UPOZORNENIA A SYMBOLY POUŽITÉ NA SPOTREBIČI, OBALOCH ALEBO V NÁVODE:

HOUSEHOLD USE ONLY. DO NOT IMMERSE IN WATER OR OTHER LIQUIDS.

*Len na použitie v domácnosti. Neponárať do vody alebo iných tekutín.*

OPEN – otvoriť,



TO AVOID DANGER OF SUFFOCATION, KEEP THIS PLASTIC BAG AWAY FROM BABIES AND CHILDREN. DO NOT USE THIS BAG IN CRIBS, BEDS, ARRANGES OR PLAYPENS. THIS BAG IS NOT A TOY.



*Nebezpečenstvo udusenía. Nepoužívajte toto vrecúško v kolískach, postieľkach, kočíkoch alebo detských ohrádkach. PE vrecko odkladajte mimo dosahu detí. Vrecko nie je na hranie.*



**UPOZORNENIE**



*Nesmie byť likvidované spoločne s komunálnym odpadom*



*Čítajte návod na obsluhu*



*Odomknuté / Unlock*



*Uzamknuté / Lock*

## ČASOVÝ PRIEBEH FÁZOU PREDNASTAVENÝCH PROGRAMOV

Názov programu		SMOOTHIE	MILK	NUTS	ICE	PUREE	QUICK_CLEAN	
Celkový čas (sec.)		60	180	120	60	90	40	
Fáza	1.	Rýchlosť	7	5	8	9	8	9
		Čas (sec.)	15	30	20	1	15	3
	2.	Rýchlosť	0	7	5	0	9	0
		Čas (sec.)	3	60	50	4	30	3
	3.	Rýchlosť	9	8	4	9	8	9
		Čas (sec.)	20	60	35	1	20	8
	4.	Rýchlosť	0	9	7	0	9	0
		Čas (sec.)	2	30	15	4	25	3
	5.	Rýchlosť	9	-	-	9	-	9
		Čas (sec.)	20	-	-	1	-	7
	6.	Rýchlosť	-	-	-	0	-	0
		Čas (sec.)	-	-	-	4	-	3
	7.	Rýchlosť	-	-	-	9	-	9
		Čas (sec.)	-	-	-	1	-	3
	8.	Rýchlosť	-	-	-	0	-	0
		Čas (sec.)	-	-	-	4	-	3
	9.	Rýchlosť	-	-	-	9	-	9
		Čas (sec.)	-	-	-	1	-	7
	10.	Rýchlosť	-	-	-	0	-	-
		Čas (sec.)	-	-	-	4	-	-
	11.	Rýchlosť	-	-	-	9	-	-
		Čas (sec.)	-	-	-	1	-	-
	12.	Rýchlosť	-	-	-	0	-	-
		Čas (sec.)	-	-	-	4	-	-
13.-22.		...	...	...	...	...	...	
23.	Rýchlosť	-	-	-	9	-	-	
	Čas (sec.)	-	-	-	1	-	-	
24.	Rýchlosť	-	-	-	0	-	-	
	Čas (sec.)	-	-	-	4	-	-	

Poznámka:

Rýchlosť = 0 - STOP (otáčky pozastavené po stanovený čas)

Multipurpose blender

**eta 3100**

# Vital Blend Fit

## INSTRUCTIONS FOR USE

Dear customer, thank you for purchasing our product. Please read the operating instructions carefully before putting the appliance into operation and keep these instructions including the receipt and, if possible, the box with the internal packing.

### I. SAFETY WARNINGS



- Before the first use, read the instructions for use carefully, look at the picture and store the instructions for use for the future. Consider the instructions for use as a part of the appliance and pass them on to any other user of the appliance.
- Check whether the data on the type label correspond with the voltage in your socket. The power supply plug has to be connected to a socket of electrical installation that conforms to respective standards.
- Never use the appliance if the power cord or power plug are damaged, if it is not functioning correctly or if it has fallen on the floor and been damaged or if it has fallen into water. In such cases take the appliance to a professional service centre to verify its safety and correct function.
- This appliance must not be used by children. Keep the device and its supply cord out of reach of children. The device may be used by persons with reduced physical or mental abilities or lack of experience and knowledge only if they are under supervision or they have been instructed about using the appliance safely and understand the potential dangers. Children must not play with the appliance.
- Be careful when pouring hot liquid into the food processing device or the mixer because it may spurt out of the appliance because of sudden boil.
- If the power cord of this appliance is damaged, the cord must be replaced by the manufacturer, their service technician or by a similarly qualified person, this will prevent the creation of a dangerous situation.
- Always unplug the appliance from power supply if you leave it unattended.
- Before replacing accessories or accessible parts, which move during operation, before assembly and disassembly, before cleaning or maintenance, turn off the appliance and disconnect it from the mains by pulling the power cord from the power socket!
- Be careful when handling the blender, the knife is very sharp!
- When the appliance is in operation, prevent pets, plants or insects to get in contact with it.

- To press the ingredients to the knife, use the attached pusher only! It has been designed especially for that purpose.
- Every time before the propulsion unit is switched on, the container needs to be attached properly and the lid needs to be placed appropriately so as to close the container. The safety plug or the pusher needs to be inserted in the lid.
- Never remove or attach the container while the propulsion unit is in operation. Thus you avoid the risk of injury or damage to the appliance.
- After finishing work and before cleaning, always switch off the appliance and disconnect it from power supply by taking the power cord connector out of the electric socket.
- The product is intended for home use and similar (in shops, offices and similar workplaces, in hotels, motels and other residential environments, in facilities providing accommodation with breakfast). It is not intended for commercial use!
- Do not place any objects on the appliance.
- The appliance must not be used in damp or wet environment and in any environment with the danger of fire or explosion (spaces where chemicals, fuels, oils, gases, paints and other flammable or volatile materials are stored).
- Maximum time of processing is 6 min. After that, keep the break for approx. 10 min necessary for the motor unit to cool off.
- Correctly placing the bowl on the appliance will release the safety lock and the appliance may be turned on.
- The container is not designed for keeping and storing food. Put the food in another container suitable for storage after mixing.
- Do not fill the container with water or other liquid to maximum. When in operation, the water could overflow and get into the appliance. Please observe the maximum permitted volume.
- When mixing or stirring liquids, never add more than 2000 ml of liquid, and always use the lid. The maximum hot food volume is limited to 1000 ml.
- **Never leave the appliance unsupervised and check it during the whole time of preparing meals!**
- The appliance is equipped with thermal safety fuse which disconnects current supply in case of engine overloading. If it occurs, unplug the appliance and let the appliance getcooled at least 10 minutes.
- **Never immerse the drive unit into water and do not wash it in running water!**
- Do not switch on the appliance without ingredients put in!
- Do not remove the lid and dish if the propulsion unit is in operation!
- Before removing the lid or container, let the rotating part stop.
- Do not put more liquid than marked on the dish and always use the lid when mixing or blending liquids.
- Before preparation, remove possible packages from food (e.g. **paper, a PE bag**, etc.).
- It is not allowed to modify the surface of the appliance in any way (e.g. **using a selfadhesive wallpaper, foils**, etc.).
- **CAUTION:** Do not use the appliance with a program, time switch or any other part that turns the appliance on automatically as there is a risk of fire if the appliance is not covered or placed properly.
- Do not process ingredients of higher temperature than approx. 80 °C.
- If the processed ingredients start to stick on the accessory (e.g. **the knife, blender dish or the lid**), turn the appliance off and clean carefully with a spatula.
- Use the mixer only in its working position and at places where there is no risk of tipping and in sufficient distance from heat sources (e.g. **heater, stove, cooker, grill** etc.) and wet surfaces (**sinks, basins** etc.)
- Do not insert the appliance into any body holes.

- Use the appliance only with accessory intended for this type of device. Using other accessory may pose danger for the user.
- Never put e.g. fingers, forks, knives, spatulas, spoons into the rotating parts of the appliance.
- Check the condition of the power cord of the appliance regularly.
- Prevent the supply cord to hang loosely over the edge of the working desk where children could reach it.
- The power cord must not be damaged with sharp or hot objects, open fire, it must not be sunk into water or bent over sharp edges. Never put it on hot surfaces or do not let it hang over the edge of a table or work tables. Hitting, stumbling or pulling the power cord e.g. by children can result in tilting over or drawing the appliance down and serious injury!
- If you need to use an extension cord, it has to be uncorrupted and it has to comply with the valid standards.
- Use the appliance only with original accessories from the manufacturer.
- Use the appliance only for the purpose it is intended for as specified in this manual. Never use the appliance for any other purpose.
- **WARNING:** There is a risk of injury in case of incorrect use (not in accordance with the manual) of the appliance.
- The manufacturer is not responsible for damage and injuries caused by improper use of the appliance and the accessories (e.g. **food deterioration, injury, cutting**) and its does not cover the appliance in the case of failure to comply with the safety warning above.

### Warning

If the blender runs idle (e.g. the blade cannot touch the ingredients), disconnect it from the mains and release the ingredients. The blender cannot run idle for more than 10 seconds!

## II. FEATURES OF THE DEVICE (PIC. 1)

### A – propulsion unit

- A1 – propulsion shaft
- A2 – locking mandrel for attaching the container
- A3 – supply cord

### B – control panel

- B1 – display
- B2 – “+” button to manually set speed (increase in value)
- B3 – “-” button to manually set speed (decrease in value)
- B4 – “+” button to manually set processing time (increase in value)
- B5 – “-” button to manually set processing time (decrease in value)
- B6 – PULSE button to set the maximum rotation speed
- B7 – START button
- B8 – POWER/STOP button
- B9 – button to start “SMOOTHIE” programme
- B10 – button to start “ICE” programme
- B11 – button to start “MILK” programme
- B12 – button to start “PUREE” programme
- B13 – button to start “NUTS” programme
- B14 – button to start “QUICK\_CLEAN” programme

**C – dish**

C1 – handle

**D – lid**

D1 – plug with a safety opening for adding liquids

D2 – lid seal

**E – pusher****III. PREPARATION FOR USE**

Remove all packaging material, remove the accessory. Remove all adhesive foils, stickers or paper from the appliance. We recommend washing the glass container before using it for the first time. The knife section is treated with oil not harmful to health for technological reasons. Therefore first fill in the container with warm water (max. 50 °C) with a small amount of detergent. Then put the container on the food processor, set the maximum rotational speed and run for 1 minute. Then rinse the container with clear water. Put the blender with the selected accessories on a flat, stable, smooth and clean work surface at the height of at least 85 cm, out of reach of children and incapacitated people. Make sure that the power cord is not damaged and that it does not lead through any sharp or hot surfaces. Plug power supply fork **A3** to the electric power. Choose the amount of the processed food so that the maximum volume of the containers marked with the gauge line is not exceeded. Possible short-time mild smoke when the appliance is operated for the first time is not a defect and the appliance is not subject to a complaint for this reason.

**Appliance assembling (Fig. 1)**

Please assemble the appliance according to Fig. 1. If you properly put the container **C** on the driver unit, the safety clutch will be released, and you can start using the appliance. Insert the cap **D1** or stamper **E** in the lid opening. Apply the reverse procedure to dismantle.

**Control:***1) Zpuštění do pohotovostního režimu*

- Connect driver unit A to the mains.
- Put the container C on the arrest pins.
- After placing the container in the right place, the display and all lights on the operating board go on for a short time (a short acoustic signal can be heard). The appliance turns on when the B8 button is pushed (the acoustic signal can be heard again).
- Then the individual functions may be set.

*2) Manual speed setting and time setting*

- Speed can be adjusted by B2 and B3 buttons. 9 speed levels are available.
- Time can be adjusted by B4 and B5 buttons. The processing time may be set in the interval from 5 seconds to 6 minutes.
- Now turn on the mixer by B7 button.

**Notes**

- **B2** and **B3** buttons can be operated by short pressing.
- **B4** and **B5** button can be operated by short pressing or longer holding of the respective button.
- Each press of **B2**, **B3**, **B4** and **B5** button is indicated by a sound signal.
- Time adjustment step is 5 seconds.

### 3) Use of pre-set programmes

- Select the required processing programme by B9–B14 buttons. After you press the respective button, a signal will sound, and the selected button's backlight will flash
- The selected processing programme may be started by pressing B7 button.
- The individual phases of the pre-set programmes are indicated on B1 display.

Programme name	Total time (sec.)	Use
<b>SMOOTHIE</b>	60	Preparing fruit and vegetable beverages (smoothies)
<b>MILK</b>	180	Preparing milk cocktails
<b>NUTS</b>	120	Chopping nuts and making butters
<b>ICE</b>	60	Chopping ice
<b>PUREE</b>	90	Preparing fruit purees and vegetable purees
<b>QUICK_CLEAN</b>	40	Mixer maintenance and cleaning

#### Notes

- The manually set and pre-set programmes may be terminated at any time by pressing **B8** button.
- Pre-set programmes consist of several time phases, during which the rotation speed is automatically regulated. The individual programmes have different total processing times.
- The courses of the individual programmes are available at the end of the respective language version.

### 4) Using PULSE button (B6)

- By pressing and holding B6 button, the maximum rotation speed can be turned on.
- After releasing the button, the appliance will switch off.

## IV. USING THE BLENDER

Clean and wash the ingredients before processing, or slice them into smaller pieces. Put all ingredients in the container and put on the lid with cap. Put the closed container with the ingredients on the driver unit. Then manually set the processing speed and time, or use a pre-set programme (see **Control** section). From time to time, we recommend pausing the operation, turning the appliance off and removing parts of ingredients which have stuck on the knife or the dish, lid. The blender is intended for preparation of juices, milk cocktails, smoothies, sauces, ice-cream, soups, baby food, diet food, purées, etc. To press larger pieces of ingredients to the knife, use the pusher **E**.

### RECOMMENDED SPEEDS FOR PROCESSING INGREDIENTS

This is a high-speed blender. The revolutions are within the range of 15000 - 26000 RPM. Always set the speed with regard to the kind and amount of ingredients being processed, and particularly with regard to ripeness of fruit and vegetables. We recommend that you always switch on the blender to minimum revolutions and then gradually increase the performance as required.

When processing frozen food, always apply the maximum speed even when you are switching the appliance on for the first time.

### Recommendation

- If you process big amounts of food, divide them in separate portions so that you do not overload the motor unit.
- Soak hard ingredients in water before processing (e.g. legume, soy beans etc.).
- For proper ice cube crushing, observe the maximum permitted volume of 1000ml (see the gauge line).
- Minimum quantity of 500g is necessary when processing nuts or making butter. Nuts must be kept within the knife working area by pushing them by stamper during the chopping process.
- If you prepare a small amount of ingredients for beverages, doughs or purees, it is recommended to pour a small amount of liquid in the container before you start mixing.
- Never use the pusher **E** individually without the lid **D** (pic. 2).
- The longer you process the ingredients in the blender, the finer the result will be.
- You can also process hot liquids up to temperature of 80 °C, e.g. sauces, soups.
- Never fill the container with liquids which make foam (e.g. milk) up to 2000 so that they do not overflow. In this case we recommend amounts approx. 1250 ml.
- If you are not satisfied with the result, turn the appliance off, stir the ingredients using the spatula, remove part of the ingredients or add some liquid.
- Times of preparation (processing) depend on amount, kind and quality of substances used, normally they are in tens of seconds.

## RECIPES

Consider these following tips for processing examples and inspiration whose purpose is not to provide a manual but to show ways of different food processing. The amount of food to be processed is specified for 1 serving and for 4 servings. If necessary, divide the processed food into more batches in the respective proportion. **Never put food in the container, volume of which exceeds the MAX gauge line!**

### 1) Raspberry smoothie

Ingredients	Amount (1 serving)	Amount (4 servings)
raspberries	100 g	400 g
bananas	1 pcs	4 pcs
cocoa milk	150 ml	600 ml

Procedure:

Clean and wash the raspberries. Remove the banana peel and break the bananas into smaller pieces. Then place all the ingredients in the blender and mix them till smooth.

### 2) Cranberry smoothie

Ingredients	Amount (1 serving)	Amount (4 servings)
cranberries	100 g	400 g
cranberry juice	100 ml	400 ml
yoghurt	50 ml	200 ml
strawberries	50 g	200 g

Procedure:

Clean the cranberries and strawberries as required. Then place all the ingredients in the blender and mix them till smooth.

### 3) Tomato smoothie

Ingredients	Amount (1 serving)	Amount (4 servings)
tomatoes	150 g	600 g
tomato juice	50 ml	200 ml
apple juice	50 ml	200 ml
stalk celery	20 g	80 g
carrot	1 pcs	4 pcs
ice cubes	4 pcs	16 pcs

Procedure:

Clean the vegetables thoroughly and cut them into smaller pieces. Then place all the ingredients together with the ice in the blender and mix them thoroughly.

### 4) Watermelon smoothie

Ingredients	Amount (1 serving)	Amount (4 servings)
watermelon	200 g	800 g
strawberries	50 g	200 g
water	100 ml	400 ml

Procedure:

Wash and dry the strawberries as required. We recommend that you rid the watermelon flesh of the seeds before mixing. In case that you leave seeds in the flesh, you can strain the smoothie through a strainer in the end. Mix all the ingredients thoroughly.

### 5) Mango smoothie

Ingredients	Amount (1 serving)	Amount (4 servings)
mango	1 pcs	4 pcs
peaches	1 pcs	4 pcs
lemon	1/2 pcs	2 pcs
water	100 ml	400 ml

Procedure:

Wash the peaches, remove the seeds. Wash the mango, remove the seed and peel it. Then put everything in the blender. Flavour with squeezed lemon juice, if required. Finally, mix everything thoroughly.

### 6) Carrot and apple smoothie

Ingredients	Amount (1 serving)	Amount (4 servings)
carrot	1 pcs	4 pcs
apples	1 pcs	4 pcs

lemon	1/2 pcs	2 pcs
water	100 ml	400 ml

Procedure:

Wash the carrot and apples, peel and cut them into smaller pieces. Then put everything in the blender. Flavour with squeezed lemon juice, if required. Finally, mix everything thoroughly.

### 7) Green tea and almond smoothie

Ingredients	Amount (1 serving)	Amount (4 servings)
green tea	200 ml	800 ml
almonds	20 g	80 g
honey	2 spoonfuls	8 spoonfuls

Procedure:

First of all, brew strong green tea and allow it to cool down. Put it then together with almonds and honey in the blender and mix thoroughly.

### 8) Banana-strawberry ice-cream

Ingredients	Amount (1 serving)	Amount (4 servings)
bananas	1 pcs	4 pcs
strawberries	50 g	200 g

Procedure:

Peel the bananas, cut them into smaller pieces and freeze them. Use very ripe bananas. Clean and wash the strawberries as required. If you wish, you can freeze them too (it is not necessary). Then put everything in the blender and mix it. When preparing ice-cream, use the pusher to push the ingredients to the knife. Frozen bananas form ice-cream consistency nicely.

### 9) Strawberry cocktail

Ingredients	Amount (1 serving)	Amount (4 servings)
strawberries	50 g	200 g
milk	200 ml	800 ml
sugar	1 spoonfuls	4 spoonfuls

Procedure:

Clean and wash the strawberries as required. Then put everything in the blender and mix it thoroughly. We recommend using cane sugar for additional sweetening.

### 10) Banana cocktail

Ingredients	Amount (1 serving)	Amount (4 servings)
bananas	1 pcs	4 pcs
milk	200 ml	800 ml
sugar	1 spoonfuls	4 spoonfuls

Procedure:

Peel the bananas and cut them into smaller pieces. Then put everything in the blender and mix it thoroughly. We recommend using cane sugar for additional sweetening.

## V. STORAGE

After cleaning, store the appliance in a dry, dustless, safe place, out of reach of children and persons sui juris.

## VI. MAINTENANCE

**Do not use coarse and aggressive cleaning agents (e.g. sharp objects, scrapers, diluting agents or other solvents).** Clean drive unit with a soft and wet cloth with a little detergent. Clean all accessories in hot water with a detergent right after use (do not use a dishwasher). To clean the knife, pour about 0.5 litre of clear water in the container, select the pre-set programme “**QUICK CLEAN**”, and turn on the appliance. In case of larger contamination of the knife, repeat the procedure several times, or pour 1 l of water, add a small amount of detergent and switch the blender on for 1 minute. Some ingredients can colour the accessories in some way. But the change does not affect the function of the appliance and it is not a reason for a claim. This colouring usually disappears after some time. Never dry plastic moldings over a heat source (e. g. heater, electric/gas stove). Store the appliance after cleaning at a dry, dustfree and safe place, out of reach of children and incapacitated people.

**More extensive maintenance or maintenance requiring intervention in the inner parts of the appliance must be carried out by professional service!**

**Failure to comply with the instructions of the manufacturer will lead to expiration of the right to repair!**

Manufacturer contact: [info@eta.cz](mailto:info@eta.cz)

The information regarding warranty and product repairs you can find on the website [www.eta.cz/servis-eu](http://www.eta.cz/servis-eu).

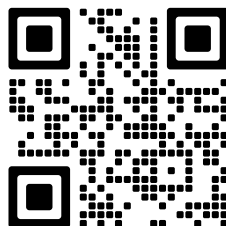

## VII. TROUBLESHOOTING

Problem	Cause	Solution
The appliance won't start	Power supply not connected	Check the power cord, the plug and the socket
	The mixing bowl are not mounted properly	Check and fasten to mixing bowl the right position in order to unlock the safety lock
The appliance stops working	The ingredients being processed are too heavy or the container is too full. Thermal protection was activated and it switched off the appliance	Switch off the appliance, let it cool down, divide the processed food into smaller portions and process them gradually
Liquids leak through the mixing container bottom	Sealing or knife are worn, damaged or incorrectly placed	Please contact an authorised service centre
<b>E4</b>	Please contact an authorised service centre	

## VIII. ENVIRONMENTAL PROTECTION



If the dimensions allow, there are labels of materials used for production of packing, components and accessories as well as their recycling on all parts. The symbols specified on the product or in the accompanying documentation mean that the used electric or electronic products must not be disposed of together with municipal waste. For proper disposal of the product, hand it over at special collection places where it will be taken over free of charge. Suitable disposal of the product can help to maintain valuable natural resources and to prevent possible negative impacts on the environment and human health, which could be the possible consequences of improper waste disposal. Ask for more details at the local authorities or in the nearest collection site. Fines can be imposed for improper disposal of this type of waste in agreement with the national regulations. If the appliance is to be put out of operation for good, after disconnecting it from power supply we recommend cutting off the power cord and thus it will not be possible to use the appliance again.

## IX. TECHNICAL DATA

Voltage (V)	shown on the type label of the appliance
Input (W)	shown on the type label of the appliance
Container volume (ml) about	2000
Weight (kg) about	5.0
Protection class of the appliance	I.
Size of the product (mm)	200 x 240 x 510
Input in standby mode is < 0.5 W.	
Noise level: Acoustic noise level of 85 dB (A) re 1pW	

**The manufacturer reserves the right to change the technical specifications and accessories for the respective models.**

WARNINGS AND SYMBOLS USED ON THE APPLIANCE, PACKAGING OR IN THE INSTRUCTIONS MANUAL:

HOUSEHOLD USE ONLY. DO NOT IMMERSE IN WATER OR OTHER LIQUIDS.	
	TO AVOID DANGER OF SUFFOCATION, KEEP THIS PLASTIC BAG AWAY FROM BABIES AND CHILDREN. DO NOT USE THIS BAG IN CRIBS, BEDS, ARRANGES OR PLAYPENS. THIS BAG IS NOT A TOY.
	<b>WARNING</b>
	<i>It is not allowed to dispose it together with communal waste</i>
	<i>Please read the instructions manual</i>
	<i>Unlocked</i>
	<i>Locked</i>

## THE COURSE OF THE PRE-SET PROGRAMME PHASES

Programme name		SMOOTHIE	MILK	NUTS	ICE	PUREE	QUICK_CLEAN	
Total time (sec.)		60	180	120	60	90	40	
Phase	1.	Speed	7	5	8	9	8	9
		Time (sec.)	15	30	20	1	15	3
	2.	Speed	0	7	5	0	9	0
		Time (sec.)	3	60	50	4	30	3
	3.	Speed	9	8	4	9	8	9
		Time (sec.)	20	60	35	1	20	8
	4.	Speed	0	9	7	0	9	0
		Time (sec.)	2	30	15	4	25	3
	5.	Speed	9	-	-	9	-	9
		Time (sec.)	20	-	-	1	-	7
	6.	Speed	-	-	-	0	-	0
		Time (sec.)	-	-	-	4	-	3
	7.	Speed	-	-	-	9	-	9
		Time (sec.)	-	-	-	1	-	3
	8.	Speed	-	-	-	0	-	0
		Time (sec.)	-	-	-	4	-	3
	9.	Speed	-	-	-	9	-	9
		Time (sec.)	-	-	-	1	-	7
	10.	Speed	-	-	-	0	-	-
		Time (sec.)	-	-	-	4	-	-
	11.	Speed	-	-	-	9	-	-
		Time (sec.)	-	-	-	1	-	-
	12.	Speed	-	-	-	0	-	-
		Time (sec.)	-	-	-	4	-	-
13.-22.	...	...	...	...	...	...	...	
23.	Speed	-	-	-	9	-	-	
	Time (sec.)	-	-	-	1	-	-	
24.	Speed	-	-	-	0	-	-	
	Time (sec.)	-	-	-	4	-	-	

Note:

Speed = 0 – STOP (rotation paused for the set time)

## KEZELÉSI ÚTMUTATÓ

Köszönjük, hogy termékünket választotta. A készülék használata előtt nagyon figyelmesen olvassa el ezt a használati útmutatót, és lehetőség szerint a pénztári bizonylattal, csomagolással és a csomagolás belső részével együtt gondosan őrizze meg.

## I. BIZTONSÁGI FIGYELMEZTETÉS



- Első üzembe helyezés előtt figyelmesen olvassa el a kezelési útmutatót, tekintse meg az ábrákat és az útmutatót későbbi felhasználás céljaira gondosan őrizze meg. Az útmutató utasításait tekintse a készülék tartozékaként és juttassa el azt a készülék bármilyen további felhasználójának.
- A berendezést soha se használja, ha sérült a tápkábel vagy a dugó, ha rosszul működik, ha földre esett és károsodott vagy vízbe esett. Ilyen esetben a berendezést vigye elektroszakszervizbe biztonságának és funkcióinak ellenőrzése végett.
- A készüléket nem használhatják gyerekek! Tartsa a készüléket és a kábelt távol a gyerekektől! A készüléket nem használhatják felügyelet nélkül olyan személyek, akik alacsonyabb fizikai és szellemi képességekkel rendelkeznek, vagy akiknek nincs tapasztalatuk és nem ismerik a használati utasításokat, kizárólag abban az esetben használhatják, ha a készülékek használatáról írt utasításokat és a lehetséges veszélyeket megértik! A gyermekek nem játszhatnak a készülékkel!
- Ha a készülék tápkábele sérült, a tápkábelt a gyártónak, szervizi dolgozónak vagy hasonló képesített személynek kell kicserélnie, hogy elkerülje veszélyes helyzet kialakulását.
- Legyen nagyon óvatos, amikor beleönti az ételt az előkészítő és feldolgozó gépbe, vagy a mixerbe önti a forró vizet, mert az kifröccsenhet a készülékből a hirtelen forrás miatt!
- Mindig válassza le a készüléket az elektromos hálózatról, ha a készülék felügyelet nélkül marad.
- A mixelő óvatosan járjon el, mivel annak kése nagyon éles!
- Ne használja sohasem a készüléket, ha a csatlakozókábele vagy a villásdugó megsérült, ha nem működik megfelelően, ha leesett a földre és megsérült. Ezekben az esetekben forduljon szakszervizhez és ellenőriztesse a készülék biztonsági és működési funkcióit.
- A készülék működése közben kerülje a készülék és az otthoni állatok, virágok, vagy rovarok közötti kontaktust!
- **Az alapanyagok késhez nyomásához kizárólag csak a mellékelt nyomórudat használja! A nyomórúd speciálisan erre a célra lett kifejlesztve.**
- **A motoros egység működése közben a mixelő edényt levenni vagy felhelyezni tilos. Ezzel megelőzheti a személyi és a gépsérüléseket.**

- **A motoros egység minden bekapcsolása előtt a mixelő edényt szabályszerűen kell a gépre felszerelni, és a mixelő edényre a fedelet is fel kell tenni. A fedél kis nyílását a záródugóval vagy a nyomórúddal kell lezárni.**
- **A munka befejezése után és karbantartás előtt mindig válassza le a készüléket az el. hálózatról a csatlakozó vezeték villásdugója el.dugaszolóaljzatból történő kihúzásával.**
- Nedves kézzel ne dugja be és ne húzza ki a csatlakozóvezeték villásdugóját az el. dugaszolóaljzatba vagy ne húzza ki azt a dugaszolóaljzatból a csatlakozóvezetékénél fogva!
- Ellenőrizze, hogy a típustáblán levő feszültségérték megegyezik-e az Ön elektromos dugaszolóaljzatában levő feszültséggel. A csatlakozóvezeték villásdugóját csak a szabvány szerint helyesen bekötött és földelt dugaszolóaljzatba szabad becsatlakoztatni!
- A termék otthoni és hasonló (üzletekben, irodákban és más hasonló munkahelyeken, szállodákban, motelekben és más hasonló helyiségekben, „bed and breakfast“ típusú szállodákban) használatra szánt! Nem kereskedelmi használatra!
- Ne tegyen a készülékre semmilyen tárgyakat!
- A tartozékokat ne dugja be egyetlen testnyílásba sem.
- **Ne használja a készüléket nedves, vagy vizes környezetben, vagy bármilyen robbanás, ill. tűzveszélyes helyeken** (kémiai szerek, olajok, gázok, festékek és más robbanó, égő anyagok tároló helyek közelében).
- A maximális feldolgozási idő **6** perc. Utána tartsa be a kb. **10** perc szünetet, amely a meghajtó egység kihűléséhez szükséges.
- A edény készülékre történő helyes feltételek kiiktatja a biztonsági biztosítót és a készüléket ezután be lehet kapcsolni.
- Az edény nem ajánlott élelmiszerek tárolására. Mixelés után az élelmiszereket helyezze át másik edénybe, olyanba, amely élelmiszer tárolására alkalmas.
- Soha ne töltsen tele az edényt vízzel, vagy más folyadékkal. A készülék működése közben a víz kifolyhat és így befolyhat a készülékbe. Tartsa be a maximálisan engedélyezett mennyiséget!
- Mixelésnél, vagy a folyadékok keverésénél soha ne használjon 2000 ml-nél több mennyiséget és mindig használja a fedelet! A forró hozzávalók feldolgozásánál ne lépje túl az 1000 ml mennyiséget!
- Nem megengedett a készülék felületét bármilyen módon megváltoztatni (pl. **öntapadó tapétával, fóliával stb.**)!
- Az előkészítés előtt távolítsa el az élelmiszerekről azok esetleges csomagolóanyagát (pl. **papírt, PE-zacskókat stb.**).
- **FIGYELEM:** Ne használja a készüléket olyan programmal, időkapcsolóval vagy bármilyen olyan alkatrészsel összekapcsolva, amelyek a készüléket automatikusan bekapcsolhatják, mivel a készülék letakart, vagy helytelen elhelyezésekor tűzveszély keletkezhet.
- **A készüléket ne hagyja felügyelet nélkül és az ételkészítés teljes ideje alatt ellenőrizze!**
- A készülék biztonsági biztosítókkal van felszerelve, amely kikapcsolja az áramellátást a motor túlterhelése esetén. Amennyiben ez előfordul, kérjük húzza ki a tápkábelt az elektromos hálózatról és hagyja azt kihűlni.
- **A meghajtóegységet soha ne merítse vízbe, ne mossa azt folyó víz alatt!**
- A készüléket csak annak munkahelyzetében és olyan helyen használja, ahol nem borulhat fel és hőforrásoktól (pl. **tűzhely, kályha, grill stb.**) valamint nedves felületektől (pl. **mosogató, mosdó stb.**) megfelelő távolságban van.
- Ne kapcsolja be a készüléket a behelyezett anyagok nélkül!
- A készüléket csak annak típusához készült (kés, üvegedény, mixer vagy fedél) és azzal együtt szállított tartozékokkal használja.
- Amíg a meghajtóegység üzemben van, addig ne vegye le arról az edényt vagy annak fedelét!
- Mielőtt leválna a mixer edényét vagy fedelét, hagyja a forgó részeket teljesen leállni.
- Mindenkor, ha a készülék felügyelet nélkül marad, akkor válassza azt le az el. hálózatról.
- Ne engedje meg, hogy gyermekek a készüléket felügyelet nélkül használják!

- Mixelés vagy folyadékkeverés során ne adagoljon nagyobb mennyiséget, mint ami az edényen van megjelölve és mindig tegye fel a fedelet.
- Ne dolgozzon fel **kb. 80 °C**-nál magasabb hőmérsékletű élelmiszereket.
- A készülék forgásban levő részeibe **ne dugja be pl. az ujját, villát, kést, kenőlapátot, kanalat.**
- Ha a feldolgozásra kerülő élelmiszerek rá kezdenek a tartozékokra ragadni (pl. **a késekre, a mixer üvegedényre vagy a fedélre**) kapcsolja ki a készüléket és óvatosan tisztítsa meg a tartozékokat a kenőlapáttal.
- A csatlakozó vezetékét nem szabad éles vagy forró tárgyakkal, nyílt lánggal megrongálni, nem szabad azt vízbe meríteni sem éles peremeken át hajlítani.
- Az esetleges hosszabbító vezeték használatakor fontos, hogy az ne legyen sérült és megfeleljen az érvényes szabványoknak.
- Ellenőrizze rendszeresen a készülék csatlakozóvezetéke állapotát.
- A készüléket ne használja más célokra, mint amire rendeltetett és ami ebben az útmutatóban szerepel!
- **FIGYELEM:** olyan készülék használata, amely nem egyezik meg a használati utasítással, esetén a sérülés veszély léphet elő.
- Gyártócég nem felelős a készülék és tartozékai helytelen használatából eredő károkért (pl. **az élelmiszerek tönkremeneteléért, balesetekért, forrázási, és tűzkárokért**) és nem garanciaköteles a fenti biztonsági figyelmeztetések be nem tartása esetén.

#### FIGYELEM

Amennyiben a mixer kései üresjáratban futnak (pl. a kések nem érik el a behelyezett alapanyagot), akkor a készüléket kapcsolja le, a hálózati vezetékét húzza ki és az alapanyagot nyomja le a késhez. A mixer nem futhat 10 másodpercnél hosszabb ideig üresjáratban!

## A KÉSZÜLÉK LEÍRÁSA (1. sz. ábra)

### A – hajtó egység

- A1 – a meghajtótengely
- A2 – mixelő edény rögzítő túske
- A3 – csatlakozó vezeték

### B – vezérlő panel

- B1 – kijelző
- B2 – “+” gomb a sebesség manuális beállításához (érték növelése)
- B3 – “-” gomb a sebesség manuális beállításához (érték csökkentése)
- B4 – “+” gomb a elkészítési idő manuális beállításához (érték növelése)
- B5 – “-” gomb a elkészítési idő manuális beállításához (érték csökkentése)
- B6 – PULSE gomb a maximális fordulatszámhoz
- B7 – START gomb
- B8 – POWER/STOP gomb
- B9 – “SMOOTHIE” program kapcsoló gomb
- B10 – “ICE” program kapcsoló gomb
- B11 – “MILK” program kapcsoló gomb
- B12 – “PUREE” program kapcsoló gomb
- B13 – “NUTS” program kapcsoló gomb
- B14 – “QUICK\_CLEAN” program kapcsoló gomb

### C – edény

- C1 – fogantyú

**D – fedél**

- D1 – sapka
- D2 – tömítés

**E – tömítő eszköz****III. HASZNÁLATRA TÖRTÉNŐ ELŐKÉSZÍTÉS**

Távolítsa el a csomagolóanyagot, vegye ki a tartozékokat. Távolítson el a készülékről minden esetleges tapadó fóliát, öntapadó címkét vagy papírt. Első üzembehelyezés előtt mossa le azokat a részeket, amelyek élelmiszerekkel kerülnek érintkezésbe forró, szappanos vízzel, majd alaposan öblítse le tiszta vízzel és törölje szárazra, illetve szárítsa meg azokat. Helyezze az összeállított keverőgépet egyenletes, stabil, síma és tiszta munkafelületre a padlótól mért minimálisan 85 cm magasságban, gyermekek és nem önjogú személyek által nem elérhető helyre. Győződjön meg arról, hogy a betápláló csatlakozó vezeték nem sérült-e és nem fekszik-e éles szélű vagy forró felületen. Csatlakoztassa az jelű villás csatlakozódugót az el. hálózatra. Az el. dugaszolóaljzat jól hozzáférhető legyen, hogy veszély esetén a konyhai mixer le lehessen kapcsolni az el. hálózatról. A készülék első bekapcsolásakor jelentkező rövid ideig tartó, gyenge füst vagy szagképződés nem hibajelenség és nem ad okot a készülék reklamációjára.

**Készülék összeszerelése (1. ábra)**

A készüléket az 1. ábra szerint szerelje össze! A **C** edény meghajtó egységre történő megfelelő elhelyezésekor a biztonsági biztosíték kikapcsol, utána használhatja a készüléket! A fedélben lévő lyukba helyezze be a kupakot **D1**, vagy a töltő eszközt **E**! Szétszerelésnél járjon el fordított sorrendben!

**Vezérlés:****1) Készenléti módba való bekapcsolás**

- Csatlakoztassa a meghajtó egységet A az elektromos hálózathoz!
- Helyezze az edényt C a kiállásokra!
- Miután az tartályt a megfelelő helyre helyezte, a kijelző és minden jelzőfény bekapcsol egy rövid időre. (egy rövid hangjelzés lesz hallható). A készülék akkor kapcsol be, ha a B8 gombot benyomjuk. (egy rövid hangjelzés lesz hallható ismét)
- Utána belehet állítani a különböző funkciókat!

**2) Sebesség és idő manuális beállítása**

- A B2 és B3 gombok segítségével lehet a sebességet beállítani. Összesen 9 sebesség érhető el.
- A B4 és B5 gombok segítségével lehet az időt beállítani. Ezt 5 másodperc és 6 perc között állíthatja be!
- Most bekapcsolhatja a mixert a B7 gomb segítségével!

**Megjegyzések**

- A **B2** és **B3** gombok rövid megnyomásával vezérelhetők.
- A **B4** és **B5** gombokat használhatja rövid megnyomással, vagy megnyomva tartással.
- A **B2**, **B3**, **B4**, **B5** gombok minden megnyomását hangjelzés jelzi.
- Idő beállításnál 5 másodperc egy lépés.

### 3) Előre beállított programok használata

- A B9–B14 gombok segítségével válassza ki a kívánt programot. Az adott gomb megnyomása után elhangzik egy hangjelzés és a kiválasztott gomb háttérvilágítása elkezd villogni.
- A B7 gomb megnyomásával indítsa el a kiválasztott programot!
- Az előre beállított program fázisai megjelennek a kijelzőn B1.

Program neve	Teljes idő (mp)	Használat
<b>SMOOTHIE</b>	60	Gyümölcs- és zöldségkoktélok (smoothie) készítése
<b>MILK</b>	180	Tejeskoktélok készítése
<b>NUTS</b>	120	Diók darálása és vajak készítése
<b>ICE</b>	60	Jég darálása
<b>PUREE</b>	90	Gyümölcs- és zöldségpürék készítése
<b>QUICK_CLEAN</b>	40	Mixer karbantartása és tisztítása

#### Megjegyzések

- A manuálisan, vagy előre beállított programokat bármikor befejezheti a **B8** gomb segítségével.
- Az előre beállított programok mindig néhány fázist tartalmaznak, miközben a fordulatszám változik. A programok az elkészítési időben különböznek.
- A programok folyamatai a nyelv mutáció végén található.

### 4) PULSE (B6) gomb használata

- A B6 megnyomásával és megnyomva tartásával lehet a maximális fordulatszámot bekapcsolni.
- A gomb elengedésénél a készülék kikapcsol.

## IV. A MIXER HASZNÁLATA

A hozzávalókat a feldolgozás előtt tisztítsa és mossa meg, ha szükséges, kisebb darabokra vágja össze! Helyezzen be mindent az edénybe és tegye rá a fedelet! A zárt edényt helyezze rá a meghajtó egységre! Utána használja a sebesség/idő manuális beállítását, vagy valamelyik előre beállított programot (lásza **Vezérlés**)! Javasoljuk a munkát időnként megszakítani, a készüléket kikapcsolni és az esetleg a késre vagy a fedélre ragadt élelmiszereket eltávolítani.

A turmixgépet mixelésre, aprításra, őrlésre és keverésre lehet használni, például tejes koktélok, gyerekételek, levesek, főzelékek, pürék, fagyaltok, szószok stb. készítéséhez. A nagyobb alapanyag darabokat a nyomórúddal **E** nyomja le a késhez.

### AJÁNLOTT FORDULATSZÁMOK AZ ALAPANYAGOK FELDOLGOZÁSÁHOZ

Ez egy magas fordulatszámú mixer. A fordulatszám 15000 és 26000 1/perc között állítható be. A fordulatszámot mindig az alapanyag tulajdonságait (mindenekelőtt a gyümölcsök és zöldségek puhaságát) és mennyiségét figyelembe véve állítsa be. Javasoljuk, hogy a fordulatszámot mindig a minimális értéken kezdje, és csak fokozatosan növelje az optimális mixelési fordulatszámra. Fagyasztott élelmiszerek feldolgozása során az első bekapcsoláskor mindig maximális sebességet használjon.

**Javaslatok:**

- Ha nagyobb mennyiségű élelmiszert szeretne feldolgozni, ossza azt el kisebb adagokra annak érdekében, hogy a meghajtó egységet ne terhelje túl.
- A kemény alapanyagokat (pl. szója bab, stb.) áztassa vízben feldolgozás előtt.
- A jégdaráló megfelelő működéséhez tartsa be a kijelölt maximális mennyiséget, ami 1000 ml!
- Vajakhoz való dió feldolgozásánál használjon minimális mennyiséget, 500 g-ot! Utána az egész feldolgozás közben a diókat nyomja befelé a töltő eszköz segítségével!
- Kisebb mennyiségű italokra, tésztára és pürére való hozzávalók készítésénél öntsön az edénybe kisebb mennyiségű folyadékot a mixelés kezdetekor!
- A nyomórudat **(E)** a fedél **(D)** felhelyezése nélkül használni tilos (2. ábra).
- Minél hosszabb ideig dolgozza fel az élelmiszereket, annál higabb lesz az eredmény.
- Forró folyadékok (80 °C-ig) is feldolgozhatóak, pl. főzelékek, levesek.
- Habzó folyadékok esetén (pl. tej) soha ne töltse az edényt a 2000 feliratig, ellenkező esetben az élelmiszer kifolyhat. Ebben az esetben 1250 ml-es mennyiséget javasoljuk.
- Ha nem elégedett az eredménnyel, kapcsolja ki a készüléket, keverje meg a hozzávalókat, vegye ki az élelmiszer egy részét, vagy öntsön hozzá folyadékot.
- Az előkészítési (feldolgozási) idő a hozzávalók mennyiségétől, típusától és minőségétől függ, de alapvetően tíz másodpercekben mozognak.

**RECEPTEK**

A következő feldolgozási javaslatokat csak példaként és javaslatként vegye, annak nem célja pontos utasítás közlése, hanem az élelmiszerek különböző feldolgozási módja bemutatása. A hozzávalók mennyisége az 1. és 4. adaghoz megtalálható. Ha szükséges, ossza szét a hozzávalókat adott arányban több adagra! **Soha ne helyezzen be az edénybe nagyobb mennyiséget, mint amit a MAX vonal jelez!**

**1) Málna smoothie**

Összetevők	Mennyiség (1 adag)	Mennyiség (4 adag)
málna	100 g	400 g
banán	1 db	4 db
kókusztej	150 ml	600 ml

Elkészítés:

A málnát tisztítsa és mossa meg. A banánról húzza le a héjat és tördelje kisebb darabokra. Az alapanyagokat szórja a mixerbe, majd mixelje finom habosra.

**2) Áfonya smoothie**

Összetevők	Mennyiség (1 adag)	Mennyiség (4 adag)
áfonya	100 g	400 g
áfonya gyümölcslé	100 ml	400 ml
joghurt	50 ml	200 ml
eper	50 g	200 g

Elkészítés:

Az áfonyát és az epret tisztítsa és mossa meg. Az alapanyagokat szórja a mixerbe, majd mixelje finom habosra.

### 3) Paradicsom smoothie

Összetevők	Mennyiség (1 adag)	Mennyiség (4 adag)
paradicsom	150 g	600 g
paradicsomlé	50 ml	200 ml
almalé	50 ml	200 ml
zeller	20 g	80 g
sárgarépa	1 db	4 db
jégkocka	4 db	16 db

Elkészítés:

A zöldségeket alaposan mossa el, majd darabolja kisebb kockákra. Az alapanyagokat a jéggel együtt szórja a mixerbe, majd alaposan mixelje össze.

### 4) Görögdinnye smoothie

Összetevők	Mennyiség (1 adag)	Mennyiség (4 adag)
görögdinnye	200 g	800 g
eper	50 g	200 g
víz	100 ml	400 ml

Elkészítés:

Az epret tisztítsa és mossa meg. A görögdinnyéből a magokat távolítsa el. Ha nem tud minden magot eltávolítani, akkor a kész smoothiet szűrőn keresztül töltsse a pohárba, Az alapanyagokat alaposan mixelje össze.

### 5) Mangó smoothie

Összetevők	Mennyiség (1 adag)	Mennyiség (4 adag)
mangó	1 db	4 db
őszibarack	1 db	4 db
citrom	1/2 db	2 db
víz	100 ml	400 ml

Elkészítés:

A barackot mossa meg és távolítsa el a magot. A mangót mossa meg, távolítsa el a magot és hámozza le a héját. Az alapanyagokat szórja a mixerbe. Ízlés szerint facsarjon citromlevet az alapanyagokra, majd alaposan mixelje össze.

### 6) Sárgarépa-alma smoothie

Összetevők	Mennyiség (1 adag)	Mennyiség (4 adag)
sárgarépa	1 db	4 db
alma	1 db	4 db
citrom	1/2 db	2 db
víz	100 ml	400 ml

**Elkészítés:**

Az almát és a sárgarépat mossa meg, hámozza meg és darabolja kisebb darabokra. Az alapanyagokat szórja a mixerbe. Ízlés szerint facsarjon citromlevet az alapanyagokra, majd alaposan mixelje össze.

**7) Zöldtea és mandula smoothie**

<b>Összetevők</b>	<b>Mennyiség (1 adag)</b>	<b>Mennyiség (4 adag)</b>
zöldtea	200 ml	800 ml
mandula	20 g	80 g
méz	2 evőkanál	8 evőkanál

**Elkészítés:**

Előbb főzzön jó erős zöldteát, majd hűtse le. A mandulát szórja a mixerbe, mézzel édesítse, öntse rá a zöldteát, majd alaposan mixelje össze.

**8) Banán-eper fagyalt**

<b>Összetevők</b>	<b>Mennyiség (1 adag)</b>	<b>Mennyiség (4 adag)</b>
banán	1 db	4 db
eper	50 g	200 g

**Elkészítés:**

A banánról a héjat húzza le, darabolja kisebb karikákra, majd tegye a fagyasztóba. Lehetőleg édesre érett banánt használjon. Az epret tisztítsa és mossa meg. Az epret szintén a fagyasztóba teheti (de nem feltétlenül szükséges). Az alapanyagokat szórja a mixerbe és jól mixelje össze. Fagyalt készítéséhez használja a nyomórudat az alapanyagok késhez nyomásához. A fagyasztott banán hatására a mixelt alapanyagokból fagyalt lesz.

**9) Eper koktél**

<b>Összetevők</b>	<b>Mennyiség (1 adag)</b>	<b>Mennyiség (4 adag)</b>
eper	50 g	200 g
tej	200 ml	800 ml
cukor	1 evőkanál	4 evőkanál

**Elkészítés:**

Az epret tisztítsa és mossa meg. Az alapanyagokat szórja a mixerbe és jól mixelje össze. Az édesítéshez használjon barna nádcukrot.

**10) Banán koktél**

<b>Összetevők</b>	<b>Mennyiség (1 adag)</b>	<b>Mennyiség (4 adag)</b>
banán	1 db	4 db
tej	200 ml	800 ml
cukor	1 evőkanál	4 evőkanál

**Elkészítés:**

A banánról a héjat húzza le és darabolja kisebb karikákra. Az alapanyagokat szórja a mixerbe és jól mixelje össze. Az édesítéshez használjon barna nádcukrot.

## V. TÁROLÁS

A készüléket tiszta állapotban, biztonságos és száraz helyen, gyermekek és nem önjógi személyek részére nem hozzáférhető helyen tárolja.

## VI. KARBANTARTÁS

**Soha ne használjon durva vagy agresszív tisztítószeret (pl. éles tárgyakat, kaparót, higítókat vagy egyéb oldószereket)!** A meghajtóegység tisztítását puha, nedves ruhadarabbal végezze, szappanosvíz oldattal. A többi tartozékot közvetlenül azok használata után mossa le forró, szappanos vízben, öblítse le tiszta vízzel és törölje szárazra. A kést tisztíthatja úgy, hogy az edénybe beleönt kb. 0,5 l tiszta vizet, a "QUICK\_CLEAN" programot kiválasztja és a készüléket bekapcsolja. Ha a kés erősen elszennyeződött, akkor az előző lépést többször ismételje meg, vagy öntsön az edénybe 1 liter vizet és a készüléket 1 percre kapcsolja be (ha szükséges, néhány csepp mosogatószer is tehet a vízbe). Néhány adalékanyag a tartozékokat bizonyos mértékig beszínezheti. Ez azonban nincs hatással a készülék működésére és ez a színeződés egy idő múltán magától el is tűnik majd. A műanyagból préselt részeket ne szárítsa hőforrás (pl. kályha, el/gáztűzhely) fölött.

Azoknak az alkatrészeknek a cseréjét, amelyeknél a készülék elektromos részeibe történő beavatkozás szükséges, csak szakszerviz végezheti! A gyártó elérhetősége: info@eta.cz

A garanciával és a termékjavítással kapcsolatos információkat a [www.eta.cz/servis-eu](http://www.eta.cz/servis-eu) weboldalon találja.

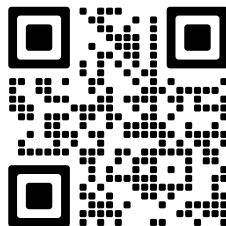

## VII. A PROBLÉMÁK MEGOLDÁSAI

Probléma	Oka	Eltávolítása
Nem kapcsol be a készülék	Nincs hálózati csatlakozás	Ellenőrizze a csatlakozó kábelt, a villásdugót és az el. dugaszolóaljzatot.
	Nincs helyesen elhelyezve a konyhai robot edénye	Ellenőrizzen és rögzítsen edény azok megfelelő helyzetébe úgy, hogy a biztonsági biztosító kioldjon
A készülék működése leáll	Az edényt túlságosan megtöltötte, túl sok és nehéz alapanyagot töltött be. Melegedés elleni védelem bekapcsolt és kikapcsolta a készüléket	Kapcsolja ki a készüléket, hagyja azt kihűlni, a feldolgozott élelmiszereket kisebb adagokra ossza be és fokozatosan dolgozza fel azokat
A mixelő edény aljából folyadék folyik ki	A tömitések, vagy a kés elhasználódtak, megsérültek, vagy nem megfelelően vannak elhelyezve	Forduljon szakszervizhez
<b>E4</b>	Forduljon szakszervizhez	

## VIII. ÖKOLÓGIA



Amennyiben a méretek lehetővé teszik, a készülék valamennyi darabján fel vannak tüntetve a csomagolóanyagok, komponensek és tartozékok gyártására használt anyagok

jelei, továbbá azok újrahasznosítására vonatkozó jelzések. A terméken vagy annak kísérő dokumentációjában feltüntetett jelzések azt jelentik, hogy az elektromos és elektronikus termékeket nem szabad a kommunális hulladékokkal együtt ártalmatlanítani. A helyes ártalmatlanítás céljából adja le azokat az arra kijelölt hulladékgyűjtő helyeken, ahol azokat ingyenesen veszik át. A termékek helyes ártalmatlanításával értékes természeti forrásokat segít megőrizni és megelőzi azok nem megfelelő ártalmatlanításból következő potenciálisan negatív hatásait a környezetre és az emberi egészségre. További részleteket kérjen a helyi önkormányzattól vagy a legközelebbi hulladékgyűjtő helyen. Ezen hulladékanyagok helytelen ártalmatlanítása néhány ország előírásai szerint pénzbírsággal is járhat. Amennyiben a készüléket véglegesen kiselejtezi, javasoljuk annak csatlakozóvezetéke elektromos hálózatról történő lekapcsolását követően a csatlakozóvezetékét levágni, ezzel a készülék használhatatlanná válik.

## IX. MŰSZAKI ADATOK

Feszültség (V)	a készülék típusának címkéjén látható
Teljesítményfelvétel (W)	a készülék típusának címkéjén látható
Az edény űrtartalma (ml)	2000
Tömeg (kg) kb.	5,0
A készülék érintésvédelmi osztálya	I.
Termék méretei (mm)	200 x 240 x 510
Teljesítményfelvétel készenléti állapotban < 0,5 W.	
Akusztikus zajszint szintje 85 dB (A) re 1pW	

**A technikai specifikációk és modell szerinti esetleges tartozékok változtatásának jogát a gyártó fenntartja!**

A KÉSZÜLÉKEN, ANNAK CSOMAGOLÁSÁN VAGY ÚTMUTATÓJÁBAN TALÁLHATÓ FIGYELMEZTETÉSEK ÉS SZIMBÓLUMOK:

HOUSEHOLD USE ONLY. DO NOT IMMERSE IN WATER OR OTHER LIQUIDS.

*Kizárólag háztartási használatra alkalmas. Ne merítse vízbe vagy más folyadékba.*

OPEN – Nyit



TO AVOID DANGER OF SUFFOCATION, KEEP THIS PLASTIC BAG AWAY FROM BABIES AND CHILDREN. DO NOT USE THIS BAG IN CRIBS, BEDS, ARRIAGES OR PLAYPENS. THIS BAG IS NOT A TOY.



*Fulladásveszély. Tartsa a PE zacskót gyermekektől elzárt helyen. A zacskó nem játékszer. Ne használja ezt a zacskót bölcsőkben, kiságyakban, babakocsikban, vagy gyerek járókákban.*



**FIGYELMEZTETÉST**



*Nem szabad a háztartási hulladékkal együtt megsemmisíteni!*



*Olvassa el a használati utasítást*



*Kioldva / Unlock*



*Bezárva / Lock*

# ELŐRE BEÁLLÍTOTT PROGRAMOK FÁZISAINAK MENETE

Program neve		SMOOTHIE	MILK	NUTS	ICE	PUREE	QUICK_CLEAN	
Teljes idő (mp)		60	180	120	60	90	40	
Fázis	1.	Sebesség	7	5	8	9	8	9
		Idő (mp)	15	30	20	1	15	3
	2.	Sebesség	0	7	5	0	9	0
		Idő (mp)	3	60	50	4	30	3
	3.	Sebesség	9	8	4	9	8	9
		Idő (mp)	20	60	35	1	20	8
	4.	Sebesség	0	9	7	0	9	0
		Idő (mp)	2	30	15	4	25	3
	5.	Sebesség	9	-	-	9	-	9
		Idő (mp)	20	-	-	1	-	7
	6.	Sebesség	-	-	-	0	-	0
		Idő (mp)	-	-	-	4	-	3
	7.	Sebesség	-	-	-	9	-	9
		Idő (mp)	-	-	-	1	-	3
	8.	Sebesség	-	-	-	0	-	0
		Idő (mp)	-	-	-	4	-	3
	9.	Sebesség	-	-	-	9	-	9
		Idő (mp)	-	-	-	1	-	7
	10.	Sebesség	-	-	-	0	-	-
		Idő (mp)	-	-	-	4	-	-
	11.	Sebesség	-	-	-	9	-	-
		Idő (mp)	-	-	-	1	-	-
	12.	Sebesség	-	-	-	0	-	-
		Idő (mp)	-	-	-	4	-	-
13.-22.	...	...	...	...	...	...	...	
23.	Sebesség	-	-	-	9	-	-	
	Idő (mp)	-	-	-	1	-	-	
24.	Sebesség	-	-	-	0	-	-	
	Idő (mp)	-	-	-	4	-	-	

Megjegyzés:

Sebesség = 0 - STOP (fordulatszám megállítása adott idő alatt)

Blender wielofunkcyjny

eta 3100

# Vital Blend Fit

## INSTRUKCJA OBSŁUGI

Szanowni Państwo, dziękujemy za zakup naszego produktu. Przed rozpoczęciem użytkowania, należy uważnie przeczytać wszystkie instrukcje i zachować je na przyszłość. Dotyczy to także dowodu zakupu oraz – jeśli to możliwe – wszystkich części oryginalnego opakowania.

### I. OSTRZEŻENIA DOTYCZĄCE BEZPIECZEŃSTWA



- Przed pierwszym uruchomieniem należy przeczytać instrukcje obsługi, przeglądnać i zachować instrukcję do późniejszego wglądu. Wskazówki w instrukcji obsługi należy uważać za część urządzenia i przekazać innemu użytkownikowi urządzenia.
- Sprawdź, czy dane dotyczące napięcia podane na tabliczce odpowiadają napięciu w Twoim gniazdku elektrycznym. Wtyczkę przewodu zasilania należy podłączyć do prawidłowo uziemionego gniazda według!
- Nigdy nie używaj urządzenia z uszkodzonym kablem lub wtyczką, jeśli nie działa prawidłowo, o ile spadło na ziemię i uszkodziło się lub wpadło do wody. W takich wypadkach urządzenie należy oddać do specjalistycznego serwisu w celu sprawdzenia jego bezpieczeństwa i funkcjonalności.
- To urządzenie nie może być używane przez dzieci. Przechowuj urządzenie i kabel w miejscu niedostępnym dla dzieci. Urządzenia mogą być używane przez osoby o ograniczonej sprawności fizycznej lub umysłowej lub z niedostatecznym doświadczeniem i wiedzą, jeżeli są one pod nadzorem lub zostały poinstruowane na temat używania urządzenia w sposób bezpieczny i rozumieją potencjalnemu zagrożeniu. Dzieci nie powinny bawić się urządzeniem.
- Jeśli przewód zasilający tego urządzenia jest uszkodzony, musi zostać wymieniony przez producenta, jego technika serwisowego lub podobną wykwalifikowaną osobę tak, aby nie doszło do powstania niebezpiecznej sytuacji.
- Zachowaj ostrożność podczas nalewania gorącej cieczy do urządzenia do przygotowywania i przetwarzania żywności lub miksera, może rozpryskać się z urządzenia z powodu nagłego wrzenia.
- Zawsze należy odłączyć urządzenie od zasilania, jeśli jest pozostawione bez opieki.
- Przed przystąpieniem do pracy należy zdjąć osłonę noża.
- Podczas obsługi miksera, bądź ostrożny, nóż jest bardzo ostry.
- Podczas pracy urządzenia należy zapobiegać, aby zwierzęta i owady nie miały dostępu do urządzenia.
- **Do przyciskania surowców do noża należy używać tylko popychacza! Jest zaprojektowany specjalnie do tego celu.**

- Pojemnik musi być odpowiednio nałożony przed każdym włączeniem napędu, a pokrywa musi być dobrze umieszczona, aby pojemnik był zamknięty. W pokrywie znajduje się zatyczka bezpieczeństwa lub popychacz.
- Nigdy nie należy wyjmować ani wkładać pojemnika, gdy jest włączony napęd. W ten sposób można uniknąć ryzyka obrażeń i uszkodzenia urządzenia.
- Po pracy i przed każdą konserwacją, należy urządzenie wyłączyć i odłączyć od sieci, wyciągając wtyczkę z gniazdka.
- Produkt przeznaczony jest do stosowania w gospodarstwach domowych i podobnych miejscach (sklepy, biura i podobne miejsca pracy, hotele, motele i inne środowiska mieszkalne, w firmach świadczących usługi noclegowe ze śniadaniem)! **Nie jest przeznaczone do użytku komercyjnego!**
- Na urządzenie nie należy umieszczać żadnych przedmiotów.
- **Urządzenie nie może być używane w środowisku mokrym lub wilgotnym, w każdym środowisku z niebezpieczeństwem pożaru lub wybuchu** (miejsca, gdzie są przechowywane chemikalia, paliwa, oleje, gazy, farby i inne łatwopalne lub lotne substancje).
- Maksymalny czas przetwarzania to **6** minut. Następnie należy zrobić pauzę około **10** minut potrzebną do chłodzenia jednostki napędowej.
- Właściwie włożona naczynia na urządzenie uwolni bezpiecznik i urządzenie może być włączone.
- W razie potrzeby użycia przedłużacza należy zapewnić, aby nie był on uszkodzony i spełniał obowiązujące normy.
- Prosimy nie napełniać pojemnika wodą lub innym płynem do maksymalnego poziomu. Podczas pracy, płyn może się wylać i dostać do środka urządzenia. Należy przestrzegać maksymalnej dopuszczalnej ilości.
- Podczas miksowania lub mieszania płynów nigdy nie wlewać większej ilości niż 2000 ml, a zawsze używać pokrywki. Podczas przetwarzania gorących składników maksymalna ilość wynosi 1000 ml.
- **Wtyczki kabla zasilającego nie wkładaj do gniazdka elektrycznego i nie wyciągaj mokrymi rękami i ciągnąc za kabel zasilania!**
- **Nie zostawiaj urządzenia bez nadzoru podczas pracy i kontroluj przez cały czas przygotowywania posiłków!**
- Urządzenie wyposażone jest w bezpiecznik termiczny, który przerywa zasilanie w przypadku przeciążenia silnika. Jeśli tak się stanie, należy odłączyć urządzenie od prądu i pozostawić do wystygnięcia.
- **Jednostki napędowej nie wolno zanurzać do wody i myć pod bieżącą wodą!**
- Mikser, należy używać tylko w pozycji roboczej w miejscach, gdzie nie zagraża niebezpieczeństwo przewrócenia, z dala od źródeł ciepła (np. **piec, piekarnik, kuchenka, grill, itp.**) i mokrych powierzchni (np. **zlewozmywaków, umywalk, itp.**).
- Nie należy używać urządzenia bez włożonych surowców!
- Urządzenie należy używać tylko z akcesoriami (**nóż, pojemnik, mikser lub pokrywa**) przeznaczonymi i dostarczonymi do tego typu urządzenia.
- Nie należy zdejmować pokrywy i pojemnika, gdy działa silnik!
- Akcesoriów nie wkładaj do otworów w ciele.
- Przed zdjęciem pokrywy lub pojemnika z miksera, pozwól, aby obracające się części zatrzymały się całkowicie.
- Przed przygotowaniem należy usunąć opakowania z żywności (np. **papier, PE worek** itp.).
- Nie wolno w żaden sposób modyfikować powierzchni urządzenia (np. **za pomocą samoprzylepnej tapety, folii** itp.)!
- **UWAGA:** Nie używaj urządzenia wraz z programem, włącznikiem czasowym lub jakąkolwiek inną częścią, która włącza urządzenie automatycznie, ponieważ istnieje niebezpieczeństwo wybuchu pożaru w przypadku zakrycia urządzenia lub jego nieprawidłowego umieszczenia

- Podczas miksowania lub mieszania cieczy, nigdy nie dodawaj większej ilości niż jest to zaznaczone na pojemniku i zawsze używaj pokrywki.
- Nie używaj żywności o wyższej temperaturze niż **80 °C**.
- Nigdy nie wsuwaj (np. **palców, widelca, noża, łopatkę, łyżki**) do obrotowych części i akcesoriów urządzenia.
- Jeśli żywność zacznie się lepić do akcesoriów (np. **noże, pojemnik, mikser, pokrywa**) urządzenie wyłącz i akcesoria dokładnie wyczyść łopatką.
- Kabel zasilający nie może być uszkodzony przez ostre lub gorące przedmioty, otwarty ogień, nie można go zanurzać w wodzie lub zginać przez krawędzie.
- Jeśli konieczne jest wykorzystanie kabla przedłużającego, jest konieczne, żeby nie był uszkodzony i spełniał obowiązujące normy.
- Regularnie sprawdzaj stan przewodu zasilania.
- Upewnij się, że przewód nie wisi luźno na krawędzi blatu, gdzie mogłyby dosięgnąć dzieci.
- Nigdy nie należy używać urządzenia do innych celów niż, dla których jest przeznaczone, oraz opisane w niniejszej instrukcji!
- **UWAGA:** Istnieje ryzyko poważnego urazu w przypadku nieprawidłowego użycia urządzenia (niezgodnie z instrukcją).
- Producent nie ponosi odpowiedzialności za szkody spowodowane przez niewłaściwe traktowanie urządzenia (np. **pogorszenie jakości żywności, poranienia o ostrza noża miksera, pożar**) i nie ponosi odpowiedzialności za dotyczące urządzenia w przypadku nieprzestrzegania wyżej przedstawionych zasad bezpieczeństwa.

#### **UWAGA**

Jeśli blender pracuje bez obciążenia (np. ostrze nie może dotknąć jedzenia), potrzeba odłączyć go od prądu i uwolnić jedzenie. Blender nie może pracować na biegu jałowym dłużej niż 10 sekund!

## **II. OPIS URZĄDZENIA (rys. 1)**

### **A – napęd**

- A1 – wał napędu
- A2 – trzpień blokujący do osadzenia pojemnika
- A3 – przewód zasilający

### **B – panel sterowania**

- B1 – wyświetlacz
- B2 – przycisk “+” ręczne ustawienie prędkości (zwiększenie wartości)
- B3 – przycisk “-” ręczne ustawienie prędkości (zmniejszenie wartości)
- B4 – przycisk “+” ręczne ustawienie czasu przygotowania (zwiększenie wartości)
- B5 – przycisk “-” ręczne ustawienie czasu przygotowania (zmniejszenie wartości)
- B6 – przycisk PULSE maksymalnej prędkości
- B7 – przycisk START
- B8 – przycisk POWER/STOP
- B9 – przycisk włączenia programu “SMOOTHIE”
- B10 – przycisk włączenia programu “ICE”
- B11 – przycisk włączenia programu “MILK”
- B12 – przycisk włączenia programu “PUREE”
- B13 – przycisk włączenia programu “NUTS”
- B14 – przycisk włączenia programu “NUTS”

**C – pojemnik**

C1 – uchwyt

**D – pokrywka**

D1 – zatyczka z otworem bezpieczeństwa do dolewania cieczy

D2 – uszczelnienie

**E – popychacz****III. PRZYGOTOWANIE DO UŻYCIA**

Należy usunąć wszystkie elementy opakowania i wyciąć urządzenie z akcesoriami. Z urządzenia należy usunąć wszelkie folie, nalepki lub papier. Podczas pierwszego uruchomienia należy części, które będą miały kontakt z żywnością umyć w gorącej wodzie z detergentem, dokładnie spłukać czystą wodą i wytrzeć je suchą lub pozostawić do wysuszenia.

Postaw zmontowany mikser z wybranymi akcesoriami na równą, stabilną, gładką i czystą powierzchnię na wysokości, co najmniej 85 cm, w miejscu niedostępnym dla dzieci i nieodpowiednich osób. Zostaw miejsce dla prawidłowej wentylacji. Otwory w urządzeniu zapewniają przepływ powietrza i nie można ich zakrywać lub blokować. Upewnij się, że kabel zasilający nie jest uszkodzony i że nie przechodzi przez ostre lub na gorące powierzchnie. Gniazdko musi być łatwo dostępne, aby mikser ręczny w przypadku zagrożenia, można było łatwo odłączyć od sieci. Podczas pierwszego włączenia może wystąpić krótkie, lekkie zadymienie lub zapach, nie jest to usterka i nie jest powodem do reklamacji urządzenia.

**Złożenie urządzenia (rys. 1)**

Urządzenie zmontować według rys. 1. Przez właściwe nałożenie pojemnika **C** na jednostkę napędową dojdzie do zwolnienia blokady bezpieczeństwa, a następnie używać można urządzenie. Do otworu w pokrywie albo włóż zatyczkę **D1** lub popychacz **E**. Podczas demontażu postępować w odwrotny sposób.

**Sterowanie:****1) Przełączanie w tryb gotowości**

- Podłączyć jednostkę napędową A do gniazdka elektrycznego.
- Założyć naczynie C na bolce blokujące.
- Po umieszczeniu pojemnika na miejscu, kontrolki na wyświetlaczu zapalą się na chwilę (krótki sygnał dźwiękowy będzie słyszalny). Urządzenie włącza się poprzez nasinięcie przycisku B8 (krótki sygnał dźwiękowy będzie słyszalny)
- Następnie można wybierać z poszczególnych funkcji.

**2) Ręczne ustawienie prędkości i czasu**

- Prędkość ustawić za pomocą przycisków B2 i B3. Istnieje w sumie 9 prędkości.
- Czas ustawić za pomocą przycisków B4 i B5. Ten można ustawić w zakresie od 5 sekund do 6 minut.
- Teraz można blender włączyć za pomocą przycisku B7.

### Uwagi

- Przyciski **B2** i **B3** mogą być obsługiwane przez krótkie naciśnięcie.
- Przyciski **B4** i **B5** mogą być obsługiwane przez krótkie naciśnięcie lub przez dłuższe przytrzymanie.
- Każde naciśnięcie przycisków **B2, B3, B4, B5** jest wskazane przez sygnał akustyczny.
- Podczas ustawiania czasu krok jest 5 sekund.

### 3) Użycie ustawionych programów

- Za pomocą przycisków B9–B14 wybierz żądany program. Po naciśnięciu danego przycisku słychać sygnał akustyczny i podświetlenie wybranego przycisku zaczyna migać.
- Naciskając przycisk B7 można uruchomić wybrany program przygotowania.
- Każdy etap ustawionych programów jest wyświetlany na wyświetlaczu B1.

Nazwa programu	Całkowity czas (sec.)	Użycie
<b>SMOOTHIE</b>	60	Przygotowanie napojów owocowych i warzywnych (smoothie)
<b>MILK</b>	180	Przygotowanie koktajlów mlecznych
<b>NUTS</b>	120	Rozdrabnianie orzechów i produkcja masła
<b>ICE</b>	60	Kruszenie lodu
<b>PUREE</b>	90	Przygotowanie przecierów owocowych i warzywnych
<b>QUICK_CLEAN</b>	40	Konserwacja i czyszczenie blendera

### Uwagi

- Ręcznie ustawione i zaprogramowane programy mogą zostać zakończone w dowolnym momencie przez naciśnięcie przycisku **B8**.
- Programy zaprogramowane zawsze mają kilka etapów, gdzie dochodzi do automatycznej regulacji prędkości. Poszczególne programy różnią się całkowitym czasem przygotowania.
- Przebiegi programów znajdują się na końcu mutacji językowej.

### 4) Użycie przycisku *PULSE* (**B6**)

- Po wciśnięciu i przytrzymaniu B6 można uruchomić prędkość maksymalną.
- Po zwolnieniu przycisku następuje wyłączenie urządzenia.

## IV. UŻYCIE MIKSERA

Surowce przed przetworzeniem trzeba oczyścić, umyć i pokroić na mniejsze kawałki, jeżeli zachodzi taka potrzeba. Umieścić wszystkie składniki do pojemnika, zamknąć pokrywę.

Zamknięty pojemnik z surowcami trzeba umieścić na jednostkę napędową. Następnie użyć ręcznego ustawienia prędkości i czasu przygotowania lub użyć jednego z ustawionych programów (patrz **Sterowanie**). Zaleca się, aby od czasu do czasu pracę przerywać, urządzenie wyłączyć i usunąć wszystkie pokarmy, które przykleiły się na nóż lub pojemnik. Blender jest przeznaczony do przygotowania soków, koktajli mlecznych, smoothie, sosów, zup, lodów i żywności dietetycznej dla dzieci, przecierów itd. Do przyciśnięcia większych kawałków surowca do noża używać popychacza **E**.

#### Zalecenie:

- Jeśli są przetwarzane większe ilości żywności, trzeba podzielić je na pojedyncze dawki, aby nie przeciążać jednostki napędowej.
- Twarde surowce (np. rośliny strączkowe, soja, itp.) należy namoczyć wcześniej do wody.
- Aby prawidłowo kruszyć kostki lodu, trzeba przestrzegać maksymalnej ilości po znak 1000 ml.
- Podczas przetwarzania orzechów do przygotowywania masła minimalna ilość wynosi 500 g. Przez cały czas siekania trzeba przesuwac popychaczem orzechy do komory noża.
- W celu przygotowania mniejszej ilości surowców do ciast, napojów i puree zaleca się wlać niewielką ilość cieczy na początku mieszania.
- Popychacza **E** nigdy nie używać samego bez pokrywy **D** (rys. 2).
- Im dłużej substancja jest w mikserze przetwarzana, tym będzie wynik będzie delikatniejszy.
- Można również przetwarzać gorące płyny o temperaturze do 80 ° C, na przykład, sosy, zupy.
- Nigdy nie należy napełniać pojemnik płynami, które tworzą pianę (np. mleko) aż po 2000 aby nie przepełniać. W tym przypadku zaleca się ilość około 1250 ml.
- Jeśli nie jesteś zadowolony z wyniku, wyłącz urządzenie, za pomocą szpatułki, wymieszaj substancje, usunąć część składników lub dodaj trochę płynu.
- Czas przygotowania (przetwarzania) zależy od ilości, rodzaju i jakości substancji, ale standardowo jest w zakresie dziesiątek sekund.

### ZALECANA PRĘDKOŚĆ PRZETWARZANIA SUROWCÓW

Ten blender jest urządzeniem o dużej prędkości. Zakres prędkości wynosi od 15000 do 26000 obrotów na minutę. Prędkość zawsze trzeba dostosować do rodzaju i ilości surowców i ich dojrzałości, szczególnie w owocach i warzywach. Zalecamy zawsze przełączyć blender na minimalną prędkość, a następnie stopniowo, w miarę potrzeb zwiększać moc. Podczas przetwarzania żywności mrożonej, zawsze stosować maksymalną prędkość już przy pierwszym włączeniu.

### PRZEPISY

Następujące rady powinny być traktowane, jako przykłady i inspiracja, ich celem nie jest instruowanie, ale pokazanie różnych możliwości przetwarzania żywności. Ilości surowców jest dla 1 i 4 porcji. W razie potrzeby można rozdzielić surowce w danym stosunku do kilku dawek. **Nigdy nie należy umieszczać w pojemniku większych ilości niż jest to oznaczone przez ryskę MAX!**

### 1) Malinowe smoothie

Składniki	Ilość (1 porcja)	Ilość (4 porcje)
maliny	100 g	400 g
banany	1 szt.	4 szt.
mleko kokosowe	150 ml	600 ml

Sposób postępowania:

Maliny oczyścić i umyć. Usunąć skórkę z banana i pokroić na mniejsze kawałki. Następnie umieścić wszystkie składniki w blenderze i zmiksować delikatnie.

### 2) Żurawinowe smoothie

Składniki	Ilość (1 porcja)	Ilość (4 porcje)
żurawina	100 g	400 g
sok żurawinowy	100 ml	400 ml
jogurt	50 ml	200 ml
truskawki	50 g	200 g

Sposób postępowania:

Żurawinę i truskawki oczyścić, jeżeli potrzeba. Następnie umieścić wszystkie składniki w blenderze zmiksować delikatnie.

### 3) Pomidorowe smoothie

Składniki	Ilość (1 porcja)	Ilość (4 porcje)
pomidory	150 g	600 g
sok pomidorowy	50 ml	200 ml
sok jabłkowy	50 ml	200 ml
seler naciowy	20 g	80 g
marchewka	1 szt.	4 szt.
kostki lodu	4 szt.	16 szt.

Sposób postępowania:

Warzywa oczyścić i pokroić na mniejsze kawałki. Następnie wszystkie składniki z lodem włożyć do blendera i mieszać dokładnie.

### 4) Arbuzowe smoothie

Składniki	Ilość (1 porcja)	Ilość (4 porcje)
arbuz	200 g	800 g
truskawki	50 g	200 g
woda	100 ml	400 ml

Sposób postępowania:

Truskawki w razie potrzeby, wypłukać i wysuszyć. Z miąższu melona zalecamy przed obróbką usunąć pestki. W przypadku, że pestki w miąższu zostaną, można na końcu Smoothie przecedzić przez sitko. Wszystkie składniki dobrze zmiksować.

### 5) Mangowe smoothie

Składniki	Ilość (1 porcja)	Ilość (4 porcje)
mango	1 szt.	4 szt.
brzoskwinia	1 szt.	4 szt.
cytryna	1/2 szt.	2 szt.
woda	100 ml	400 ml

Sposób postępowania:

Brzoskwinie umyć, usunąć pestki. Mango również umyć, usunąć pestki i skórkę. Następnie włożyć wszystko do blendera. W razie potrzeby przyprawić do smaku sokiem z cytryny. Na koniec wszystko dobrze zmiksować.

### 6) Smoothie z marchwi i jabłek

Składniki	Ilość (1 porcja)	Ilość (4 porcje)
marchewka	1 szt.	4 szt.
jabłka	1 szt.	4 szt.
cytryna	1/2 szt.	2 szt.
woda	100 ml	400 ml

Sposób postępowania:

Marchewkę i jabłka umyć, obrać i pokroić na mniejsze kawałki. Wszystko potem włożyć do blendera. W razie potrzeby doprawić sokiem z cytryny. Na koniec wszystko dobrze zmiksować.

### 7) Smoothie z zielonej herbaty i migdałów

Składniki	Ilość (1 porcja)	Ilość (4 porcje)
zielona herbata	200 ml	800 ml
migdały	20 g	80 g
miód	2 łyżki	8 łyżek

Sposób postępowania:

Najpierw ugotować silną zieloną herbatę i ostudzić. Następnie wraz z migdałami i miodem włożyć do blendera i dobrze zmiksować.

### 8) Lody bananowo – truskawkowe

Składniki	Ilość (1 porcja)	Ilość (4 porcje)
banany	1 szt.	4 szt.
truskawki	50 g	200 g

Sposób postępowania:

Obrać banany, pokroić na mniejsze kawałki i zamrozić. Wybrać bardzo dojrzałe banany. Truskawki w razie potrzeby oczyścić i umyć. Jeśli chcesz, możesz również je zamrozić, ale nie jest to konieczne. Następnie umieścić wszystko w blenderze i zmiksować. Podczas produkcji lodów należy używać popychacza w celu przesunięcia surowców w kierunku noża. Mrożone banany pięknie utworzą konsystencję lodów.

### 9) Koktajl truskawkowy

Składniki	Ilość (1 porcja)	Ilość (4 porcje)
truskawki	50 g	200 g
mleko	200 ml	800 ml
cukier	1 łyżki	4 łyżek

Sposób postępowania:

Truskawki oczyścić i umyć w zależności od potrzeb. Następnie umieścić wszystko w blenderze i porządnie zmiksować. Do słodzenia polecamy użyć cukru trzcinowego

### 10) Koktajl bananowy

Składniki	Ilość (1 porcja)	Ilość (4 porcje)
banany	1 szt.	4 szt.
mleko	200 ml	800 ml
cukier	1 łyżki	4 łyżek

Sposób postępowania:

Banany obrać i pokroić w mniejsze kawałki. Następnie umieścić wszystko w blenderze i dobrze zmiksować. Do słodzenia zalecamy używać cukru trzcinowego.

## V. SKŁADOWANIE

Po oczyszczeniu urządzenie należy przechowywać w suchym, wolnym od pyłów i bezpiecznym miejscu, z dala od dzieci i osób niekompetentnych.

## VI. KONSERWACJA

**Nie używaj szorstkich i agresywnych środków czyszczących (np. Ostre przedmioty, skrobaczki, rozcieńczalniki lub inne rozpuszczalniki)!** Czyszczenie napędu należy wykonać wilgotną szmatką z detergentem. Wszystkie akcesoria bezpośrednio po użyciu, należy umyć w ciepłej wodzie z detergentem, opłukać czystą wodą i wytrzeć do sucha. (nie można użyć zmywarki). Aby oczyścić nóż, potrzeba do pojemnika wlać około 0,5 litra czystej wody, wybrać program **“QUICK\_CLEAN”** i włączyć urządzenie. W przypadku silnego zabrudzenia powtórzyć procedurę kilka razy lub wlać 1 litr wody dodać niewielką ilość detergentu i włączyć blender na 1 minutę. Niektóre składniki mogą przebarwić akcesoria. Jednakże nie ma to wpływu na funkcjonowanie urządzenia i nie jest powodem do reklamacji urządzenia. To zabarwienie zazwyczaj za jakiś okres samo zniknie. Części z tworzyw sztucznych nie należy suszyć nad źródłami ciepła (np. kuchenki elektryczne/ kuchenki gazowe).

Wymiana elementów, które wymagają ingerencji do części elektrycznej urządzenia może wykonać wyłącznie specjalistyczny serwis!

Nie przestrzeganie wskazówek producenta powoduje utratę prawa do napraw!

Kontakt z producentem: info@eta.cz

Informacje dotyczące reklamacji i napraw produktów można znaleźć na stronie [www.eta.cz/serwis-eu](http://www.eta.cz/serwis-eu).

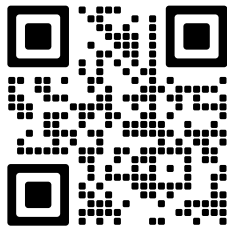

## VII. ROZWIĄZYWANIE PROBLEMÓW

Problem	Przyczyna	Rozwiązanie
Urządzenie nie chce się włączyć	Brak zasilania	Sprawdź przewód zasilania, wtyczkę i gniazdko elektryczne
	Mikser są włożone niewłaściwie	Sprawdź i odkręć mikser te części w odpowiedniej pozycji, tak, aby odblokować urządzenie
Spotrebić prestane pracovať	Przetwarzana żywność jest zbyt ciężka i pojemnik zbyt jest napełniony. Zadziałało zabezpieczenie termiczne i wyłączyło urządzenie	Urządzenie wyłącz, niech się ochłodzi, surowce podziel na mniejsze dawki i wkładaj stopniowo
Z dna pojemnika do miksowania przecieka płyn	Uszczelnienie lub nóż są zużyte, uszkodzone lub źle umieszczone	Skontaktować się z autoryzowanym centrum serwisowym
<b>E4</b>	Skontaktować się z autoryzowanym centrum serwisowym	

## VIII. EKOLOGIA



Jeżeli tylko pozwoliły na to rozmiary, na wszystkich elementach wydrukowano znaki materiałów zastosowanych do produkcji opakowań, komponentów i wyposażenia, jak również ich przetwarzania wtórnego. Symbole umieszczone na produktach lub w załączonej dokumentacji oznaczają, że zastosowanych elementów elektrycznych lub elektronicznych nie można poddawać utylizacji wraz z odpadem komunalnym. Produkt należy odnieść do specjalnych punktów zbiorczych, w których będą przyjęte bez opłaty. Dzięki poprawnej utylizacji pomogą Państwo zachować cenne źródła i pomogą w profilaktyce ewentualnych negatywnych wpływów na środowisko naturalne i zdrowie ludzkie. W celu uzyskania innych, szczegółowych informacji dotyczących utylizacji należy zwrócić się do najbliższego urzędu lub punktu zbiorczego. Niewłaściwy sposób utylizacji urządzenia może podlegać karze – zgodnie z przepisami krajowymi i międzynarodowymi. W celu całkowitego wycofania urządzenia z użytkowania zaleca się odłączyć przewód zasilania od sieci elektrycznej, przez ucięcie przewodu. Dzięki czemu użytkowanie urządzenia nie będzie możliwe.

## IX. DANE TECHNICZNE

Napięcie (V)

podano na tabliczce znamionowej urządzenia

Pobór mocy (W)

podano na tabliczce znamionowej urządzenia

Objętość naczynia (ml)	2000
Waga napędu ok. (kg)	5,0
Klasa izolacyjna	I.
Wymiary produktu (mm)	200 x 240 x 510
Pobór mocy w trybie czuwania wynosi poniżej < 0,5 W.	
Poziom hałasu 85 dB (A) re 1pW	

**Zmiana specyfikacji technicznych i akcesoriów w zależności od modelu produktu jest zastrzeżona przez producenta.**

**SYMBOLE UŻYTE NA URZĄDZENIACH, OPAKOWANIACH LUB W INSTRUKCJI:**

HOUSEHOLD USE ONLY. DO NOT IMMERSE IN WATER OR OTHER LIQUIDS.

*Tylko do zastosowania w gospodarstwie domowym. Nie zanurzać do wody lub innych cieczy.*

OPEN - otworzyć



TO AVOID DANGER OF SUFFOCATION, KEEP THIS PLASTIC BAG AWAY FROM BABIES AND CHILDREN. DO NOT USE THIS BAG IN CRIBS, BEDS, ARRANGES OR PLAYPENS. THIS BAG IS NOT A TOY.



*Niebezpieczeństwo uduszenia. Tego worka nie należy używać w kołyskach, łóżeczkach, wózkach lub kojcach dziecięcych. Torebkę z PE położyć w miejscu będącym poza zasięgiem dzieci. Torebka nie służy do zabawy!*



**OSTRZEŻENIE**



*Nie wolno go wyrzucać wraz z odpadami komunalnymi*



*Zapoznaj się z instrukcją obsługi*



*Odblokowany / Unloock*



*Zablokowany / Loock*

# PRZEBIEG CZASOWY ETAPÓW USTAWIONYCH PROGRAMÓW

Nazwa programu		SMOOTHIE	MILK	NUTS	ICE	PUREE	QUICK_CLEAN	
Całkowity czas (sec.)		60	180	120	60	90	40	
Etap	1.	Prędkość	7	5	8	9	8	9
		Czas (sec.)	15	30	20	1	15	3
	2.	Prędkość	0	7	5	0	9	0
		Czas (sec.)	3	60	50	4	30	3
	3.	Prędkość	9	8	4	9	8	9
		Czas (sec.)	20	60	35	1	20	8
	4.	Prędkość	0	9	7	0	9	0
		Czas (sec.)	2	30	15	4	25	3
	5.	Prędkość	9	-	-	9	-	9
		Czas (sec.)	20	-	-	1	-	7
	6.	Prędkość	-	-	-	0	-	0
		Czas (sec.)	-	-	-	4	-	3
	7.	Prędkość	-	-	-	9	-	9
		Czas (sec.)	-	-	-	1	-	3
	8.	Prędkość	-	-	-	0	-	0
		Czas (sec.)	-	-	-	4	-	3
	9.	Prędkość	-	-	-	9	-	9
		Czas (sec.)	-	-	-	1	-	7
	10.	Prędkość	-	-	-	0	-	-
		Czas (sec.)	-	-	-	4	-	-
	11.	Prędkość	-	-	-	9	-	-
		Czas (sec.)	-	-	-	1	-	-
	12.	Prędkość	-	-	-	0	-	-
		Czas (sec.)	-	-	-	4	-	-
13.-22.	...	...	...	...	...	...	...	
23.	Prędkość	-	-	-	9	-	-	
	Czas (sec.)	-	-	-	1	-	-	
24.	Prędkość	-	-	-	0	-	-	
	Czas (sec.)	-	-	-	4	-	-	

Uwaga:

Prędkość = 0 - STOP (prędkość zatrzymana na określony czas)

## BEDIENUNGSANLEITUNG

Sehr geehrter Kunde, wir danken Ihnen für den Kauf unseres Produkts. Bitte lesen Sie vor Inbetriebnahme dieses Geräts sehr aufmerksam die Bedienungsanleitung und bewahren Sie diese Anleitung gemeinsam mit dem Kassenbeleg und nach Möglichkeit auch mit der Verpackung und dem inneren Inhalt der Verpackung gut auf.

**I. SICHERHEITSHINWEISE UND WARNUNGEN**

- Bitte lesen Sie die folgenden Sicherheitsanweisungen sorgfältig, bevor Sie den Heizlüfter einschalten. Bewahren Sie die Gebrauchsanweisung sorgfältig auf und geben Sie diese an Nachbenutzer weiter.
- Prüfen Sie, ob die Angaben auf dem Typenschild mit Spannung in Ihrer elektrischen Steckdose übereinstimmen. Der Stecker und das Speisekabel dürfen nur in die Steckdose in einer elektrischen Installation angeschlossen werden, die den einschlägigen Normen entspricht.
- Den Austausch des beschädigten Speisekabels dieses Gerätes muss vom Hersteller, seinen Kundendiensttechniker oder einer ähnlich qualifizierten Person durchgeführt werden, damit keine Gefahr entsteht.
- Wenn das Gerät ohne Aufsicht ist, die Speisung immer ausschalten.
- Seien Sie vorsichtig, wenn heiße Flüssigkeit in das Gerät für Verarbeitung von Lebensmitteln oder in den Mixer gegossen wird, denn sie kann aus dem Gerät infolge eines plötzlichen Kochprozesses ausspritzen.
- Gehen Sie beim Umgang mit dem Mixstab und dem Sichelmesser vorsichtig vor, die Messer sind sehr scharf!
- Seien Sie vorsichtig, wenn heiße Flüssigkeit in das Gerät für Verarbeitung von Lebensmitteln oder in den Mixer gegossen wird, denn sie kann aus dem Gerät infolge eines plötzlichen Kochprozesses ausspritzen.
- Dieses Gerät darf nicht von Kindern benutzt werden. Halten Sie das Gerät und dessen Kabel von Kindern fern. Geräte sind geeignet für den Gebrauch durch Personen mit eingeschränkten körperlichen, sensorischen oder geistigen Fähigkeiten, oder ohne Erfahrung und Wissen, sofern sie beaufsichtigt oder über den sicheren Gebrauch des Geräts angeleitet werden und die damit einhergehenden Gefahren verstehen. Kinder sollten mit dem Gerät nicht spielen.
- Vor dem Austausch der Zubehörteile oder zugänglicher Teile, die sich beim Betrieb bewegen, vor der Montage und Demontage, Reinigung und/oder Wartung das Gerät ausschalten und durch Ziehen des Steckers und des Speisekabels aus der elektrischen Dose vom elektrischen Netz trennen!
- Es ist verboten, das Gerät zu benutzen, wenn sein Speisekabel oder Stecker beschädigt ist, das Gerät nicht richtig funktioniert und auf den Boden oder ins Wasser gefallen ist. In diesem Fall muss seine sichere und richtige Funktion fachmännisch in einer elektrischen

## Reparaturwerkstatt überprüft werden.

- Wenn das Gerät in Betrieb ist, verhindern Sie seinen Kontakt mit den Haustieren, Pflanzen und Insekten.
- Es ist verboten, das Gerät zu benutzen, wenn sein Speisekabel oder Stecker beschädigt ist, das Gerät nicht richtig funktioniert und auf den Boden oder ins Wasser gefallen ist. In diesem Fall muss seine sichere und richtige Funktion fachmännisch in einer elektrischen Reparaturwerkstatt überprüft werden.
- Überprüfen Sie, ob die Dichtung richtig auf dem Mixerbecher aufliegt. Im Deckel muss sich eine Kappe oder ein Stampfer befinden.
- Entfernen oder setzen Sie den Behälter niemals bei laufender Antriebseinheit ein. Dadurch wird das Risiko von Verletzungen und Schäden am Gerät vermieden.
- Nach dem Ende der Arbeit und vor jeder Wartung ist das Gerät immer auszuschalten und vom el. Netz durch Ausziehen des Steckers aus der el. Steckdose zu trennen.
- Die Antriebseinheit des Mixers nie ins Wasser tauchen oder mit strömendem Wasser waschen!
- Den Stecker und das Speisekabel nie mit nassen Händen in die elektrische Steckdose einstecken, bzw. mit Ziehen an das Speisekabel ausstecken!
- Keine Gegenstände auf das Gerät stellen.
- Das Gerät in der nassen oder feuchten Umgebung oder auf den brand- oder explosionsgefährlichen Stellen benutzen (die Räume, in denen sich Chemikalien, Brennstoffe, Öl, Gas, Farben oder ähnliche brennbare/flüchtige Stoffe befinden).
- Maximale Verarbeitungszeit der Lebensmittel ist 6 Minuten. Danach muss eine Pause cca 10 Minuten für Abkühlung des Antriebes vorgesehen werden.
- Durch ein richtiges Aufsetzen des Mixerbechers auf das Gerät wird die Sicherheitssperre deaktiviert, und das Gerät kann eingeschaltet werden.
- Der Behälter ist nicht zum Aufbewahrung und Lagerung von Lebensmitteln vorgesehen. Geben Sie die Lebensmittel nach dem Mischen in einen anderen Behälter, der zur Lagerung geeignet ist.
- Füllen Sie den Behälter niemals vollständig mit Wasser oder einer anderen Flüssigkeit, halten Sie den gekennzeichneten maximalen Pegel ein
- Beim Mixen oder Mischen von Flüssigkeiten geben Sie ins Gefäß nicht eine größere Menge als 2000 ml und benutzen Sie immer den Deckel. Bei der Verarbeitung von heißen Rohstoffen ist die maximale Menge 1000 ml.
- Das Produkt ist nur für Einsatz im Haushalt und ähnliche Zwecke bestimmt (Vorbereitung von Speisen in den Geschäften, Büros o. ä., in Hotels, Motels und anderen Wohnräumen und/oder in den Unterkunftseinrichtungen mit Frühstück)! Nicht für kommerzielle Zwecke verwenden!
- Das Gerät nie ohne Aufsicht oder unbelastet betreiben. Während der ganzen Zeit der Speisevorbereitung muss das Gerät überwacht werden!
- Das Gerät ist mit einer Thermosicherung ausgestattet, die bei Motorbelastung die Stromversorgung unterbricht. Wenn dies geschehen ist, das Gerät vom Netz trennen und wenigstens 10 Minuten abkühlen lassen.
- Schalten Sie das Gerät nicht ohne eingelegte Substanzen ein!
- Mixbehälter und Deckel nicht aufsetzen / abnehmen wenn Mixer noch in Betrieb ist.
- Bevor Sie das Gefäß aus der Antriebseinheit abnehmen, müssen die rotierenden Teile im Stillstand sein.
- Benutzen Sie nicht die durch den Mixer bedienten Sicherungen zum Ausschalten des Gerätes!
- **VORSICHT:** Das Gerät ist nicht für den Betrieb über einen externen Timer, eine Fernbedienung oder eine andere Komponente vorgesehen, die das Gerät automatisch schaltet, da Brandgefahr besteht, wenn das Gerät abgedeckt oder falsch positioniert ist.

- Vor der Speisevorbereitung eventuelle Verpackung von Lebensmitteln (wie Papier, PE- Tüten o. ä.) entfernen.
- Es ist verboten, die Oberfläche des Gerätes irgendwie anzupassen (z.B. mit Hilfe der selbstklebenden Tapete, Folie usw.)!
- Das Zubehör ist in keine körperlichen Öffnungen hineinzustecken.
- Keine Lebensmittel mit Temperatur höher als ca. 80 °C bearbeiten.
- Den Tischmixer nur in der Arbeitsstellung und auf einer Oberfläche benutzen, wo sein Umkippen nicht droht. Von Wärmequellen (wie Ofen, Herd, Kocher, Grillgeräte usw.) sowie feuchten Oberflächen (Spül- und Waschbecken o. ä.) fern halten.
- Wenn die bearbeitenden Lebensmittelprodukte auf der Oberfläche der Zubehörteile (z.B. Messerstern, Tischmixerwände) anhaften, das Gerät ausschalten und die Teile behutsam mit der Küchenspachtel entfernen.
- Das Gerät nur mit den dazugehörigen und für diesen Typ mitgelieferten Zubehörteilen benutzen. Verwendung anderer Zubehörteile kann gefährlich für Bedienung sein.
- Finger, Gabel, Messer, Küchenspachtel oder Löffel zwischen die rotierenden Teile des Gerätes nicht stecken.
- Den Zustand des Speisekabels und des Gerätes regelmäßig kontrollieren
- Das Speisekabel nie über die Kante der Arbeitsplatte in der Reichweite von Kindern lose hängen lassen
- Das Speisekabel darf nicht mit scharfen oder heißen Gegenständen oder Flamme beschädigt, ins Wasser getaucht oder über scharfe Kanten gebogen werden.
- Im Falle der Verwendung eines Verlängerungskabels ist es erforderlich, dass dieses unbeschädigt ist und den gültigen Normen entspricht.
- Das Gerät darf nur für die in dieser Bedienungsanleitung bestimmten und beschriebenen Zwecke benutzt werden!
- Benutzen Sie das Gerät nur mit dem für diesen Typ bestimmten und gelieferten Zubehör. Die Benutzung eines anderen Zubehörs kann die Gefahr für Bedienpersonal darstellen.
- Der Hersteller haftet nicht für Schäden durch unrichtige Nutzung des Gerätes und seines Zubehörs (z.B. Wertverminderung von Lebensmitteln, Verletzung mit dem Messer, Brand).

### **Hinweise**

Wenn der Mixer im Leerlauf ist (z. B. die Klinge mit Lebensmittel nicht berühren kann), trennen Sie ihn vom Stromnetz und lassen Sie das Lebensmittel los. Der Tischmixer darf nicht länger als 10 Sekunden im Leerlauf sein!

## **II. BESCHREIBUNG (Abb. 1)**

### **A – Antrieb**

- A1 – Antriebswelle
- A2 – Verriegelungsstifte zum Einsetzen des Behälters
- A3 – Speisekabel

### **B – Bedienungspanel**

- B1 – Display
- B2 – Knopf “+” manuelle Geschwindigkeits-Einstellung (Geschwindigkeitssteigerung)
- B3 – Knopf “+” manuelle Geschwindigkeits-Einstellung (Geschwindigkeitsniedrigung)
- B4 – Knopf “+” manuelle Zeiteinstellung (Wertsteigerung)
- B5 – Knopf “-” Zeiteinstellung (Wertniedrigung)
- B6 – Knopf PULSE - höchste Geschwindigkeitsstufe
- B7 – KnopfSTART

- B8 – Knopf POWER/STOP
- B9 – Programmauswahl “SMOOTHIE”
- B10 – Programmauswahl “ICE”
- B11 – Programmauswahl “MILK”
- B12 – Programmauswahl “PUREE”
- B13 – Programmauswahl “NUTS”
- B14 – Programmauswahl “QUICK\_CLEAN”

#### **C – Behälter**

- C1 – Handgriff

#### **D – Deckel**

- D1 – Abdeckung
- D2 – Deckeldichtung

#### **E – Stampfer**

### **III. VORBEREITUNG FÜR DEN BETRIEB**

Die ganze Verpackung abnehmen und den Tischmixer und das Zubehör herausnehmen. Vom Gerät eventuell die Haftfolie, Selbstkleber oder Papier entfernen. Vor dem ersten Gebrauch empfehlen wir, den Mixerbecher waschen. Der Messerstern ist aus technischen Gründen mit einem gesundheitlich unbedenklichen Öl geschmiert. Deshalb sollte der Mixerbecher zuerst mit warmem Wasser (max. 50 °C) mit Zugabe einer kleinen Menge vom Waschmittel gefüllt werden. Den Mixerbecher mit dem Messerstern zusammenbauen, auf die Antriebseinheit aufsetzen und für ca. 15 s einschalten. Danach den Mixerbecher und den Messerstern mit reinem Wasser spülen. Tischmixer mit dem entsprechenden Zubehör auf eine, stabile, glatte und saubere Arbeitsoberfläche in Höhe von minimal 85 cm, außer Reichweite von Kindern oder Unbefugten stellen. Ausreichenden Raum für die Ventilation in der Umgebung des Gerätes vorsehen. Die Öffnungen am Gerät, die die Luftströmung bei der Belüftung ermöglichen, dürfen nicht abgedeckt oder sonst blockiert werden. Die Füße nicht abnehmen. Versichern Sie sich, dass das Speisekabel nicht beschädigt ist und an scharfen oder heißen Flächen nicht anliegt. Die elektrische Steckdose muss gut zugänglich sein, damit der Tischmixer bei Gefahr vom Stromversorgungsnetz leicht abgeschaltet werden kann. Beim ersten Gebrauch kann das Gerät etwas Rauch entwickeln. Dies ist normal und es ist kein Grund für Reklamation des Gerätes.

#### **AUFSETZEN DER ZUBEHÖRTEILE (ABB. 1)**

Das Gerät montieren Sie gemäß Abb. 1 – Durch ein richtiges Aufsetzen des Mixerbeckers **C** auf den Antrieb wird die Sicherheitssperre deaktiviert, und das Gerät kann eingeschaltet werden. Setzen Sie entweder die Abdeckung **D1** oder den Stampfer **E** in das Loch im Deckel ein. Beim Demontieren gehen Sie in der umgekehrten Reihenfolge vor.

#### **Gebrauchen:**

##### *1) Standby-Modus einschalten*

- Den Mixerbecher **A** auf den Antrieb setzen
- Stellen Sie den Behälter **C** auf die Verriegelungsstifte.
- Nach dem Einbau des Behälters leuchten das Display und alle Anzeigen auf dem Bedienpanel kurz auf (es ertönt ein akustisches Signal). Drücken Sie die Knopf **B8**, um das Gerät einzuschalten (ein akustisches Signal ertönt)
- Die einzelnen Funktionen können dann eingestellt werden

## 2) Manuelle Geschwindigkeits- und Zeiteinstellung

- Drücken sie Drücken Sie Knöpfen B2 oder B3 um die Geschwindigkeit einzustellen. Insgesamt stehen 9 Geschwindigkeiten zur Verfügung.
- Verwenden Sie die Knöpfen B4 und B5, um die Uhrzeit einzustellen. Die Zeit kann zwischen 5 Sekunden und 6 Minuten eingestellt werden.
- Der Mixer kann jetzt mit der Knopf B7 gestartet werden.

### Anmerkungen

- Die Knöpfen **B2** und **B3** können durch kurzes Drücken betätigt werden.
- Die Knöpfen **B4** und **B5** können entweder durch kurzes oder längeres Halten betätigt werden.
- Jeder Druck auf die Knöpfen **B2, B3, B4, B5** wird durch ein akustisches Signal angezeigt.
- Beim Einstellen der Uhrzeit beträgt der Schritt 5 Sekunden.

## 3) Verwendung von voreingestellten Programmen

- Verwenden Sie die Knöpfen B9 - B14, um das gewünschte Kochprogramm auszuwählen. Wenn die Knopf gedrückt wird, ertönt ein akustisches Signal und die Hintergrundbeleuchtung der ausgewählten Knopf beginnt zu blinken
- Drücken Sie die Taste B7, um das ausgewählte Programm zu starten.
- Die einzelnen Phasen der voreingestellten Programme werden auf dem Display B1 angezeigt.

Programm	Mischzeit	Nutzung
<b>SMOOTHIE</b>	60	Zubereitung von Obst- und Gemüsegetränke (Smoothie)
<b>MILK</b>	180	Zubereitung von Milchcoctails
<b>NUTS</b>	120	Zerhacken von Nüssen, Butter zubereiten
<b>ICE</b>	60	Eis zerkleinern
<b>PUREE</b>	90	Zubereitung von Obst- und Gemüsepuree
<b>QUICK_CLEAN</b>	40	Wartung und Reinigung

### Anmerkungen

- Manuell eingestellte und voreingestellte Programme können jederzeit mit der Knopf **B8** geschlossen werden.
- Voreingestellte Programme haben immer mehrere Zeitphasen, in denen die Geschwindigkeit automatisch geregelt wird. Einzelne Programme unterscheiden sich auch in der gesamten Vorbereitungszeit.
- Den Programmverlauf finden Sie am Ende der Sprachversion.

## 4) Verwendung der Knopf PULSE (B6)

- Taste (B6) für Start des Programms „PULSE“
- Mit Betätigung und Halten der Knopf B6 gedrückt wird der Betrieb desGerätes mit maximaler Leistung eingeschaltet.
- Nach Lösen dieser Taste wird das Gerät ausgeschaltet.

## IV. BENUTZUNG DES MIXERS

Rohe Lebensmittel müssen vor der Verarbeitung gereinigt, gewaschen und eventuell in kleine Stücke geschnitten werden. Nach der Füllung und dem Zusammenbau des Mixerbechers ist er auf die Antriebseinheit zu befestigen. Verwenden Sie dann die manuelle Einstellung der Geschwindigkeit / Zeit oder eines der voreingestellten Programme (siehe Bedienung). Die Zutaten bleiben möglicherweise an der Mixbecherwand haften. Um Zutaten wieder auf die Messer zu bringen, schalten Sie den Mixer aus und ziehen den Netzstecker. Räumen Sie die Zutaten mit einem Kunststoffschaber von der Becherwand, und setzen Sie den Mixvorgang fort. Der Mixer ist für die Zubereitung von Säften, Milchshakes, Smoothies, Saucen, Eissuppen, Baby- und Diätärnahrung, Zubereitung von Püree usw. vorgesehen. Um größere Zutatenstücke auf das Messer zu drücken, verwenden Sie Stampfer **E**.

### TIPS

- Harte Lebensmittel (z.B. Hülsenfrüchte, Sojabohnen usw.) vor der Verarbeitung ins Wasser tauchen
- Halten Sie die maximale Menge bis zur 1000-ml-Linie, um die Eiswürfel richtig zu zerkleinern.
- Bei der Verarbeitung von Nüssen zu Butter beträgt die Mindestmenge 500 g. Während des gesamten Zerkleinerung müssen die Nüsse mit einem Stampfer in den Messereinsatzbereich bewegt werden.
- Erwenden Sie den Stampfer E niemals eigenständig ohne Deckel **D** (Abb. 2).
- Je länger die Lebensmittel verarbeitet werden, desto besser Ergebnis
- Sie können auch heiße Flüssigkeiten bis 80 ° C verarbeiten, z. B. Saucen, Suppen
- Füllen Sie den Behälter bei schäumenden Flüssigkeiten (z. B. Milch) niemals bis zu 2000 ml, um ein Überlaufen zu verhindern. In diesem Fall empfehlen wir eine Menge von ca. 1250 ml.

### EMPFOHLENE GESCHWINDIGKEIT FÜR ROHSTOFFEVERARBEITUNG

Es ist ein Hochgeschwindigkeits-Mixer. Die Drehzahl liegt im Bereich von 15000-26000 pro Minute. Passen Sie die Geschwindigkeit immer unter Berücksichtigung der Art und Menge der verarbeiteten Rohstoffe sowie der Reife an, insbesondere bei Obst und Gemüse. Wir empfehlen, den Mixer immer mit minimaler Geschwindigkeit einzuschalten und dann die Leistung nach Bedarf schrittweise zu erhöhen. Verwenden Sie bei der Verarbeitung von Tiefkühlkost immer die maximale Geschwindigkeit schon beim ersten Einschalten.

### REZEPTE

Betrachten Sie die folgenden Rezepte der Verarbeitung als Beispiele und Inspiration deren Zweck nicht darin besteht, eine Anleitung zu geben, sondern die Möglichkeiten der unterschiedlichen Lebensmittelverarbeitung aufzuzeigen. Die Menge der Zutaten wird für 1 und 4 Portionen angegeben. Teilen Sie die Rohstoffe bei Bedarf in einem bestimmten Verhältnis in mehrere Portionen auf. Niemals mehr als die MAX-Linie in den Behälter geben!

#### 1) Himbeer-Smoothie

Zutaten	Menge (1 Portion)	Menge (4 Portion)
Himbeeren	100 g	400 g
Bananen	1 Stk	4 Stk
Kokosmilch	150 ml	600 ml

Zubereitung:

Himbeeren waschen, abtropfen lassen und verlesen. Bananen schälen, in grobe Stücke schneiden. Beides danach in einen Mixer geben und fein mischen.

## 2) Preiselbeer Smoothie

Zutaten	Menge (1 Portion)	Menge (4 Portion)
Preiselbeeren	100 g	400 g
Preiselbeerjuice	100 ml	400 ml
Joghurt	50 ml	200 ml
Erdbeeren	50 g	200 g

Zubereitung:

Preiselbeeren und Erdbeeren nach Bedarf reinigen. Beides danach in einen Mixer geben und fein mischen.

## 3) Tomaten Smoothie

Zutaten	Menge (1 Portion)	Menge (4 Portion)
Tomate	150 g	600 g
Tomatenjuice	50 ml	200 ml
Apfeljuice	50 ml	200 ml
Selleriestiele	20 g	80 g
Karotte	1 Stk	4 Stk
Eiswürfel	4 Stk	16 Stk

Zubereitung:

Gemüse waschen, abtropfen und in grobe Stücke schneiden. Dann alle Zutaten zusammen mit dem Eis in einen Mixer geben und gründlich mischen.

## 4) Melonen-Smoothie

Zutaten	Menge (1 Portion)	Menge (4 Portion)
Wassermelone	200 g	800 g
Erdbeeren	50 g	200 g
Wasser	100 ml	400 ml

Zubereitung

Die Erdbeeren nach Bedarf waschen und dann trocken. Wir empfehlen, das Melonenpulpe vor der Verarbeitung zu entkernen. Wenn Sie die Samen im Fruchtfleisch belassen, ist es endlich möglich, den Smoothie durch ein Sieb zu passieren. Mischen Sie alle Zutaten gründlich.

## 5) Mango-Smoothie

Zutaten	Menge (1 Portion)	Menge (4 Portion)
Mango	1 Stk	4 Stk
Pfirsiche	1 Stk	4 Stk
Zitrone	1/2 Stk	2 Stk
Wasser	100 ml	400 ml

**Zubereitung**

Pfirsiche waschen, Samen entfernen. Waschen Sie auch die Mango, entfernen Sie die Steine und schälen Sie. Dann geben alle Zutaten in den Mixer. Nach Bedarf mit gepresstem Zitronensaft abschmecken. Zum Schluss alles gründlich mischen.

**6) Karotten-Apfel-Smoothie**

Zutaten	Menge (1 Portion)	Menge (4 Portion)
Karotte	1 Stk	4 Stk
Äpfel	1 Stk	4 Stk
Zitrone	1/2 Stk	2 Stk
Wasser	100 ml	400 ml

**Zubereitung**

Die Karotten in Äpfeln waschen, schälen und in kleinere Stücke schneiden. Dann alles in den Mixer geben. Nach Bedarf mit gepresstem Zitronensaft abschmecken. Zum Schluss alles gründlich mischen.

**7) Grünen Tee-Smoothie mit Mandeln**

Zutaten	Menge (1 Portion)	Menge (4 Portion)
Grüner Tee	200 ml	800 ml
Mandel	20 g	80 g
Hönig	2 Löffel	8 Löffel

**Zubereitung**

Machen Sie zuerst starken grünen Tee und lassen Sie ihn abkühlen. Dann zusammen mit Mandeln und Honig in einen Mixer geben und gründlich mischen.

**8) Bananen-Erdbeer-Eis**

Zutaten	Menge (1 Portion)	Menge (4 Portion)
Bananen	1 Stk	4 Stk
Erdbeeren	50 g	200 g

**Zubereitung**

Banane schälen, halbieren und einfrieren lassen. Verwenden Sie viele reife Bananen. Reinigen und waschen Sie die Erdbeeren nach Bedarf. Wenn Sie möchten, können Sie sie auch einfrieren lassen (nicht erforderlich). Dann alles in den Mixer geben und mischen. Verwenden Sie bei der Zubereitung von Eis einen Stampfer, um die Zutaten auf das Messer zu bringen. Gefrorene Bananen ergeben auf wundervolle Weise eine Eiscremekonsistenz.

**9) Erdbeer-Cocktail**

Zutaten	Menge (1 Portion)	Menge (4 Portion)
Erdbeeren	50 g	200 g
Milch	200 ml	800 ml
Zucker	1 Löffel	4 Löffel

## Zubereitung

Reinigen und waschen Sie die Erdbeeren nach Bedarf. Dann alles in den Mixer geben und gründlich mischen. Wir empfehlen die Verwendung von Rohrzucker zum Süßen.

## V. LAGERUNG

Das Gerät und Zubehör nach Reinigung auf einem trockenen, staublosen und sicheren Platz, außer Reichweite von Kindern und Unbefugten lagern.

## VI. WARTUNG

**Keine abrasiven oder aggressiven Reinigungsmittel verwenden! Für die Reinigung der Antriebseinheit feuchten Tuch mit ein wenig Waschmittel verwenden. Achten Sie darauf, dass kein Wasser in den inneren Mechanismus eindringt! Das gesamte Zubehör (mit Ausnahme des Messersterns) sofort nach Benutzung im warmen Wasser im Zugabe des Waschmittels waschen, in reinem Wasser spülen und trocknen. Wählen Sie die Funktion „QUICK\_CLEAN“ (Selbstreinigung) aus, um die meisten Zutaten von der Becherwand und den Messern zu entfernen. Gießen Sie zum Reinigen des Messers ca. 0,5 l sauberes Wasser in den Behälter, wählen Sie das voreingestellte Programm „QUICK\_CLEAN“ und starten Sie das Gerät. Wenn das Messer schmutziger ist, wiederholen Sie den Vorgang mehrmals oder gießen Sie 1 Liter Wasser ein, geben Sie eine kleine Menge Reinigungsmittel hinzu und schalten Sie den Mixer 1 Minute lang ein. Stellen Sie sicher, dass die Schneidkanten des Messers nicht mit harten Gegenständen in Kontakt kommen, die diese stumpf machen und somit ihre Wirksamkeit verringern.**

Wartungsarbeiten mit umfangreicheren Charakter bzw. Arbeiten, die einen Eingriff in das Geräteinnere erfordern, muss ein Fachservice ausführen! Dampf

Informationen zu Produktreklamationen und Reparaturen finden Sie unter [www.eta.cz/servis-eu](http://www.eta.cz/servis-eu).

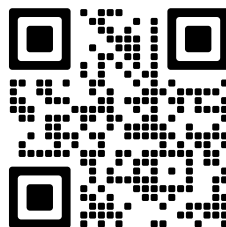

## VII. UMWELTSCHUTZ



Sofern es die Maße zuließen, sind alle Teile des Gerätes, die Verpackung, Komponenten und das Zubehörs mit dem verwendeten Material für deren Recycling gekennzeichnet. Die am Produkt oder in der Begleitdokumentation aufgeführten Symbole bedeuten, dass die verwendeten elektrischen bzw. elektronischen Produkte nicht zusammen mit dem kommunalen Abfall entsorgt werden dürfen. Geben Sie diese zum Zweck deren richtigen Entsorgung in dafür bestimmten Wertstoffsammelstellen ab, wo sie kostenlos entgegengenommen werden. Durch eine richtige Entsorgung dieser Produkte tragen Sie dazu bei wertvolle Rohstoffe zu erhalten und vorbeugend negative Auswirkungen auf die Umwelt und menschliche Gesundheit zu vermeiden, was die Folgen einer falschen Entsorgung von Abfällen sein könnten. Fordern Sie weitere Einzelheiten von Ihrer örtlichen Behörde bzw. von der nächstliegenden Wertstoffsammelstelle an. Bei einer falschen Entsorgung dieser Art von Abfall können im Einklang mit den nationalen Vorschriften Geldstrafen verhängt werden. Falls das Gerät definitiv außer Betrieb genommen werden soll, wird empfohlen die Anschlussleitung des Gerätes nach der Trennung vom Stromnetz abzuschneiden, das Gerät wird somit unbrauchbar.

## VIII. TECHNISCHE DATEN

Spannung (V)	auf dem Typenschild des Produkts angeführt
Anschlusswert (W)	auf dem Typenschild des Produkts angeführt
des Mixbehälters (ml)	2000
Gewicht ca. (t (kg) cca)	5,0
Schutzklasse des Geräts	I.
Größe (DxHxV) (mm)	200 x 240 x 510
Leistungsaufnahme im ausgeschalteten Zustand	< 0,5 W.
Geräuschpegel 85 dB(A) re 1pW	

**Der Hersteller behält sich unbedeutende Abweichungen von der Standardausführung, die keinen Einfluss auf die Funktion des Produkts haben, vor.**

AUF DEM GERÄT, DEN VERPACKUNGEN ODER IN DER ANLEITUNG VERWENDETE HINWEISE UND SYMBOLE.

HOUSEHOLD USE ONLY. DO NOT IMMERSE IN WATER OR OTHER LIQUIDS.

*Nur für den Hausgebrauch bestimmt. Nicht ins Wasser oder andere Flüssigkeiten tauchen.*

OPEN – Öffnen



TO AVOID DANGER OF SUFFOCATION, KEEP THIS PLASTIC BAG AWAY FROM BABIES AND CHILDREN. DO NOT USE THIS BAG IN CRIBS, BEDS, ARRANGES OR PLAYPENS. THIS BAG IS NOT A TOY.



*Erstickungsgefahr: Den Kunststoffbeutel nicht in Kinderwiegen, Kinderbetten, Kinderwagen oder Kindergittern verwenden. Der Beutel ist kein Spielzeug.*



**HINWEIS**



*Es darf nicht mit dem Siedlungsabfall entsorgt werden*



*Lesen Sie die Bedienungsanleitung*



*Entriegelt | Unloock*



*Verriegelt | Lock*

*Hersteller/ Inverkehrbringer: ETA a.s., Křižíkova 148/34, Karlín, 18600 Praha 8 CZECH REPUBLIK.*

*Service: Omega electric GmbH, Servicezentrale, Industriering 2, D- 04626 Schmölln.*

*Bei Fragen zu Reparaturen und Bestellung von Ersatzteilen wenden Sie sich bitte*

*an unsere deutsche Servicezentrale: Tel.: 034491/58860, Fax: 034491/5886189,*

*Email: [info@eta-hausgeraete.de](mailto:info@eta-hausgeraete.de)*

## DAUER DER VOREINGESTELLTEN PROGRAMME

Programm		SMOOTHIE	MILK	NUTS	ICE	PUREE	QUICK_CLEAN	
Gesamtzeit (sec)		60	180	120	60	90	40	
Phase	1.	Geschwindigkeit	7	5	8	9	8	9
		Dauer (sec)	15	30	20	1	15	3
	2.	Geschwindigkeit	0	7	5	0	9	0
		Dauer (sec)	3	60	50	4	30	3
	3.	Geschwindigkeit	9	8	4	9	8	9
		Dauer (sec)	20	60	35	1	20	8
	4.	Geschwindigkeit	0	9	7	0	9	0
		Dauer (sec)	2	30	15	4	25	3
	5.	Geschwindigkeit	9	-	-	9	-	9
		Dauer (sec)	20	-	-	1	-	7
	6.	Geschwindigkeit	-	-	-	0	-	0
		Dauer (sec)	-	-	-	4	-	3
	7.	Geschwindigkeit	-	-	-	9	-	9
		Dauer (sec)	-	-	-	1	-	3
	8.	Geschwindigkeit	-	-	-	0	-	0
		Dauer (sec)	-	-	-	4	-	3
	9.	Geschwindigkeit	-	-	-	9	-	9
		Dauer (sec)	-	-	-	1	-	7
	10.	Geschwindigkeit	-	-	-	0	-	-
		Dauer (sec)	-	-	-	4	-	-
	11.	Geschwindigkeit	-	-	-	9	-	-
		Dauer (sec)	-	-	-	1	-	-
	12.	Geschwindigkeit	-	-	-	0	-	-
		Dauer (sec)	-	-	-	4	-	-
13.- 22.	...	...	...	...	...	...	...	
23.	Geschwindigkeit	-	-	-	9	-	-	
	Dauer (sec)	-	-	-	1	-	-	
24.	Geschwindigkeit	-	-	-	0	-	-	
	Dauer (sec)	-	-	-	4	-	-	

*eta*

© DATE 28/6/2016

e.č.25/2016

**Výrobce / Výrobca / Producer / Gyártó / Producent / Hersteller:**  
ETA a. s., náměstí Práce 2523, 760 01 Zlín, CZ

