

<i>Nerezová varná konvice s regulací • NÁVOD K OBSLUZE</i>	CZ	3-9
<i>Nerezová varná kanvica s reguláciou • NÁVOD NA OBSLUHU</i>	SK	10-16
<i>Electric kettle with regulation • USER MANUAL</i>	EN	17-23
<i>Rozsdamentes vízforraló szabályozással • HASZNÁLATI ÚTMUTATÓ</i>	HU	24-30
<i>Czajnik ze stali nierdzewnej z regulacją • INSTRUKCJA OBSŁUGI</i>	PL	31-38
<i>Edelstahl-Wasserkocher mit Temperaturregler • BEDIENUNGSANLEITUNG</i>	DE	39-45

Isabela



CZ	
I. BEZPEČNOSTNÍ UPOZORNĚNÍ	3
II. POPIS SPOTŘEBIČE	6
III. POKYNY K OBSLUZE	6
IV. ÚDRŽBA	8
V. EKOLOGIE	9
VI. TECHNICKÁ DATA	9
SK	
I. BEZPEČNOSTNÉ UPOZORNENIA	10
II. OPIS SPOTREBIČA	13
III. POKYNY NA OBSLUHU	13
IV. ÚDRŽBA	15
V. EKOLÓGIA	15
VI. TECHNICKÉ ÚDAJE	16
EN	
I. SAFETY WARNING	17
II. DESCRIPTION OF THE APPLIANCE	20
III. INSTRUCTIONS FOR USE	20
IV. MAINTENANCE	22
V. ENVIRONMENT	22
VI. TECHNICAL DATA	23
HU	
I. BIZTONSÁGI RENDELKEZÉSEK	24
II. A KÉSZÜLÉK LEÍRÁSA	27
III. KEZELÉSI UTASÍTÁS	27
IV. KARBANTARTÁS	29
V. ÖKOLÓGIA	30
VI. MŰSZAKI ADATOK	30
PL	
I. OSTRZEŻENIA DOTYCZĄCE BEZPIECZEŃSTWA	31
II. OPIS URZĄDZENIA	33
III. ZALECENIA DOTYCZĄCE OBSŁUGI	33
IV. KONSERWACJA	36
V. EKOLOGIA	37
VI. DANE TECHNICZNE	37
DE	
I. SICHERHEITSHINWEISE UND WARNUNGEN	39
II. BESCHREIBUNG DES WASSERKOCHERS	42
III. INBETRIEBNAHME	42
IV. WARTUNG	44
V. UMWELTSCHUTZ	45
VI. TECHNISCHE DATEN	45

eta 1587

Isabela

NÁVOD K OBSLUZE

Vážený zákazníku, děkujeme Vám za zakoupení našeho produktu. Tento návod spolu s, pokladním dokladem a podle možností i s obalem a vnitřním obsahem obalu dobře uschovejte.

Konvice je vybavena novým elektronickým prvkem, který umožňuje nastavení optimální teploty pro přípravu různých druhů čajů, kávy, instantních nápojů a polévek. Teplota vody je jedním z důležitých faktorů ovlivňujících výslednou kvalitu a chuť připraveného nápoje. Varná konvice ETA 1587 nabízí nastavení teploty v 7 různých úrovních tak, abyste si mohli vychutnat to nejlepší aroma a chuť svého oblíbeného nápoje.

I. BEZPEČNOSTNÍ UPOZORNĚNÍ



OBCENÁ USTANOVENÍ:

- Instrukce v návodu považujte za součást spotřebiče a postupte je jakémukoliv dalšímu uživateli spotřebiče.
- Zkontrolujte, zda údaj na typovém štítku odpovídá napětí ve Vaší elektrické zásuvce. Vidlici napájecího přívodu je nutné připojit pouze do zásuvky elektrické instalace, která odpovídá příslušným normám.
- Tento spotřebič mohou používat děti ve věku 8 let a starší, pokud jsou pod dozorem nebo byly poučeny o používání spotřebiče bezpečným způsobem a rozumí případným nebezpečím. Čištění a údržbu prováděnou uživatelem nesmějí provádět děti, pokud nejsou starší 8 let a pod dozorem. Udržujte spotřebič a jeho přívod mimo dosah dětí mladších 8 let.
- Spotřebiče mohou používat osoby se sníženými fyzickými, smyslovými či mentálními schopnostmi nebo nedostatkem zkušeností a znalostí, pokud jsou pod dozorem nebo byly poučeny o používání spotřebiče bezpečným způsobem a rozumí případným nebezpečím.
- Děti si se spotřebičem nesmějí hrát.
- Konvice je určena pro ohřev maximálně 1,7 l vody.
- Přesáhne-li hladina vody maximální doporučené množství, může dojít k vystříkání vroucí vody.
- **VÝSTRAHA:** Neotvírejte víko, pokud se voda vaří nebo je horká.
- **POZOR** – Spotřebič není určen pro činnost prostřednictvím vnějšího časového spínače, dálkového ovládání nebo jakékoli jiné součásti, která spíná spotřebič automaticky, protože existuje nebezpečí vzniku požáru, pokud by byl spotřebič zakryt nebo nesprávně umístěn v okamžiku uvedení spotřebiče do činnosti.
- Je-li spotřebič v činnosti, zabraňte v kontaktu s ním domácím zvířatům, rostlinám a hmyzu.
- Vidlici napájecího přívodu nezasunujte do el. zásuvky a nevytahujte z el. zásuvky mokřýma rukama a taháním za napájecí přívod!

- Podstavec je konstruován a určen pouze pro napájení tohoto spotřebiče, proto není přípustné používat jej pro jiný účel.
- Není přípustné jakýmkoli způsobem upravovat povrch spotřebiče (např. pomocí samolepicí tapety, fólie, apod.)!
- Při manipulaci postupujte tak, aby nedošlo k poranění (např. vroucí vodou, párou).
- Spotřebič je vybaven elektronikou, která přeruší přívod proudu v případě selhání parní pojistky, vyvaření vody nebo uvedení prázdné konvice do činnosti. Pokud k tomu dojde, spotřebič odpojte od el. sítě a nechte vychladnout. Nenaplňujte konvici studenou vodou za účelem rychlého ochlazení. Mohlo by to snížit životnost topného tělesa.
- Tento spotřebič včetně jeho příslušenství používejte pouze pro účel, pro který je určen tak, jak je popsáno v tomto návodu. Spotřebič nikdy nepoužívejte pro žádný jiný účel.
- Případné texty v cizím jazyce a obrázky uvedené na obalech, nebo výrobku, jsou přeloženy a vysvětleny na konci této jazykové mutace.
- **VAROVÁNÍ:** Při nesprávném používání přístroje, které není v souladu s návodem k obsluze, existuje riziko poranění.
- Výrobce neručí za škody způsobené nesprávným používáním spotřebiče (např. popálení, opaření, požár) a není odpovědný za spotřebič v případě nedodržení výše uvedených bezpečnostních upozornění.

POUŽÍVÁNÍ SPOTŘEBIČE:

- Konvici používejte pouze s podstavcem určeným pro tento typ.
- Konvici a podstavec nikdy neponořujte do vody a jiných tekutin (ani částečně)!
- Spotřebič nenechávejte v provozu bez dozoru a kontrolujte ho po celou dobu ohřevu vody!
- Spotřebič nepoužívejte venku. Na spotřebič neodkládejte žádné předměty.
- Spotřebič je určen pouze pro použití v domácnostech a pro podobné účely (v obchodech, kancelářích a podobných pracovištích, hosty v hotelích, motelech a jiných obytných prostorech, v podnicích zajišťujících nocleh se snídaní, v zemědělství)! Není určen pro komerční použití!
- Konvice nesmí být použita k ohřevu jiných kapalin než je voda! Nikdy do konvice nevkládejte sáčky s čajem, sypané čaje ani žádné jiné příměsi pro výrobu nápojů!
- Spotřebič používejte pouze v pracovní poloze na místech, kde nehrozí jeho převrnutí a v dostatečné vzdálenosti od tepelných zdrojů (např. kamna, sporák, vařič, trouba, gril), hořlavých předmětů (např. záclony, závěsy atd.) a vlhkých povrchů (např. dřezy, umyvadla atd.). Nikdy konvici nepokládejte na plotnu vařiče apod.
- Nepokládejte spotřebič v blízkosti předmětů nebo pod předměty, které se mohou poškodit párou, například stěny, kuchyňské skřínky, příborníky, obrazy, záclony unikající pára by je mohla poškodit.
- Nepoužívejte spotřebič v prostředí nasyceném výbušnými nebo hořlavými parami.
- Před uvedením do činnosti musí být v konvici voda. Konvici neplňte vodou, pokud je umístěna na podstavci.
- Během provozu konvice se nedotýkejte vnějších povrchů, jsou horké a hrozí nebezpečí popálení. Nedotýkejte se víka v průběhu vaření a po vaření vody!
- Před zapnutím konvice se ujistěte, že hladina vody je mezi značkami MIN a MAX vody.
- Doporučení: Pokud konvici nepoužíváte, neumísťujte ji na podstavec připojený k el. síti. V případě, že nebudete konvici delší dobu používat, odpojte vidlici napájecího přívodu podstavce z elektrické zásuvky.

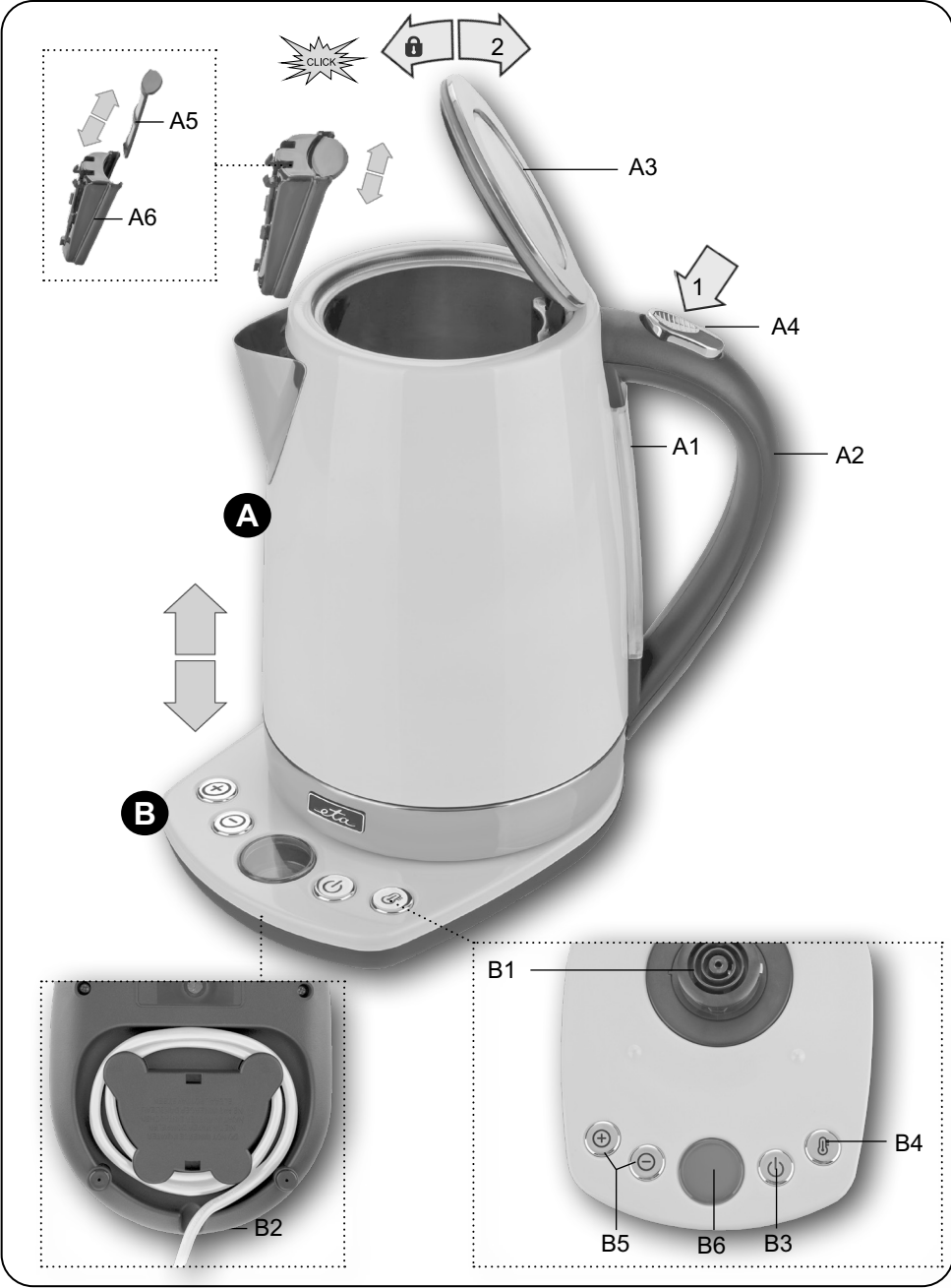

NAPÁJECÍ KABEL:

- Jestliže je napájecí přívod tohoto spotřebiče poškozen, musí být nahrazen výrobcem, jeho servisním technikem nebo podobně kvalifikovanou osobou, aby se tak zabránilo vzniku nebezpečné situace.
- Nikdy spotřebič nepoužívejte, pokud má poškozený napájecí přívod nebo vidlici, pokud nepracuje správně, upadl na zem a poškodil se nebo spadl do vody. V takových případech zanechte spotřebič do odborného servisu k prověření jeho bezpečnosti a správné funkce.
- Napájecí přívod nesmí být poškozen ostrými nebo horkými předměty, otevřeným plamenem, nesmí se ponořit do vody ani ohýbat přes ostré hrany.
- Pravidelně kontrolujte stav napájecího přívodu spotřebiče.
- Napájecí přívod nikdy nepokládejte na horké plochy, ani jej nenechávejte viset přes okraj stolu nebo pracovní desky. Zavaděním nebo zataháním za přívod např. dětmi může dojít k převržení či stažení spotřebiče a následně k vážnému zranění!
- V případě potřeby použití prodlužovacího přívodu je nutné, aby nebyl poškozen a vyhovoval platným normám.
- Spotřebič je vybaven elektronikou, která přeruší přívod proudu v případě selhání parní pojistky, vyvaření vody nebo uvedení prázdné konvice do činnosti. Pokud k tomu dojde, spotřebič odpojte od el. sítě a nechte vychladnout. Nenaplňujte konvici studenou vodou za účelem rychlého ochlazení. Mohlo by to snížit životnost topného tělesa.

II. POPIS SPOTŘEBIČE



A – konvice

- A1 – vodoznak
- A2 – držadlo
- A3 – víko

- A4 – tlačítko aretace víka
- A5 – filtrační sítko
- A6 – kryt sítko

B – odnímatelný podstavec s ovládacím panelem *

- B1 – středový konektor
- B2 – napájecí přívod
- B3 – tlačítko zapnutí 

- B4 – tlačítko udržování teploty 
- B5 – tlačítka nastavení teploty 
- B6 – LCD displej

* Řídící elektronika zabezpečuje automatické vypnutí spotřebiče po dosažení nastavené teploty nebo varu vody.

III. POKYNY K OBSLUZE



Odstraňte veškerý obalový materiál a vyjměte konvici s podstavcem. Ze spotřebiče odstraňte všechny případné adhezivní fólie, samolepky nebo papír. Před prvním použitím naplňte konvici čistou vodou po max. úroveň, zapněte ji a vodu uveďte do varu. Následně vodu vylijte a postup několikrát zopakujte (alespoň pětkrát).

POUŽITÍ

Z úložného prostoru podstavce **B** odviňte potřebnou délku napájecího přívodu **B2**. Podstavec umístěte na vhodný povrch ve výšce minimálně 85 cm, mimo dosah dětí a nesvéprávných osob a vidlici napájecího přívodu zasuňte do el. zásuvky (zazní zvukový signál).

Uchopte konvici **A** za držadlo **A2**. Víko **A3** otevřete stisknutím tlačítka aretace víka **A4**. Konvici naplňte pitnou vodou. Minimální a maximální množství vody je vyznačeno na vodoznaku **A1**. Víko zaklapnutím uzavřete. Naplněnou konvici umístěte na podstavec (zazní zvukový signál a na několik sekund se rozsvítí podsvícení displeje a blikající tlačítko zapnutí **B3**).

Konvici stisknutím tlačítka  zapněte (rozsvítí se červené kontrolní světlo spínače).

Pomocí tlačítek   nastavte požadovanou teplotu (+ zvýšení; — snížení). Krátkým stisknutím po desítkách °C, dlouhým přidržením pak po jednotkách °C. Po jejím zvolení vyčkejte (nic nemačkejte), ohřev začne automaticky.

Následující typy považujte za příklady a za inspiraci, jejichž účelem není poskytnout úplný návod, ale ukázat možnosti ořevu různých surovin. Teploty vody jsou pouze orientační a mohou se lišit podle osobní chuti, množství, druhu, kvality a stáří použitého čaje, kávy apod.





- 40 °C = např. kojenecké mléko,
- 50 °C = dětské kaše,
- 60 °C = horké nápoje,
- 70 °C = zelené čaje,
- 80 °C = bílé čaje,
- 90 °C = čaje oolong, káva, instantní nápoje, polévky,
- 100 °C = černé, bylinné čaje.

Pokud do několika vteřin od stisknutí tlačítka **B3** neučiníte žádnou akci, začne automaticky ohřev na teplotu uvedenou na displeji (při prvním zapnutí 100 °C, dále dle posledního nastavení, pokud nebyla konvice odpojena od el. sítě). Jakmile voda dosáhne nastavené teploty, ohřev se ukončí a spotřebič se automaticky vypne (ozve se 3x zvukový signál, displej zhasne).

Poznámka: Pokud ohříváte vodu na nižší teplotu (40 nebo 50 °C), pro přesnější dosažení zvolené teploty je nutné mít v konvici minimálně 0,7 l vody. Při nižším množství může teplota vody přesáhnout Vámi nastavenou teplotu.

Před dosažením nastavené teploty vody lze spotřebič vypnout manuálně a to opětovným stlačením tlačítka zapnutí **B3** (kontrolní světlo zhasne). Pro ohřev používejte vždy čerstvou pitnou vodu. **Teplota a čas ohřevu závisí na množství vody a na počáteční teplotě vody.** Pro správné nastavení teploty vody se řiďte pokyny výrobce uvedenými na obalech potravin (např. čaje, kávy, instantní nápoje, polévky, apod.).

Funkce udržování teploty

Pakliže požadujete ohřát vodu na požadovanou teplotu a zároveň ji na tuto teplotu přehřívát, po zapnutí konvice nastavte tlačítka   požadovanou teplotu a stiskněte tlačítko udržování teploty  (lze před i po zvolení požadované teploty). Začne s delší prodlevou blikat podsvícení tlačítka  a na displeji se nad nastavenou teplotou zobrazí ikona přehřívání. Po dosažení požadované teploty se ozve 3x zvukový signál (tlačítko zapnutí **B3** zůstává modře podsvíceno, tlačítko udržování teploty **B4** bliká). Během ohřevu lze tuto funkci zrušit opětovným stisknutím tlačítka **B4**. Konvice udržuje nastavenou teplotu 120 minut, poté zazní zvukový signál a vypne se (podsvícení zhasne). Po stisku tlačítka udržování teploty pak pokračuje v udržování nastavené teploty.

Poznámka

- Na spodní části displeje je zobrazena číselná hodnota aktuální teploty vody ve °C.
- Bez konvice na podstavci ovládání na podstavci nereaguje.
- Pokud nastavíte teplotu ohřevu nižší, než je aktuální teplota vody, ozve se 3x zvukový signál a konvice se vypne. Pokud však při nastavování nižší teploty, než je aktuální teplota, zároveň stisknete tlačítko udržování teploty **B4**, ozve se rovněž zvukový signál, přičemž bude konvice udržovat teplotu na nastavené hodnotě (tj. počká, až teplota vody na tuto hodnotu klesne a bude ji dále udržovat).
- Zvednutím konvice z podstavce se zruší všechny nastavené funkce.
- Zvolenou teplotu vody můžete v průběhu ohřevu měnit nastavením na jinou hodnotu.
- Pokud připravujete pokrm pro malé děti (např. na 40; 50 °C), je nutné vodu nejprve převařit na 100 °C. Následně vyčkejte až voda zchladne. Zkontrolujte její teplotu před podáváním, aby nedošlo k popálení! Doporučená bezpečná teplota pro dětské jídlo je max. 40 °C.
- Dbejte na to, aby bylo sítko i jeho kryt řádně nasazeno ve vrchní části konvice a nespadlo na topné dno konvice!
- Pokud se na displeji objeví neobvyklé znaky, odpojte spotřebič od el. sítě a následně ho znovu připojte.
- Doporučení: Pokud konvici nepoužíváte, neumísťte ji na podstavec připojený k el. síti. V případě, že nebudete konvici delší dobu používat, odpojte vidlici napájecího přívodu podstavce z elektrické zásuvky.

IV. ÚDRŽBA

Před každou údržbou odpojte spotřebič od el. sítě vytažením vidlice napájecího přívodu z el. zásuvky! Čištění provádějte až po vychladnutí konvice! Nepoužívejte drsné a agresivní čisticí prostředky (např. ostré předměty, škrabky, ředidla nebo jiná rozpouštědla)! Plášť varné konvice a topné dno je vyrobeno z kvalitní nerez oceli, přesto na nich při běžném užívání dochází k usazování nečistot z vody (vodního kamene), zejména v oblasti nad topným tělesem. **V žádném případě se nejedná o korozi nebo jinou vadu materiálu nádoby konvice.**

Čištění konvice

K čištění použijte odstraňovač vodního kamene **ETA-AKTIV**, který je k dostání v prodejní síti ETA a prodejnách elektro nebo můžete použít následující postup. Do konvice s usazeninou vodního kamene nasypete cca 50 g kyseliny citrónové. Konvici naplňte zhruba do 1/2 vodou a zamíchejte. Po rozpuštění doplňte konvici do 3/4 maximálního množství vody. Konvici umístěte na podstavec a zapněte. Před dosažením varu konvici vypněte, roztok nechte asi 10 minut působit a poté ho vylijte. **Konvici důkladně vypláchněte čistou vodou.** V případě velmi silného znečištění můžete celý postup zopakovat.

Čištění konvice provádějte pravidelně!

Čištění sítka (A5)

Sítko vyjměte z krytu sítka **A6**. Od případných usazenin ho očistěte pod tekoucí vodou pomocí jemného kartáčku. Opačným způsobem vložte sítko zpět.

V. EKOLOGIE



Pokud to rozměry dovolují, jsou na všech kusech vytištěny znaky materiálů použitých na výrobu balení, komponentů a příslušenství, jakož i jejich recyklace. Uvedené symboly na výrobku nebo v průvodní dokumentaci znamenají, že použité elektrické nebo elektronické výrobky nesmí být likvidovány společně s komunálním odpadem. Za účelem jejich správné likvidace je odevzdejte na k tomu určených sběrných místech, kde budou přijaty zdarma. Správnou likvidací tohoto produktu pomůžete zachovat cenné přírodní zdroje a napomáháte prevenci potenciálních negativních dopadů na životní prostředí a lidské zdraví, což by mohly být důsledky nesprávné likvidace odpadů. Další podrobnosti si vyžádejte od místního úřadu nebo nejbližšího sběrného místa. Při nesprávné likvidaci tohoto druhu odpadu mohou být v souladu s národními předpisy uděleny pokuty. Pokud má být spotřebič definitivně vyřazen z provozu, doporučuje se po odpojení napájecího přívodu od el. sítě přívod odříznout, spotřebič tak bude nepoužitelný.

Údržbu rozsáhlejšího charakteru nebo údržbu, která vyžaduje zásah do vnitřních částí spotřebiče, musí provést odborný servis! Nedodržením pokynů výrobce zaniká právo na opravu!

Případné další informace o spotřebiči a servisní síti získáte na infolince +420 545 120 545 nebo na internetové adrese www.eta.cz.
Kontakt na výrobce: info@eta.cz
Informace k reklamaci a opravě výrobků naleznete na stránkách www.eta.cz/servis-eu.

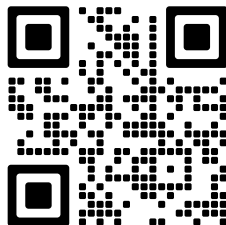

VI. TECHNICKÁ DATA

Napětí (V)	uvedeno na typovém štítku výrobku
Příkon (W)	uveden na typovém štítku výrobku
Objem max. (l)	1,7
Spotřebič třídy ochrany	I.
Hmotnost (kg) cca	1,2
Rozměry cca (DxHxV) (mm)	220 x 200 x 240
Příkon v pohotovostním režimu je < 1,00 W.	

Změna technické specifikace a obsahu případného příslušenství dle modelu výrobku vyhrazena výrobcem.

UPOZORNĚNÍ A SYMBOLY POUŽITÉ NA SPOTŘEBIČI, OBALECH NEBO V NÁVODU:

HOT – Horké. HOUSEHOLD USE ONLY – Pouze pro použití v domácnosti. DO NOT IMMERSER IN WATER OR OTHER LIQUIDS – Neponořovat do vody nebo jiných tekutin.



TO AVOID DANGER OF SUFFOCATION, KEEP THIS PLASTIC BAG AWAY FROM BABIES AND CHILDREN. DO NOT USE THIS BAG IN CRIBS, BEDS, CARRIAGES OR PLAYPENS. THIS BAG IS NOT A TOY.

Nebezpečí udušení. Nepoužívejte tento sáček v kolébkách, postýlkách, kočárcích nebo dětských ohrádkách. PE sáček odkládejte mimo dosah dětí. Sáček není na hrani.

Symbol  znamená UPOZORNĚNÍ.



Čtěte návod k obsluze



= Konvice a podstavec nikdy neponořujte do vody a jiných tekutin (ani částečně)!

eta 1587

Isabela

NÁVOD NA OBSLUHU

Vážený zákazník, ďakujeme Vám za zakúpenie nášho produktu. Tento návod spolu s dokladom o predaji a podľa možností aj s obalom a vnútorným vybavením obalu dobre uschovajte.

Kanvica je vybavená novým elektronickým prvkom, ktorý umožňuje nastavenie optimálnej teploty vody pre prípravu rôznych druhov čajov, kávy, instantných nápojov a polievok. Teplota vody je jedným z dôležitých faktorov ovplyvňujúcich výslednú kvalitu a chuť pripraveného nápoja. Varná kanvica ETA 1587 ponúka nastavenie teploty v siedmich rôznych úrovniach tak, aby ste si mohli vychutnať tú najlepšiu aróma a chuť svojho obľúbeného nápoja.

I. BEZPEČNOSTNÉ UPOZORNENIA



VŠEOBECNÉ USTANOVENIA:

- Inštrukcie v návode považujte za súčasť spotrebiča a postúpte ich akémukoľvek ďalšiemu užívateľovi spotrebiča.
- Skontrolujte, či údaj na typovom štítku zodpovedá napätiu vo vašej elektrickej zásuvke. Vidlicu napájacieho prívodu treba pripojiť do správne zapojenej a uzemnenej zásuvky podľa STN!
- Tento spotrebič môžu používať deti vo veku 8 rokov a staršie pokiaľ sú pod dozorom alebo boli poučené o používaní tohto spotrebiča bezpečným spôsobom a porozumeli prípadným nebezpečenstvám. Čistenie a údržbu vykonávanú užívateľom nesmú vykonávať deti, pokiaľ nie sú staršie ako 8 rokov a pod dozorom. Deti mladšie ako 8 rokov sa musia držať mimo dosah spotrebiča a jeho prívodu.
- Spotrebiče môžu používať osoby so zníženými fyzickými či mentálnymi schopnosťami alebo nedostatkom skúseností a znalostí, ak sú pod dozorom alebo boli poučené o používaní spotrebiča bezpečným spôsobom a rozumejú prípadnému nebezpečenstvu.
- Deti si so spotrebičom nesmú hrať.
- Kanvica je určená na ohriatie maximálne 1,7 l vody. Ak hladina vody presiahne maximálne odporúčané množstvo, môže vriaca voda z kanvice striekať.
- **VÝSTRAHA:** Neotvárajte veko, pokiaľ voda vriee alebo je horúca.
- **POZOR:** Nepoužívajte tento spotrebič v spojení s tepelne citlivým radiacím zariadením, programátorom, časovačom alebo akýmkoľvek iným zariadením, ktoré zapína spotrebič automaticky, pretože v prípade, že by bol spotrebič zakrytý alebo premiestnený, hrozí nebezpečenstvo požiaru.
- Ak je spotrebič v činnosti, zabráňte v kontakte s ním domácim zvieratám, rastlinám a hmyzu.
- **Vidlicu napájacieho prívodu nezasúvajte do elektrickej zásuvky a nevyťahujte ju z nej mokrymi rukami a ťahaním za napájací prívod!**

- Podstavec je konštruovaný a určený len pre napájanie tohto spotrebiča, preto nie je prípustné používať ho na iný účel. Kanvicu používajte iba s podstavcom určeným pre tento typ.
- Nie je prípustné akýmkoľvek spôsobom upravovať povrch spotrebiča (napr. **pomocou samolepiacej tapety, fólie**, a pod.)!
- Pri manipulácii postupujte opatrne, aby ste sa neoparili **vriacou vodou** alebo **parou**.
- Spotrebič je vybavený tepelnou bezpečnostnou poistkou, ktorá automaticky preruší prívod elektrickej energie v prípade zlyhania parnej poistky, vyvretia vody alebo zapnutia prázdnej kanvice. Keď sa to stane, spotrebič odpojte od elektrickej siete a nechajte vychladnúť. Nenapĺňajte kanvicu studenou vodou za účelom rýchleho ochladenia. Mohlo by to znížiť životnosť vykurovacieho telesa.
- Tento spotrebič vrátane príslušenstva používajte iba na účel, na ktorý je určený tak, ako je popísané v tomto návode. Spotrebič nikdy nepoužívajte na žiadny iný účel.
- Prípadné texty v cudzom jazyku a obrázky uvedené na obaloch, alebo výrobku, sú preložené a vysvetlené na konci tejto jazykovej mutácie.
- **VAROVANIE:** Pri nesprávnom používaní prístroja, ktoré nie je v súlade s návodom na obsluhu, existuje riziko poranenia.
- Výrobca nezodpovedá za škody spôsobené nesprávnym používaním spotrebiča (napríklad **popáleniny, obareniny, požiar**) v prípade nedodržania vyššie uvedených bezpečnostných upozornení.

POUŽÍVANIE SPOTREBIČA:

- Kanvicu používajte iba s podstavcom určeným pre tento typ.
- Kanvicu a podstavec nikdy neponárajte do vody a iných tekutín (ani čiastočne)!
- Kanvička sa nesmie používať bez filtračného sitka.
- Spotrebič nenechávajte v činnosti bez dozoru a kontrolujte ho počas celej doby ohrevu vody!
- Tento spotrebič nie je určený na vonkajšie použitie. Na spotrebič neodkladajte žiadne predmety.
- Spotrebič je určený len pre použitie v domácnostiach a pre podobné účely (v obchodoch, kanceláriách a podobných pracoviskách, hosty v hoteloch, motelloch a iných obytných prostrediach, v podnikoch zaisťujúcich nocľah s raňajkami, v poľnohospodárstve)! Nie je určený pre komerčné použitie!
- **Kanvica nesmie byť použitá na ohrievanie iných tekutín ako vody! Nikdy do kanvice nekladajte sáčky s čajom, sypané čaje ani žiadne iné prímеси pre výrobu nápojov!**
- Spotrebič používajte výhradne v pracovnej polohe na miestach, kde nehrozí jeho prevrhnutie a v dostatočnej vzdialenosti od tepelných zdrojov (napr. **kachlí, sporáka, variča, teplovzdušnej rúry, grilu**), horľavých predmetov (napr. **záclon, závesov**) alebo vlhkých povrchov (ako sú **výlevky, umývadlá**).
- Neukladajte spotrebič v blízkosti predmetov alebo pod predmety, ktoré sa môžu poškodiť parou, napríklad steny, kuchynské skrinky, príborníky, obrazy, záclony, unikajúca para by ich mohla poškodiť. Nikdy kanvicu neukladajte na platňu variča apod.
- Nepoužívajte spotrebič v prostredí nasýtenom výbušnými alebo horľavými parami.
- Pred uvedením do činnosti musí byť v kanvici voda. Vodou ju naplňte iba vtedy, keď je mimo podstavca.
- Počas prevádzky kanvice sa nedotýkajte vonkajších povrchov, sú horúce a hrozí nebezpečenstvo popálenia. **Nedotýkajte sa veka v priebehu varenia a po uvarení vody!**
- Pred zapnutím kanvice sa uistite, že hladina vody je medzi značkami **MIN** a **MAX**.
- V prípade, že nebudete kanvicu dlhší čas používať, odporúčame podstavec odpojiť od elektrickej siete vytiahnutím vidlice napájacieho prívodu z el. zásuvky.

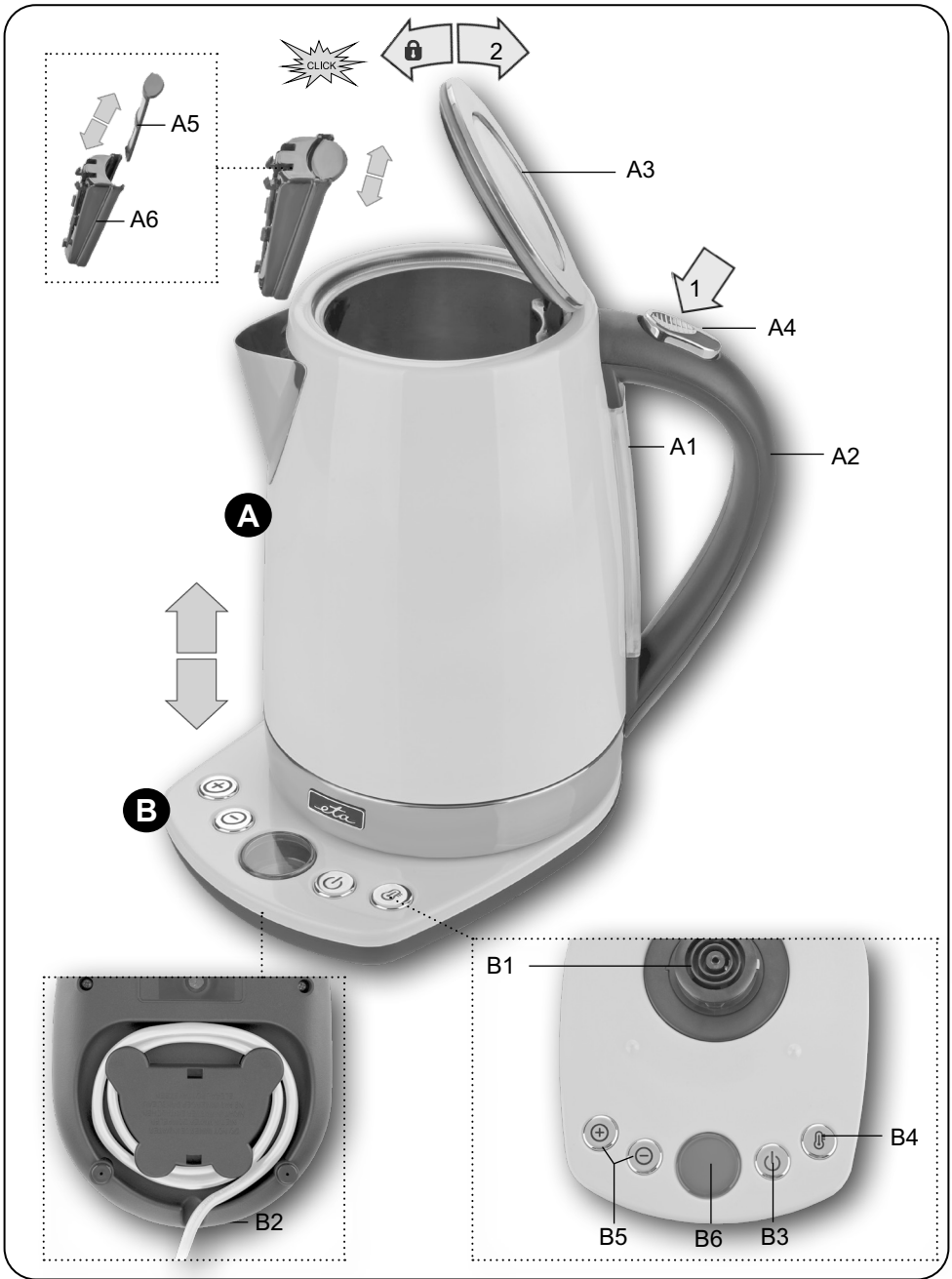

NAPÁJACÍ KÁBEL:





- Ak je napájací prívod tohto spotrebiča poškodený, musí byť prívod nahradený výrobcom, jeho servisným technikom alebo podobne kvalifikovanou osobou, aby sa tak zabránilo vzniku nebezpečnej situácie.
- Spotrebič v žiadnom prípade nepoužívajte, ak ma poškodený napájací prívod alebo vidlicu, ak nepracuje správne alebo spadol na zem a poškodil sa alebo spadol do vody. V takýchto prípadoch spotrebič odneste do špecializovaného servisu, aby preverili jeho bezpečnosť a správnu funkciu.
- Napájací prívod pravidelne kontrolujte. V prípade potreby použitia predlžovacieho prívodu je nutné, aby nebol poškodený a vyhovoval platným normám.
- Napájací prívod nikdy nekladte na horúce plochy, ani ho nenechávajte visieť cez okraj stola alebo pracovnej dosky. Zavadením alebo zaľahnutím za prívod napr. deťmi môže dôjsť k prevrhnutiu či stiahnutiu spotrebiča a následne k vážnemu zraneniu!
- Napájací prívod nesmie byť poškodený ostrými alebo horúcimi predmetmi, otvoreným plameňom, nesmie byť ponáraný do vody ani sa ohýbať cez ostré hrany.
- V prípade potreby použitia predlžovacieho prívodu je nutné, aby nebol poškodený a vyhovoval platným normám.

II. OPIS SPOTREBIČA

A — kanvica

- | | |
|---------------|-----------------------------|
| A1 — vodoznak | A4 — tlačidlo aretácie veka |
| A2 — rukoväť | A5 — filtračné sitko |
| A3 — veko | A6 — kryt sitka |

B — odnímateľný podstavec s ovládacím panelom *

- | | |
|--|--|
| B1 — stredový konektor | B4 — tlačidlo udržiavanie teploty  |
| B2 — napájajúci prívod | B5 — tlačidlá nastavenia teploty   |
| B3 — tlačidlo zapnutia  | B6 — LCD displej |

* Riadiaca elektronika zabezpečuje automatické vypnutie spotrebiča po dosiahnutí nastavenej teploty alebo varu vody.



III. POKYNY NA OBSLUHU

Odstráňte všetok obalový materiál a vyberte kanvicu s podstavcom. Zo spotrebiča odstráňte všetky prípadné príľnavé fólie, nálepky alebo papier. Pred prvým použitím naplňte kanvicu čistou vodou po max. úroveň, zapnite ju a vodu nechajte povariť. Následne vodu vylejte a postup niekoľkokrát zopakujte (min. päťkrát).

POUŽITIE

Z úložného priestoru podstavca **B** odviňte potrebnú dĺžku napájacieho prívodu **B2**. Podstavec umiestnite na vhodný povrch minimálne 85 cm vysoko, mimo dosahu detí a nesvojprávnych osôb a vidlicu napájacieho prívodu zasunite do elektrickej zásuvky (kanvica pípne). Uchopte kanvicu **A** za rukoväť **A2**. Veko **A3** otvorte stlačením tlačidla aretácie **A4**. Kanvicu naplňte pitnou vodou. Minimálne a maximálne množstvo vody je označené na vodoznaku **A1**.

Veko zatvorte zaklapnutím. Naplnenú kanvicu umiestnite na podstavec (zaznie zvukový signál a na niekoľko sekúnd sa rozsvieti podsvietenie displeja a bliká tlačidlo zapnutia **B3**).

Kanvicu stlačením tlačidla  zapnite (rozsvieti sa červené kontrolné svetlo spínača). Pomocou tlačidiel   nastavte požadovanú teplotu (+ zvýšenie; - zníženie). Krátkym stlačením po desiatkach °C, dlhým pridržením potom po jednotkách °C. Po jej zvolení vyčkajte (nič nestláčajte), ohrev začne automaticky.

Nasledujúce typy považujte za príklady a za inšpiráciu, ktorých účelom nie je poskytnúť úplný návod, ale ukázať možnosti ohrevu rôznych surovín. Teploty vody sú iba orientačné a môžu sa líšiť podľa osobitej chuti, množstva, druhu, kvality a veku použitého čaju, kávy a pod.





- 40 °C = dojčenské mlieko,
- 50 °C = detské kaše,
- 60 °C = horúce nápoje,
- 70 °C = zelené čaje,
- 80 °C = biele čaje,
- 90 °C = čaje oolong, káva, instantní nápoje, polievky,
- 100 °C = čierne, bylinné čaje.

Ak do niekoľkých sekúnd od stlačenia tlačidla **B3** neurobíte žiadnu akciu, začne automaticky ohrev na teplotu uvedenú na displeji (pri prvom zapnutí 100 °C, ďalej podľa posledného nastavenia, pokiaľ nebola kanvice odpojená od el. siete). Ako náhle voda dosiahne nastavenú teplotu, ohrev sa ukončí a spotrebič sa automaticky vypne (ozve sa 3x zvukový signál, displej zhasne).

Poznámka: Ak ohrievate vodu na nižšiu teplotu (40 alebo 50 °C), pre presnejšie dosiahnutie zvolenej teploty je nutné mať v kanvici minimálne 0,7 l vody. Pri nižšom množstve môže teplota vody presiahnuť Vami nastavenú teplotu.

Pred dosiahnutím nastavenej teploty vody je možné spotrebič vypnúť „ručne“ a to opätovným stlačením príslušného tlačidla **B3** (kontrolné svetlo zhasne). Pre ohrev používajte vždy čerstvú pitnú vodu. **Teplota a čas ohrevu závisí na množstve vody a na počiatkovej teplote vody.** Pre správne nastavenie teploty vody sa riadte pokynmi výrobcu uvedenými na obaloch potravín (napr. čaje, kávy, instantné nápoje, polievky, a pod.).

Funkcia udržiavania teploty

Ak chcete zohriať vodu na požadovanú teplotu a zároveň na túto teplotu vodu prihrievať, po zapnutí kanvice nastavte tlačidlami   požadovanú teplotu a stlačte tlačidlo udržiavanie teploty  (možno pred aj po zvolení požadovanej teploty). Začne s dlhším oneskorením blikáť podsvietenie tlačidla  a na displeji sa nad nastavenou teplotou zobrazí ikona prihrievanie. Po dosiahnutí požadovanej teploty sa ozve 3x zvukový signál (tlačidlo zapnutia **B3** zostáva modro podsvietené, tlačidlo udržiavanie teploty **B4** bliká). Počas ohrevu možno túto funkciu zrušiť opätovným stlačením tlačidla **B4**. Kanvica udržuje nastavenú teplotu 120 minút, potom pípne a vypne sa (podsvietenie zhasne). Po stlačení tlačidla udržiavanie teploty potom pokračuje v udržiavaní nastavenej teploty.

Poznámka

- Bez kanvice na podstavci ovládanie na podstavci nereaguje.
- Na spodnej časti displeja je zobrazená číselná hodnota aktuálnej teploty vody v °C.
- Zdvihnutím kanvice z podstavca sa zrušia všetky nastavené funkcie.
- Ak nastavíte teplotu ohrevu nižšiu, ako je aktuálna teplota vody, ozve sa 3x zvukový signál a kanvica sa vypne. Ak však pri nastavovaní nižšej teploty, než je aktuálna teplota, zároveň stlačíte tlačidlo udržiavanie teploty **B4**, ozve sa tiež zvukový signál, pričom bude kanvica udržiavať teplotu na nastavenej hodnote (tj. počká, až teplota vody na túto hodnotu klesne a bude ju ďalej udržiavať).
- Zvolenú teplotu vody môžete v priebehu ohrevu meniť nastavením na inú hodnotu.
- Ak pripravujete pokrm pre malé deti (napr. na 40; 50 °C), je nutné vodu najprv prevariť na 100 °C. Poté vyčkajte až voda vychladne. Pred podávaním skontrolujte jej teplotu, aby sa nestal úraz popálením! Odporúčaná bezpečná teplota pre detské jedlo je max. 40 °C.
- Dbajte na to, aby bolo sitko aj jeho kryt riadne nasadených vo vrchnej časti kanvice a nespadlo na vykurovacie dno kanvice!
- Ak sa na displeji objavia neobvyklé znaky, odpojte spotrebič od el. siete a následne ho znova pripojte.
- Odporúčanie: Ak kanvicu nepoužívate, neumiestňujte ju na podstavec pripojený k el. sieti. V prípade, že nebudete kanvicu dlhší čas používať, odpojte vidlicu napájacieho prívodu podstavca z elektrickej zásuvky.

IV. ÚDRŽBA

Pred každou údržbou odpojte spotrebič od elektrickej siete vytiahnutím vidlice napájacieho prívodu z elektrickej zásuvky! Kanvicu čistíte vždy až po jej vychladnutí! Nepoužívajte drsné a agresívne čistiace prostriedky (napr. ostré predmety, škrabky, chemické rozpúšťadlá alebo riedidlá)! Plášť varnej kanvice a vyhrievacie dno je vyrobené z kvalitnej nehrdzavejúcej ocele, napriek tomu sa na nich pri bežnom používaní usádzajú nečistoty z vody (vodný kameň), najmä v oblasti nad vyhrievacím telesom. **V žiadnom prípade to nie je hrdza, alebo iná chyba materiálu nádoby kanvice.**

Čistenie kanvice

Na čistenie používajte odstraňovač vodného kameňa **ETA-AKTIV**, ktorý si môžete zakúpiť v predajniach elektro, alebo môžete použiť nasledujúci postup.

Do kanvice s vodným kameňom nasypete asi 50 g kyseliny citrónovej. Kanvicu naplňte asi do polovice vodou a premiešajte. Po rozpustení doplňte kanvicu do troch štvrtín maximálneho množstva vody. Kanvicu umiestnite na podstavec a zapnite. Pred dosiahnutím varu kanvicu vypnite, roztok nechajte asi 10 minút pôsobiť a potom ho vylejte. **Kanvicu dôkladne vypláchnite čistou vodou.** V prípade veľmi silného znečistenia, môžete postup zopakovať. **Kanvicu čistíte pravidelne!**

Čistenie sitka (A5)

Sitko vyjméte z krytu sitka **A6**. Od prípadných usadenín ho očistite prúdom vody s pomocou jemnej kefky. Opačným spôsobom založte sitko späť.

V. EKOLÓGIA



Ak to rozmery umožňujú, na všetkých dieloch sú vytlačené znaky materiálov, ktoré sú použité na obalový materiál, komponenty a príslušenstvo, ako aj na ich recyklovanie.

Uvedené symboly na výrobku alebo v sprievodnej dokumentácii znamenajú, že použité elektrické alebo elektronické výrobky nesmú byť likvidované spoločne s komunálnym odpadom. Za účelom správnej likvidácie výrobkov ich odovzdajte na k tomu určených zberných miestach, kde budú prijaté zdarma. Správnou likvidáciou tohto produktu pomôžete zachovať cenné prírodné zdroje a napomáhate prevencii potenciálnych negatívnych dopadov na životné prostredie a ľudské zdravie, čo by mohli byť dôsledky nesprávnej likvidácie odpadov. Ďalšie podrobnosti si vyžiadajte od miestneho úradu alebo od najbližšieho zberného miesta. Pri nesprávnej likvidácii tohto druhu odpadu môžu byť v súlade s národnými predpismi udelené pokuty. Ak má byť spotrebič definitívne vyradený z činnosti, odporúča sa po jeho odpojení od elektrickej siete odrezať napájací prívod. Spotrebič tak bude nepoužiteľný.

Údržbu rozsiahlejšieho charakteru alebo údržbu, ktorá vyžaduje zásah do vnútorných častí spotrebiča, musí vykonať iba špecializovaný servis! Nedodržaním pokynov výrobcu zaniká právo na opravu!

Kontakt na výrobcu: info@eta.cz

Prípadné ďalšie informácie o spotrebiči a servisnej sieti získate na infolinke +420 545 545 alebo na internetovej adrese www.eta.sk.

Informácie k reklamácii a oprave výrobkov nájdete na stránkach www.eta.cz/servis-eu.

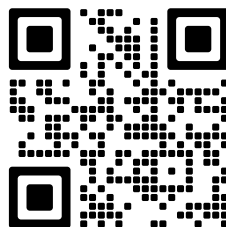

VI. TECHNICKÉ ÚDAJE

Napätie (V)	uvedené na typovom štítku výrobku
Príkon (W)	uvedený na typovom štítku výrobku
Objem max. (l)	1,7
Spotrebič triedy ochrany	I.
Hmotnosť(kg) cca	1,2
Rozmery (DxHxV), (mm)	220 x 200 x 240
Príkon v pohotovostnom režime je < 1,00 W.	

Zmena technickej špecifikácie a obsahu prípadného príslušenstvo podľa modelu výrobku je vyhradená výrobcom.

UPOZORNENIA A SYMBOLY POUŽITÉ NA SPOTREBIČI, OBALOCH ALEBO V NÁVODE:

HOT — *Horúce. HOUSEHOLD USE ONLY* — *Len na použitie v domácnosti. DO NOT IMMERSE IN WATER OR OTHER LIQUIDS* — *Neponárať do vody alebo iných tekutín.*



TO AVOID DANGER OF SUFFOCATION, KEEP THIS PLASTIC BAG AWAY FROM BABIES AND CHILDREN. DO NOT USE THIS BAG IN CRIBS, BEDS, CARRIAGES OR PLAYPENS. THIS BAG IS NOT A TOY. Nebezpečenstvo udusenía. Nepoužívajte toto vrecúško v

kolískach, postieľkach, kočíkoch alebo detských ohrádkach. PE vrecko odkladajte mimo dosahu detí. Vrecko nie je na hranie.

Symbol  znamená UPOZORNENIE.



Čítajte návod na obsluhu



= Kanvicu a podstavec nikdy neponárajte do vody a iných tekutín (ani čiastočne)!

INSTRUCTIONS FOR USE

Dear customer, thank you for purchasing our product. Keep these instructions including the receipt and, if possible, the box with the internal packing.

The kettle is equipped with a new electronic element that makes it possible to set optimum temperature for preparation of various kinds of tea, coffee, instant drinks and soups. Water temperature is one of the most important factors affecting the final quality and taste of the prepared drink. Boiling kettle ETA 1587 offers setting temperature in seven various levels so that you could taste the best aroma and taste of your favourite drink.

I. SAFETY WARNING**GENERAL PROVISIONS:**

- Consider the instructions for use as a part of the appliance and pass them on to any other user of the appliance.
- Check whether the data on the type label correspond with the voltage in your socket. The power cord plug has to be connected to the properly connected and grounded socket according to the national standard.
- This product can be used by children at the age of 8 years and older if they are supervised or if they were instructed regarding use of the appliance in a safe way and if they understand possible risks. User cleaning and maintenance must not be performed by children if they are younger than 8 year and unsupervised. Children younger than 8 years must be kept out of reach of the appliance and its power cord.
- The device may be used by persons with reduced physical or mental abilities or lack of experience and knowledge only if they are under supervision or they have been instructed about using the appliance safely and understand the potential dangers.
- Children must not play with the appliance.
- The electric kettle is intended for heating the maximum of **1.7 l** of water. If the water level exceeds the maximum recommended amount, hot water may be splashing out.
- **WARNING:** Do not open the lid if the water is boiling or if it is hot.
- **CAUTION** – Do not use the appliance with a program, time switch or any other part that turns the appliance on automatically as there is a risk of fire if the appliance is not covered or placed properly.
- When the appliance is in operation, prevent pets, plants or insects to get in contact with it.
- **Do not plug the fork of the supply cord into the power outlet and do not unplug the cord with wet hands or by pulling by the supply cord!**
- Use the electric kettle with the stand designed for this type only and only for its intended purpose.
- It is not permissible to adjust the surface of the extra attachment (e.g. **self-adhesive paper, foils**, etc.)!

- Prevent injuries when handling (e.g. **by hot water, steam**).
- The appliance is equipped with the heat safety lock which disconnects power supply if the steam sensor fails, if water boils away or if an empty kettle is turned on. If it happens, unplug the appliance from power supply and let it cool down. Do not fill the kettle with cold water in order to cool it down quickly. It could reduce life of the heating element.
- Use this appliance only for the purpose for which it was designed as specified in this user's manual. Never use the appliance for any other purpose.
- All text in other languages and pictures shown on the packaging, or the product itself, are translated and explained at the end of this language mutation.
- **WARNING:** There is a risk of injury in case of incorrect use (not in accordance with the manual) of the appliance.
- The producer is not responsible for damage caused by improper use of the appliance (e.g. **burning, scalding, fire**) and does not apply in the case of non-compliance with the safety instructions above.

USE OF THE APPLIANCE:

- Use the electric kettle with the stand designed for this type only.
- Never immerse the electric kettle and the stand in water and other liquids (even partially)!
- The kettle may not be used without the filter sieve.
- **Never leave the appliance unsupervised and check it during the whole time of water heating!**
- This appliance is not intended for outdoor use. Do not place any objects on the appliance.
- The appliance is intended for home use and similar (in shops, offices and similar workplaces, guests in hotels, motels and other residential environments, in facilities providing accommodation with breakfast, in agriculture). It is not intended for commercial use!
- The electric kettle cannot be used for heating other liquids than water! Never insert into the kettle tea bags, tea leaves or any other ingredients for the beverage!
- Use the appliance in the working position only at places with no risk of turning over and in sufficient distance from heat sources (e.g. **heater, stove, cooker, oven, grill**), flammable objects (e.g. **curtains, drapes, etc.**) and wet surfaces (e.g. **sinks, wash basins, etc.**).
- Do not place the appliance near objects or under objects which could get damaged by steam, e.g. walls, kitchen cupboards, sideboards, paintings, or curtains. Leaking steam could damage them.
- Do not use the appliance in an environment saturated with explosive or flammable steams.
- There must be water in the electric kettle before putting into operation. Do not fill the electric kettle with water if it is on the stand.
- Do not touch outer surfaces during operation of the kettle, they are hot and there is a risk of getting burned. **Do not touch the lid during and after cooking!**
- Before switching on the kettle ensure that the water level is between MIN and MAX marks
- If you are not going to use the electric kettle for longer time, we recommend unplugging the stand from power supply by taking the fork of the power cord out of the socket.

POWER CORD:

- If the power cord of the appliance is corrupted, it has to be replaced by the manufacturer, its service technician or a similarly qualified person so as to prevent dangerous situations.
- Never use the appliance if its power cord or plug is damaged, if it does not work properly, if it fell down and was damaged or if it fell to water. In this case take the appliance to a special service to

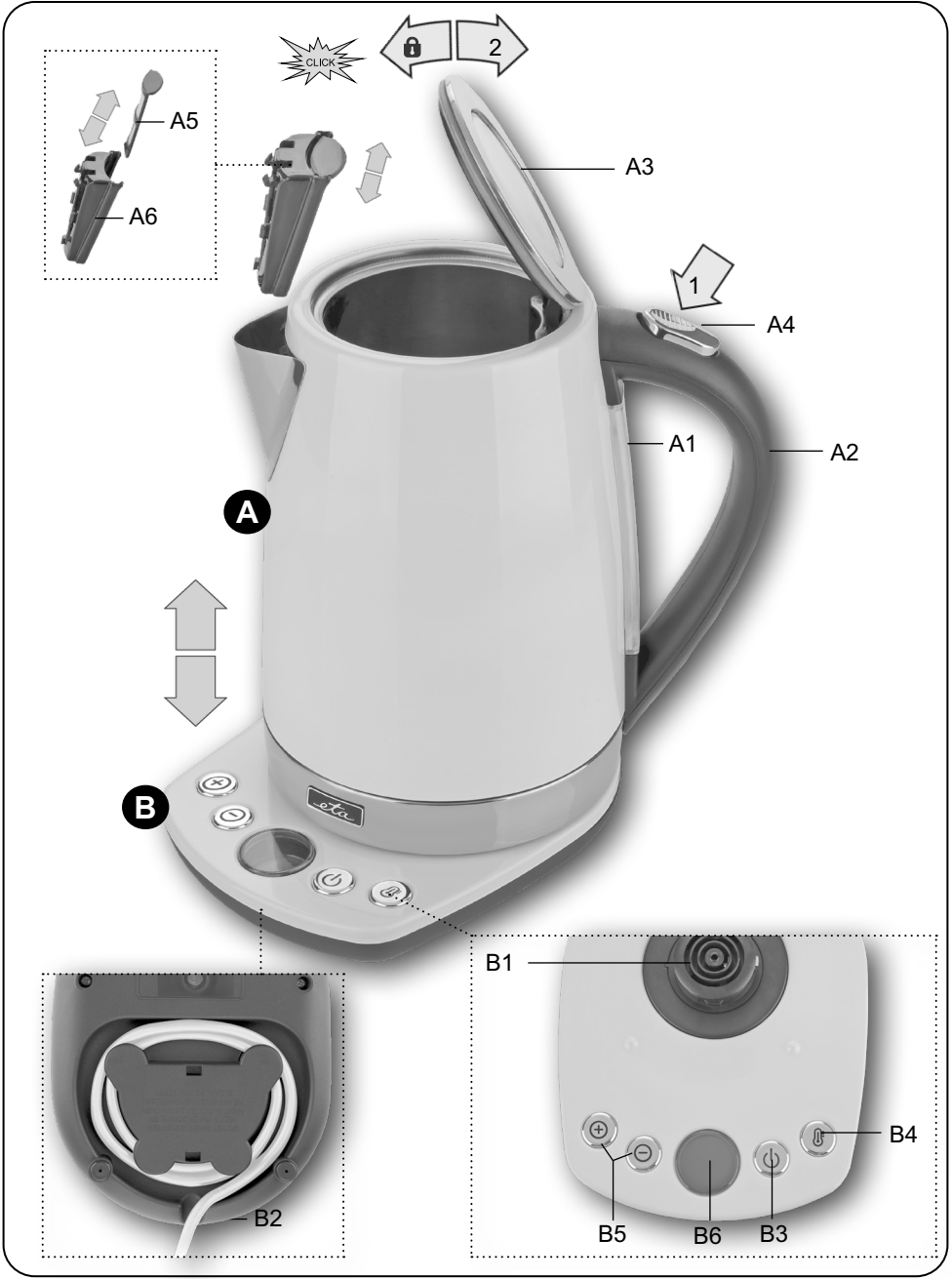

check its safety and proper function.

- Check the condition of the power cord of the appliance regularly.
- Never put the power cord on hot surfaces or do not let it hang over the edge of a table or a work top. Plugging or pulling the power cord e.g. by children can result in tilting over or drawing the appliance down and serious injury!
- The power cord must not be damaged with sharp or hot objects, open fire, it must not be sunk into water or bent over sharp edges.
- If you need to use an extension cord, it has to be uncorrupted and it has to comply with the valid standards.

II. DESCRIPTION OF THE APPLIANCE



A – electric kettle

- A1 – water gauge
- A2 – handle
- A3 – lid

- A4 – lid lock button
- A5 – filtration sieve
- A6 – sieve cover

B – removable stand with control panel *

- B1 – central connector
- B2 – supply cord
- B3 – turn on button 



- B4 – temperature maintenance button 
- B5 – temperature setting buttons 
- B6 – LCD display

* The control electronics ensures the appliance turns off automatically after the set temperature or boil of water has been reached.

III. INSTRUCTIONS FOR USE

Remove all the packing material and take out the electric kettle with the stand. Remove all possible adhesion foils, stick-on labels or paper from the appliance. Before the first use, fill the electric kettle with clean water to the maximum level, turn it on and let the water boil. Then pour out the water and repeat the procedure several times (at least five times).

APPLICATIONS

Unwind the necessary length of the power cord **B2** from the storage space of the stand **B**. Place the stand on a suitable surface, in the height of about 85 cm, out of reach of children and incapacitated persons and plug the fork of the power cord to the electric socket (kettle beeps). Hold the kettle **A** on the handle **A2**. Open the lid **A3** by pressing the lock button **A4**. Fill the kettle with drinking water. The minimum and maximum amount of water is marked on the water gauge **A1**. Close the lid by snapping. Put the electric kettle on the stand a beep will sound, the display backlight will light up, and the power switch button **B3** will be blinking for several seconds). Turn on the kettle by pressing the  button (the red indicator light will turn on). Set the required temperature using  buttons (+ increase; – decrease). Short press will change tens of °C, long press will change units of °C. Please wait a moment after the temperature has been set (do not press any button), and heating will automatically start.

Please consider the following tips as examples and inspiration not intended to provide complete instructions, but just to show the possibilities of heating of various liquids. Water temperatures are only approximate and may vary according to personal taste, quantity, type, quality and age of the used tea, coffee, etc.

- 40 °C = infant formula milk,
- 50 °C = baby foods





- 60 °C = hot beverages,
- 70 °C = green teas,
- 80 °C = white teas,
- 90 °C = oolong teas, coffee, instant drinks, soups,
- 100 °C = black, herbal teas.

If you perform no action within several seconds after pressing **B3** button, heating to the temperature shown on display will automatically start (after the first on-switching, to 100 °C, then according to the last setting, provided the kettle was not disconnected from the mains in the meantime). Once the water reaches the preset temperature, heating will stop and the appliance will automatically switch off (3 beeps will sound, and the display will turn off).

Note: If you are going to heat up water to a low temperature (40 or 50 °C), it is necessary to have at least 0.7 litre of water in the kettle to reach the preset temperature more accurately. In the case of a lower volume, the actual temperature may exceed the preset temperature.

Before reaching the set water temperature, the appliance can be switched off „manually“ by repeated pressing the respective button **B3** (the control light will go out). Always use fresh drinking water for boiling. **The temperature and time heating depends on the amount of water and the initial temperature of water.** For the correct temperature setting, follow the manufacturers' instructions that are described on food packages (e.g. tea, coffee, instant drinks, soaps, etc.).

Temperature maintenance feature

If you need to heat up water to a required temperature and to maintain the temperature at the preset level, set the required temperature by   buttons and press the temperature maintenance button  (before or after the temperature setting). After some delay,  button backlight will start blinking, and warm-up icon will appear above the set temperature. Once the preset temperature is achieved, the kettle will beep 3 times (the power switch button backlight **B3** will remain blue, and the temperature maintenance button **B4** will be blinking). The function may be cancelled during the heating process by pressing **B4** button. The kettle maintains the set temperature for 120 minutes, then beeps and turns off (the backlight turns off). When pressing the temperature maintenance button, the kettle keeps maintaining the set temperature.

Note

- The current water temperature in °C is shown at the lower part of the display.
- The control on the stand does not work without the kettle on it.
- Lifting the kettle off the stand cancels all the set functions.
- If you set a temperature lower than the current water temperature, 3 beeps will sound and the kettle will switch off. However if you press the temperature maintenance button **B4** while setting a temperature lower than the current one, the beeps will sound too, and the kettle will maintain the temperature at the preset level (i.e. the appliance will wait until the water temperature drops down to the preset value, and will maintain it).
- The selected water temperature may be changed during the heating process by setting it to another value.
- If you are preparing food for very young children (e.g. to 40 or 50 °C), the water must be heated to a boil (100 °C) first. Wait until the water cools down and check its temperature before serving. The recommended safe temperature food for children is max. 40 °C.

Note

- Please make sure that the sieve and the sieve cover are properly fixed to the upper part of the kettle and cannot fall down on the heated bottom of the kettle!
- If unusual symbols appear on the display, disconnect the appliance from the mains power supply and then reconnect it.
- Recommendation: When the kettle is not used, do not place it on the stand connected to the mains. If you are going not to use the kettle for a long time, unplug the power cord from the wall socket.

IV. MAINTENANCE

Unplug the appliance from power supply by taking the fork of the power cord out of the socket! Clean the kettle only when it is cooled down! Do not use rough and aggressive detergents (e.g. sharp objects, scrapers, diluting agents or other solvents)! The casing of the electric kettle and the heating bottom is made of top-quality stainless steel, but in common use, impurities from water get stuck on them (water scale), particularly above the heating element. It is not rust or another material defect of the kettle container.

Cleaning the kettle

Pour about 50 g citric acid to the kettle with the water scale sediment. Fill the kettle to about one half and mix. After it dissolves, fill the kettle to 3/4 of the maximum amount of water. Place the electric kettle on the stand and turn it on. Before boiling, turn off the kettle, let the solution take effect for about 10 minutes and then pour it out. **Clean the kettle thoroughly with clean water.** Repeat the whole procedure if the kettle is too soiled. **Clean the electric kettle regularly!**

Cleaning the sieve (A5)

Take the sieve from the kettle. Clean it from possible sediments in running water using a fine brush. Then put the sieve back in the opposite way.

V. ENVIRONMENT



Printed signs of materials used for manufacture, packing, components and accessories, as well as their recycling, are on all the pieces if their dimensions enable it. The symbols on the product or in the accompanying documentation mean that the used electric or electronic products must not be disposed together with municipal wastes. Please, hand them over to the collection points designed for their correct disposal, where they will be accepted free of charge. By correct disposal of this product you can help to preserve valuable natural resources and help to prevent possible negative impacts to the environment and to human health, which could be the results of incorrect waste disposal. For further details ask the municipal authorities or the nearest collecting point. Penalties can be charged for incorrect disposal of such wastes, according to national regulations. If the appliance is to be put out of operation definitely, we recommend cutting off the feeder cable, to disable its use.

More extensive maintenance or maintenance requiring intervention in the inner parts of the appliance must be carried out by professional service!

Failure to comply with the instructions of the manufacturer will lead to expiration of the right to repair!

Manufacturer contact: info@eta.cz
 The information regarding warranty and product repairs you
 can find on the website www.eta.cz/servis-eu.

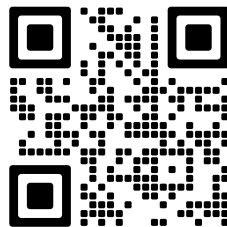

VI. TECHNICAL DATA

Voltage (V)	shown on the type label of the appliance
Absorbed power (W)	shown on the type label of the appliance
Max. volume (l)	1.7
Protection class of the appliance	I.
Weight (kg) approximately	1.2
Size of the product (mm)	220 x 200 x 240
Input in standby mode is	< 1,00 W.

The manufacturer reserves the right to change the technical specifications and accessories for the respective models.

WARNINGS AND SYMBOLS USED ON THE APPLIANCE, PACKAGING OR IN THE INSTRUCTIONS MANUAL:

HOT. HOUSEHOLD USE ONLY. DO NOT IMMERSE IN WATER OR OTHER LIQUIDS.



TO AVOID DANGER OF SUFFOCATION, KEEP THIS PLASTIC BAG AWAY FROM BABIES AND CHILDREN. DO NOT USE THIS BAG IN CRIBS, BEDS, CARRIAGES OR PLAYPENS. THIS BAG IS NOT A TOY.

The  symbol indicates a WARNING.



Please read the instructions manual



= Never immerse the electric kettle and the stand in water and other liquids (even partially)!

eta 1587

Isabela

HASZNÁLATI ÚTMUTATÓ

Köszönjük, hogy termékünket választotta. A készülék használata előtt nagyon figyelmesen olvassa el ezt a használati útmutatót, és lehetőség szerint a pénztári bizonylattal, csomagolással és a csomagolás belső részeivel együtt gondosan őrizze meg.

A kanna új elektronikus elemmel rendelkezik, ami lehetővé teszi a különböző teák, kávék, instant italok és levesek készítésére használt víz optimális hőmérséklete beállítását. A vízhőmérséklet a készítendő italok végleges minőségét és ízét befolyásoló fontos tényezők egyike.

I. BIZTONSÁGI RENDELKEZÉSEK



ÁLTALÁNOS MEGÁLLAPÍTÁSOK:

- Az útmutató utasításait tekintse a készülék tartozékaként és juttassa el azt a készülék bármilyen további felhasználójának.
- Ellenőrizze, hogy a típustáblán levő feszültségérték megegyezik-e az Ön elektromos dugaszolóaljzatában levő feszültséggel. A csatlakozóvezeték villásdugóját csak a szabvány szerint helyesen bekötött és földelt dugaszolóaljzatba szabad becsatlakoztatni!
- A készüléket 8 éven felüli gyermekek, valamint a készülék működtetésében járatlan személyek is használhatják, amennyiben ezt felügyelet mellett teszik, illetve ismerik a készülék biztonságos működtetésének módját és az azzal járó veszélyeket. A felhasználó által történő tisztítást és karbantartást gyermekek nem végezhetik, ha nem töltötték be a 8. életévüket és azt is csak felügyelet mellett láthatják el. 8 évnél fiatalabb gyermekek csak a készülék és csatlakozó vezetékének hatósugarán kívül tartózkodhatnak.
- A készüléket nem használhatják felügyelet nélkül olyan személyek, akik alacsonyabb fizikai és szellemi képességekkel rendelkeznek, vagy akiknek nincs tapasztalatuk és nem ismerik a használati utasításokat, kizárólag abban az esetben használhatják, ha a készülékek használatáról írt utasításokat és a lehetséges veszélyeket megértik!
- A gyermekek nem játszhatnak a készülékkel!
- A kanna legfeljebb 1,7 l víz forralására alkalmas. Amennyiben a vízszint meghaladja a maximális megengedett értéket, a forró víz kifröccsenése fenyeget.
- **FIGYELEM:** Ne használja a készüléket olyan programmal, időkapcsolóval vagy bármely olyan alkatrészsel összekapcsoltan, amelyek a készüléket automatikusan bekapcsolhatják, mivel a készülék letakart, vagy helytelen elhelyezésekor tűzveszély keletkezhet.

- **Figyelmeztetés:** Soha ne nyissa fel a fedelet akkor, amikor a víz forr, vagy forró.
- A készülék működése közben kerülje a készülék és az otthoni állatok, virágok, vagy rovarok közötti kontaktust!
- **A tápkábel villásdugóját soha ne dugja csatlakozóaljzatba, illetve soha ne húzza onnan ki nedves kézzel, vagy a kábelnél fogva!**
- A kannát kizárólag a típusnak megfelelő talppal használja.
- Nem megengedett a kiegészítő tartozék felületét bármilyen módon módosítani (pl. **öntapadó tapétával, fóliával** stb.)!
- A készülék használata során mindig ügyeljen arra, hogy senki ne sérüljön meg (pl. **forró vízzel, vagy vízgőzzel**).
- A készüléket csak arra a célra használja, amire szánva van, és ahogy a használati útmutatóban le van írva. A készüléket soha se használja más célra.
- A készülék hőbiztosítóval védett, ami lekapcsolja az elektromos áram hozzávezetését akkor, ha a gőzbiztosító nem kapcsolta ki a készüléket, ha kiforr a teljes vízmennyiség, vagy ha üres vízforraló kerül bekapcsolásra. Ha ez bekövetkezik, akkor válassza le a készüléket az el. hálózatról és hagyja lehűlni. Gyors lehűtés céljából ne töltsen meg a kannát hideg vízzel. Csökkentheti ezzel a fűtőtest élettartamát.
- A csomagoláson, illetve a készüléken található esetleges idegen nyelvű szövegek és képek magyarázata és fordítása a nyelv mutációjának végén található.
- **FIGYELEM:** olyan készülék használata, amely nem egyezik meg a használati utasítással, esetén a sérülés veszély léphet elő.
- A gyártó nem felel a készülék és tartozékai helytelen használatából eredő károkért (pl. **égési sérülés, leforrzás, tűz**), és a fenti biztonságtechnikai figyelmeztetések figyelmen kívül hagyásából eredő készülékre vonatkozó felelősségéért.

A KÉSZÜLÉK HASZNÁLATA:

- A kannát kizárólag a típusnak megfelelő talppal használja.
- Tilos a kannát és a talpat vízbe, vagy más folyadékba meríteni (részben is)!
- A vízforralót nem szabad használni szűrő nélkül.
- **A terméket soha ne hagyja bekapcsolt állapotban felügyelet nélkül, és bekapcsolt állapotban folyamatosan ellenőrizze.**
- A készüléket tilos a szabadban használni! Ne tegyen a készülékre semmilyen tárgyat!
- A termék otthoni és hasonló (üzletekben, irodákban és más hasonló munkahelyeken, szállodákban, motelekben és más hasonló helyiségekben, „bed and breakfast” típusú szállodákban, mezőgazdaságban) használatra szánt! Nem kereskedelmi használatra!
- A kanna kizárólag víz forralására alkalmas, más folyadékok melegítése tilos. A forralóba ne tegyen filteres, vagy ömlesztett teát, sem egyéb ital adalékot, hozzávalót!
- A készüléket kizárólag az előírt módon, felborulással nem fenyegető helyen, hőforrásoktól (pl. **kályha, tűzhely, főzőlap, forrólevegős sütő, grill**), gyúlékony anyagoktól (pl. **függönyök** stb.) és nedves felületektől (pl. **mosogatótál, mosdótál** stb.) megfelelő távolságban használja.
- Ne tegye a készüléket olyan tárgyak közelébe, vagy alá, amelyek gőz hatására megsérülhetnek, például a falak, konyhai szekrények, képek, függönyök közelébe!
- Ne használja a készüléket robbanás veszélyes helyeken!
- Bekapcsolás előtt a kannát mindig töltsen meg vízzel. Tilos a talpra helyezett kanna vízzel való feltöltése.
- Üzem közben ne érintse meg a készülék külső felületeit, azok forrók lehetnek és égési sérülés veszélye fenyeget. Ne érintse meg a fedelet működés közben és a víz felforrása után!
- A vízforraló bekapcsolása előtt ellenőrizze, hogy a vízszint a MIN és MAX érték között legyen!
- Amennyiben a készüléket hosszabb ideig nem kívánja használni, húzza ki a talp csatlakozó kábelének villásdugóját a hálózati csatlakozóaljzatból.

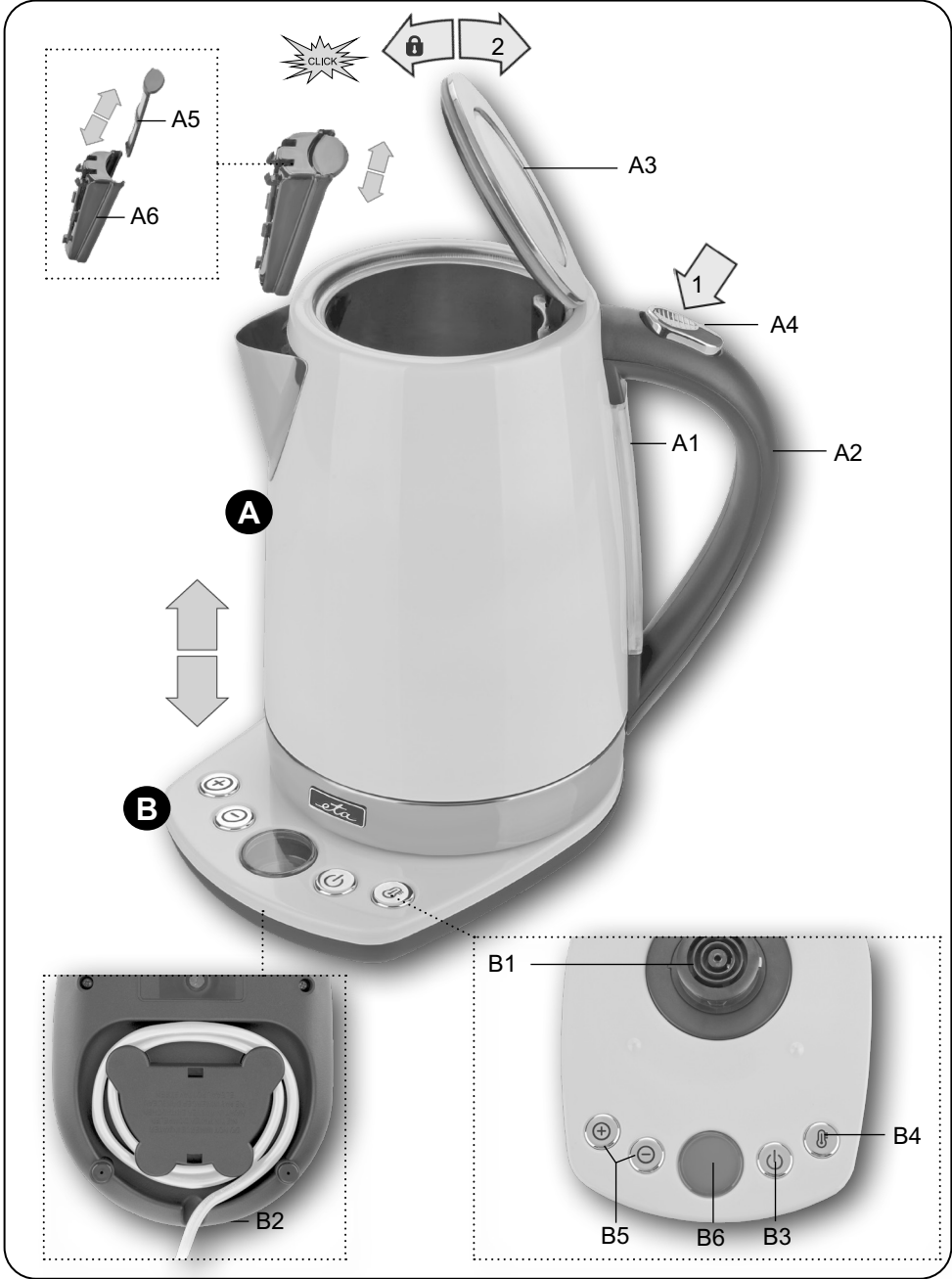

A CSATLAKOZÓ KÁBEL:

- Ha a készülék csatlakozóvezetéke megsérül, akkor azt a gyártó cég, annak szervíz szakembere, vagy hasonló minősítéssel rendelkező más személy cserélje ki, hogy ezzel elkerüljük a veszélyes helyzet kialakulását.
- Ne kapcsolja be a készüléket, ha annak csatlakozóvezetéke, vagy villásdugója sérült, ha nem működik rendesen, ha az leesett és megsérült, vagy ha vízbe esett. Ilyen esetekben adja át a készüléket szakszervizi vizsgálatokra, annak biztonsága és helyes működése, ellenőrzése céljából.
- Ellenőrizze rendszeresen a készülék csatlakozóvezetékének állapotát.
- Soha ne helyezze a vezetéket forró felületre, ne hagyja az asztal, vagy a munkalap szélén át lelőgni. A csatlakozóvezetékbe történő beakadásor, vagy a csatlakozó vezeték pl. gyermekek által történő meghúzásakor a készülék felborulhat, vagy leeshet és azt követően komoly sérülés történhet!
- A csatlakozóvezetéket nem szabad éles, vagy forró tárgyakkal, nyílt lánggal megrongálni, nem szabad azt vízbe meríteni sem éles peremeken át hajlítani.
- A hosszabbító vezeték használatakor fontos, hogy az ne legyen sérült és megfeleljen az érvényes szabványoknak.

II. A KÉSZÜLÉK LEÍRÁSA

A – kanna

A1 – vízszintjelző jelzőlámpával

A2 – fogantyú

A3 – fedél

A4 – fedélrögzőítő nyomógomb

A5 – szűrő

A6 – szűrő fedél



B – levehető talp a működtető panellel *

B1 – középcsatlakozó

B2 – hálózati vezeték

B3 – főkapcsoló 

B4 – hőmérséklettartás gomb 

B5 – hőmérséklet beállító gomb  

B6 – LCD kijelző



* A vezérlő elektronika a készüléket automatikusan kikapcsolja ha a víz felforr vagy eléri a beállított hőmérsékletet.

III. KEZELÉSI UTASÍTÁS

Távolítsa el a csomagolóanyagokat és vegye ki a kannát annak talpzatával együtt. Távolítson el a készülékről minden esetleges tapadó fóliát, címkét vagy papírt. Az első használatbavétel előtt töltsen meg a kannát tiszta vízzel a maximális vízszintig, kapcsolja be és forralja fel a vizet. Ezt követően öntse ki a vizet és az eljárást néhányszor ismételje meg (legalább ötször).

ALKALMAZÁSOK

A **B** jelű talpzat tárolórészből csévélje le a szükséges hosszúságú **B2** jelű csatlakozó vezetéket. Helyezze a talpzatot megfelelő felületre min. 85 cm magasságban, gyermekek és nem önjogú személyek által nem hozzáférhető helyre és a csatlakozó vezeték villásdugóját dugja bele az el. dugaszolóaljzatba (a gyorsforraló sípol). Fogja meg az **A** kanna **A2** jelű fogantyúját. Az **A3** jelű fedél az **A4** jelű nyitó gomb benyomásával nyílik ki. Töltsen meg a kannát ivóvízzel. A minimális és maximális vízmennyiséget az **A1** jelű vízszintjelző mutatja. A fedelet annak bekattintásával zárja be. A megtöltött vízforralót helyezze annak talpzatára egy hangjelzés elhangzik, majd néhány másodpercre felvilágít a kijelző háttérvilágítása és a kapcsoló gomb **B3**).

A gyorsforraló bekapcsolásához nyomja meg a  gombot (a gomb piros színnel világít). A gombok   segítségével állítsa be a kívánt hőmérsékletet (+ magasabb; — kisebb). Rövid megnyomással a °C tizesével, hosszú megnyomással a °C egyesével változik. A kiválasztás után várjon (ne nyomjon meg semmit), a melegítés automatikusan elkezdődik. A következő tippek csak példák és inspirációk, amelyek nem biztosítják a teljes utasítás ismeretét, csak különböző hozzávalók melegítési módjait mutatják be. A vízhőmérsékletek tájékoztató jellegűek és azok az egyéni ízléstől, a használt tea, kávé stb.





- 40 °C = gyermek tápszer,
- 50 °C = bébi étel,
- 60 °C = forró italok,
- 70 °C = zöld teák,
- 80 °C = fehér teák,
- 90 °C = oolong teák, kávé, instant italok, levesek,
- 100 °C = fekete, gyógynövényes teák.

A **B3** gomb megnyomása után, ha néhány másodpercen belül nem végez el semmilyen más műveletet, a melegítés automatikusan elkezdődik és a kijelzőn látható a hőmérséklet (az első bekapcsolásnál 100 °C, utána az utolsó beállítás szerint, ha előtte nem húzta ki a tápkábelt). Ha a víz a beállított hőmérsékletet eléri, a melegítés befejeződik és a készülék automatikusan kikapcsol (a hangjelzés 3x elhangzik, a kijelző kikapcsol).

Megjegyzés: Ha alacsonyabb hőmérsékletre melegíti a vizet (40, vagy 50 °C), a pontosabb eredményhez fontos, hogy a vízforralóban minimum 0,7 l víz legyen. Kevesebb mennyiségű víz esetén a hőmérséklet magasabb lehet.

A beállított hőmérséklet elérése előtt a készüléket „kézi úton” ki lehet kapcsolni, a megfelelő **B3** jelű nyomógomb ismételt benyomásával (ekkor kialszik a jelzőlámpa). **A melegítési hőmérséklet és a melegítés ideje a víz mennyiségétől és kezdeti hőmérsékletétől függ.** A vízhőmérséklet helyes beállításakor tartsa be az élelmiszerek csomagolásán található gyártói utasításokat (pl. teák, kávék, instant italok, levesek, stb. előkészítésénél).

Hőmérséklet tartás funkció

Ha szeretné a vizet adott hőmérsékletre felmelegíteni és utána ezen a hőmérsékleten megtartani, a vízforraló bekapcsolása után állítsa be a   gombokkal a kívánt hőmérsékletet és nyomja meg a hőmérséklet tartási gombot  (ez lehetséges a hőmérséklet beállítása előtt és után is). A gomb  háttérvilágítása elkezd hosszabb szünetekkel villogni, a kijelzőn a beállított hőmérséklet fölött a hőmérséklet tartási ikon jelenik meg. A beállított hőmérséklet elérése után a hangjelzés 3x elhangzik (a **B3** kapcsoló gomb kék színűen világít, a **B4** hőmérséklet tartási gomb villog). Melegítés közben a funkciót a **B4** gomb megnyomásával lehet kikapcsolni. A gyorsforraló 120 percig a kiválasztott hőmérsékleten tartja a vizet, majd sípol és kikapcsol (a gombok háttérvilágítása kikapcsol). A hőmérséklet tartás gomb ismételt megnyomásával a folyamat megismétlődik.

Megjegyzés

- A kijelző alsó oldalán az aktuális hőmérséklet látható °C-ban.
- Amennyiben a kanna nincs a talpon, a működtető gombok a megnyomásra nem reagálnak.
- A gyorsforraló talpról való leemelése után minden beállított funkció törlődik.
- Ha alacsonyabb hőmérsékletet állít be, mint az aktuális víz hőmérséklete, a hangjelzés 3x elhangzik és a vízforraló kikapcsol. Ha közben megnyomja a hőmérséklet tartási gombot a **B4**-et, a hangjelzés ugyanígy elhangzik és a vízforraló a beállított hőmérsékletet megfogja tartani (megvárja, amíg az aktuális hőmérséklet nem lesz alacsonyabb és ezt a hőmérsékletet tartani fogja).
- A kiválasztott hőmérsékletet melegítés közben is meglehet változtatni más értékre.
- Ha kisgyerekek számára készít ételt (pl. 40; 50 °C), szükséges lesz a vizet először 100 °C-ra felforralni. Várja meg, amíg a víz lehül és ellenőrizze a folyadék hőmérsékletét, nehogy égési sebeket okozzon. Az ajánlott biztonságos hőmérséklet ételek gyerekeknek max. 40 °C
- Figyeljen arra, hogy a szűrő és annak a fedele a vízforraló felső részében rögzítve legyen és ne essen bele a vízforraló aljába!
- Ha a kijelzőn szokatlan jelek jelennek meg, akkor a hálózati vezetékét húzza ki az aljzatból, majd rövid idő múlva ismét dugja be.
- Javaslat: Ha nem használja a vízforralót, ne hagyja azt az elektromos hálózathoz csatlakoztatott bázison! Abban az esetben, ha nem fogja a vízforralót hosszabb ideig használni, húzza ki a tápkábelt az elektromos hálózathoz!

IV. KARBANTARTÁS

Minden karbantartás előtt kapcsolja ki a fogyasztót, a villásdugó csatlakozóaljzatból való kihúzásával áramtalanítsa, majd a tisztítás előtt hagyja kihűlni! Soha ne használjon durva vagy agresszív tisztítószereket (pl. éles tárgyakat, kaparót, hígítókat vagy egyéb oldószereket)! A vízforraló kanna a fűtőtál pedig minőségi rozsdamentes acélból készül, ennek ellenére standard használat esetén a vízben található szennyeződések (vízkő) lerakódnak rajta, különösen a fűtőtest részén. **Ez semmi esetre sem jelenti a kanna rozsdásodását vagy más jellegű anyaghibáját.**

A vízforraló tisztítása

A vízkő lerakódásos kannába szórjon kb. 50 g kristályos citromsavat. A kannába annak 1/2-éig engedjen vizet és keverje azt fel. Feloldódás után a kanna tartalmát annak maximum 3/4 részéig vízzel töltsse fel. Tegye a kannát annak alapzatára és kapcsolja be. A felforrás előtt kapcsolja ki a kannát, a keveréket hagyja kb. 10 percig hatni és utána öntse ki. **A kannát alaposan öblítse ki tiszta vízzel.** Nagyon erős vízkőlerakódás esetén megismételheti a teljes eljárást. **A kanna tisztítását rendszeresen végezze!**

A vízkőszűrő tisztítása (A5)

Vegye ki a kannából a szűrőt. Az esetleges üledékektől folyó víz alatt, finom kefével tisztítsa meg. A szűrő visszahelyezését fordított sorrendben végezze.

V. ÖKOLÓGIA



Amennyiben annak méretei megengedik, minden darabon feltüntetésre kerülnek nyomtatásban a csomagoláshoz, alkatrészekhez és tartozékokhoz felhasznált anyagok, valamint az újrahasznosításukra vonatkozó információk. A feltüntetett szimbólumok a terméken vagy a kísérő dokumentáción azt jelentik, hogy a használt elektromos vagy elektronikus termékek nem semmisíthetők meg a háztartási hulladékkal együtt. A termék helyes megsemmisítése érdekében a használni már nem kívánt készüléket adja le az arra kijelölt gyűjtőtelepen, ahol bevételük térítésmentes. A termék előírászerű megsemmisítésével segíti megőrizni az értékes természeti forrásokat, valamint segít kiküszöbölni a hulladékok helytelen megsemmisítéséből esetlegesen eredő negatív környezeti és egészségügyi hatásokat. További részletes információkat a helyi önkormányzati hivatalban, vagy a legközelebbi hulladékgyűjtő telepen kérhet. A hulladékot helytelenül megsemmisítő felhasználóra a nemzeti jogszabályozással összhangban büntetés róható ki. Ha a készüléket végérvényesen ki akarja vonni a használatból, vágja el az erőátviteli kábelt, amivel végleg használhatatlanná teszi.

Azoknak az alkatrészeknek a cseréjét, amelyknél a készülék elektromos részeibe történő beavatkozás szükséges, csak szakszervíz végezheti!

A gyártó elérhetősége: info@eta.cz

A garanciával és a termékjavítással kapcsolatos információkat a www.eta.cz/servis-eu weboldalon találja.

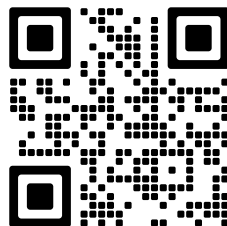

VI. MŰSZAKI ADATOK

Feszültség (V)	a készülék típusának címkéjén látható
Teljesítményfelvétel (W)	a készülék típusának címkéjén látható
Úrtérfogat (l)	1,7
A készülék érintésvédelmi osztálya	I.
Súly (kg) kb.	1,2
Termék méretei (mm)	220 x 200 x 240
Teljesítményfelvétel készenléti állapotban < 1,00 W.	

A technikai specifikációk és modell szerinti esetleges tartozékok változtatásának jogát a gyártó fenntartja!

A KÉSZÜLÉKEN, ANNAK CSOMAGOLÁSÁN VAGY ÚTMUTATÓJÁBAN TALÁLHATÓ FIGYELMEZTETÉSEK ÉS SZIMBÓLUMOK:

HOUSEHOLD USE ONLY – Kizárólag háztartási használatra alkalmas. DO NOT IMMERSE IN WATER OR OTHER LIQUIDS – Ne merítse vízbe vagy más folyadékba.



TO AVOID DANGER OF SUFFOCATION, KEEP THIS PLASTIC BAG AWAY FROM BABIES AND CHILDREN. DO NOT USE THIS BAG IN CRIBS, BEDS, CARRIAGES OR PLAYPENS. THIS BAG IS NOT A TOY. Fulladásveszély. Tartsa a PE zacskót gyermekektől elzárt helyen. A zacskó nem játékszer. Ne használja ezt a zacskót bölcsőben, kiságyakban, babakocsikban, vagy gyerek járókákban.

Az  szimbólum FIGYELMEZTETÉST jelent.



Olvassa el a használati utasítást



= Tilos a kannát és a talpat vízbe, vagy más folyadékba meríteni (részben is)!

eta 1587

Isabela

INSTRUKCJA OBSŁUGI

Szanowni Państwo, dziękujemy za zakup naszego produktu. Przed rozpoczęciem użytkowania, należy uważnie przeczytać wszystkie instrukcje i zachować je na przyszłość. Dotyczy to także dowodu zakupu oraz – jeśli to możliwe – wszystkich części oryginalnego opakowania.

Czajnik wyposażony jest w nowy element elektroniczny, który pozwala ustawić optymalną temperaturę wody do przygotowania różnych rodzajów herbat, kawy, napojów i zup.

Temperatura wody jest jednym z ważnych czynników wpływających na końcową jakość i smak przygotowywanych napojów.

I. OSTRZEŻENIA DOTYCZĄCE BEZPIECZEŃSTWA



POSTANOWIENIA OGÓLNE:

- Wskazówki zawarte w instrukcji obsługi należy przekazać innemu użytkownikowi urządzenia.
- Sprawdź, czy dane dotyczące napięcia podane na tabliczce odpowiadają napięciu w sieci elektrycznej. Wtyczkę przewodu zasilania należy podłączyć do prawidłowo uziemionego gniazdka!
- Z urządzenia mogą korzystać dzieci powyżej 8 roku życia, a także nieposiadające wiedzy lub doświadczenia w użytkowaniu tego typu urządzeń pod warunkiem, że będą one nadzorowane lub zostaną poinstruowane na temat bezpiecznego korzystania z tego urządzenia oraz zagrożeń wiążących się z jego użytkowaniem. Czyszczenie i konserwacja bez nadzoru dorosłych jest dzieciom zabroniona. Dzieci do lat 8 muszą trzymać się z dala od urządzenia i jego przewodu.
- Urządzenia mogą być używane przez osoby o ograniczonej sprawności fizycznej lub umysłowej lub z niedostatecznym doświadczeniem i wiedzą, jeżeli są one pod nadzorem lub zostały poinstruowane na temat użytkowania urządzenia w sposób bezpieczny i rozumieją potencjalne zagrożenia.
- Dzieci nie powinny bawić się urządzeniem.
- Czajnik jest przeznaczony do ogrzewania maksymalnie **1,7 l** wody. Jeżeli poziom wody przekroczy maksymalnie zalecaną ilość, może dojść do przelania gotującej się wody.
- **OSTRZEŻENIE:** Nie otwieraj pokrywy, jeżeli woda gotuje się lub jest gorąca.
- **UWAGI** – Nie używaj urządzenia wraz z programem, włącznikiem czasowym lub jakąkolwiek inną częścią, która włącza urządzenie automatycznie, ponieważ istnieje niebezpieczeństwo wybuchu pożaru w przypadku zakrycia urządzenia lub jego nieprawidłowego umieszczenia.

- Podczas pracy urządzenia należy zapobiegać, aby zwierzęta i owady nie miały do niego dostępu.
- **Nie wkładaj wtyczki do gniazdka mokrymi rękoma i nie wyjmuj jej ciągnąc za kabel!**
- **Czajnika używaj tylko z odpowiednią podstawą.**
- W żaden sposób nie wolno modyfikować powierzchni urządzenia (np. przy użyciu naklejek, folii, itp.).
- Unikaj urazów podczas użytkowania (np. **gotującą się wodą lub parą**).
- Urządzenie wyposażone jest w bezpiecznik termiczny, który odłącza zasilanie w przypadku awarii czujnika pary, wygotowania wody lub uruchomienia na sucho. Jeśli tak się stanie, należy odłączyć urządzenie od prądu i ostudzić. Nie należy napełniać czajnika zimną wodą celem szybkiego schłodzenia. Może to skrócić żywotność grzałki.
- Nigdy nie używaj urządzenia do celów innych niż te, do których jest przeznaczony oraz w sposób inny niż opisano w niniejszej instrukcji. Nigdy nie używaj urządzenia do żadnych innych celów.
- Wszystkie teksty w innych językach, a także obrazki na opakowaniu lub produkcie są przetłumaczone i wyjaśnione na końcu odpowiedniej mutacji językowej.
- **UWAGA:** Istnieje ryzyko poważnego urazu w przypadku nieprawidłowego użycia urządzenia (niezgodnie z instrukcją).
- Producent nie odpowiada za szkody powstałe w wyniku nieprawidłowego użytkowania urządzenia i jego akcesoriów (np. **przypalenie, poparzenie, pożar** itp.) i nie udziela świadczeń w przypadku niedostosowania się do wyżej wymienionych ostrzeżeń dotyczących bezpieczeństwa.

UŻYWANIE URZĄDZENIA:

- Czajnika używaj tylko z podstawą przeznaczoną do jego typu.
- Czajnika i jego podstawy nie zanurzaj w wodzie i innych cieczach (również częściowo)!
- Czajnika nie należy używać bez sitka filtracyjnego.
- **Urządzenia w trakcie pracy nie pozostawiaj bez nadzoru i kontroluj go przez cały czas gotowania wody!**
- Urządzenie nie jest przeznaczone do użytku na zewnątrz.
- Na urządzenie nie należy umieszczać żadnych przedmiotów.
- Produkt przeznaczony jest do stosowania w gospodarstwach domowych i podobnych miejscach (sklepy, biura i podobne miejsca pracy, hotele, motele i inne środowiska mieszkalne, w firmach świadczących usługi noclegowe ze śniadaniem, w rolnictwie)! Nie jest przeznaczone do użytku komercyjnego!
- Czajnik nie może być używany do ogrzewania innych cieczy niż woda! Nigdy nie należy wrzucać bezpośrednio do czajnika herbaty w torebkach, herbaty sypanej ani żadnych innych składników!
- Urządzenie używaj tylko w pozycji roboczej i na miejscach, gdzie nie grozi jego przewrócenie i w dostatecznej odległości od źródeł ciepła (np. **piece, kuchenki, ogrzewacze, piekarniki na gorące powietrze, grill**), przedmiotów łatwopalnych (np. **firanki, zasłony** itd.) i powierzchni wilgotnych (np. **zlewy, umywalki** itd.).
- Nie należy umieszczać urządzenia w pobliżu przedmiotów lub pod obiektami, które mogą zostać uszkodzone przez parę np. ściany, szafki kuchenne, kredensy, obrazy, zasłony. Gorąca para może je uszkodzić.
- Nie należy używać w otoczeniu nasyconym oparami wybuchowymi lub łatwopalnymi.

- Przed włączeniem czajnika upewnij się, że w środku znajduje się woda. Nie należy napełniać czajnika stojącego na podstawie.
- Podczas pracy czajnika, nie wolno dotykać powierzchni zewnętrznych, są gorące i mogą spowodować oparzenia. **Nie dotykać pokrywki w trakcie i po gotowaniu!**
- Przed włączeniem czajnika elektrycznego upewnij się, że poziom wody jest pomiędzy znakami MIN i MAX.
- Jeżeli czajnik nie będzie używany przez dłuższy czas, zaleca się odłączyć podstawę od prądu.

PRZEWÓD ZASILAJĄCY:





- Jeżeli kabel zasilający urządzenia jest uszkodzony, powinien być wymieniony przez producenta, technika serwisowego lub osobę kwalifikowaną, aby zapobiec niebezpiecznym sytuacjom.
- Nigdy nie należy używać urządzenia z uszkodzonym kablem lub wtyczką, jeżeli nie działa prawidłowo, upadło na ziemię i zostało uszkodzone lub jeżeli wpadło do wody. W takich przypadkach należy dostarczyć urządzenie do serwisu celem jego sprawdzenia.
- Należy regularnie sprawdzać stan kabla zasilającego urządzenia.
- Nigdy nie należy kłaść kabla zasilającego na gorących powierzchniach lub zostawiać zwisającego ze stołu lub blatu. Ciągnięcie za przewód np. przez małe dzieci może doprowadzić do przewrócenia lub spadnięcia urządzenia, a w następstwie do poważnego urazu!
- Dopilnuj, aby kabel zasilający nie został uszkodzony przez ostre lub gorące przedmioty i ogień. Nie powinien być zanurzany w wodzie lub załamywać się na ostrych krawędziach.
- W przypadku użycia przedłużacza należy sprawdzić czy nie jest uszkodzony i czy jest zgodny z aktualnymi normami.

II. OPIS URZĄDZENIA

A – czajnik

- | | |
|----------------|----------------------------------|
| A1 – wodowskaz | A4 – przycisk blokowania pokrywy |
| A2 – uchwyt | A5 – sitko filtracyjne |
| A3 – pokrywka | A6 – sitko pokrywa |

B – zdejmowana podstawa z panelem sterowania *

- | | |
|---|---|
| B1 – złącze podstawki | B4 – przycisk utrzymywania temperatury  |
| B2 – przewód zasilający | B5 – przyciski ustawienia temperatury   |
| B3 – przycisk włączenia  | B6 – wyświetlacz LCD |



* Elektronika sterująca zapewnia automatyczne wyłączenie urządzenia po osiągnięciu zadanej temperatury lub podczas wrzenia wody.

III. ZALECENIA DOTYCZĄCE OBSŁUGI

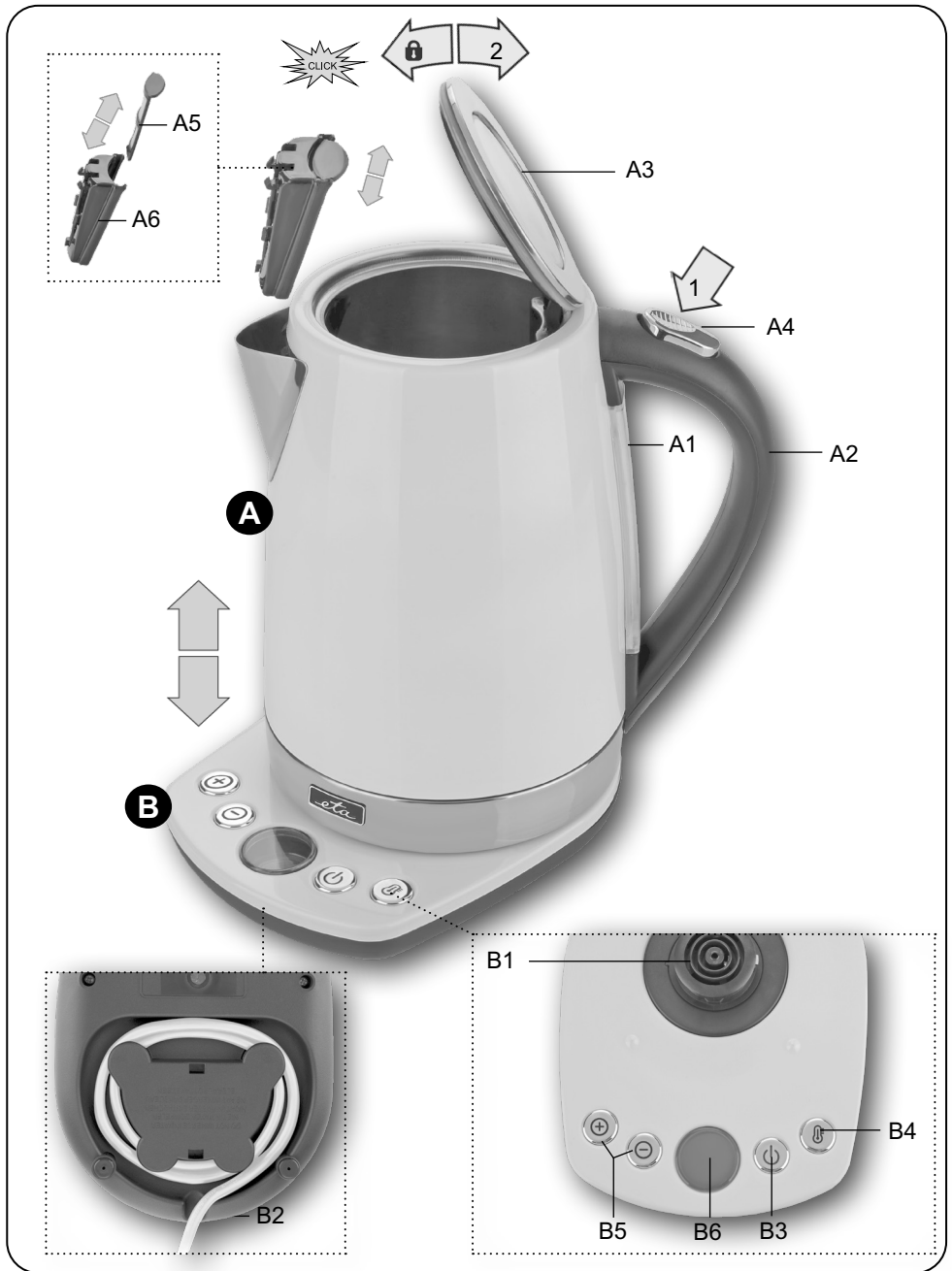
Usuń całe opakowanie i wyjmij czajnik z podstawą. Z urządzenia usuń wszystkie folie adhezyjne, naklejki lub papier. Przed pierwszym użyciem napełnij czajnik czystą wodą do maks. poziomu, włącz i gotuj wodę. Następnie wodę wylej i powtórz czynność kilka razy (przynajmniej pięć razy).



ZASTOSOWANIA

Z podstawy **B** odwin kabel na potrzebną długość **B2**. Podstawę umieść na odpowiedniej powierzchni, na wysokości co najmniej 85 cm, z dala od dzieci i osób nieuprawnionych a wtyczkę zasuń do gniazdka (czajnik wyda sygnały dźwiękowe). Chwyć czajnik **A** za uchwyt **A2**. Pokrywkę **A3** zwolnij naciskając na bezpiecznik blokujący **A4** i otwórz. Czajnik napełnij pitną wodą. Maksymalna i minimalna ilość wody jest oznaczona na wodowskazie **A1**. Pokrywkę zamknij. Napełniony czajnik umieść na podstawę (słychać sygnał dźwiękowy i na kilka sekund zaświeci się podświetlenie oraz miga przycisk włączenia **B3**). Czajnik włączysz naciskając przycisk  (zaświeci się czerwona lampka kontrolna przełącznika). Za pomocą przycisków   ustawić żądaną temperaturę (+ wzrost, - obniżenie). Krótkie naciśnięcie – dziesiątki °C, a następnie długie naciśnięcie – jednostki °C. Po wybraniu poczekać (nie naciskać nic), ogrzewanie rozpoczyna się automatycznie.

Następujące rady są przykładem i inspiracją, celem ich nie jest dostarczenie kompleksowej instrukcji, ale pokazanie możliwości ogrzewania różnych surowców. Temperatury wody są jedynie orientacyjne i mogą się różnić w zależności od smaku, ilości, rodzaju, jakości produktów i od tego, jak stara jest użyta kawa, herbata, itp.



- 40 ° C = np. mleko dla niemowląt,
- 50 ° C = jedzenie dla dzieci,
- 60 ° C = napoje gorące,
- 70 ° C = zielona herbata,
- 80 ° C = biała herbata,
- 90 ° C = herbata ulung, kawa, napoje instant, zupy,
- 100 ° C = herbata czarna i ziołowa.

Jeśli w ciągu kilku sekund od naciśnięcia przycisku **B3** nie zostanie podjęte żadne działanie, zostanie automatycznie rozpoczęte podgrzewanie do temperatury wskazanej na wyświetlaczu (podczas pierwszego włączenia 100 °C, potem zgodnie z ostatnim ustawieniem, chyba że czajnik został odłączony od prądu). Gdy woda osiągnie zadaną temperaturę, ogrzewanie jest wyłączone, a urządzenie wyłączy się automatycznie (słychać 3 razy sygnał dźwiękowy, wyświetlacz zgaśnie).

Uwaga: Jeśli podgrzewana jest woda na niższą temperaturę (40 lub 50 °C) to aby osiągnąć dokładniejszą wybraną temperaturę, konieczne jest, aby w czajniku było co najmniej 0,7 litra wody. Przy mniejszych ilościach temperatura wody może przekroczyć zadaną temperaturę.

Urządzenie można wyłączyć „ręcznie“ przed osiągnięciem ustawionej temperatury wody, przez ponowne naciśnięcie przycisku **B3** (lampka kontrolna zgaśnie). Do ogrzewania należy używać świeżej wody pitnej. **Temperatura i czas ogrzewania zależy od ilości wody i początkowej temperatury wody.** Celem ustawienia właściwej temperatury wody, należy postępować zgodnie z instrukcjami producenta podanymi na opakowaniach produktów żywnościowych (np. kawa, herbata, napoje instant, zupy, itp.).

Funkcja utrzymywania temperatury

Jeżeli chcesz ogrzać wodę na żądaną temperaturę, a jednocześnie podgrzewać do tej temperatury, po włączeniu czajnika ustaw przyciski   na żądaną temperaturę i naciśnij przycisk utrzymywania temperatury  (można przed i po wybraniu żądanej temperatury).

Zaczyna z opóźnieniem migać podświetlenie przycisku **B3**, a na wyświetlaczu nad ustawioną temperaturą pojawi się ikona dogrzewania. Po osiągnięciu żądanej temperatury słychać 3 razy sygnał dźwiękowy (przycisk włączenia **B3** pozostaje podświetlony na niebiesko, przycisk utrzymywania temperatury **B4** miga). Podczas ogrzewania, funkcja ta może zostać anulowana przez ponowne naciśnięcie przycisku **B4**. Czajnik utrzymuje ustawioną temperaturę przez 120 minut, a następnie wyda sygnał i wyłączy się (podświetlenie zgaśnie). Po naciśnięciu przycisku utrzymywania temperatury nadal utrzymuje zadaną temperaturę.

Uwaga

- W dolnej części wyświetlacza jest przedstawiona wartość liczbowa aktualnej temperatury wody w °C.
- Jeżeli na podstawce nie ma czajnika, nie reaguje również sterowanie.
- Poprzez podniesienie czajnika z podstawy zostaną anulowane wszystkie funkcje.
- Jeśli ustawiona temperatura ogrzewania jest niższa niż aktualna temperatura wody, będzie słychać 3 razy sygnał dźwiękowy i czajnik zostanie wyłączony. Jeśli jednak podczas ustawiania niższej temperatury niż jest aktualna temperatura, jednocześnie zostanie naciśnięty przycisk utrzymywania temperatury **B4**, będzie również słychać sygnał dźwiękowy, przy czym, czajnik utrzymuje temperaturę na ustawionej temperaturze (tj. poczeka, aż temperatura wody spadnie na tę wartość i będzie ją utrzymywać).
- Wybrana temperatura wody w czasie ogrzewania może być zmieniana na inną wartość.
- Podczas przygotowania żywności dla małych dzieci (np. 40; 50 °C), konieczne jest najpierw zagotować wodę do temperatury 100 °C. Następnie należy odczekać, aż woda ostygnie i skontrolować jego temperaturę przed podawaniem, aby nie doszło do poparzenia. Zalecana temperatura bezpiecznej żywności dla dzieci jest max. 40 °C.
- Zadbaj, aby sitko i jego osłona były zawsze dobrze nałożone w górnej części czajnika, sitko nie może spaść na dno grzewcze czajnika!
- Jeśli na wyświetlaczu pojawiają się nietypowe znaki, należy odłączyć urządzenie od prądu, a następnie ponownie włączyć.
- Zalecenie: Kiedy czajnik nie będzie używany nie powinien być stawiany na podstawce podłączonej do prądu. Jeżeli planujesz nie używać czajnika przez dłuższy czas odłącz kabel zasilający od gniazdka elektrycznego.

IV. KONSERWACJA

Przed każdą konserwacją odłącz urządzenie od sieci przez wyjęcie wtyczki kabla zasilającego z gniazdka elektrycznego! Czajnik czyść po wystygnięciu! Nie używaj szorstkich i agresywnych środków czyszczących (np. ostre przedmioty, skrobaczki, rozcieńczalniki lub inne rozpuszczalniki)! Korpus czajnika i powierzchnia grzewcza wykonana jest ze stali nierdzewnej, ale i przez to przy bieżącym użytkowaniu dochodzi do osadzania się nieczystości z wody (kamień wodny), zwłaszcza nad elementem grzeijnym. **W żadnym przypadku nie chodzi o korozję lub inną wadę materiału czajnika.**

Czyszczenie czajnika

Do czajnika z osadem kamiennym nasyp dwie łyżeczki soli kuchennej i przydad ok. 100 ml octu lub ok. 50 g kwasu cytrynowego. Czajnik napełnij ok. do 1/2 wodą i zamieszaj.

Po rozpuszczeniu uzupełnij czajnik do 3/4 maksymalnej ilości wody. Czajnik postaw na podstawę i włącz. Roztwór zagotuj aż do wyłączenia bezpiecznika pary, pozostaw jeszcze ok. 10 minut a następnie wylej wodę. **Czajnik dokładnie oplucz czystą wodą.** W przypadku bardzo silnego zanieczyszczenia możesz powtórzyć całe postępowanie. **Czajnik czyść regularnie!**

Czyszczenie sitka (A5)

Sitko wyjmij z czajnika. Od ewentualnego osadu oczyść go pod bieżącą wodą za pomocą delikatnej szczoteczki. Sitko włóż z powrotem.

V. EKOLOGIA



Jeżeli tylko pozwoliły na to rozmiary, na wszystkich elementach wydrukowano znaki materiałów zastosowanych do produkcji opakowań, komponentów i wyposażenia, jak również ich przetwórstwa wtórnego. Symbole umieszczone na produktach lub w załączonej dokumentacji oznaczają, że zastosowanych elementów elektrycznych lub elektronicznych nie można poddawać utylizacji wraz z odpadem komunalnym. Produkt należy przynieść do specjalnych punktów zbiorczych, w których będą przyjęte bez opłaty. Dzięki poprawnej utylizacji pomogą Państwo zachować cenne źródła i pomogą w profilaktyce ewentualnych negatywnych wpływów na środowisko naturalne i zdrowie ludzkie, na co mogłaby mieć negatywne wpływy niepoprawna utylizacja odpadu. W celu uzyskania następnych szczegółowych informacji dotyczących utylizacji należy zwrócić się do najbliższego urzędu lub punktu zbiorczego. Niewłaściwy sposób utylizacji urządzenia może podlegać karze – zgodnie z przepisami krajowymi i międzynarodowymi. W celu całkowitego wycofania urządzenia z użytkowania zaleca się odłączyć przewód zasilania od sieci elektrycznej, przez ucięcie przewodu. Dzięki czemu użytkowanie urządzenia nie będzie następnie możliwe.

Wymiana elementów, które wymagają ingerencji do części elektrycznej urządzenia może wykonać wyłącznie specjalistyczny serwis!

Nie przestrzeganie wskazówek producenta powoduje utratę prawa do napraw!

Kontakt z producentem: info@eta.cz

Informacje dotyczące reklamacji i napraw produktów można znaleźć na stronie www.eta.cz/servis-eu.

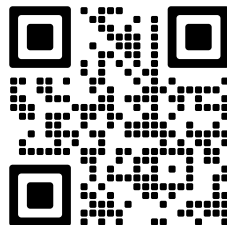

VI. DANE TECHNICZNE

Napięcie (V)	podano na tabliczce znamionowej urządzenia
Pobór mocy (W)	podano na tabliczce znamionowej urządzenia
Objętość maks. (l)	1,7
Klasa izolacyjna	I.
Waga ok. (kg)	1,2
Wymiary produktu (mm)	220 x 200 x 240

Pobór mocy w trybie czuwania wynosi poniżej < 1,00 W.

Zmiana specyfikacji technicznych i akcesoriów w zależności od modelu produktu jest zastrzeżona przez producenta.

OSTRZEŻENIA I SYMBOLE UŻYTE NA URZĄDZENIACH, OPAKOWANIACH LUB W INSTRUKCJI:

HOT – Gorące. HOUSEHOLD USE ONLY – Tylko do zastosowania w gospodarstwie domowym. DO NOT IMMERSE IN WATER OR OTHER LIQUIDS – Nie zanurzać do wody lub innych cieczy.



TO AVOID DANGER OF SUFFOCATION, KEEP THIS PLASTIC BAG AWAY FROM BABIES AND CHILDREN. DO NOT USE THIS BAG IN CRIBS, BEDS, CARRIAGES OR PLAYPENS. THIS BAG IS NOT A TOY. Niebezpieczeństwo uduszenia. Tego worka nie należy używać w kołyskach, łóżeczkach, wózkach lub kojcach dziecięcych. Torebkę z PE położyć w miejscu będącym poza zasięgiem dzieci. Torebka nie służy do zabawy!

Symbol  oznacza OSTRZEŻENIE.



Zapoznaj się z instrukcją obsługi



= Czajnika i jego podstawy nie zanurzaj w wodzie i innych cieczach (również częściowo)!

BEDIENUNGSANLEITUNG

Sehr geehrter Kunde, wir danken Ihnen für den Kauf unseres Produktes. Bewahren Sie diese Anleitung gemeinsam mit dem Kassenbeleg und nach Möglichkeit auch mit der Verpackung gut auf.

Der Wasserkocher ist mit einem neuartigen elektronischen Element ausgestattet, welches die Einstellung einer optimalen Temperatur für die Zubereitung von verschiedenen Teesorten, Kaffee, Instantgetränken und Suppen ermöglicht. Die Wassertemperatur ist einer der entscheidenden Faktoren, die die resultierende Qualität und den Geschmack des zubereiteten Getränks beeinflussen. Der Wasserkocher ETA 1587 bietet eine Temperatureinstellung in 7 verschiedenen Stufen an, sodass Sie das Beste an Aroma und Geschmack Ihres Lieblingsgetränks genießen können.

I. SICHERHEITSHINWEISE UND WARNUNGEN

- Betrachten Sie die Bedienungsanleitung als Bestandteil des Gerätes und leiten Sie diese an jeden Benutzer des Gerätes weiter.
- Das Gerät nur an Wechselstrom 220/230 Volt anschließen.
- Dieses Gerät kann von Kindern ab dem Alter von 8 Jahren und von Menschen mit verminderten körperlichen, sensorischen oder geistigen Fähigkeiten oder mit Mangel an Erfahrung und Wissen bedient werden, sofern sie während der Gerätebenutzung beaufsichtigt werden oder unterwiesen wurden, wie das Gerät in einer sicheren Weise zu nutzen ist und wenn sie die möglichen Gefahren verstehen. Kinder dürfen nicht mit dem Gerät spielen. Die Reinigung und Wartung des Gerätes darf von unbeaufsichtigten Kindern nicht durchgeführt werden. Kinder unter 8 Jahren müssen von dem Gerät und seiner Anschlussleitung ferngehalten werden.
- Verwenden Sie den Wasserkocher nur mit der dafür vorgesehenen Basisstation
- **WARNUNG:** Öffnen Sie nicht den Deckel, wenn Wasser gekocht wird oder es noch sehr heiß ist.
- Tauchen Sie den Wasserkocher oder die Basisstation nicht ins Wasser oder andere Flüssigkeiten (auch nicht teilweise)!
- Wenn die Anschlussleitung dieses Gerätes beschädigt ist, muss sie durch den Hersteller, von dessen Servicewerkstatt oder einer ähnlich qualifizierten Person ersetzt werden, um Gefährdungen zu vermeiden.
- Der Wasserkocher ist für eine Erwärmung von maximal 1,7 l Wasser bestimmt. Wenn der Wasserpegel die maximal empfohlene Menge übersteigt, kann es zum Herausspritzen von kochendem Wasser kommen.

- Verwenden Sie das Gerät niemals:
 - wenn es eine beschädigte Anschlussleitung oder Netzstecker hat
 - wenn es nicht richtig arbeitet
 - wenn es auf den Boden gefallen ist und beschädigt ist
 - wenn es ins Wasser gefallen istIn solchen Fällen bringen Sie das Gerät in eine autorisierte Servicewerkstatt, um dort seine Sicherheit und die ordnungsgemäße Funktion überprüfen zu lassen.
- **Der Kocher sollte nicht ohne Kalkfilter verwendet werden!**
- Vermeiden Sie einen Kontakt mit Haustieren, Pflanzen und Insekten, wenn der Wasserkocher in Betrieb ist.
- Das Gerät ist nur für die Verwendung in Haushalten und für ähnliche Zwecke bestimmt (in Geschäften, Büros und ähnlichen Arbeitsplätzen, für Gäste in Hotels, Motels und anderen Unterbringungseinrichtungen und auch in der Landwirtschaft)! Er ist nicht für die gewerbliche Nutzung bestimmt!
- Stecken Sie den Stecker der Anschlussleitung nicht mit nassen Händen in die elektrische Steckdose und ziehen Sie ihn nicht an der Anschlussleitung aus der elektrischen Steckdose!
- Lassen Sie das Gerät nicht ohne Aufsicht in Betrieb und kontrollieren Sie es über den gesamten Zeitraum der Wassererwärmung!
- Die Basisstation ist nur für den Anschluss dieses Wasserkochers konstruiert und bestimmt, deshalb darf sie nicht für einen anderen Zweck verwendet werden. Verwenden Sie den Wasserkocher nicht im Außenbereich.
- Legen Sie auf dem Wasserkocher keine Gegenstände ab.
- Der Wasserkocher darf nicht zur Erwärmung von anderen Flüssigkeiten als Wasser verwendet werden! Legen Sie niemals in den Kocher Teebeutel, losen Tee und auch keine anderen Mischungen für die Zubereitung von Getränken ein!
- Verwenden Sie das Gerät nur in der Arbeitsposition an Stellen, wo er nicht umkippen kann und in einer ausreichenden Entfernung von Wärmequellen (z.B. **Öfen, Herden, Kochplatten, Backöfen, Grills**), brennbaren Gegenständen (z.B. **Vorhängen, Gardinen** usw.) und feuchten Oberflächen (z.B. **Spülen, Waschbecken** usw.).
- Stellen Sie den Wasserkocher nicht in der Nähe von Gegenständen oder unter Gegenständen ab, die durch Dampf beschädigt werden können z.B. Wänden, Küchenschränken, Geschirrschränken, Bildern, Gardinen.
- Verwenden Sie den Wasserkocher nicht in einer explosiven oder mit brennbaren Dämpfen gesättigten Umgebung. Der Wasserkocher darf nicht in Räumlichkeiten verwendet werden, in denen Chemikalien, Farben und weitere brennbare, explosive, flüchtige oder gesundheitsschädliche Stoffe verwendet oder gelagert werden.
- Vor der Inbetriebnahme muss sich im Kocher Wasser befinden. Füllen Sie den Wasserkocher nicht mit Wasser, wenn er auf der Basisstation steht.
- Berühren Sie während des Betriebes weder das Gehäuse, noch den Deckel - Verbrennungsgefahr.
- Vergewissern Sie sich vor dem Einschalten des Kochers, dass sich der Wasserpegel zwischen den Marken MIN und MAX befindet.
- Das Gerät ist mit einem Überhitzungsschutz ausgestattet, der das Gerät beim Betrieb ohne Wasser abschaltet. Trennen Sie in diesem Fall das Gerät vom Stromnetz und lassen Sie es abkühlen, bevor Sie es wieder mit kaltem Wasser füllen. Es könnte sonst die Lebensdauer des Heizkörpers verringern.

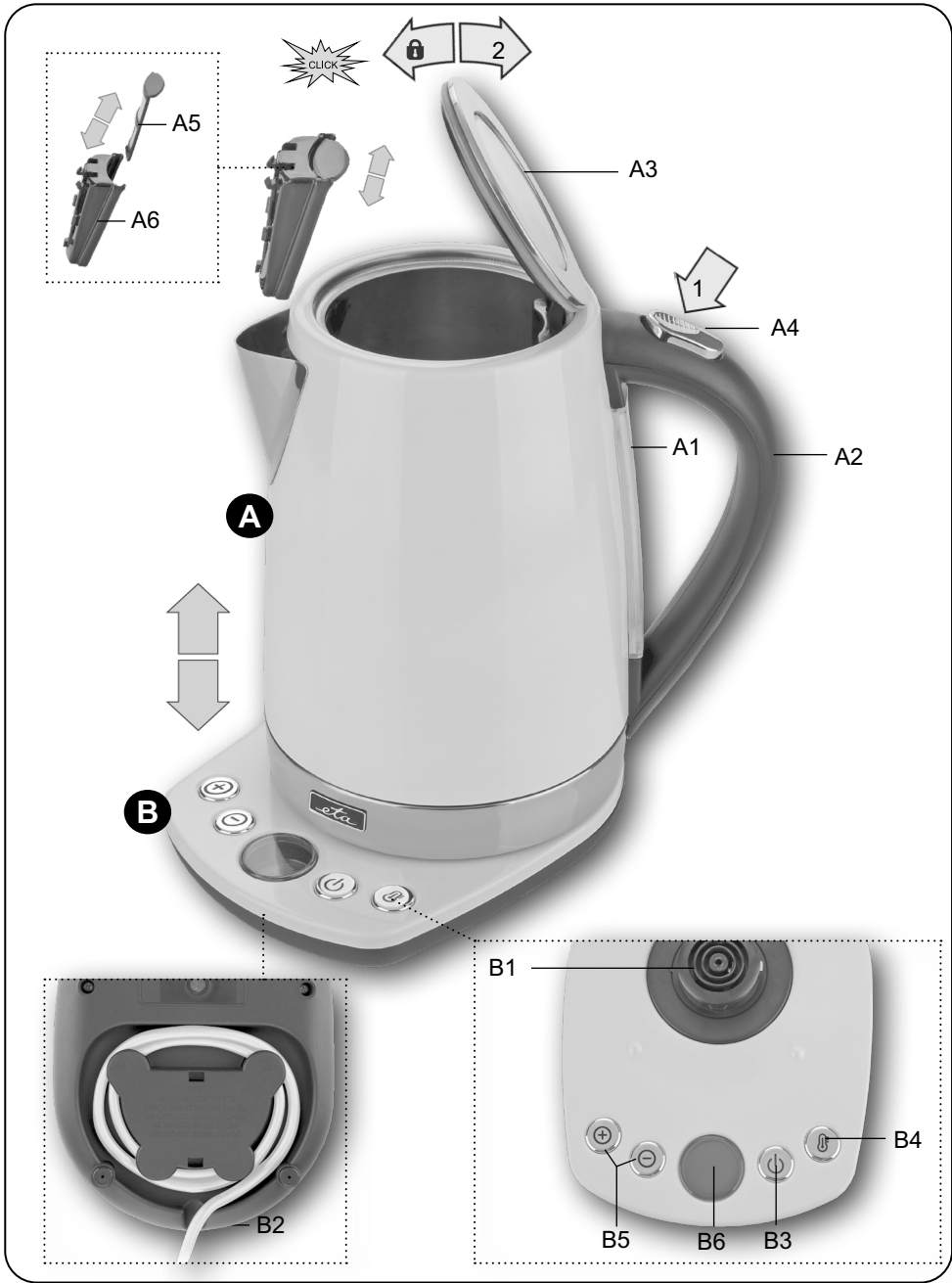

- Im Fall, dass Sie den Wasserkocher eine längere Zeit nicht benutzen, empfehlen wir Ihnen die Basisstation vom elektrischen Netz zu trennen.
- Kontrollieren Sie regelmäßig den Zustand der Anschlussleitung. Legen Sie die Anschlussleitung nicht auf heißen Flächen ab, lassen Sie sie nicht über den Rand eines Tisches oder einer Arbeitsplatte hängen. Durch Hängenbleiben oder Ziehen an der Anschlussleitung z.B. durch Kinder kann es zum Umkippen bzw. Herabziehen des Geräts und nachfolgend zu einer ernsthaften Verletzung kommen!
- Die Anschlussleitung des Gerätes darf nicht durch scharfe oder heiße Gegenstände, offenes Feuer beschädigt sein, sie darf nicht in Wasser getaucht und auch nicht über scharfe Kanten gebogen werden.
- Falls es erforderlich ist, ein Verlängerungskabel zu verwenden, muss dieses unbeschädigt sein und den geltenden Normen entsprechen.
- Verwenden Sie diesen Wasserkocher einschließlich Zubehör nur zu dem Zweck, für den er laut Gebrauchsanleitung bestimmt ist.
- **WARNUNG:** Bei unsachgemäßem Gebrauch des Wasserkochers besteht Verletzungsgefahr.
- Der Hersteller haftet nicht für durch eine falsche Nutzung verursachte Schäden (z.B. Verbrennungen, Verbrühungen, Feuer).

II. BESCHREIBUNG DES WASSERKOCHERS

A – Wasserkocher

- A1 – Wasserstandsanzeige
- A2 – Griff
- A3 – Deckel

- A4 – Deckelöffner
- A5 – Kalkfilter
- A6 – Abdecken Kalkfilter

B – Basisstation mit Bedienpanel *



- B1 – Zentraler Anschluss
- B2 – Anschlussleitung
- B3 – Geräteschalter 

- B4 – Warmhaltetaste 
- B5 – Temperatureinstellasten  
- B6 – LCD-Display

* Die Steuerelektronik gewährleistet ein automatisches Ausschalten des Verbrauchers nach Erreichen der eingestellten Temperatur oder des Siedepunkts.

III. INBETRIEBNAHME

Bevor Sie den Wasserkocher in Betrieb nehmen, entfernen Sie das gesamte Verpackungsmaterial. Aus dem Kabelfach der Basisstation **B** wickeln Sie die benötigte Länge der Anschlussleitung ab **B2**. Platzieren die Basisstation auf eine geeignete ebene Oberfläche in einer Höhe von minimal 85 cm, außerhalb der Reichweite von Kindern und unbefugten Personen und stecken den Stecker in eine elektrische Steckdose. Nehmen Sie den Wasserkocher **A** am Griff **A2** und öffnen Sie den Deckel **A3** durch Drücken des Deckelöffners **A4**. Füllen Sie den Wasserkocher mit Trinkwasser. Die minimale und maximale Wassermenge ist auf der Wasserstandsanzeige **A1** gekennzeichnet. Schließen Sie dann den Deckel. Stellen Sie den gefüllten Kocher auf die Basisstation (ein Geräuschsignal ertönt, die Hintergrundbeleuchtung des Displays leuchtet für einige Sekunden auf und der Geräteschalter **B3** blinkt).

Schalten Sie den Wasserkocher durch Betätigen der Taste  ein (die rote Kontrollleuchte des Schalters leuchtet auf). Stellen Sie mit Hilfe der Tasten   die geforderte Temperatur ein (+ Erhöhen; — Reduzieren).

Durch kurzes Betätigen in 10°C-Schritten, durch ein Halten der jeweiligen Taste in 1°C-Schritten. Warten Sie nach dem Einstellen ab (betätigen Sie nichts), das Erwärmen startet automatisch.

Betrachten Sie die folgenden Tipps als Beispiele und Inspiration, deren Zweck nicht ist, eine komplette Anleitung zu bieten, sondern die Möglichkeiten des Erwärmens verschiedener Rohstoffe zu zeigen. Die Wassertemperaturen dienen nur der Orientierung und können sich entsprechend persönlichem Geschmack, Menge, Sorte, Qualität und Alter des verwendeten Tees, Kaffees usw. unterscheiden.





- 40 °C = z.B. Säuglingsmilch,
- 50 °C = Kinderbreie,
- 60 °C = heiße Getränke,
- 70 °C = grüner Tee,
- 80 °C = weißer Tee,
- 90 °C = Oolong-Tee, Kaffee, Instantgetränke, Suppen,
- 100 °C = schwarzer Tee, Kräutertee

Falls Sie innerhalb einiger Sekunden nach Betätigen der Taste **B3** nichts unternehmen, beginnt automatisch das Erwärmen auf die Temperatur, die auf dem Display angezeigt wird (beim ersten Einschalten 100 °C, später entsprechend der letzten Einstellung, sofern der Wasserkocher nicht vom el. Netz getrennt wurde). Sobald das Wasser die eingestellte Temperatur erreicht, endet das Erwärmen und der Verbraucher schaltet automatisch aus (es ertönt 3x ein Geräuschsignal, das Display erlischt).

Anmerkung: Wenn Sie das Wasser auf eine niedrigere Temperatur erwärmen (40 oder 50 °C), müssen sich für ein präzises Erreichen der gewählten Temperatur mindestens 0,7 l Wasser im Wasserkocher befinden. Bei einer geringeren Menge kann die Wassertemperatur die von Ihnen eingestellte Temperatur übersteigen.

Vor Erreichen der eingestellten Wassertemperatur kann der Verbraucher manuell ausgeschaltet werden und zwar durch erneutes Betätigen der Gerätetaste **B3** (die Kontrollleuchte erlischt). Verwenden Sie immer frisches Trinkwasser zum Erwärmen. Die Temperatur und die Zeit des Erwärmens hängen von der Wassermenge und der Anfangstemperatur des Wassers ab. Für ein korrektes Einstellen der Wassertemperatur richten Sie sich nach den Anweisungen der Hersteller, wie sie auf der Lebensmittelverpackung (z.B. Tee, Kaffee, Instantgetränke, Suppen, usw.) aufgeführt sind.

Temperaturhaltefunktion

Falls Sie das Wasser auf eine bestimmte Temperatur erwärmen und es dann auf dieser Temperatur halten möchten, stellen Sie nach Einschalten des Wasserkochers die geforderte Temperatur mit den Tasten   ein und betätigen Sie die Warmhaltetaste  (kann vor und nach Wählen der geforderten Temperatur erfolgen). Die Taste  beginnt mit längerer Intervalldauer zu blinken und auf dem Display erscheint über der eingestellten Temperatur das Warmhalteicon. Nach Erreichen der geforderten Temperatur ertönt 3x ein Geräuschsignal (der Geräteschalter **B3** bleibt blau beleuchtet, die Warmhaltetaste **B4** blinkt). Während des Erwärmens kann diese Funktion durch erneutes Betätigen der Taste **B4** beendet werden. Der Wasserkocher hält die eingestellte Temperatur für 120 Minuten, danach ertönt ein Geräuschsignal und der Kocher schaltet ab (die Beleuchtung erlischt). Nach Betätigen der Warmhaltetaste setzt er dann das Aufrechterhalten der eingestellten Temperatur wieder fort.

Anmerkung

- Im unteren Teil des Displays wird der Zahlenwert der Wassertemperatur in °C angezeigt.
- Wenn der Kocher sich nicht auf der Basis befindet, reagiert die Bedienung nicht.
- Wenn Sie eine niedrigere Temperatur einstellen als die aktuelle Wassertemperatur, ertönt 3x ein Geräuschsignal und der Wasserkocher schaltet ab. Wenn Sie jedoch beim Einstellen einer niedrigeren Temperatur als der aktuellen Wassertemperatur die Warmhaltetaste **B4** betätigen, ertönt ebenfalls ein Geräuschsignal und der Wasserkocher wird die Temperatur auf dem eingestellten Wert halten (d. h. er wartet, bis die Wassertemperatur auf dieses Niveau absinkt und hält sie weiter aufrecht).
- Durch Abheben des Wasserkochers von der Basis werden alle eingestellten Funktionen beendet.
- Sie können die gewählte Wassertemperatur während des Erwärmens durch Einstellen auf einen anderen Wert ändern.
- Falls Sie eine Speise für Kleinkinder zubereiten (z.B. auf 40; 50 °C), muss das Wasser zunächst auf 100 °C aufgekocht werden.
- Achten Sie darauf, dass das Sieb sowie dessen Abdeckung ordentlich im oberen Teil der Kanne eingesetzt sind und nicht auf den Heizboden der Kanne fallen!

IV. WARTUNG

Trennen Sie vor jeder Wartung den Wasserkocher vom elektrischen Netz! Führen Sie eine Reinigung erst nach Abkühlung und vollständiger Entleerung des Wasserkochers durch! Der Wasserkocher wurde aus hochwertigem Edelstahl hergestellt, trotzdem kommt es zu einem Absetzen von Verunreinigungen aus dem Wasser (Kalkstein), insbesondere im Bereich über dem Heizelement. **In keinem Fall handelt es sich um Korrosion oder einen anderen Materialmangel des Wasserkochers und es ist kein**

Grund zur Reklamation des Gerätes.

Reinigen Sie von Zeit zu Zeit den Wasserbehälter durch Ausspülen mit klarem Wasser. Tauchen Sie niemals den Wasserkocher oder die Basisstation ins Wasser oder andere Flüssigkeiten. Eine Reinigung im Geschirrspüler ist ebenfalls unzulässig. Säubern Sie den Wasserkocher außen mit einem weichen Putztuch. Bei hartnäckigen Verschmutzungen reicht ein leichter Reinigungsmittelzusatz. Verwenden Sie keine Scheuermittel, organische Lösungsmittel oder Kratzschwämme.

Entkalken

Um immer eine einwandfreie Funktion des Wasserkochers zu gewährleisten ist dieser, in Abhängigkeit von der Härte Ihres Trinkwassers, zu entkalken. Sie sparen damit Energie und beugen einem vorzeitigen Verschleiß des Gerätes vor. Spätestens jedoch, wenn das Wasser nicht mehr zum kochen kommt, ist das Gerät zu entkalken. Verwenden Sie dazu einen handelsüblichen Entkalker für Wasserkocher und folgen Sie der Gebrauchsanleitung des Produktes. Sie können aber auch Zitronensäure verwenden. Schütten Sie in den Kocher mit den Kalkablagerungen ca. 50 g Zitronensäure. Den Kocher ca. bis zur Hälfte mit Wasser füllen und umrühren. Nach dem Auflösen füllen Sie den Kocher bis zu 3/4 der maximalen Wassermenge. Stellen Sie den Kocher auf die Basisstation und schalten Sie ihn ein. Vor Erreichen des Siedepunkts schalten Sie den Kocher aus, lassen Sie die Lösung ungefähr 10 Minuten einwirken und schütten Sie sie danach aus. **Spülen Sie den Kocher gründlich mit sauberem Wasser aus.** Im Fall einer sehr starken Verunreinigung können Sie den gesamten Vorgang wiederholen. **Führen Sie die Reinigung des Kochers regelmäßig durch!**

Reinigung des Kalkfilters (A5)

Entnehmen Sie das Sieb aus der Siebabdeckung **A6**. Nehmen Sie das Sieb aus dem Kocher. Reinigen Sie es von eventuellen Ablagerungen unter fließendem Wasser mit Hilfe einer feinen Bürste. Setzen Sie das Sieb in umgekehrter Reihenfolge wieder ein.

V. UMWELTSCHUTZ



Wenn das Gerät dauerhaft außer Betrieb gesetzt werden soll, wird empfohlen, nach der Trennung vom Stromnetz die Anschlussleitung von der Basisstation zu trennen und abzuschneiden. Das Gerät wird dadurch unbrauchbar gemacht. Um das Gerät ordnungsgemäß zu entsorgen, bringen Sie es in eine kommunale Sammelstelle. Die korrekte Entsorgung dieses Gerätes wird dazu beitragen, wertvolle Naturressourcen zu sparen und mögliche negative Auswirkungen auf die Umwelt und die menschliche Gesundheit zu vermeiden, die sonst durch unsachgemäße Entsorgung verursacht werden könnten. Für weitere Informationen wenden Sie sich bitte an Ihre örtlichen Behörden oder an die nächste Sammelstelle.

Wartungsarbeiten mit umfangreicheren Charakter bzw. Arbeiten, die einen Eingriff in das Geräteinnere erfordern, muss ein Fachservice ausführen!

Informationen zu Produktreklamationen und Reparaturen finden Sie unter www.eta.cz/servis-eu.

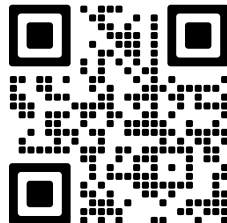

VI. TECHNISCHE DATEN

Spannung (V)	angegeben auf dem Typenschild des Gerätes
Leistungsaufnahme (W)	angegeben auf dem Typenschild des Gerätes
Volumen max. (l)	1,7
Gewicht (kg)	1,2
Gerät der Schutzklasse	I.
Abmessungen (ca. LängexTiefexHöhe) (mm)	220 x 240 x 200
Leistungsaufnahme wenn ausgeschaltet	1,00 W

Änderungen im Sinne des technischen Fortschrittes behalten wir uns vor.

Warnhinweise und Symbole auf dem Gerät, der Verpackung oder in der Bedienungsanleitung.

HOT – Heiß, DO NOT COVER – NICHT ABDECKEN, CAUTION: BE CAREFUL OF STEAM – VORSICHT: WARNUNG DAMPF, HOUSEHOLD USE ONLY – Nur für den Hausgebrauch bestimmt, DO NOT IMMERSE IN WATER OR OTHER LIQUIDS – Nicht ins Wasser oder andere Flüssigkeiten tauchen.



TO AVOID DANGER OF SUFFOCATION, KEEP THIS PLASTIC BAG AWAY FROM BABIES AND CHILDREN. DO NOT USE THIS BAG IN CRIBS, BEDS, CARRIAGES OR PLAYPENS. THIS BAG IS NOT A TOY. Erstickungsgefahr. Den Beutel nicht in Kinderwiegen, Kinderbetten, Kinderwagen oder Laufgittern verwenden. Der Beutel ist kein Spielzeug.



VORSICHT



Lesen Sie die Bedienungsanleitung

Hersteller/Inverkehrbringer: ETA a.s., Křižíkova 148/34, Karlín, 18600 Praha 8 CZECH REPUBLIK

Service: Omega electric GmbH, Servicezentrale, Industriering 2, D- 04626 Schmölln.
Bei Fragen zu Reparaturen und Bestellung von Ersatzteilen und wenden Sie sich bitte ebenfalls an unsere deutsche Servicezentrale:

Tel.: 034491/58860, Fax: 034491/5886189, Email: info@omega-hausgeraete.de

eta

© DATE 2/3/2016

e.č.1/2016

Výrobce / Výrobca / Producer / Gyártó / Producent / Hersteller:
ETA a. s., náměstí Práce 2523, 760 01 Zlín, CZ

