

<i>Elektrický podlahový vysavač • NÁVOD K OBSLUZE</i>	CZ 4–8
<i>Elektrický podlahový vysávač • NÁVOD NA OBSLUHU</i>	SK 9–12
<i>Electric floor vacuum cleaner • INSTRUCTIONS FOR USE</i>	EN 13–16
<i>Elektromos padló porszívó • KEZELÉSI ÚTMUTATÓ</i>	HU 17–21
<i>Elektryczny odkurzacz podłogowy • INSTRUKCJA OBSŁUGI</i>	PL 22–26
<i>Elektrischer Bodenstaubsauger • BEDIENUNGSANLEITUNG</i>	DE 27–31

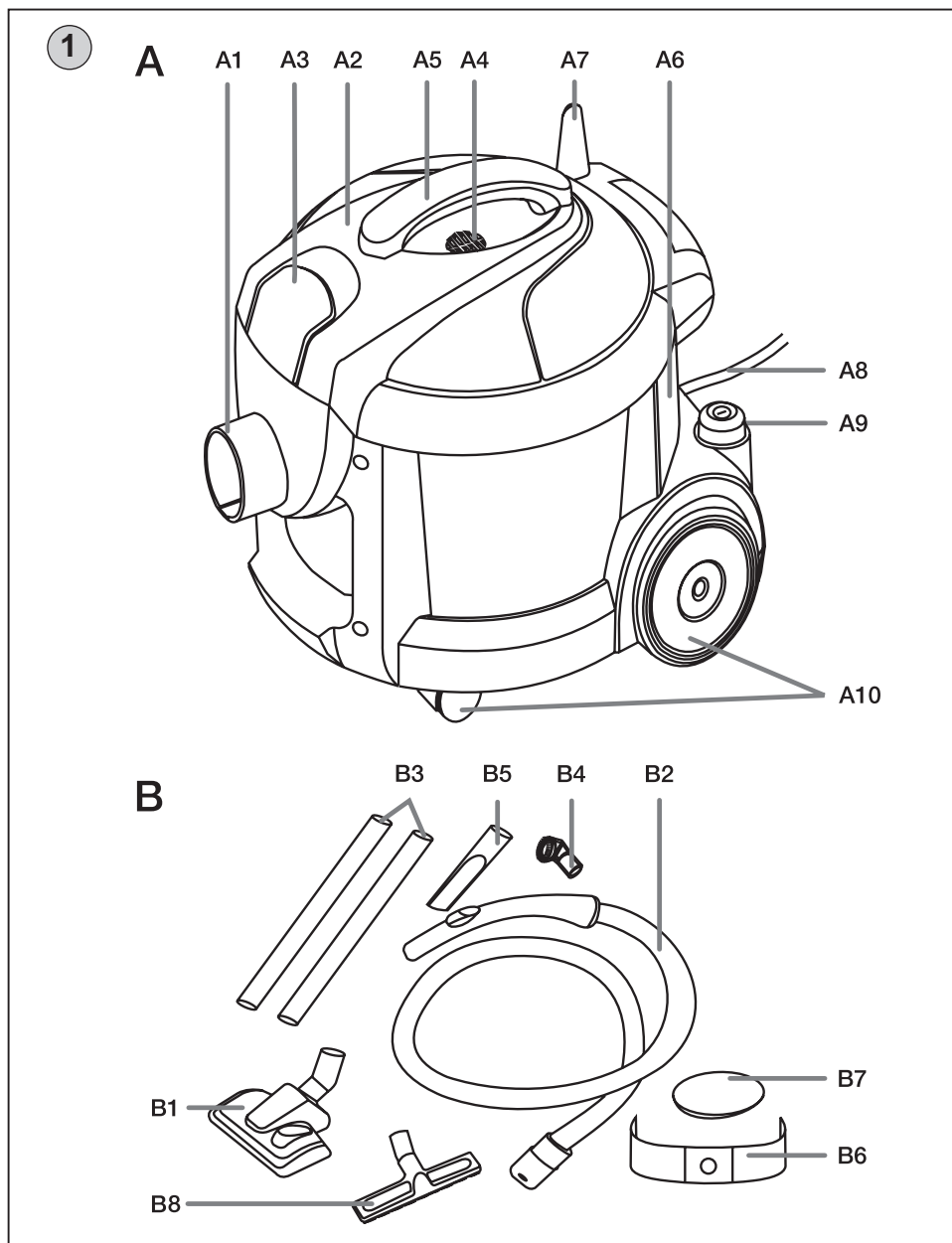

PROFI



CZ Obrázky jsou pouze ilustrační; dodané příslušenství a vysavač se mohou mírně lišit.

SK Obrázky sú len ilustračné; dodané príslušenstvo a vysávač sa môžu mierne líšiť.

GB The pictures are only illustrative, the supplied accessory and cleaner may differ.

HU A képek csak illusztrációk; a tartozékok és a porszívó kis mértékben eltérhetnek.

PL Ilustracje są tylko poglądowe, załączone akcesoria i odkurzacz mogą się różnić.

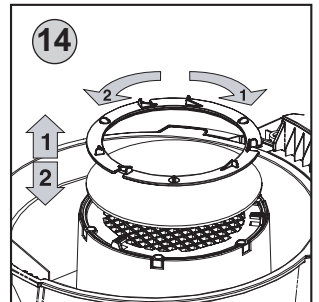
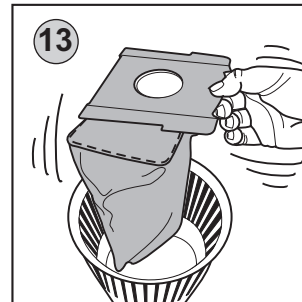
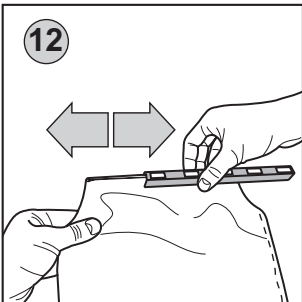
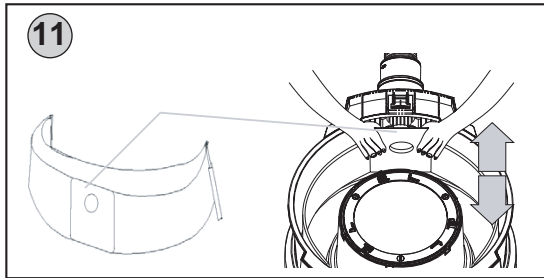
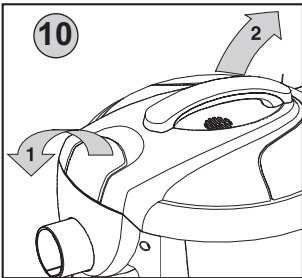
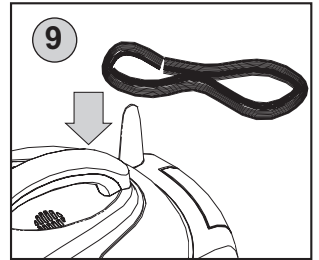
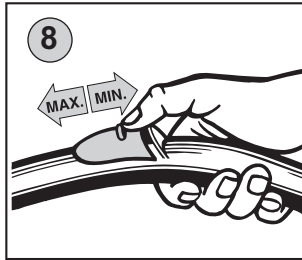
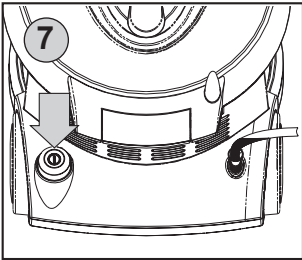
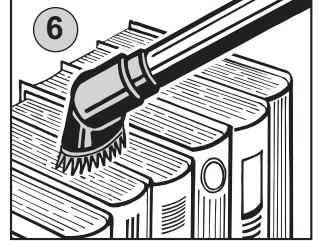
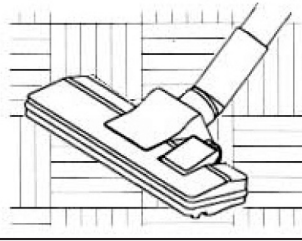
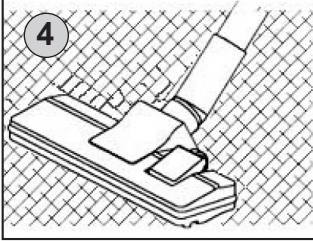
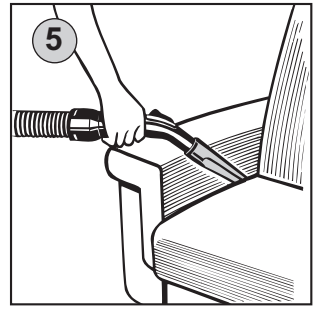
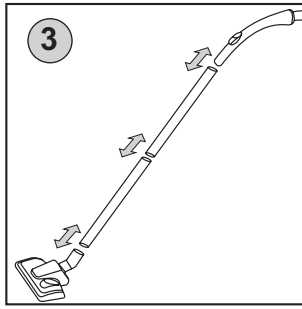
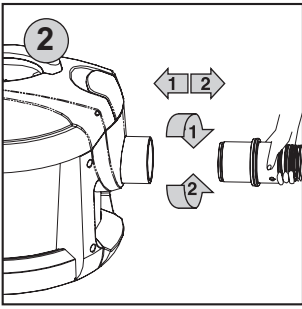

NÁVOD K OBSLUZE

Tento podlahový vysavač je určený k udržování čistoty nejen v domácnosti, ale je vhodný i pro úklid v nekomerčních prostorách (např. školy, nemocnice, pečovatelské domy a pod.), ale i v komerčních prostorách (např. hotelech, penzionech, kancelářích, obchodech a pod.).

Vážený zákazníku, děkujeme Vám za zakoupení našeho produktu. Před uvedením tohoto přístroje do provozu si velmi pozorně přečtěte návod k obsluze a tento návod spolu s pokladním dokladem a podle možnosti i s obalem a vnitřním obsahem obalu dobře uschovejte.

I. BEZPEČNOSTNÍ UPOZORNĚNÍ 

- Před prvním uvedením do provozu si pečlivě přečtěte návod k obsluze, prohlédněte vyobrazení a návod uschovejte pro budoucí použití. Instrukce v návodu považujte za součást spotřebiče a postupte je jakémukoliv dalšímu uživateli spotřebiče.
- Zkontrolujte, zda údaj na typovém štítku odpovídá napětí ve Vaší elektrické zásuvce. Vidlici napájecího přívodu je nutné připojit pouze do zásuvky elektrické instalace, která odpovídá příslušným normám.
- **Výrobek je určen pouze pro použití v domácnostech a podobné účely (v obchodech, kancelářích a podobných pracovištích, v hotelích, motelech a jiných obytných prostředích, v podnicích zajišťujících nocleh se snídaní)! Není však určen pro komerční použití.**
- Tento spotřebič mohou používat děti ve věku 8 let a starší a osoby se sníženými fyzickými či mentálními schopnostmi nebo nedostatkem zkušeností a znalostí, pokud jsou pod dozorem nebo byly poučeny o používání spotřebiče bezpečným způsobem a rozumí případným nebezpečím. Děti si se spotřebičem nesmějí hrát. Čištění a údržbu prováděnou uživatelem nesmějí provádět děti bez dozoru. Děti mladší 8 let se musí držet mimo dosah spotřebiče a jeho přívodu.
- Jestliže je napájecí přívod tohoto spotřebiče poškozen, musí být přívod nahrazen výrobcem, jeho servisním technikem nebo podobně kvalifikovanou osobou, aby se tak zabránilo vzniku nebezpečné situace.
- Před výměnou příslušenství nebo přístupných částí, které se při používání pohybují, před montáží a demontáží, před čištěním nebo údržbou, nebo po ukončení práce, spotřebič vypněte a odpojte od el. sítě vytažením vidlice napájecího přívodu z el. zásuvky!
- Vždy odpojte spotřebič od napájení, pokud ho necháváte bez dozoru a před montáží, demontáží nebo čištěním.
- Nikdy spotřebič nepoužívejte, pokud má poškozený napájecí přívod nebo vidlici, pokud nepracuje správně, upadl na zem a poškodil se. V takových případech zanechte spotřebič do odborného servisu k prověření jeho bezpečnosti a správné funkce.

- **Nepoužívejte nikdy vysavač s mokřýma rukama či nohama!**
- **Sací hubici nebo konec trubky nebo příslušenství nepřikládejte k očím ani uším a nezasouvejte je do žádných tělesných otvorů!**
- **Nepoužívejte nikdy vysavač s mokřýma rukama či nohama!**
- **Při vysávání schodiště nenechávejte vysavač výše než sami stojíte!**
- **Výrobek nenechávejte v chodu bez dozoru!**
- **Vysavač nikdy neponořujte do vody (ani částečně)!**
- **Pracovní poloha spotřebiče je vodorovná a při vysávání není dovoleno spotřebič stavět, naklánět či převracet! Při manipulaci netahejte prudce za hadici a vyvarujte se hrubému zacházení s vysavačem!**
- **Nikdy nevysávejte bez správně založeného prachového filtru a mikrofiltrů!**
- Než začnete vysavač používat, zkontrolujte, zda jsou všechny aretační mechanismy ve správné pozici.
- Nevysávejte mokré nebo vlhké podlahové krytiny, nepoužívejte vysavač na venkovní prostory! Při proniknutí vlhkosti do agregátu vzniká nebezpečí jeho poškození a vyřazení z provozu. Na tento druh závady se nevztahuje nárok na opravu.
- Při vysávání některých druhů koberců může dojít k vyvolání statické elektřiny. Tento výboj statické energie není zdraví nebezpečný.
- Nevysávejte ostré předměty (např. **sklo, střepy**), horké, hořlavé, výbušné předměty (např. **popel, hořící zbytky cigaret, benzín, ředidla**), ale ani maziva (např. **tuky, oleje**). Vysátím těchto předmětů může dojít k poškození prachového filtru, popř. vysavače.
- Do vstupních a výstupních otvorů vysavače nevsunujte prsty ani žádné jiné předměty. Pokud dojde k ucpání otvorů/součástí pro průchod vzduchu (např. hadice), vysavač vypněte a příčinu ucpání zcela odstraňte.
- Při vysávání velice jemného prachu se mohou ucpat póry filtrů. Tím se zmenší průchodnost vzduchu a sací výkon slábne. V takovém případě je nutné co nejdříve prachový filtr vyměnit a mikrofiltry vyčistit, i když prachový filtr není zcela naplněn. Vysavač nepoužívejte k vysávání nečistot produkovaných při/po stavebních úpravách, jako je **sádrokartonový prach, jemný písek, cement, stavební prach, části omítky** apod. Při proniknutí těchto nečistot / sypkých stavebních hmot / sypkých stavebních materiálů do agregátu vzniká nebezpečí jeho poškození a vyřazení z provozu. Na tento druh závady se nevztahuje nárok na opravu.
- Při manipulaci netahejte prudce za hadici a vyvarujte se hrubému zacházení s vysavačem!
- Vysavač není vhodný k vysávání látek, které mohou poškozovat lidské zdraví.
- Nepoužívejte spotřebič také v prostředí nasyceném výbušnými nebo hořlavými parami.
- Vysavač vždy nejdříve vypněte a odpojte vidlici napájecího přívodu od el. sítě a až potom vyměňte prachový filtr, vyčistěte/vyměňte mikrofiltry, očistěte vysavač nebo jeho příslušenství.
- Vysavač nenechávejte vystavený povětrnostním vlivům (**děšť, mráz, přímé sluneční záření atd.**).
- Napájecí přívod nesmí být poškozen ostrými nebo horkými předměty, otevřeným plamenem, nesmí se ponořit do vody ani ohýbat přes ostré hrany.
- Nepřejíždějte napájecí přívod při používání vysavače a nevytahujte vidlici přívodu z el. zásuvky tahem za napájecí přívod.
- V případě potřeby použití prodlužovacího přívodu je nutné, aby nebyl poškozen a vyhovoval platným normám.
- Spotřebič nikdy nepoužívejte pro žádný jiný účel, než pro který je určen a popsán v tomto návodu!
- Aby se zajistila bezpečnost a správná funkčnost spotřebiče, používejte jen originální náhradní díly a výrobcem schválené příslušenství.

- Případné texty v cizím jazyce a obrázky uvedené na obalech, nebo výrobku, jsou přeloženy a vysvětleny na konci této jazykové mutace.
- Výrobce neodpovídá za škody způsobené nesprávným používáním spotřebiče a příslušenství a není odpovědný za spotřebič v případě nedodržení výše uvedených bezpečnostních upozornění. Za nesprávné používání spotřebiče se mj. považuje nedodržování pravidelné výměny či údržby veškerých filtrů podle pokynů v kapitole **III. POUŽITÍ VYSAVAČE** a rovněž tak použití neoriginálních filtrů, v důsledku jejichž vlastností došlo k poruše či poškození vysavače

ORIGINAL

eta

VÝROBCE

Pro bezporuchový chod vysavače je nutné používat testované prachové filtry doporučené výrobcem.

II. VYBAVENÍ A PŘÍSLUŠENSTVÍ VYSAVAČE ETA – 0467 (obr. 1)

A – vysavač

A1 – sací otvor	A6 – kryt výfuku
A2 – víko sacího prostoru	A7 – držák kabelu
A3 – závěr víka	A8 – napájecí přívod
A4 – bezpečnostní ventil	A9 – tlačítko START/STOP
A5 – držadlo	A10 – pojezdová kola

B – příslušenství

B1 – podlahová hubice	B5 – štěrbinová hubice
B2 – sací hadice	B6 – prachový filtr
B3 – sací trubky	B7 – sací mikrofiltr
B4 – polštářová hubice s kartáčem	B8 – hubice k vysávání tvrdých podlahových krytin

Příslušenství můžete připojit přímo k rukojeti hadice nebo k trubici.

III. PŘÍPRAVA A POUŽITÍ VYSAVAČE

Odstraňte veškerý obalový materiál vyjměte vysavač a příslušenství. Vidlici napájecího přívodu **A8** zasuněte do elektrické zásuvky. Sestavte příslušenství vysavače **B1, B2, B3** (obr. 2, 3). Podlahová hubice **B1** je určena k vysávání koberců nebo hladkých podlah (obr. 4). Pokud je podlahová hubice vybavena kartáčem, při vysávání tvrdých podlahovin jej přepnutím klapky vysuňte. Štěrbinovou hubici **B5** můžete vysávat těžko přístupné místa (obr. 5). Polštářovou hubicí **B4** můžete vysávat různé druhy nábytku (obr. 6). Zapnutí, ale i vypnutí vysavače provedte stisknutím tlačítka vypínače **A9** označeného symbolem „**⓪**“ (obr. 7). Sací výkon můžete řídit regulací na držadle hadice **B2** (obr. 8). Po ukončení vysávání odpojte vysavač od el. sítě. Přívod stočte do oválu a uložte na držák **A7** (obr. 9). Vysavač je možné uchopit za držadlo **A5** a přenášet přes překážky (např. **prahy, schody**). Doporučujeme při přenášení vysavač vypnout.

Čištění prachového filtru

Pokud se při provozu vysavače sníží jeho sací výkon je nutné vyčistit prachový filtr. Zmáčknutím závěru **A3** odklopte víko **A2** vysavače (obr. 10). Následně vysuňte čelo prachového filtru **B6** z držáku (obr. 11). Z jedné strany filtru sejměte tahem zajišťovací lištu (obr. 12), textilní filtr se rozevře, nečistoty je možné vysypat a filtr je nutno vyklepat (obr. 13). Opačným postupem nasuňte zajišťovací lištu zpět.

Čelo prachového filtru zasuňte do držáku v sacím prostoru vysavače a dotlačte až na doraz. Víko vysavače uzavřete zaklapnutím.

Důležitá upozornění

- Maximálního sacího účinku bude vždy dosaženo s čistým mikrofiltrem a prázdným prachovým filtrem
- Z hygienických důvodů doporučujeme provádět vyprazdňování prachového filtru mimo obytný prostor.
- Textilní prachový filtr neperte, nenamáčejte apod., nepoužívejte poškozený textilní prachový filtr!
- Dbejte na to, aby dosedací plochy a těsnící prvky byly funkční.

Sací mikrofiltr

Po naplnění cca 5krát prachového filtru je třeba mikrofiltr vyměnit za nový. Uvolněte aretační kroužek otočením ve směru šipky a následně ho odejměte (obr. 14). Použitý mikrofiltr vyjměte a zlikvidujte s běžným domácím odpadem. Opačným způsobem vložte nový mikrofiltr a následně ho zajistěte aretačním kroužkem. Dbejte na to, aby dosedací plochy a těsnící prvky byly funkční.

POZOR: Zanedbání výměny mikrofiltru může vést k poruše vysavače!

Ukládání příslušenství

Příslušenství (podlahovou hubici, sací trubky a hadici) je možno opět rozložit nebo ponechat složené a zavěsit na boční plochu vysavače do odkládací polohy. Podlahovou hubici ukládejte vždy v nastavení pro koberce (tj. se zasunutým kartáčem), zabráníte tak ohýbání štětín.

IV. ÚDRŽBA

Ukládejte vysavač vždy na suchém místě, v dostatečné vzdálenosti od tepelných zdrojů (např. **krb, kamna, vyhřívací těleso**) a nevystavujte ho atmosférickým vlivům (např. **děšť, sluneční záření**). Povrch vysavače ošetřujte měkkým vlhkým hadříkem, nepoužívejte drsné a agresivní čisticí prostředky! Spotřebič skladujte řádně očištěný na suchém, bezprašném místě mimo dosah dětí a nesvéprávných osob.

Podlahová hubice/kartáč

Po každém vysávání zkontrolujte vizuálně, zda se na kartáčích nebo sběračích nezachytily případné nečistoty. Pokud se tato skutečnost potvrdí, nečistoty odstraňte.

V. EKOLOGIE

Pokud to rozměry dovolují, jsou na všech kusech vytištěny znaky materiálů použitých na výrobu balení, komponentů a příslušenství, jakož i jejich recyklace. Uvedené symboly na výrobku nebo v průvodní dokumentaci znamenají, že použité elektrické nebo elektronické výrobky nesmí být likvidovány společně s komunálním odpadem. Za účelem správné likvidace výrobku jej odevzdejte na určených sběrných místech, kde budou přijaty zdarma. Správnou likvidací tohoto produktu pomůžete zachovat cenné přírodní zdroje a napomáháte prevenci potenciálních negativních dopadů na životní prostředí a lidské zdraví, což by mohly být důsledky nesprávné likvidace odpadů. Další podrobnosti si vyžádejte od místního úřadu nebo nejbližšího sběrného místa. Při nesprávné likvidaci tohoto druhu odpadu mohou být v souladu s národními předpisy uděleny pokuty.

Pokud má být přístroj definitivně vyřazen z provozu, doporučuje se po odpojení napájecího přívodu od el. sítě jeho odřiznutí, přístroj tak bude nepoužitelný.

VI. TECHNICKÁ DATA

Napětí (V)	uvedeno na typovém štítku spotřebiče
Příkon (W)	uveden na typovém štítku spotřebiče
Hmotnost (kg)	cca 10
Spotřebič třídy ochrany	II.
Rozměry cca (DxHxV) (mm)	460 x 335 x 420
Příkon ve vypnutém stavu je	0,00 W

Změna technické specifikace a obsahu případného příslušenství dle modelu výrobku vyhrazena výrobcem.

Výměnu součástí, které vyžadují zásah do elektrické části spotřebiče, musí provést odborný servis!

Údržbu rozsáhlejšího charakteru nebo údržbu, která vyžaduje zásah do vnitřních částí spotřebiče, musí provést odborný servis!

Případné další informace o spotřebiči a servisní síti získáte na infolince +420 545 120 545 nebo na internetové adrese www.eta.cz.
Informace k reklamaci a opravě výrobků naleznete na stránkách www.eta.cz/servis-eu.
Informace k reklamaci a opravě výrobků naleznete na stránkách www.eta.cz/servis-eu.

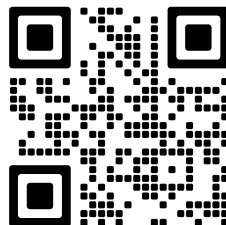

UPOZORNĚNÍ A SYMBOLY POUŽITÉ NA SPOTŘEBIČI, OBALECH NEBO V NÁVODU:

HOUSEHOLD USE ONLY – Pouze pro použití v domácnosti.

DO NOT IMMERSE IN WATER OR OTHER LIQUIDS – Neponořovat do vody nebo jiných tekutin.



TO AVOID DANGER OF SUFFOCATION, KEEP THIS PLASTIC BAG AWAY FROM BABIES AND CHILDREN. DO NOT USE THIS BAG IN CRIBS, BEDS, CARRIAGES OR PLAYPENS. THIS BAG IS NOT A TOY. – Nebezpečí udušení. Nepoužívejte tento sáček

v kolébkách, postýlkách, kočárcích nebo dětských ohrádkách. PE sáček odkládejte mimo dosah dětí. Sáček není na hraní.

Symbol  znamená UPOZORNĚNÍ.

NÁVOD NA OBSLUHU

Vážení zákazník, ďakujeme Vám za zakúpenie nášho produktu. Pred uvedením tohto prístroja do prevádzky, si veľmi pozorne prečítajte návod na obsluhu a tento návod spolu s dokladom o predaji a podľa možností aj s obalom a vnútorným vybavením obalu dobre uschovajte.



I. BEZPEČNOSTNÉ UPOZORNENIA

- Pred prvým uvedením do prevádzky si starostlivo prečítajte návod na obsluhu, prehladnite vyobrazenie a návod uschovajte na neskoršie použitie. Inštrukcie v návode považujte za súčasť spotrebiča a postúpte ich akémukoľvek ďalšiemu užívateľovi spotrebiča.
- Skontrolujte, či údaj na typovom štítku zodpovedá napätiu vo vašej elektrickej zásuvke.
- **Výrobok je určený len pre použitie v domácnostiach a pre podobné účely (v obchodoch, kanceláriách a podobných pracoviskách, v hoteloch, moteloch a iných obytných prostrediach, v podnikoch zaisťujúcich nocľah s raňajkami)!**
- Tento spotrebič môžu používať deti vo veku 8 rokov a staršie a osoby so zníženými fyzickými alebo mentálnymi schopnosťami alebo nedostatkom skúseností a znalostí, pokiaľ sú pod dozorom alebo boli poučené o používanie tohto spotrebiča bezpečným spôsobom a rozumie prípadným nebezpečenstvom. Deti si so spotrebičom nesmú hrať. Čistenie a údržbu vykonávanú užívateľom nesmú vykonávať deti bez dozoru. Deti mladší 8 let se musí držet mimo dosah spotřebiče a jeho přívodu.
- Spotrebič v žiadnom prípade nepoužívajte, ak ma poškodený napájací prívod alebo vidlicu, ak nepracuje správne alebo spadol na zem a poškodil sa. V takýchto prípadoch spotrebič odneste do špecializovaného servisu, aby preverili jeho bezpečnosť a správnu funkciu.
- Ak je napájací prívod tohto spotrebiča poškodený, musí byť prívod nahradený výrobcou, jeho servisným technikom alebo podobne kvalifikovanou osobou, aby sa tak zabránilo vzniku nebezpečnej situácie.
- Vždy odpojte spotrebič od napájania, ak ho nechávate bez dozoru a pred montážou, demontážou alebo čistením.
- Pred výmenou príslušenstva alebo prístupných častí, ktoré sa pri používaní pohybujú, pred montážou a demontážou, pred čistením alebo údržbou, spotrebič vypnite a odpojte od el. siete vytiahnutím vidlice napájacieho prívodu z elektrickej zásuvky!
- Sáciu hubicu, koniec trubice alebo príslušenstvo neprikladajte k očiam ani ušiam a nezasúvajte ich do žiadnych telesných otvorov!
- Nepoužívajte vysávač, keď máte mokré ruky či nohy!
- Pri vysávaní schodiska dbajte na to, aby vysávač nebol položený vyššie, ako stojíte!
- Spotrebič nenechávajte v činnosti bez dozoru!
- Vysávač nikdy neponárajte do vody (ani čiastočne)!
- Nikdy nevysávajte bez správne založeného vrecka na prach a mikrofiltrov!
- Pracovná poloha spotrebiča je vodorovná a pri mokrom vysávaní sa nesmie spotrebič stavať, nakláňať ani prevracať!

- Nevysávajte mokré alebo vlhké podlahové krytiny, nepoužívajte vysávač vonku!
Pri vniknutí vlhkosti a prachu do agregátu vzniká nebezpečenstvo jeho poškodenia a vyradenia z prevádzky. Na tento druh poruchy sa nevzťahuje nárok na opravu.
- Pri vysávaní niektorých druhov kobercov môže vzniknúť statická elektrina. Výboj statickej elektriny nie je nebezpečný.
- Nevysávajte ostré predmety (napríklad **sklo, črepy**), horúce, horľavé, výbušné látky alebo materiály (napríklad **popol, horiace zvyšky cigariet, benzín, riedidlá**), ale ani mazivá (napr. **tuk, olej**). Vysatím týchto materiálov sa môže poškodiť vrecko na prach alebo vysávač.
- Do vstupných a výstupných otvorov vysávača nevysávajte prsty ani žiadne iné predmety. Pokiaľ dôjde k upchaniu otvorov/súčastí na prechod vzduchu (napr. hadice), vysávač vypnite a príčinu upchania celkom odstráňte.
- Vysávač nie je vhodný k vysávaniu látok, ktoré môžu poškodiť ľudské zdravie.
- Nepoužívajte spotrebič v prostredí nasýtenom výbušnými alebo horľavými parami.
- Pri vysávaní veľmi jemného prachu sa môže upchať póry prachového filtra. Tým sa zmenší priechodnosť vzduchu a nasávací výkon slabne. V takom prípade je nutné prachový filter vymeniť a mikrofiltry vyčistiť, i keď prachový filter nie je celkom naplnený. Vysávač nepoužívajte na vysávanie nečistôt produkovaných pri / po stavebných úpravách, ako je **sadrokartónový prach, jemný piesok, cement, stavebný prach, časti omietky** apod. Pri preniknutí týchto nečistôt / sypkých stavebných hmôt / sypkých stavebných materiálov do agregátu vzniká nebezpečenstvo jeho poškodenia a vyradenia z prevádzky. Na tento druh závidy sa nevzťahuje nárok na opravu.
- Nikdy nevysávajte prsty ani iné predmety do vstupných a výstupných otvorov. Pokiaľ dôjde k upchaniu otvorov na priechod vzduchu (napr. hadice), vysávač vypnite a odstráňte prípadné viditeľné prekážky brániace prúdu vzduchu.
- Vysávač vždy najskôr vypnite, odpojte vidlicu prírodného kábla od elektrickej siete a až potom vymeňte prachový filter, vyčistite/vymeňte mikrofiltry, očistite vysávač alebo jeho príslušenstvo.
- Zástrčku nevyfahujte zo zásuvky za napájací prívod, ani po ňom pri vysávaní neprechádzajte vysávačom!
- V prípade potreby použitia predlžovacieho prívodu je nutné, aby nebol poškodený a vyhovoval platným normám.
- Napájací prívod nesmie byť poškodený ostrými alebo horúcimi predmetmi, otvoreným plameňom, nesmie byť ponáraný do vody ani sa ohýbať cez ostré hrany.
- Spotrebič nikdy nepoužívajte na žiadny iný účel, než na ktorý je určený a opísaný v tomto návode! Aby sa zaistila bezpečnosť prístroja a správna funkčnosť spotrebiča, používajte iba originálne náhradné diely a výrobcom schválené príslušenstvo.
- Prípadné texty v cudzom jazyku a obrázky uvedené na obaloch, alebo výrobku, sú preložené a vysvetlené na konci tejto jazykovej mutácie.
- Výrobca nezodpovedá za škody spôsobené nesprávnym používaním spotrebiča a príslušenstva a nie je zodpovedný za spotrebič v prípade nedodržania vyššie uvedených bezpečnostných upozornení. Za nesprávne používanie spotrebiča sa medzi iným považuje nedodržanie pravidelnej výmeny alebo údržby všetkých filtrov podľa pokynov v kapitole III. **POUŽITIE VYSÁVAČA** a rovnako tak použitie neoriginálnych filtrov, kedy v dôsledku ich vlastností došlo k poruche alebo poškodeniu vysávača.

II. VYBAVENIE A PRÍSLUŠENSTVO VYSÁVAČA ETA 0467 (obr. 1)

A — vysávač

ORIGINAL

eta
VÝROBCE

Pre bezporuchový chod vysávača treba používať testované vrecká na prach odporučené výrobcom.

A1 — sací otvor	A6 — kryt výfuku
A2 — veko sacieho priestoru	A7 — držiak prívodu
A3 — uzáver veka	A8 — napájací prívod
A4 — bezpečnostný ventil	A9 — tlačidlo START/STOP
A5 — rukoväť	A10 — pojazďové kolesá

B — príslušenstvo

B1 — podlahová hubica	B5 — štrbinová hubica
B2 — sacia hadica	B6 — vrecko na prach
B3 — sacie trubice	B7 — sací mikrofilter
B4 — vankúšová hubica s kefou	B8 — hubica na vysávanie tvrdých dlážok

Príslušenstvo môžete nasunúť priamo na rukoväť sacej hadice alebo na sacie trubice.

III. PRÍPRAVA A POUŽITIE VYSÁVAČA

Odstráňte všetok obalový materiál a vyberte príslušenstvo. Vidlicu napájacieho prívodu **A8** zasunúť do elektrickej zásuvky. Zostavte príslušenstvo vysávača **B1**, **B2**, **B3** (obr. 2, 3). Podlahová hubica **B1** je určená na vysávanie kobercov alebo hladkých podláh (obr. 4). Ak má podlahová hubica kefu, vysuňte ju pri vysávaní tvrdých podláh prepnutím klapky. Štrbinovou hubicou **B5** môžete vysávať rôzne ťažko prístupné miesta (obr. 5). Hubicou na čalúnenie **B4** môžete vysávať rôzne druhy nábytku (obr. 6). Vysávač zapnete, ale aj vypnete, stlačením tlačidla vypínača **A9** označeného symbolom **Ⓛ** (obr. 7). Sací výkon vysávača môžete regulovať pootvorením regulácie v rukoväti **B2** hadice (obr. 8). Po skončení vysávania odpojte vysávač od elektrickej siete. Prívod stočte do oválu a uložte na držiak **A7** (obr. 9). Vysávač možno uchopiť a prenášať za rukoväť **A5** cez prekážky (napr. prahy, schody). Odporúčame pri prenášaní vysávač vypnúť.

Čistenie vrecka na prach

Pokiaľ sa pri prevádzke vysávača zníži jeho sací výkon, je nutné vyčistiť vrecko na prach. Stlačením uzáveru **A3** odklopte veko **A2** vysávača (obr. 10). Potom vysuňte vrecko na prach **B6** z držiaku (obr. 11). Z jednej strany vrecka ľahom snímte zaisťovaciu lištu (obr. 12), textilné vrecko na prach sa roztvorí, nečistoty vysypte a vrecko vyklepte (obr. 13). Opačným spôsobom nasuňte zaisťovaciu lištu. Textilné vrecko na prach založte už opísaným spôsobom späť do držiaku v sacom priestore vysávača, zatlačte na doraz a potom zaklapnite veko vysávača.

Dôležité upozornenia

- Maximálneho sacieho účinku vždy dosiahnete s čistými filtermi a práznym prachovým filtrom.
- Z hygienických dôvodov odporúčame vyprázdňovať vrecko na prach mimo obytného priestoru.
- Textilné vrecko na prach neperte, nenamáčajte a podobne. Ak je poškodené, nepoužívajte ho!

Sací mikrofilter

Po naplnení asi 5 kusov prachových filtrov treba vymeniť mikrofilter za nový. Uvoľnite aretačný krúžok otočením v smere šípky a následne ho odnímate (obr. 14). Použitý mikrofilter zlikvidujte s bežným domácim odpadom. Opačným spôsobom vložte nový mikrofilter a následne ho zaistite aretačným krúžkom. Dbajte na to, aby dosadacie plochy a tesniace prvky boli funkčné. **POZOR: Zanedbanie výmeny mikrofiltra môže spôsobiť poruchu vysávača!**

Ukladanie príslušenstva

Príslušenstvo — podlahovú hubicu, saciu hadicu a trubice možno opäť rozložiť alebo ponechať zložené a zavesené na bočnej ploche vysávača v odkladacej polohe. Keď vysávač odkladáte, podlahovú hubicu prepnete do polohy určenej na vysávanie kobercov, aby sa neohýbali kefy.

IV. ÚDRŽBA

Vysávač ukladajte vždy na suché miesto dostatočne vzdialené od tepelných zdrojov (napríklad **kozuba, kachiel, vyhrievacieho telesa**) a nevystavujte ho atmosférickým vplyvom (napríklad **dažďu, slnečnému žiareniu**). Povrch vysávača ošetríte mäkkou vlhkou handričkou. Nepoužívajte drsné a agresívne čistiace prostriedky!

Spotrebič skladujte riadne očistený na suchom, bezprašnom mieste mimo dosahu detí a nesvojprávnych osôb.

Podlahová hubica/kefa

Po každom vysávaní skontrolujte, či sa na zberačoch nezachytili nečistoty. Ak sa tak stalo, odstráňte ich.

V. EKOLÓGIA



Ak to rozmery umožňujú, na všetkých dieloch sú vytlačené znaky materiálov, ktoré sú použité na obalový materiál, komponenty a príslušenstvo, ako aj na ich recyklovanie. Uvedené symboly na výrobku alebo v sprievodnej dokumentácii znamenajú, že použité elektrické alebo elektronické výrobky nesmú byť likvidované spoločne s komunálnym odpadom. Za účelom správnej likvidácie výrobku ho odovzdajte na určených zberných miestach, kde budú prijaté zdarma. Správnou likvidáciou tohto produktu pomôžete zachovať cenné prírodné zdroje a napomáhate prevencii potenciálnych negatívnych dopadov na životné prostredie a ľudské zdravie, čo by mohli byť dôsledky nesprávnej likvidácie odpadov. Ďalšie podrobnosti si vyžiadať od miestneho úradu alebo najbližšieho zberného miesta. Pri nesprávnej likvidácii tohto druhu odpadu môžu byť v súlade s národnými predpismi udelené pokuty. Ak má byť spotrebič definitívne vyradený z činnosti, odporúča sa po jeho odpojení od elektrickej siete odrezať napájací prívod. Spotrebič tak bude nepoužiteľný.

VI. TECHNICKÉ ÚDAJE

Napätie (V) / Príkon (W)	uvedené na typovom štítku spotrebiča
Hmotnosť (kg)	cca 10
Rozmery (DxHxV), (mm)	460 x 335 x 420
Spotrebič triedy ochrany	II.
Príkon vo vypnutom stave je	0,00 W

Zmena technickej špecifikácie a obsahu prípadného príslušenstvo podľa modelu výrobku je vyhradená výrobcem.

**Údržbu rozsiahlejšieho charakteru alebo údržbu, ktorá vyžaduje zásah do vnútorných častí spotrebiča, musí vykonať iba špecializovaný servis!
Nedodržaním pokynov výrobcu zaniká právo na opravu!**

Prípadné ďalšie informácie o spotrebiči a servisnej sieti získate na infolinke +420 545 120 545 alebo na internetovej adrese www.eta.sk. Informácie k reklamácii a oprave výrobkov nájdete na stránkach www.eta.cz/servis-eu. Informácie k reklamácii a oprave výrobkov nájdete na stránkach www.eta.cz/servis-eu.

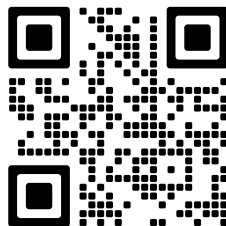

HOUSEHOLD USE ONLY — Len na použitie v domácnosti. DO NOT

IMMERSE IN WATER OR OTHER LIQUIDS — Neponárat do vody alebo iných tekutín.



TO AVOID DANGER OF SUFFOCATION, KEEP THIS PLASTIC BAG AWAY FROM BABIES AND CHILDREN. DO NOT USE THIS BAG IN CRIBS, BEDS, CARRIAGES OR PLAYPENS. THIS BAG IS NOT A TOY. — Nebezpečenstvo udusenía. Nepoužívajte toto vrecúško v kolískach, postieľkach, kočikoch alebo detských ohrádkach. PE vrecko odkladajte

mimo dosahu detí. Vrecko nie je na hranie.

eta 046790010

PROFI

INSTRUCTIONS FOR USE

This floor vacuum cleaner is intended for keeping your household clean but is also suitable for cleaning non-commercial spaces (E.g. schools, hospitals, nursing homes etc.) and commercial spaces (e.g. hotels, guest houses, offices, shops etc.). Dear customer, thank you for purchasing our product. Please read the operating instructions carefully before putting the appliance into operation and keep these instructions including, the receipt and, if possible, the box with the internal packing.

I. SAFETY WARNING 

- Consider the instructions for use as a part of the appliance and pass them on to any other user of the appliance. Consider the instructions for use as a part of the appliance and pass them on to any other user of the appliance.
- Check whether the data on the type label correspond with the voltage in your electric power socket.
- **The product is intended for home use and similar (in shops, offices and similar workplaces, in hotels, motels and other residential environments, in facilities providing accommodation with breakfast).**
- This appliance can be used by children aged from 8 years and above and persons with reduced physical, sensory or mental capabilities or lack of experience and knowledge if they have been given supervision or instruction concerning use of the appliance in a safe way and understand the hazards involved. Children shall not play with the appliance. Cleaning and user maintenance shall not be made by children without supervision. Children younger than 8 years must be kept out of reach of the appliance and its power cord.
- Never use the appliance if its power cord or plug is damaged, if it does not work properly, if it fell down and was damaged. In this case take the appliance to a special service to check its safety and proper function.
- If the power cord of the appliance is corrupted, it has to be replaced by the manufacturer, its service technician or a similarly qualified person so as to prevent dangerous situations.
- Before replacing accessories or accessible parts, which move during operation, before assembly and disassembly, before cleaning or maintenance, turn off the appliance and disconnect it from the mains by pulling the power cord from the power socket!
- Always unplug the appliance from power supply if you leave it unattended and before assembly, disassembly or cleaning.
- **Do not put the suction nozzle or the tube end or accessories close to eyes and ears and do not insert them into body orifices!**
- **Never use the vacuum cleaner with wet hands or feet!**
- **Never leave the product unattended when in operation!**
- When you vacuum a staircase, never leave the vacuum cleaner higher than you stand yourself!

- **Never immerse the vacuum cleaner into water (even its parts)!**
- **The operating position of the appliance is horizontal and it is not allowed to stand the cleaner up, tilt it or turn it over during operation! Do not pull on the hose and avoid rough handling of the cleaner!**
- **Never vacuum without a properly inserted filtration system and micro-filters.**
- Before you start using the vacuum cleaner, please check that all the blocking mechanisms are in the right position.
- Do not vacuum wet or moist floor coverings, do not use the vacuum cleaner for outdoor areas! When moisture gets into the aggregate, there is a risk of its damage and disabling it.
- Vacuum cleaning of some carpet types may result in generating static electricity. No static electricity discharge is dangerous to health.
- **Never leave the vacuum cleaner exposed to weather conditions (rain, frost, direct sun radiation, etc.).**
- Do not vacuum sharp objects (e.g. **glass, shatter**), hot, flammable, explosive items (e.g. **ash, hot cigarette butts, gasoline, thinners and aerosol vapours**) or greases (e.g. **fats, oils**), caustic agents (e.g. **acids, solvents**). Vacuuming these objects may lead to damage of the dust filters, or the vacuum cleaner.
- Do not insert fingers or other things to input and output vents of the appliance. If the openings/elements for air flow are clogged (e.g. the hose), turn the appliance off and clear the clogging.
- Pores of the dust filter may be clogged when vacuum cleaning very fine dust. Thus, air permeability will be reduced and the suction performance will decrease. In this case the dust filter must be changed and clean micro-filters, even if the dust filter is not full yet. Do not use the vacuum cleaner to vacuum dirt produced during/after construction such as **plasterboard dust, fine sand, cement, dust from construction, parts of plaster** etc. If this dirt / loose construction materials / loose construction materials into the aggregate, it poses a danger of damage.
- The vacuum cleaner is not suitable for vacuuming substances that can harm human health.
- Do not use the appliance in an environment saturated with explosive or flammable steams.
- Do not run over the power supply cord when using the vacuum cleaner and do not unplug it from the socket by pulling the power cord.
- When taking the plug from the electric socket, never pull the power cord or the vacuum cleaner. When winding the cord, hold the plug to prevent the cord lashing around and to prevent possible injury.
- **Never leave the vacuum cleaner exposed to weather conditions (rain, frost, direct sun radiation, etc.).**
- The power cord must not be damaged with sharp or hot objects, open fire, it must not be sunk into water or bent over sharp edges.
- If you need to use an extension cord, it has to be uncorrupted and it has to comply with the valid standards.
- In order to ensure safety and proper function of the appliance, use only original spare parts and accessories approved by the manufacturer. Never use the appliance for any other purpose than for the intended purpose described in these instructions for use!
- Never use the appliance for any other purpose than for the intended one described in these instructions for use!
- The manufacturer is not responsible for damage caused by improper use of the appliance and the accessories and for the appliance does not apply in situations when the safety warnings above are not complied with. Failure to replace or maintain all filters regularly according to the instructions in Chapter III. **USING VACUUM CLEANER** and also using non-original filters, the properties of which resulted in failure or damage of the vacuum cleaner is also understood to be improper use of the appliance.

For trouble-free operation of the vacuum cleaner, please use the tested micro-filters recommended by the producer.

II. EQUIPMENT AND ACCESSORY OF ETA VACUUM CLEANER – LINE0467 (pic. 1)

A – vacuum cleaner

A1 – suction opening	A6 – outlet cover
A2 – suction space lid	A7 – cord holder
A3 – lid closure	A8 – supply cord
A4 – safety valve	A9 – The START/STOP button
A5 – handle	A10 – wheels

B – accessory

B1 – floor nozzle	B5 – slit nozzle
B2 – suction hose	B6 – dust filter
B3 – suction tubes	B7 – suction micro filter
B4 – cushion nozzle with brush	B8 – nozzle for vacuuming hard floors

You can connect the appliance directly to the hose handle or to the tube.

III. PREPARATION AND USE

Remove all packaging material, remove the vacuum cleaner and accessory. Plug the fork of the supply cord **A8** into the el. plug. Assemble the accessory of the cleaner **B1, B2, B3** (pic. 2, 3). Floor nozzle **B1** is intended for vacuuming carpets or smooth floors (obr. 4). If the floor nozzle is equipped with a brush, you may slide it out when vacuuming hard floors. The slit nozzle **B5** may be used for vacuuming hard-accessible places (pic. 5). The cushion nozzle **B4** may be used for vacuuming different kinds of furniture (pic. 6). Turn the vacuum cleaner on/off by pressing the switch button **A9** marked with “**⓪**” symbol (pic. 7). You may control the suction power by the handle regulation on the hose **B2** (pic. 8). After finishing cleaning, unplug the cleaner from the el. outlet. Curl the supply cord into an oval shape and put in the holder **A7** (pic. 9). The cleaner may be held by the holder **A5** and carried over obstacles (e.g. doorsills, steps. We recommend turning the cleaner off when carrying.

Dust filter cleaning

If the suction power of the cleaner decreases during operation, the dust filter needs to be cleaned. Tip out the lid **A2** of the cleaner by pressing closure **A3** (pic.10). Then pull the front of the dust filter **B6** out of the holder (pic. 11). Slide out the lath from one side of the filter (pic. 12), the textile filter will open and the dust can be dumped. The filter needs to be dusted (pic. 13). Put the lath on reversely. Slide the front of the dust filter into the holder in the suction space of the vacuum cleaner and push all the way. Press to close the lid of the cleaner.

Important precautions

- The maximum suction effect will be reached with a clean micro-filter and an empty dust filter
- For sanitary reasons we recommend emptying the dust filter outside residential premises.
- Do not wash, soak etc. the textile dust filter, do not use a damaged textile dust filter!
- Make sure that the contact surfaces and sealing elements are functional.

Suction micro filter

After filling the dust filter approx. 5 times, it needs to be changed for a new one. Loosen the arrest ring by turning it in the direction of an arrow and remove it (pic. 14). Remove the used micro filter and dispose it with common house waste. Put the new filter in reversely and fasten it with the arrest ring. Make sure that the bearing area and sealing elements are functional.

ATTENTION: Neglecting the replacement of the micro filters may lead to failure of the vacuum cleaner!

Storing the accessory

Accessory (floor nozzle, suction tubes and hose) may be disassembled or left assembled and hung on the side of the vacuum cleaner. When storing, always set the floor nozzle to the carpet position (i.e. with the brush retracted); thus you will prevent bending of the bristles.

IV. MAINTENANCE

Store the vacuum cleaner at a dry place, far enough from heat sources (e.g. **fireplace, stove, heating element**) and protect it against weather conditions (e.g. **rain, sunshine**). Treat surface of the appliance with a soft and damp cloth, do not use coarse and aggressive detergents! Store the appliance properly cleaned at a dry, dust-free place out of reach of children and incapacitated people.

Floor nozzle

It is recommended to check the brushes or collectors for possible impurities. If there are some impurities, remove them.

V. ENVIRONMENTAL PROTECTION



If the dimensions allow, there are labels of materials used for production of packing, components and accessories as well as their recycling on all parts. The symbols specified on the product or in the accompanying documentation mean that the used electrical or electronic products must not be disposed of together with municipal waste. For proper disposal of the product, hand it over at special collection places where it will be taken over free of charge. Suitable disposal of the product can help to maintain valuable natural resources and to prevent possible negative impacts on the environment and human health, which could be the possible consequences of improper waste disposal. Ask for more details at the local authorities or at a nearest collection site. Fines can be imposed for improper disposal of this type of waste in agreement with the national regulations. If the appliance is to be put out of operation, we recommend its cutoff after disconnecting it from power supply and in this way it will not be possible to use the appliance again.

VI. TECHNICAL DATA

Voltage (V)	specified on the type label of the appliance
Input (W)	specified on the type label of the appliance
Weight (kg) approx.	10
Size of the product (mm)	460 x 335 x 420
Protection class of the appliance	II.
Input in off mode is	0.00 W

The manufacturer reserves the right to change the technical specifications and accessories for the respective models. T

More extensive maintenance or maintenance requiring intervention in the inner parts of the appliance must be carried out by professional service!

The information regarding warranty and product repairs you can find on the website www.eta.cz/servis-eu.

WARNINGS AND SYMBOLS USED ON THE APPLIANCE, PACKAGING OR IN THE INSTRUCTIONS MANUAL:

HOUSEHOLD USE ONLY; DO NOT IMMERSE IN WATER OR OTHER LIQUIDS;



TO AVOID DANGER OF SUFFOCATION, KEEP THIS PLASTIC BAG AWAY FROM BABIES AND CHILDREN. DO NOT USE THIS BAG IN CRIBS, BEDS, CARRIAGES OR PLAYPENS. THIS BAG IS NOT A TOY.

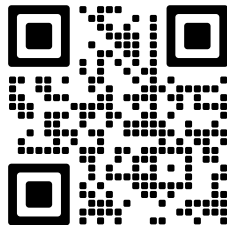

The  symbol indicates a WARNING.

KEZELÉSI ÚTMUTATÓ

A padlóporszívó nemcsak háztartások tisztántartására szolgál, hanem nem kommersz jellegű épületek (pl. iskolákban, kórházakban, nyugdíjas házakban stb.) és kommersz épületek (hotelek, panziók, irodák, pletek stb.) takarításánál is jól használható.

Köszönjük, hogy termékünket választotta. A készülék használata előtt nagyon figyelmesen olvassa el ezt a használati útmutatót, és lehetőség szerint a pénztári bizonylattal, csomagolással és a csomagolás belső részeivel együtt gondosan őrizze meg.

I. BIZTONSÁGI FIGYELMEZTETÉS 

- Az útmutató utasításait tekintse a készülék tartozékaként és juttassa el azt a készülék esetleges további felhasználójának. Ezen útmutatót tekintse a készülék tartozékaként és adja át azt a készülék esetleges további felhasználójának.
- A készüléket 8 éven felüli gyermekek, illetve csökkent fizikai, érzékelési vagy szellemi képességekkel rendelkező, vagy a készülék működtetésében járatlan személyek is használhatják, amennyiben ezt felügyelet mellett teszik, illetve ismerik a készülék biztonságos működtetésének módját és az azzal járó veszélyeket. A gyermek ne játszon a készülékkel! Felügyelet nélkül a gyermek nem végezheti el a készülék tisztítását, karbantartását!. 8 évnél fi atalabb gyermekek csak a készülék és csatlakozó vezetéke hatósugarán kívül tartózkodhatnak.
- Porszívózás közben a sérülések elkerülése érdekében ne nyúljon az elektromos szívófej forgókeféi közé!
- Ne használja a készüléket, ha annak csatlakozóvezetéke vagy villásdugója sérült, ha nem működik rendesen, ha az leesett és megsérült. Ilyen esetekben a készüléket adja át át szakszervizi vizsgálatokra, annak biztonságossága és helyes működése ellenőrzése céljából.
- Ha a készülék csatlakozóvezetéke sérült, akkor azt ki kell cseréltetni vagy a gyártócéggel, annak szervíz szakemberével vagy hasonlóan szakképzett személy segítségével, hogy megakadályozza ezzel veszélyes helyzet kialakulását.
- A tartozékok vagy hozzáférhető részek kicserélése előtt, amelyek működés közben mozognak, beszerelés és szétszerelés előtt, tisztítás vagy karbantartás előtt, a készüléket kapcsolja ki és húzza ki a tápkábel dugójának kihúzásával az aljzatból!
- Mindig válassza le a készüléket az elektromos hálózatról, ha a készülék felügyelet nélkül marad, továbbá annak beszerelése, leszerelése vagy tisztítása előtt.
- A készüléket csak a címkéjén feltüntetett hálózati feszültséghez szabad csatlakoztatni.
- A készülék kizárólag csak otthoni használatra készült!

- A termék otthoni és hasonló (üzletekben, irodákban és más hasonló munkahelyeken, szállodákban, motelekben és más hasonló helyiségekben, „bed and breakfast“ típusú szállodákban) használatra szánt!
- A szívócsövet, vagy a szívófejet, vagy más tartozékot a szemhez vagy más testrészhez tartani, vagy azokat bármely testnyílásba dugni tilos!
- Amennyiben a keze vagy a lába nedves, akkor a porszívót ne használja!
- Lépcsők porszívózása esetén a porszívót nem szabad magasabb lépcsőfokon hagyni, mint ahol áll!
- A bekapcsolt készüléket ne hagyja felügyelet nélkül!
- A porszívót vízbe meríteni (még részben sem) szabad!
- A porszívót porzsák, porszűrő és mikroszűrő nélkül ne használja!
- A porszívó bekapcsolása előtt ellenőrizze, hogy valamennyi arretáló mechanizmus helyes helyzetben van-e.
- A porszívóval nedves vagy vizes padlót ne porszívózzon, és a porszívót szabadban ne használja. A nedvesség porszívóba kerülése a motor, vagy más elektromos alkatrész meghibásodását okozhatja.
- Bizonyos szőnyegtípusok porszívózásakor statikus elektromosság keletkezik. A kis erejű statikus kisülések nem veszélyeztetik az emberi szervezetet.
- Ne porszívózzon éles tárgyakat (pl. üveg, cserépdarabok), forró, éghető és robbanó tárgyakat (pl. hamu, parázs, cigarettacsikk, benzin, oldószerek), vagy bármilyen kenőanyagot (pl. olaj, zsír). Az ilyen anyagok felporszívózása a szűrők sérülését, vagy a porszívó meghibásodását okozhatják.
- Helyváltoztatáskor ne húzza a készüléket a szívócsövénél fogva és kerülje a porszívóval történő figyelmen kívül hagyást!
- Ne használja a készüléket robbanás- vagy tűzveszélyes gőzökkel telt helyiségben.
- A porszívó nem alkalmas az emberi egészséget károsító anyagok kiszívására.
- A porszívó szívó- és kifúvó nyílásaiba sem a kezét, sem már tárgyakat ne dugjon be. Amennyiben a szívónyílás, a szívócső, tömlő, vagy szívófej eldugult, akkor a porszívót kapcsolja le, és szüntesse meg a tömődés okát.
- Nagyon finom poranyagok porszívózásakor eltömődhetnek a porzsák pórusai. Ezzel csökken a levegő áramlási keresztmetszete és gyengül a szívóteljesítmény. Ilyen esetben a porszűrőt a lehető leghamarabb ki kell cserélni, valamint a mikroszűrőket kitisztítani, abban az esetben is, ha a porzsák még nem telt meg. Ne használja a porszívót építési munkák közben / után, törmelék porszívózására, mint például **gipszkarton por, finom homok, cement, építési por, vakolat**, stb. Abban az esetben, ha ilyen jellegű szennyeződések / építőanyagok / stb. kerülnek bele az egységbe károsodás, vagy hibás működés léphet fel. Az ilyen jellegű meghibásodás nem jogosít javításra!
- A hálózati vezetéknek keresztül ne húzza a porszívót, a csatlakozódugót pedig a vezetéknel megfogva tilos kirántani a fali konnektorból.
- Amennyiben a porszívót hosszabbító vezetékhez csatlakoztatja, akkor ügyeljen arra, hogy ez a hosszabbító sérülésmentes, és az érintésvédelmi előírásoknak megfelelő legyen.
- A csatlakozóvezetékét nem szabad éles vagy forró tárgyakkal, nyílt lánggal megromgálni, nem szabad azt vízbe meríteni sem éles peremeken át hajlítani.
- Az áramütések megelőzése érdekében a készülék sérült hálózati vezetékét csak márkaszerviz, vagy villanyszerelő szakember cserélheti ki a készüléken.
- A készüléket csak a rendeltetésének, és a használati utasításban leírtaknak megfelelően használja! A készülék biztonsága és helyes működése érdekében mindenkor használjon eredeti tartalékalkatrészeket és gyártócéggel jóváhagyott tartozékokat.

- A csomagoláson, illetve a készüléken található esetleges idegen nyelvű szövegek és képek magyarázata és fordítása a nyelv mutációjának végén található.
- A gyártó nem vállal felelősséget a készülék és tartozékai helytelen használatából eredő károkért, és nem vállal garanciát a fenti biztonsági előírások be nem tartása miatt bekövetkezett készülék meghibásodásokra sem. A készülék helytelen használatához tartozik többek között a beépített szűrők rendszeres cseréje illetve azok karbantartása be nem tartása a IV.sz. **A PORSZÍVÓ HASZNÁLATA** című fejezetben közölt utasítások szerint és ugyanúgy nem eredeti szűrők használata, amelyek következtében bekövetkezhet a portszívó üzemzavara illetve megkárosodása.

ORIGINAL
eta
VÝROBCE

A portszívó üzemzavar nélküli üzemé biztosítása érdekében a gyártó cég által javasolt, tesztelt porszűrőket és mikroszűrőket kell használni.

II. AZ ETA 0467 PORSZÍVÓ TERMÉKCSALÁD RÉSZEI ÉS TARTOZÉKAI (1. ábra)

A – porszívó

A1 – szívónyílás	A6 – hátsó fedél (rács)
A2 – szívótér fedél	A7 – szűrőtartó
A3 – fedélrögzítő zár	A8 – hálózati vezeték
A4 – biztonsági szelep	A9 – START/STOP gomb
A5 – fogantyú	A10 – kerekek

B – tartozékok (standard felszerelés)

B1 – padlószívó fej	B5 – résszívó fej
B2 – szívótömlő fogantyúval	B6 – porzsák
B3 – szívócsövek	B7 – szívó mikroszűrő
B4 – párnás szívófej	B8 – keskeny padlószívó fej

A tartozékokat közvetlenül is becsatlakoztathatja a tömlő fogantyújához vagy a csövekhez.

III. A PORSZÍVÓ ELŐKÉSZÍTÉSE

Távolítson el minden csomagolóanyagot és szedje ki a tartozékokat. A porszívóból húzza ki a szükséges hosszúságú **A8** tápkábelt és a dugót szúrja be a hálózati aljzatba. Állítsa össze a porszívó tartozékait **B1**, **B2**, **B3** (2., 3. ábra). A **B1** padlószívófejet szőnyegek vagy puha padlózatok porszívózására tervezték (4. ábra). Ha a padlószívófej kefével van ellátva, kemény padló porszívózásánál a kapcsoló átkapcsolásával tolja ki. A **B5** lapos szívófejjel magában porszívózhatja a nehezen elérhető helyeket (5. ábra). A **B4** kárpittisztító fej különféle bútor porszívózására szolgál (6. ábra). A porszívó be- és kikapcsolását az **A9** „0/I” jelzésű gombbal (7. ábra). A porszívó szívásteljesítménye a gégecső fogantyúján levő szabályozógyűrű elfordításával állítható (8. ábra). A porszívózás befejezése után kapcsolja ki a porszívót és kapcsolja le a hálózatról. A csatlakozóvezetékét csavarja gyűrűbe és helyezze azt a **A7** jelű tartóra (9. ábra). A porszívó az **A5** fogantyúval fogható meg és helyezhető át. Áthelyezés közben javasoljuk kikapcsolni a porszívót.

A porzsák tisztítása

Ha üzem közben csökken a porszívó szívóteljesítménye, akkor a porzsákat ki kell tisztítani. Az **A3** jelű zár benyomásával kinyitjuk a porszívó **A2** jelű fedelét (10. ábra). Ezt követően húzza ki a porzsák rögzítőt a **B6** jelű tartóból (11. ábra). Vegye ki a szűrőt, oldalra húzva vegye le a biztosító léceket (12. ábra), a textilszűrő kinyílik és a szennyeződés kiszórható.

A porzsákot ki kell porolni (13. ábra). Fordított sorrendben tegye vissza a biztosító léceket. A textil porzsákot a fent leírt módon helyezze vissza a tartóba és a tartót tegye a porszívóba. A porszívó fedelet kattintsa be.

Fontos figyelmeztetések

- Maximális szívóhatást mindig csak tiszta mikroszűrővel és üres porzsák érhetünk el.
- Higiéniai okokból a szövet porzsákot csak olyan helyen szabad üríteni, ahol az elszálló por senkit sem zavar.
- A szövet porzsákot mosni, öblögetni stb. tilos, továbbá a sérült porzsákot nem szabad a porszívóba visszatenni!
- Ügyeljen arra, hogy az egymással érintkező felületek és tömítőelemek működőképeseek legyenek.

Szívó mikroszűrő

Minden 5. porzsákcsere után a mikroszűrőket ujakra kell kicserélni. Lazítsa meg az arretáló gyűrűt a nyíl irányában történő elfordítással, majd vegye le azt (14. ábra). Az elhasználdott mikroszűrőt vegye ki és tegye azt a háztartási hulladékokba. Fordított módon helyezzen be új mikroszűrőt és azt követően rögzítse azt az arretáló gyűrűvel. Ügyeljen arra, hogy a felfekvő felületek tiszták, a tömítések pedig sérülésmentesek legyenek.

FIGYELEM

A mikroszűrők cseréjének elhanyagolása a porszívó meghibásodását okozhatja!

A mikroszűrőket a szívó és kifúvó nyílásokba megfelelő oldalukkal helyezze be.

A tartozékok tárolása

A tartozékokat (padló szívófejet, szívócsöveket és szívótömlőt) ismételten szét lehet szedni vagy azt egyben hagyva a porszívó oldalfelületére lehet felfüggeszteni annak tárolási helyzetében. A padló tisztító fejet annak levételekor mindig szőnyegtisztítási helyzetbe állítsa be, (azaz behúzott keferésszel), megakadályozza ezzel a kefeszálak elhajlását.

IV. KARBANTARTÁS

A porszívót száraz és hűvös helyen, hőforrásoktól (pl. kályha, kandalló, fűtőtest) távol tárolja. A porszívót az időjárás hatásainak (pl. eső, közvetlen napsütés) ne tegye ki.

A porszívó felületét puha ruhával törölje meg, karcoló és agresszív tisztítószeret ne használjon! A készüléket száraz, pormentes, gyerekektől elzárt helyen, megfelelő módon megtisztított állapotban tárolja. A készüléket tiszta állapotban, száraz helyen, gyermekek és nem önjógu személyek részére nem hozzáférhető helyen tárolja.

Padlószívó fej / kefe

Minden használat szemrevételezéssel ellenőrizze le, hogy a keféken, vagy egyéb alkatrészekben nem maradt-e szennyeződés. Amennyiben igen, akkor ezeket távolítsa el.

V. ÖKOLÓGIA



Ha a méretek megengedték, akkor a csomagolóanyagokon, a komponenseken és a tartozékokon valamennyi darabra rányomtatottak az anyagjelzések, illetve azok újrahasznosítási jelzései. A terméken vagy a kísérő dokumentációban közölt jelzések azt jelentik, hogy az elektromos vagy elektronikus termékeket nem szabad a kommunális hulladékkal együtt ártalmatlanítani. A helyes likvidálás céljából adja le azokat az arra kijelölt hulladékgyűjtő helyeken, ahol azokat ingyenesen veszik át.

Ezen termék helyes ártalmatlanításával értékes természeti forrásokat védelem segíti megelőzni azok potenciálisan negatív hatását a környezetre és az emberi egészségre, amelyek a hulladékok helytelen ártalmatlanítása következményeként jelentkezhetnek. További részleteket kérjen a helyi önkormányzattól vagy a legközelebbi hulladékgyűjtő helyen. Ezen hulladék anyagok helytelen ártalmatlanítása néhány ország előírásai szerint pénzbírsággal is járhat. Amennyiben a készüléket véglegesen kielejтеzi, javasoljuk annak csatlakozóvezetékét az elektromos hálózatról történő lekapcsolása után levágni, ezzel a készülék használhatatlanná válik.

VI. MŰSZAKI ADATOK

Feszültség (V)	értéke a készülék adattábláján található
Teljesítményfelvétel (W)	értéke a készülék adattábláján található
Tömeg cca (kg)	10
Termék méretei (mm)	460 x 335 x 420
A készülék érintésvédelmi osztálya	II.
Teljesítményfelvétel kikapcsolt állapotban	0,00 W

A technikai specifikációk és modell szerinti esetleges tartozékok változtatásának jogát a gyártó fenntartja!

Azoknak az alkatrészeknek a cseréjét, amelyeknél a készülék elektromos részeibe történő beavatkozás szükséges, csak szakszerviz végezheti!

A garanciával és a termékjavítással kapcsolatos információkat a www.eta.cz/servis-eu weboldalon találja.

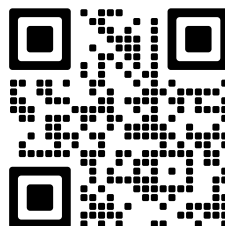

A KÉSZÜLÉKEN, ANNAK CSOMAGOLÁSÁN VAGY ÚTMUTATÓJÁBAN TALÁLHATÓ FIGYELMEZTETÉSEK ÉS SZIMBÓLUMOK:

HOUSEHOLD USE ONLY – Kizárólag háztartási használatra alkalmas.

DO NOT IMMERSE IN WATER OR OTHER LIQUIDS – Ne merítse vízbe vagy más folyadékba.



TO AVOID DANGER OF SUFFOCATION, KEEP THIS PLASTIC BAG AWAY FROM BABIES AND CHILDREN. DO NOT USE THIS BAG IN CRIBS, BEDS, CARRIAGES OR PLAYPENS. THIS BAG IS NOT A TOY. – Fulladásveszély. Tartsa a PE zacskót gyermekektől elzárt helyen. A zacskó nem játékszer. Ne használja ezt a zacskót bölcsőkben,

kiságakban, babakocsikban, vagy gyerek járókákban.

Az  szimbólum FIGYELMEZTETÉST jelent.

INSTRUKCJA OBSŁUGI

Odkurzacz przeznaczony jest nie tylko do utrzymania czystości w domu, ale nadaje się również do odkurzania pomieszczeń niekomercyjnych (np. szkoły, szpitale, domy opieki, itp.), jak również lokali komercyjnych (np. hotele, pensjonaty, biura, sklepy itp.). Szanowni Państwo, dziękujemy za zakup naszego produktu. Przed rozpoczęciem użytkowania, należy uważnie przeczytać wszystkie instrukcje i zachować je na przyszłość. Dotyczy to także, dowodu zakupu oraz – jeśli to możliwe – wszystkich części oryginalnego opakowania.

**I. OSTRZEŻENIA DOTYCZĄCE BEZPIECZEŃSTWA**

- Wskazówki podane w instrukcji należy uważać za część urządzenia i przekazać dalszemu użytkownikowi urządzenia. Wskazówki w instrukcji należy uważać za część urządzenia i przekazać jakiegokolwiek następnemu użytkownikowi urządzenia.
- Skontroluj, czy dane na tabliczce znamionowej odpowiadają napięciu w Twoim gniazdku elektrycznym.
- Z urządzenia mogą korzystać dzieci powyżej 8 roku życia, oraz osoby z ograniczonymi zdolnościami fizycznymi, sensorycznymi lub umysłowymi, a także nieposiadające wiedzy lub doświadczenia w użytkowaniu tego typu urządzeń pod warunkiem, że będą one nadzorowane lub zostaną poinstruowane na temat bezpiecznego korzystania z tego urządzenia oraz zagrożeń wiążących się z jego używaniem. Bawienie się urządzeniem jest zabronione dzieciom. Czyszczenie i konserwacja bez nadzoru dorosłych jest dzieciom zabroniona. Dzieci do lat 8 muszą trzymać się z dala od urządzenia i jego przewodu.
- Nie używaj urządzenia, jeśli jest uszkodzony przewód, wtyczka lub urządzenie nie działa prawidłowo, upadło na ziemię, posiada widoczne znaki uszkodzenia lub jest nieszczelne. W takich przypadkach, zanieś urządzenie do autoryzowanego serwisu celem sprawdzenia funkcji bezpieczeństwa i prawidłowego działania.
- Jeżeli kabel zasilający urządzenia jest uszkodzony, musi być wymieniony przez producenta, przez technika serwisowego lub osobę kwalifikowaną, aby nie dopuścić tak do powstania niebezpiecznej sytuacji.
- Przed wymianą wyposażenia lub dostępnych części, które ruszają się podczas pracy, przed montażem i demontażem, przed czyszczeniem lub konserwacją należy wyłączyć urządzenie i odłączyć je od sieci elektrycznej poprzez wyciągnięcie wtyczki przewodu zasilającego z gniazdka elektrycznego!
- Zawsze należy odłączyć urządzenie od zasilania, jeśli jest pozostawione bez opieki, przed montażem, demontażem lub czyszczeniem.

- Końcówki ssania, rur lub akcesoriów nie przykładaj do oczu ani uszu i nie zasuwasz do żadnych otworów w ciele!
- Produkt przeznaczony jest do stosowania w gospodarstwach domowych i podobnych miejscach (sklepy, biura i podobne miejsca pracy, hotele, motele i inne środowiska mieszkalne, w firmach świadczących usługi noclegowe ze śniadaniem)!
- Odkurzacz nigdy nie używaj mokrymi rękami lub nogami!
- W trakcie odkurzania schodów nie pozostawiaj odkurzacz wyżej niż stoisz sam!
- Produktu nie pozostawiaj włączonego bez dozoru!
- Nigdy nie zanurzaj urządzenia w wodzie (nawet częściowo)!
- Nigdy nie odkurzaj bez poprawnie założonego systemu filtracyjnego i mikrofiltrów.
- Pozycja robocza urządzenia jest pozioma, więc nie wolno stawiać urządzenia podczas odkurzania, przechylać lub przewracać! Podczas manipulowania nie wolno ciągnąć węża i postępować z odkurzaczem agresywnie!
- Przed użyciem odkurzacza, należy skontrolować czy wszystkie mechanizmy blokujące znajdują się w prawidłowej pozycji.
- Nie odkurzaj mokrej lub wilgotnej wykładziny, nie używaj odkurzacza na zewnątrz! Przy przeniknięciu wilgoci do agregatu powstaje niebezpieczeństwo jego uszkodzenia i wycofania z eksploatacji.
- Przy odkurzaniu niektórych rodzajów dywanów może dojść do wytworzenia energii statycznej. Żadne wyładowanie energii statycznej nie jest niebezpieczne dla zdrowia.
- Nie odkurzaj przedmiotów ostrych np. **odłamków szkła, stłuczek**, przedmiotów gorących, palnych, wybuchowych np. **popiołu, palących się niedopałków papierosów, benzyny, rozpuszczalników**, ale ani smarów np. **tłuszczy, olejów**. Przy odkurzaniu takich przedmiotów może dojść do uszkodzenia filtra jak i odkurzacza
- Do otworów wlotowych i wylotowych odkurzacza nie należy wkładać palców lub innych przedmiotów. Jeśli otwory są zablokowane / części przeznaczone do przepływu powietrza (np. rury), należy odkurzacz wyłączyć i całkowicie usunąć przyczynę zablokowania.
- W trakcie odkurzania bardzo drobnego kurzu mogą zatkać się otwory filtra kurzowego. Zmniejsza się przez to drożność powietrza i słabnie moc ssania. W takim przypadku należy koniecznie wymienić filtr kurzowy + oczyścić mikrofiltry i gdyż filtr kurzowy nie jest zupełnie zapełniony. Nie wolno używać odkurzacza do zbierania zanieczyszczeń wytwarzanych podczas prac budowlanych / po pracach budowlanych, takich jak **pył z płyt gipsowo – kartonowych, drobny piasek, cement, pył budowlany, części tynku** itp. Podczas przenikania tych zanieczyszczeń / materiałów budowlanych luzem/ sypkich materiałów budowlanych do agregatu, istnieje ryzyko uszkodzenia i zakończenie użytkowania. Tego rodzaju usterki nie są objęte naprawą.
- Podczas obsługi nie należy gwałtownie ciągnąć za węża i należy unikać nieostrożnego obchodzenia się z odkurzaczem!
- Odkurzacz nie jest odpowiedni do odkurzania substancji, które mogą zagrozić ludzkiemu zdrowiu.
- Nie używaj urządzenia w środowisku nasyconym parami wybuchowymi lub łatwopalnymi.
- Zawsze należy najpierw wyłączyć odkurzacz i odłączyć wtyczkę z sieci elektrycznej a następnie opróżnić zbiornik na kurz, wyczyścić / wymienić mikrofiltry, oczyścić odkurzacz lub jego wyposażenie.
- Odkurzacz nie może być wystawiony na wpływy atmosferyczne (**deszcz, mróz, bezpośrednie działanie promieni słonecznych, itp.**).
- Kabel zasilający jest oznaczony kolorowymi znakami. Żółty pasek wskazuje idealną długość kabla, czerwony pasek wskazuje maksymalną długość kabla. Nie należy gwałtownie wyciągać przewodu zasilającego za czerwony znak!

- Nie przejeżdżaj po kablu w czasie odkurzenia i nie wyjmuj wtyczki z gniazdka elektrycznego ciągnąc za kabel zasilający.
- Podczas wyciągania wtyczki z gniazdka, nie wolno ciągnąć za przewód lub odkurzac.
- Przy nawijaniu kabla trzymaj wtyczkę, kabel nie będzie się wił około i nie dopuścisz tak do zranienia.
- Kabel zasilający nie może być uszkodzone przez ostre lub gorące przedmioty, otwarty ogień i nie może być zanurzone w wodzie lub łamać przez ostre krawędzie.
- W przypadku użycia przedłużacza należy sprawdzić czy nie jest uszkodzony i czy jest zgodny z aktualnymi normami.
- W celu zapewnienia bezpieczeństwa i prawidłowego funkcjonowania urządzenia, należy używać wyłącznie oryginalnych części zamiennych i akcesoriów zatwierdzonych przez producenta. Urządzenia nie należy używać do celów innych niż, dla których jest przeznaczony, oraz opisanych w niniejszej instrukcji!
- Wszystkie teksty w innych językach, a także obrazki na opakowaniu lub produkcie są przetłumaczone i wyjaśnione na końcu odpowiedniej mutacji językowej.
- Producent nie odpowiada za szkody spowodowane przez nieprawidłowe używanie urządzenia i akcesoriów i nie jest odpowiedzialny za urządzenia w przypadku nie przestrzegania wyżej przedstawionych ostrzeżeń bezpieczeństwa. Za nieprawidłowe użytkowanie urządzenia jest między innymi uważane nieprzestrzeganie regularnej wymiany lub konserwacji wszelkich filtrów, jak opisano w rozdziale **III. ZASTOSOWANIE ODKURZACZA** jak również stosowanie nieoryginalnych filtrów, ze względu na własności których doszło do usterki lub uszkodzenia odkurzacza.

ORIGINAL

eta

VÝROBCE

Aby odkurzac pracował bez usterki należy koniecznie używać testowanych mikrofiltrów zalecanych przez producenta.

II. SPRZĘT I AKCESORIA ODKURZACZA ETA – 0467 (rys. 1)

A – odkurzac

- | | |
|-----------------------------|--------------------------|
| A1 – otwór ssący | A6 – osłona wylotu |
| A2 – pokrywa otworu ssącego | A7 – uchwyt kabla |
| A3 – zamknięcie pokrywy | A8 – przewód zasilający |
| A4 – zawór bezpieczeństwa | A9 – przycisk START/STOP |
| A5 – uchwyt | A10 – kółka |

B – akcesoria

- | | |
|-----------------------|---|
| B1 – dysza podłogowa | B5 – dysza szczelinowa |
| B2 – węża ssące | B6 – filtr kurzu |
| B3 – rury ssące | B7 – mikrofiltr ssania |
| B4 – dysza poduszkowa | B8 – Dysza do czyszczenia twardych
wykładzin podłogowych |

Akcesoria mogą być podłączone bezpośrednio do rękojęści węża lub rury ssące.

III. PRZYGOTOWANIE I UŻYCIIE ODKURZACZA

Usuń opakowanie i wyjmij odkurzac i akcesoria. Wtyczkę przewodu zasilającego **A8** podłącz do gniazdka elektrycznego. Zmontuj akcesoria odkurzacza **B1, B2, B3** (rys. 2, 3). Dysza podłogowa **B1** jest przeznaczona do odkurzenia dywanów i podłóg twardych (rys. 4).

Jeśli dysza podłogowa jest wyposażona w szczotkę, podczas odkurzenia podłóg twardych wysuń ją przelączając klapkę. Dyszą szczelinową **B5** można odkurzyć trudno dostępne miejsca (rys. 5). Dyszą poduszkową **B4** można odkurzać różnego rodzaju meble (rys. 6).

Włączyć, ale i wyłączyć odkurzacz można przez naciśnięcie przycisku wyłącznika **A9** oznaczonego symbolem „**ⓐ**“ (rys. 7). Moc ssania możesz kontrolować regulacją na uchwycie węża **B2** (rys. 8). Po zakończeniu odkurzania, należy odłączyć urządzenie od prądu. Przewód zwinąć w kształcie owalnym i ułożyć na uchwyt **A7** (rys. 9). Odkurzacz można chwycić uchwyt **A5** i przenosić przez przeszkody (np. progi, schody). Przy przenoszeniu zalecamy wyłączyć odkurzacz.

Czyszczenie filtra kurzu

Jeśli podczas pracy odkurzacza zmniejszy się moc ssania należy wyczyścić filtr kurzu. Naciskając zamknięcie **A3** otwórz pokrywę **A2** odkurzacza (rys. 10). Potem wysuń przednią część filtra kurzu **B6** z uchwytu (rys. 11). Ciągnąc z jednej strony filtra zdejmij listwę zabezpieczającą (rys. 12), tekstylny filtr zostanie otworzony, zanieczyszczenia można wysypać a filtr należy wytrzeć (rys. 13). Nasuń z powrotem listwę zabezpieczającą. Przednią część filtra zasunij do uchwytu w przestrzeni ssania odkurzacza i wciśnij do oporu. Pokrywą odkurzacza zamknij.

Ważne ostrzeżenia

- Maksymalny efekt ssania można zawsze uzyskać z czystym mikrofiltrem i pustym filtr kurzu
- Ze względów higienicznych zaleca się opróżnianie pojemnika poza obszarem pomieszczeń mieszkalnych.
- Filtra tekstylnego nie należy prać, moczyć, itp. nie używać uszkodzonego filtra kurzu!
- Należy zadbać, żeby powierzchnie przylegające i elementy uszczelniające były funkcjonalne.

Mikrofiltr ssania

Po napełnieniu filtra kurzu około 5 razy należy mikrofiltr wymienić na nowy. Zwolnij pierścień zabezpieczający, obracając się w kierunku wskazanym strzałką, a następnie wyjmij (rys. 14). Używany mikrofiltr usuń i wyrzuć z odpadami domowymi. Załóż nowy mikrofiltr, a następnie zamocuj pierścieniem blokującym. Upewnij się, że powierzchnie kontaktowe i elementy uszczelniające są funkcjonalne.

UWAGA: Zaniedbanie wymiany mikrofiltra może prowadzić do awarii odkurzacza!

Przechowywanie akcesoriów

Akcesoria (dyszę podłogową, rury ssące i wąż) mogą być ponownie rozłożone lub pozostawione w stanie złożonym. Można je powiesić na powierzchnię boczną odkurzacza w pozycji do przechowywania. Nasadkę podłogową zawsze należy przechowywać po ustawieniu na czyszczenie dywanów (tj. schowana szczotka), w ten sposób zapobiega się naginaniu szczecin.

IV. KONSERWACJA

Odkurzacz należy kłaść zawsze na suchym miejscu, w dostatecznej odległości od źródeł ciepła (np. **kominek, piec, ciała grzejne**) i nie wystawiać go na wpływy atmosferyczne (np. **deszcz, promieniowanie słoneczne**). Powierzchnię odkurzacza należy myć delikatną wilgotną szmatką, nie używać szorstkich i agresywnych środków czyszczących! Urządzenie należy składować oczyszczone na suchym, bezpyłowym miejscu poza zasięgiem dzieci i osób niepowołanych.

Nasadka podłogowa / szczotka

Po każdym odkurzeniu skontroluj wizualnie, czy na szczotkach lub zbierakach nie przychwyciły się nieczystości. Jeżeli tak należy je usunąć.

V. EKOLOGIA



Jeżeli tylko pozwoliły na to rozmiary, na wszystkich elementach wydrukowano znaki materiałów zastosowanych do produkcji opakowań, komponentów i wyposażenia, jak również ich przetwarzania wtórnego. Symbole umieszczone na produktach lub w załączonej dokumentacji oznaczają, że zastosowanych elementów elektrycznych lub elektronicznych nie można poddawać utylizacji wraz z odpadem komunalnym. Produkt należy odnieść do specjalnych punktów zbiorczych, w których będą przyjęte bez opłaty. Dzięki poprawnej utylizacji pomogą Państwo zachować cenne źródła i pomogą w profilaktyce ewentualnych negatywnych wpływów na środowisko naturalne i zdrowie ludzkie. W celu uzyskania innych, szczegółowych informacji dotyczących utylizacji należy zwrócić się do najbliższego urzędu lub punktu zbiorczego. Niewłaściwy sposób utylizacji urządzenia może podlegać karze – zgodnie z przepisami krajowymi i międzynarodowymi. W celu całkowitego wycofania urządzenia z użytkowania zaleca się odłączyć przewód zasilania od sieci elektrycznej, przez ucięcie przewodu. Dzięki czemu użytkowanie urządzenia nie będzie możliwe.

VI. DANE TECHNICZNE

Napięcie (V)	uvedeno na typovém štítku spotřebiče
Pobór mocy (W)	uveden na typovém štítku spotřebiče
Masa (kg) ok	10
Wymiary produktu (mm)	460 x 335 x 420
Klasa izolacyjna	II.
Pobór mocy gdy sprzęt jest wyłączony wynosi	0,00 W

Zmiana specyfikacji technicznych i akcesoriów w zależności od modelu produktu jest zastrzeżona przez producenta.

Wymiana elementów, które wymagają ingerencji do części elektrycznej urządzenia może wykonać wyłącznie specjalistyczny serwis! Nie przestrzeganie wskazówek producenta powoduje utratę prawa do napraw!

Informacje dotyczące reklamacji i napraw produktów można znaleźć na stronie www.eta.cz/servis-eu.

OSTRZEŻENIA I SYMBOLE UŻYTE NA URZĄDZENIACH, OPAKOWANIACH LUB W INSTRUKCJI:

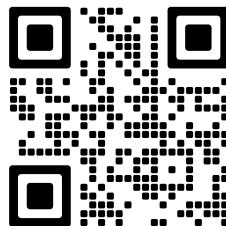

HOUSEHOLD USE ONLY – Tylko do zastosowania w gospodarstwie domowym. DO NOT IMMERSE IN WATER OR OTHER LIQUIDS – Nie zanurzać do wody lub innych cieczy.



TO AVOID DANGER OF SUFFOCATION, KEEP THIS PLASTIC BAG AWAY FROM BABIES AND CHILDREN. DO NOT USE THIS BAG IN CRIBS, BEDS, CARRIAGES OR PLAYPENS. THIS BAG IS NOT A TOY. – Niebezpieczeństwo uduszenia. Tego worka nie należy

używać w kołyskach, łóżeczkach, wózkach lub kojcach dziecięcych. Torebkę z PE położyć w miejscu będącym poza zasięgiem dzieci. Torebka nie służy do zabawy!

Symbol  oznacza OSTRZEŻENIE.

BEDIENUNGSANLEITUNG

Dieser Bodenstaubsauger wurde entwickelt, um nicht nur zu Hause sauber zu bleiben, sondern eignet sich auch zur Reinigung in nicht gewerblichen Räumen (z. B. Schulen, Krankenhäusern, Pflegeheimen usw.), aber auch in gewerblichen Räumen (z. B. Hotels, Pensionen, Büros, Geschäfte usw.).

Lieber Kunde, wir danken Ihnen dafür, dass Sie unseren Bodenstaubsauger gekauft haben. Bevor Sie das Gerät in Betrieb nehmen, lesen Sie bitte sorgfältig die Bedienungsanleitung. Sie gibt Ihnen wichtige Hinweise für Ihre Sicherheit, den Gebrauch und die Wartung des Staubsaugers. Bitte bewahren Sie die Bedienungsanleitung den Kaufbeleg und, wenn möglich, auch die Verpackung auf.

I. SICHERHEITSHINWEISE 

- Betrachten Sie die Bedienungsanleitung als Bestandteil des Gerätes und leiten Sie diese an jeden Benutzer des Gerätes weiter.
- Überprüfen Sie, ob die Angaben auf dem Typenschild der Spannung in Ihrer Steckdose entsprechen. Der Netzstecker darf nur an eine Steckdose angeschlossen werden, die den einschlägigen Normen entspricht.
- Das Produkt ist nur zur Verwendung in Haushalten und ähnlichen Zwecken bestimmt (in Geschäften, Büros und ähnlichen Arbeitsplätzen, in Hotels, Motels und anderen Wohnumgebungen, in Unternehmen, die Bed & Breakfast anbieten)! Es ist jedoch nicht für den kommerziellen Gebrauch bestimmt.
- Dieses Gerät kann von Kindern ab dem Alter von 8 Jahren und von Personen mit verminderten körperlichen, sensorischen oder geistigen Fähigkeiten oder mit Mangel an Erfahrung und Wissen bedient werden, wenn sie beaufsichtigt werden oder auf den sicheren Gebrauch des Gerätes hingewiesen wurden und die damit verbundenen Gefahren kennen. Kinder dürfen nicht mit dem Gerät spielen. Die Reinigung und Wartung des Gerätes darf von unbeaufsichtigten Kindern nicht durchgeführt werden. Kinder unter 8 Jahren müssen von dem Gerät und seiner Anschlussleitung ferngehalten werden.
- Eine beschädigte Anschlussleitung muss durch den Hersteller, von dessen Servicewerkstatt oder von einer ähnlich qualifizierten Person ersetzt werden, um Gefährdungen zu vermeiden. Schalten Sie den Staubsauger immer aus und ziehen Sie den Netzstecker aus der Steckdose, wenn Störungen auftreten, wenn das Zubehör gewechselt werden soll, bei Wartungs- und Pflegearbeiten und nach dem Gebrauch!
- Trennen Sie das Gerät immer vom Stromnetz, wenn Sie es unbeaufsichtigt lassen.
- Nehmen Sie den Bodenstaubsauger nicht in Betrieb, wenn die Anschlussleitung oder der Netzstecker beschädigt ist, wenn er nicht richtig arbeitet und wenn das Gehäuse sichtbare Beschädigungen aufweist. In solchen Fällen bringen Sie das Gerät in eine autorisierte

Servicewerkstadt, um dort seine Sicherheit und die ordnungsgemäße Funktion überprüfen zu lassen.

- Staubsauger nicht mit nassen Händen und Füßen benutzen!
- Düsen, Rohre oder Zubehör von Mund, Nase, Augen und Ohren fernhalten!
- Beim Reinigen von Treppen darf der Staubsauger nicht höher als der Bediener stehen!
- Staubsauger nicht unbeaufsichtigt laufen lassen!
- Staubsauger nie ins Wasser tauchen (auch nicht teilweise)!
- Die Arbeitsposition des Geräts ist horizontal und es ist nicht gestattet, das Gerät beim Staubsaugen zu bauen, zu kippen oder umzukippen! Ziehen Sie bei der Handhabung nicht fest am Schlauch und vermeiden Sie eine unsachgemäße Handhabung des Staubsaugers!
- Den Staubsauger niemals ohne ordnungsgemäß eingesetztes Filtersystem benutzen!
- Verriegelungsmechanismen in den richtigen Positionen befinden.
- Saugen Sie keine nassen oder feuchten Bodenbeläge ab, verwenden Sie den Staubsauger nicht im Freien! Wenn Feuchtigkeit in das Gerät eindringt, besteht die Gefahr von Beschädigungen und Stilllegungen.
- Bei Reinigungsarbeiten von einigen Teppicharten können elektrostatische Entladungen auftreten. Elektrostatische Entladungen sind nicht gesundheitsschädlich.
- Keine scharfen (z. B. Glas, Scherben), heißen, brennbaren, explosiven (z. B. Asche, brennende Zigarettenstummel, Benzin, Lösungsmittel und Aerosoldämpfe) Stoffe, keine Schmiermittel (z. B. Fette, Öle), keine ätzende Mittel (z. B. Säure, Lösungsmittel) aufsaugen. Dies führt zu Schäden an den Filtern und am Staubsauger.
- Während des Betriebes nicht in Ein- und Austrittsöffnungen des Staubsaugers greifen oder mit Gegenständen Verstopfungen beseitigen. Wenn z. B. Teleskoprohr, Saugschlauch oder Düsen verstopft sind, Staubsauger ausschalten und die Verstopfung vollständig beheben.
- Beim Saugen von sehr feinem Staub verstopfen die Poren des Mikrovlies schneller. Dadurch verringert sich der Luftstrom und die Saugkraft lässt nach. In solch einem Fall müssen die Mikrofilter gereinigt werden, auch wenn der Behälter noch nicht völlig gefüllt ist. Verwenden Sie den Staubsauger nicht zum Absaugen von Schmutz, der während / nach Gebäudemodifikationen wie Gipskartonstaub, feinem Sand, Zement, Baustaub, Putzteilen usw. entsteht. Wenn diese Verunreinigungen / Schüttgüter / Schüttgüter in das Gerät eindringen, besteht die Gefahr von Beschädigungen und Stilllegungen.
- Beim Umgang mit dem Gerät nicht stark am Schlauch ziehen und eine unsachgemäße Handhabung des Staubsaugers vermeiden!
- Der Staubsauger ist nicht geeignet für das Absaugen von Substanzen, die der menschlichen Gesundheit Schaden zufügen können.
- Verwenden Sie das Gerät nicht in einer Umgebung, die mit explosiven oder brennbaren Dämpfen gesättigt ist.
- Staubsauger immer zuerst ausschalten, den Netzstecker aus der Steckdose ziehen und Pflegearbeiten durchführen.
- Staubsauger und das Zubehör reinigen.
- Schützen Sie den Staubsauger vor Witterungseinflüssen wie Regen, Frost, direkter Sonneneinstrahlung usw.).
- Die Anschlussleitung darf nicht durch scharfe oder heiße Gegenstände oder durch Feuer beschädigt werden. Tauchen Sie die Anschlussleitung nicht ins Wasser und ziehen Sie sie nicht über scharfe Kanten.
- Überfahren Sie das Netzkabel nicht, während Sie den Staubsauger verwenden, und

- ziehen Sie den Netzstecker nicht durch Ziehen am Netzkabel aus der Steckdose.
- Falls es erforderlich ist, ein Verlängerungskabel zu verwenden, muss dieses unbeschädigt sein und den geltenden Normen entsprechen.
- Verwenden Sie das Gerät niemals für einen anderen Zweck als den, für den es in diesem Handbuch vorgesehen und beschrieben ist!
- Um die Sicherheit und den ordnungsgemäßen Betrieb zu gewährleisten, verwenden Sie nur Original-Ersatzteile und das vom Hersteller zugelassene Zubehör.
- Alle fremdsprachigen Texte und Bilder auf der Verpackung oder dem Produkt werden am Ende dieser Sprachversion übersetzt und erklärt.
- Der Hersteller übernimmt keine Haftung für Schäden die durch unsachgemäßen Gebrauch entstanden sind. Unter unsachgemäßen Gebrauch des Gerätes versteht man unter anderem auch den unregelmäßigen Austausch oder Wartung aller Filter, wie in Kapitel III. beschrieben, sowie die Verwendung von nicht originalen Filtern, durch deren Eigenschaften es zu Störungen oder zu Beschädigungen des Staubsaugers kommen kann.

ORIGINAL
eta
VÝROBCE

Für einen störungsfreien Betrieb des Staubsaugers ist es notwendig, die vom Hersteller empfohlenen des Mikrofilters, zu verwenden.

II. AUSSTATTUNG UND ZUBEHÖR DES STAUBSAUGERS ETA – 0467 (Abb. 1)

A – Staubsauger

- | | |
|---------------------------|-----------------------|
| A1 – Saugöffnung | A6 – Auslassdeckel |
| A2 – Deckel des Saugraums | A7 – Kabelhalter |
| A3 – Deckelverschluss | A8 – Anschlussleitung |
| A4 – Verriegelungsventil | A9 – Taste START/STOP |
| A5 – Griff | A10 – Lenkrollen |

B – Zubehör

- | | |
|-----------------------------|----------------------|
| B1 – Bodendüse | B5 – Fugendüse |
| B2 – Saugschlauch | B6 – Staubfilter |
| B3 – Saugröhre | B7 – Saugmikrofilter |
| B4 – Polsterdüse mit Bürste | B8 – Parkettdüse |

Sie können das Zubehör direkt an den Schlauchgriff oder an den Schlauch anschließen.

III. INBETRIEBNAHME DES STAUBSAUGERS

Bevor Sie den Bodenstaubsauger in Betrieb nehmen, entfernen Sie das gesamte Verpackungsmaterial und nehmen Sie Staubsauger und Zubehör heraus. Stecken Sie den Stecker des Netzteils **A8** in eine Steckdose. Montieren Sie das Staubsaugerzubehör **B1**, **B2**, **B3** (Abb. 2, 3). Die Bodendüse **B1** dient zum Staubsaugen von Teppichen oder glatten Böden (Abb. 4). Wenn die Bodendüse mit einer Bürste ausgestattet ist, ziehen Sie die Klappe heraus, wenn Sie harte Böden absaugen.

Sie können die Fugendüse **B5** an schwer zugänglichen Stellen absaugen (Abb. 5). Mit der Polsterdüse **B4** können Sie verschiedene Möbeltypen absaugen (Abb. 6). Schalten Sie den Staubsauger ein oder aus, indem Sie den mit dem Symbol gekennzeichneten Schalter **A9** drücken „“ (Abb. 7). Sie können die Saugkraft steuern, indem Sie sie am Schlauchgriff **B2** regeln **B2** (Abb. 8). Trennen Sie nach dem Staubsaugen den

Staubsauger vom el. Netzwerke. Drehen Sie den Einlass in das Oval und setzen Sie ihn auf den Halter **A7** (Abb. 9). Der Staubsauger kann am Griff **A5** ergriffen und über Hindernisse (z. B. Schwellen, Treppen) getragen werden. Wir empfehlen, den Staubsauger beim Tragen auszuschalten.

Reinigung des Staubfilters

Wenn die Saugleistung des Staubsaugers während des Betriebs abnimmt, muss der Staubfilter gereinigt werden. Drücken Sie auf den Deckel **A3**, um den Deckel **A2** des Staubsaugers zu öffnen (Abb. 10). Schieben Sie dann die Vorderseite des Staubfilters **B6** aus der Halterung (Abb. 11). Entfernen Sie die Verriegelungsstange von einer Seite des Filters (Abb. 12), der Textilfilter öffnet sich, der Schmutz kann entleert werden und der Filter muss herausgeschlagen werden (Abb. 13). Schieben Sie die Verriegelungsstange in die entgegengesetzte Richtung zurück. Setzen Sie die Vorderseite des Staubfilters in den Halter im Saugbereich des Staubsaugers ein und drücken Sie ihn ganz hinein. Schließen Sie den Deckel des Staubsaugers.

Wichtige Hinweise

- Die maximale Saugwirkung wird immer mit einem sauberen Mikrofilter und einem leeren Staubfilter erreicht.
- Aus hygienischen Gründen empfehlen wir, den Staubfilter außerhalb des Wohnraums zu entleeren.
- Nicht waschen, einweichen usw., verwenden Sie keinen beschädigten Textilstaubfilter!
- Stellen Sie sicher, dass die Sitzflächen und Dichtelemente funktionsfähig sind.

Saugmikrofilter

Nach etwa fünfmaligem Befüllen der Staubfilter muss der Mikrofilter durch einen neuen ersetzt werden. Lösen Sie den Sicherungsring, indem Sie ihn in Pfeilrichtung drehen und dann entfernen (Abb. 14). Entfernen Sie den gebrauchten Mikrofilter und entsorgen Sie ihn mit normalem Hausmüll. Setzen Sie einen neuen Mikrofilter in umgekehrter Richtung ein und sichern Sie ihn mit einem Sicherungsring. Stellen Sie sicher, dass die Sitzflächen und Dichtungselemente funktionsfähig sind.

VORSICHT: Wenn der Mikrofilter nicht ausgetauscht wird, kann dies zu einem Ausfall führen!

Aufbewahrung des Zubehörs

Das Zubehör (Bodendüse, Saugrohre und Schlauch) kann wieder aufgeklappt oder gefaltet und in der Aufbewahrungsposition an der Seitenfläche des Staubsaugers aufgehängt werden. Lagern Sie die Bodendüse immer in der Teppicheinstellung (dh mit eingesetzter Bürste), um ein Verbiegen der Borsten zu verhindern.

IV. WARTUNG

Den Staubsauger immer an einem trockenen Ort und in einer sicheren Entfernung von Wärmequellen (z. B. Kamin, Ofen, Heizelemente) aufbewahren und vor Witterungseinflüssen (z. B. Regen, Sonneneinstrahlung) schützen. Behandeln Sie die Oberfläche des Staubsaugers mit einem weichen, feuchten Tuch. Scheuerpulver und aggressive Reinigungsmittel nicht verwenden! Das gereinigte Gerät an einem trockenen und sauberen Ort außerhalb der Reichweite von unbefugten Personen aufbewahren.

Bodendüse/Bürste

Überprüfen Sie nach jedem Staubsaugen die Bürsten oder Aufnehmer visuell auf Schmutz. Wenn dies bestätigt wird, entfernen Sie den Schmutz.

V. UMWELTSCHUTZ

Wenn das Gerät außer Betrieb gesetzt werden soll, wird empfohlen, die Anschlussleitung vom Stromnetz zu trennen und abzuschneiden. Das Gerät wird dadurch unbrauchbar gemacht. Um das Gerät ordnungsgemäß zu entsorgen, bringen Sie es in eine der entsprechenden Sammelstellen. Die korrekte Entsorgung dieses Gerätes wird dazu beitragen, wertvolle Naturressourcen zu sparen und mögliche negative Auswirkungen auf die Umwelt und die menschliche Gesundheit zu vermeiden, die sonst durch unsachgemäße Entsorgung verursacht werden könnten. Für weitere Informationen wenden Sie sich bitte an Ihre örtlichen Behörden oder an die nächste Sammelstelle. Wenn das Gerät endgültig außer Betrieb genommen werden soll, wird empfohlen, es nach dem Trennen der Stromversorgung vom Stromnetz abzuschalten, damit das Gerät nicht mehr verwendet werden kann.

VI. TECHNISCHE DATEN

Spannung (V)	angegeben auf dem Typenschild des Gerätes
Leistungsaufnahme (W)	angegeben auf dem Typenschild des Gerätes
Gewicht (kg)	cca 10
Gerät der Schutzklasse	II.
Abmessungen ca. (LxTxH) (mm)	460 x 335 x 420
Leistungsaufnahme wenn ausgeschaltet	0,00 W

Änderungen im Sinne des technischen Fortschritts behalten wir uns vor.

Wartungsarbeiten mit umfangreicheren Charakter bzw. Arbeiten, die einen Eingriff in das Geräteinnere erfordern, muss ein Fachservice ausführen!

Informationen zu Produktreklamationen und Reparaturen finden Sie unter www.eta.cz/servis-eu.

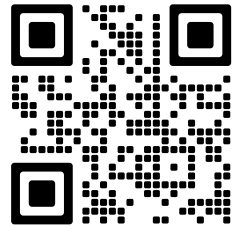

HOUSEHOLD USE ONLY – Nur für den Hausgebrauch bestimmt.

DO NOT IMMERSE IN WATER OR OTHER LIQUIDS – Nicht ins Wasser oder andere Flüssigkeiten tauchen.



TO AVOID DANGER OF SUFFOCATION, KEEP THIS PLASTIC BAG AWAY FROM BABIES AND CHILDREN. DO NOT USE THIS BAG IN CRIBS, BEDS, CARRIAGES OR PLAYPENS. THIS BAG IS NOT A TOY. – Erstickungsgefahr. Legen Sie den PE-Beutel

außerhalb der Reichweite von Kindern ab. Der Beutel ist kein Spielzeug

Hersteller/ Inverkehrbringer: ETA a.s., Křižíkova 148/34, Karlín, 18600 Praha 8 CZECH REPUBLIK.
Service: Omega electric GmbH, Servicezentrale, Industriering 2, D- 04626 Schmölln. Bei Fragen zu Reparaturen und Bestellung von Ersatzteilen wenden Sie sich bitte an unsere deutsche Servicezentrale: Tel.: 034491/58860, Fax: 034491/5886189, Email: info@eta-hausgeraete.de

eta

© DATE 6/3/2015

**Výrobce / Výrobca / Producer /
Gyártó / Producent / Hersteller:**

ETA a. s., náměstí Práce 2523, 760 01 Zlín, CZ
info@eta.cz

