

Vysoušeč vlasů • NÁVOD K OBSLUZE

CZ 4-9

Sušič vlasov • NÁVOD NA OBSLUHU

SK 10-15

Hair dryer • USER MANUAL

EN 16-20

Hajszárító • HASZNÁLATI ÚTMUTATÓ

HU 21-26

Suszarka do włosów • INSTRUKCJA OBSŁUGI

PL 27-32

Haartrockner • BEDIENUNGSANLEITUNG

DE 33-38

Fenité



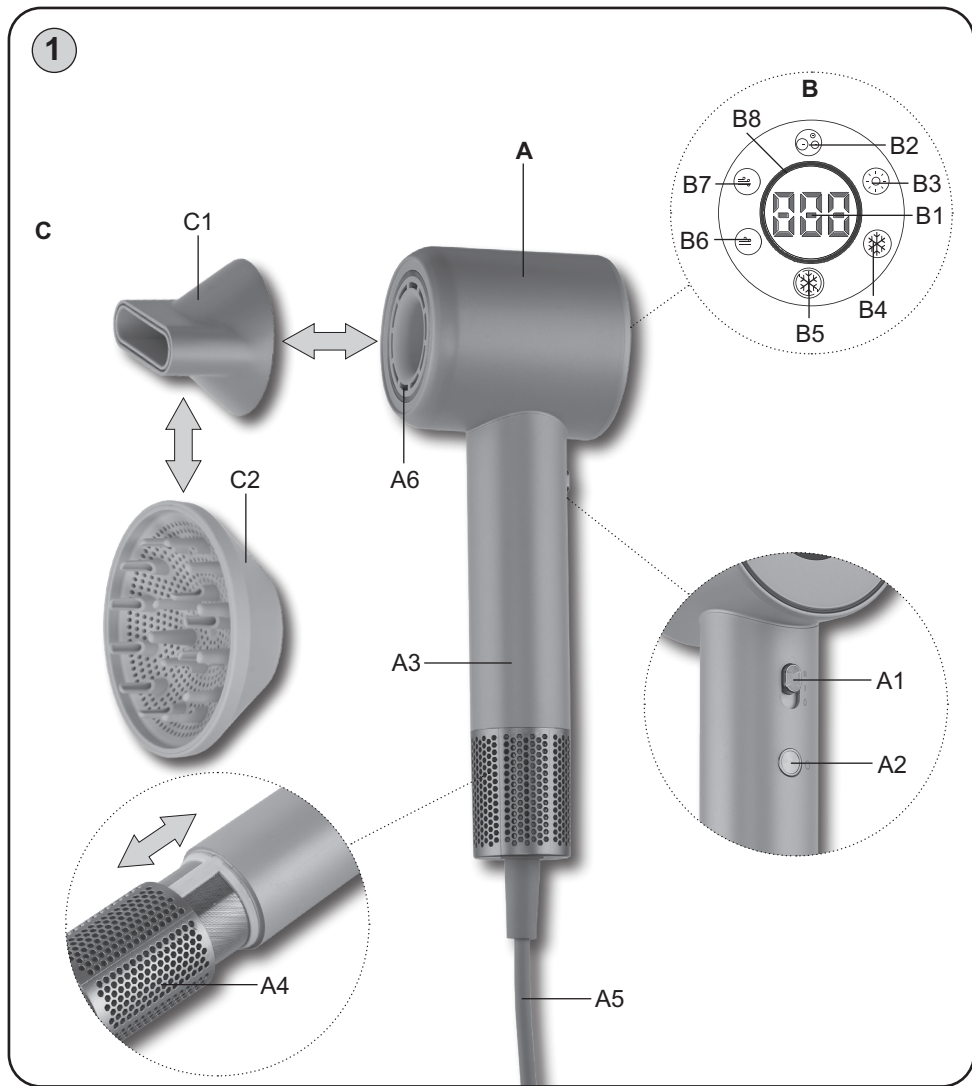

Obrázky jsou pouze ilustrační / Obrázky sú len ilustračné / Product images are for illustrative purposes only / Ilustratív képek / Zdjęcia służą wyłącznie jako ilustracja / Die aufgeführten Abbildungen dienen nur zur Illustration.

CZ – VYSOUŠEČ VLASŮ

I. BEZPEČNOSTNÍ UPOZORNĚNÍ	4
II. POPIS SPOTŘEBIČE	6
III. POKYNY K OBSLUZE	6
IV. ÚDRŽBA	8
V. EKOLOGIE	8
VI. TECHNICKÁ DATA	8

SK – SUŠIČ VLASOV

I. BEZPEČNOSTNÉ UPOZORNENIA	10
II. OPIS SPOTREBIČA	12
III. POKYNY NA OBSLUHU	12
IV. ÚDRŽBA	13
V. EKOLÓGIA	14
VI. TECHNICKÉ ÚDAJE	14

EN – HAIR DRYER

I. SAFETY WARNING	16
II. DESCRIPTION OF THE APPLIANCE	18
III. INSTRUCTIONS FOR USE	18
IV. MAINTENANCE	19
V. ENVIRONMENT	20
VI. TECHNICAL DATA	20

HU – HAJSZÁRÍTÓ

I. BIZTONSÁGI RENDELKEZÉSEK	21
II. A KÉSZÜLÉK LEÍRÁSA	23
III. KEZELÉSI ÚTMUTATÓ	23
IV. KARBANTARTÁS	24
V. ÖKOLÓGIA	25
VI. MŰSZAKI ADATOK	25

PL – SUSZARKA DO WŁOSÓW

I. OSTRZEŻENIA DOTYCZĄCE BEZPIECZEŃSTWA	27
II. OPIS URZĄDZENIA	29
III. OBSŁUGA	29
IV. KONSERWACJA	30
V. EKOLOGIA	31
VI. DANE TECHNICZNE	31

DE – HAARTROCKNER

I. SICHERHEITSHINWEISE	33
II. BESCHREIBUNG DES GERÄTS	35
III. VORBEREITUNG UND BENUTZUNG	36
IV. WARTUNG	37
V. UMWELTSCHUTZ	37
VI. TECHNISCHE DATEN	38

eta 8319

Fenité

NÁVOD K OBSLUZE

Vážený zákazníku, děkujeme Vám za zakoupení našeho produktu. Tento návod spolu s pokladním dokladem a podle možnosti i s obalem a vnitřním obsahem obalu dobře uschovejte.

I. BEZPEČNOSTNÍ UPOZORNĚNÍ



- Instrukce v návodu považujte za součást spotřebiče a postupte je jakémukoliv dalšímu uživateli spotřebiče.
- Tento spotřebič mohou používat děti ve věku 8 let a starší a osoby se sníženými fyzickými, smyslovými či mentálními schopnostmi nebo nedostatkem zkušeností a znalostí, pokud jsou pod dozorem nebo byly poučeny o používání spotřebiče bezpečným způsobem a rozumí případným nebezpečím. Děti si se spotřebičem nesmějí hrát. Čištění a údržbu prováděnou uživatelem nesmějí provádět děti, pokud nejsou starší 8 let a pod dozorem. Děti mladší 8 let se musí držet mimo dosah spotřebiče a jeho přívodu.
- Před výměnou příslušenství nebo přístupných částí, před montáží a demontáží, před čištěním nebo údržbou, nebo po ukončení práce, spotřebič vypněte a odpojte od el. sítě vytažením vidlice napájecího přívodu z el. zásuvky!
- Vždy odpojte spotřebič od napájení, pokud ho necháváte bez dozoru a před montáží, demontáží nebo čištěním.
- Jestliže je napájecí přívod tohoto spotřebiče poškozen, musí být nahrazen výrobcem, jeho servisním technikem nebo podobně kvalifikovanou osobou, aby se tak zabránilo vzniku nebezpečné situace.
- Pro zabezpečení doplňkové ochrany doporučujeme instalovat do el. obvodu napájení koupelny proudový chránič (RCD) se jmenovitým vybavovacím proudem nepřevyšujícím **30 mA**. Požádejte o radu revizního technika, případně elektrikáře.
- Spotřebič se nesmí ponořit do vody nebo jiných tekutin a nesmí se používat na místech, kde by mohly spadnout do vany, umyvadla nebo bazénu. Pokud by přesto spotřebič spadl do vody, nevytahujte jej! Nejdříve odpojte vidlici napájecího přívodu z el. zásuvky a až poté spotřebič vyjměte. V takových případech zanechte spotřebič do odborného servisu k prověření jeho bezpečnosti a správné funkce.
- Nikdy spotřebič nepoužívejte pokud má poškozený napájecí přívod nebo vidlici, pokud nepracuje správně, upadl na zem a poškodil se, nebo spadl do vody. V takových případech zanechte spotřebič do odborné elektroopravy k prověření jeho bezpečnosti a správné funkce.

- Pokud se spotřebič používá v koupelně, je nutné ho odpojit po použití od el. sítě vytažením vidlice napájecího přívodu z el. zásuvky, protože v blízkosti vody představuje nebezpečí, i když je spotřebič vypnutý.
- **POZOR** – Spotřebič není určen pro činnost prostřednictvím vnějšího časového spínače, dálkového ovládání nebo jakékoli jiné součásti, která spíná spotřebič automaticky, protože existuje nebezpečí vzniku požáru, pokud by byl spotřebič zakryt nebo nesprávně umístěn v okamžiku uvedení spotřebiče do činnosti.
- Spotřebič, jeho kabel ani zástrčku nikdy neponořujte do vody (ani částečně). Zároveň zabraňte jejich políť.
- Spotřebič je určen pouze pro použití v domácnostech a podobné účely! Není konstruován pro použití v kadeřnickém salónu nebo jiné komerční použití!
- Vidlici napájecího přívodu nezasunujte do el. zásuvky a nevytahujte z el. zásuvky mokřými rukama a taháním za napájecí přívod!
- Ihned po použití spotřebič vypněte, odpojte od el. sítě a nechte vychladnout. Poté jej uložte na bezpečné suché místo, mimo dosah dětí.
- Spotřebič nenechávejte v chodu bez dozoru!
- Udržujte dostatečnou vzdálenost cca 10 cm mezi vlasy a vstupem vzduchu. Udržujte také vzdálenost 3 cm mezi vlasy a výstupem vzduchu.
- Spotřebič neodkládejte na horké tepelné zdroje (např. kamna, sporák, radiátor atd.).
- Spotřebič nesmí být používán ve vlhkém nebo mokřém prostředí a v jakémkoliv prostředí s nebezpečím požáru nebo výbuchu (prostory kde jsou skladovány chemikálie, paliva, oleje, plyny, barvy a další hořlavé, případně těkavé, látky).
- Žádná část spotřebiče se nesmí dostat do styku s místy citlivými na teplo (např. oči, uši, krk atd.).
- Při manipulaci s nastavci a spotřebičem během vysoušení dbejte zvýšené opatrnosti (mohou být horké).
- Při prvním zapnutí může dojít ke krátkému a mírnému zakouření, které není závadou a není důvodem k reklamaci spotřebiče.
- Otvory pro průchod vzduchu se nesmí zakrývat. Nepokládejte též zapnutý spotřebič na měkké povrchy (např. postel, ručníky, povlečení, koberce), mohlo by dojít k zakrytí otvoru. Je třeba zabránit tomu, aby do otvorů vnikl prach, vlasy, vlákna atd.
- Do otvorů nevsunujte ani nevhazujte žádné předměty.
- Když se spotřebič přehřeje, vstoupí v činnost automatická tepelná pojistka a přeruší přívod proudu. Pokud k tomu dojde, spotřebič vypněte a vytáhněte vidlici přívodu z el. zásuvky. Odstraňte případné viditelné překážky bránící toku vzduchu a nechte spotřebič vychladnout.
- Napájecí přívod nesmí být poškozen ostrými nebo horkými předměty, otevřeným plamenem, nesmí se ponořit do vody ani ohýbat přes ostré hrany.
- Zabraňte tomu, aby přívodní kabel volně visel přes hranu pracovní desky, kde by na něho mohly dosáhnout děti.
- Neovinuje napájecí přívod kolem spotřebiče, prodlouží se tak jeho životnost.
- V případě potřeby použití prodlužovacího přívodu je nutné, aby nebyl poškozen a vyhovoval platným normám.
- Případné texty v cizím jazyce a obrázky uvedené na obalech, nebo výrobku, jsou přeloženy a vysvětleny na konci této jazykové mutace.
- Tento spotřebič včetně jeho příslušenství používejte pouze pro účel, pro který je určen tak, jak je popsáno v tomto návodu. Spotřebič nikdy nepoužívejte pro žádný jiný účel.

- **VAROVÁNÍ:** Při nesprávném používání spotřebiče, které není v souladu s návodem k obsluze, existuje riziko poranění.
- Výrobce neručí za škody způsobené nesprávným zacházením se spotřebičem a příslušenstvím (např. úraz el. proudem, požár, popálení, poškození vlasů) a není odpovědný za spotřebič v případě nedodržení výše uvedených bezpečnostních upozornění.

II. POPIS SPOTŘEBIČE

A – vysoušeč

- A1 – spínač ZAP/VYP. + přepínač rychlosti toku vzduchu
- A2 – tlačítko přepnutí režimu
- A3 – rukojeť
- A4 – odnímatelná sací mřížka
- A5 – napájecí přívod
- A6 – výstup vzduchu
- A7 – jemný filtr

B4 – kontrolka režimu studeného vzduchu

B5 – kontrolka cyklického režimu horkého/studeného vzduchu

B6 – kontrolka nízké rychlosti foukání vzduchu

B7 – kontrolka vysoké rychlosti foukání vzduchu

B8 – kontrolka barevného rozlišení nastavené teploty

B – LED panel

- B1 – displej
- B2 – kontrolka ionizátoru
- B3 – kontrolka režimu teplého/horkého vzduchu

C – nástavce

- C1 – koncentrátor
- C2 – difúzér

III. POKYNY K OBSLUZE

Odstraňte veškerý obalový materiál a vyjměte vysoušeč s příslušenstvím. Vidlici napájecího přívodu **A5** zasuňte do elektrické zásuvky. Zvolený nástavec **C** jednoduše nasuňte na vysoušeč (magnet sám zajistí přichycení nástavce).

OVLÁDÁNÍ

Spínač ZAP/VYP. + přepínač rychlosti toku vzduchu (A1)

- poloha "O" - vypnuto
- poloha "I" - nízká rychlost foukání vzduchu
- poloha "II" - vysoká rychlost foukání vzduchu











Tlačítko přepnutí režimu (A2)

Stisknutím lze přepínat mezi jednotlivými režimy provozu:

1. Režim studeného vzduchu;
2. Režim teplého vzduchu;
3. Režim horkého vzduchu;
4. Cyklický režim horkého/studeného vzduchu.

Poznámka

Vysoušeč vlasů se vždy zapíná v režimu, který byl naposledy použit.

LED panel			
Displej B1		Kontrolka	Význam
Podle nastaveného režimu	B2		Ionizátor je po zapnutí spotřebiče vždy aktivní.
	B6		Je nastavena nízká rychlost foukání vzduchu "I".
	B7		Je nastavena vysoká rychlost foukání vzduchu "II".
	B3		Je nastaven režim teplého vzduchu (55 °C).
	B8	zelená	
	B3		Je nastaven režim horkého vzduchu (95 °C).
	B8	červená	
	B5		Je nastaven cyklický režim horkého/studeného vzduchu. Dochází k automatickému cyklickému přepínání mezi horkým a studeným vzduchem.
	B8	červená/modrá	
	B4		Je nastaven režim studeného vzduchu.
	B8	modrá	

Vysoušení vlasů

Pro rychlé vysoušení vlasů nastavte rychlost a teplotu na max. úroveň. Pro vysoušení krátkých vlasů nebo pro dosušení vlasů zvolte nižší nastavení. Vycházející vzduch nasměrujte na vlasy, přičemž držte vysoušeč za rukojeť ve vzdálenosti asi 10 až 15 cm od hlavy a rovnoměrně s ním pohybujte. Při vysoušení proudem horkého vzduchu vytřepajte pomocí kartáče nebo prstů přebytečnou vlhkost z vlasů. Pokud máte dlouhé vlasy, skloňte hlavu, aby vlasy volně splývaly mimo pokožku hlavy a obličej. Po ukončení vysoušení přepněte přepínač **A1** do polohy "O". Zabraňte situaci, aby se vlasy dostaly do blízkosti sací mřížky. Zejména při vysoušení dlouhých vlasů. Mohlo by dojít k nasátí vlasů a poškození vysoušeče vlasů.

Tvarování účesu

Pomocí difuzéru **C2** dodáte vlasům objem a vytvoříte přirozené vlny. Nastavte střední teplotu a střední intenzitu toku vzduchu. Difuzérem naviňte pramen vlasů a nechte na něj působit na 2 – 5 sekund proud vzduchu (doba záleží na struktuře a stavu vašich vlasů).

IV. ÚDRŽBA

Před každou údržbou spotřebič nechte vychladnout! Povrch vysoušeče ošetřujte měkkým vlhkým hadříkem. Nepoužívejte drsné a agresivní čisticí prostředky! Údržba zahrnuje pouze mechanické čištění.

Čištění mřížky a filtru

Uchopte mřížku a lehce ji povysuňte ve směru šipky (obr. 1) a poté ji odejměte. Mřížku **A4** i filtr pod ní jemně očistěte od případných nečistot (např. pomocí kartáčku). Nečistěte vodou. Po očištění nasadte mřížku opačným způsobem zpět. Dbejte na to, aby nebyl filtr poškozen!

Údržbu rozsáhlejšího charakteru nebo údržbu, která vyžaduje zásah do vnitřních částí spotřebiče, musí provést odborný servis! Nedodržením pokynů výrobce zaniká právo na opravu!

Případné další informace o spotřebiči a servisní síti získáte na infolince +420 545 120 545 nebo na internetové adrese www.eta.cz.

Informace k reklamaci a opravě výrobků naleznete na stránkách www.eta.cz/servis-eu.

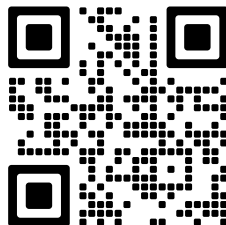

V. EKOLOGIE



Pokud to rozměry dovolují, jsou na všech kusech vytištěny znaky materiálů použitých na výrobu balení, komponentů a příslušenství, jakož i jejich recyklace. Uvedené symboly na výrobku nebo v průvodní dokumentaci znamenají, že použité elektrické nebo elektronické výrobky nesmí být likvidovány společně s komunálním odpadem. Za účelem jejich správné likvidace je odevzdejte na k tomu určených sběrných místech, kde budou přijaty zdarma. Správnou likvidací tohoto produktu pomůžete zachovat cenné přírodní zdroje a napomáháte prevenci potenciálních negativních dopadů na životní prostředí a lidské zdraví, což by mohly být důsledky nesprávné likvidace odpadů. Další podrobnosti si vyžádejte od místního úřadu nebo nejbližšího sběrného místa. Při nesprávné likvidaci tohoto druhu odpadu mohou být v souladu s národními předpisy uděleny pokuty. Pokud má být spotřebič definitivně vyřazen z provozu, doporučuje se po odpojení napájecího přívodu od el. sítě přívod odříznout, spotřebič tak bude nepoužitelný.

VI. TECHNICKÁ DATA

Napětí (V)	uvedeno na typovém štítku výrobku
Příkon (W)	uvedeno na typovém štítku výrobku
Hmotnost (kg) cca	0,73
Spotřebič třídy ochrany	II.
Rozměry cca (dxhvx), (mm)	125 × 60 × 280

Příkon ve vypnutém stavu je 0,00 W.

Deklarovaná hladina akustického výkonu je 78 dB(A) re 1pW.

Změna technické specifikace a obsahu případného příslušenství dle modelu výrobku vyhrazena výrobcem.

UPOZORNĚNÍ A SYMBOLY POUŽITÉ NA SPOTŘEBIČI, OBALECH NEBO V NÁVODU:

HOUSEHOLD USE ONLY. DO NOT IMMERSE IN WATER OR OTHER LIQUIDS.

Pouze pro použití v domácnosti. Neponořovat do vody nebo jiných tekutin.



TO AVOID DANGER OF SUFFOCATION, KEEP THIS PLASTIC BAG AWAY FROM BABIES AND CHILDREN. DO NOT USE THIS BAG IN CRIBS, BEDS, ARRANGES OR PLAYPENS. THIS BAG IS NOT A TOY.



Nebezpečí udušení. Nepoužívejte tento sáček v kolébkách, postýlkách, kočárcích nebo dětských ohrádkách. PE sáček odkládejte mimo dosah dětí. Sáček není na hraní.



UPOZORNĚNÍ



Čtěte návod k obsluze



Nepoužívejte spotřebič v blízkosti van, sprch, umyvadel nebo jiných nádob obsahujících vodu.

eta 8319

Fenité

NÁVOD NA OBSLUHU

Vážený zákazník, ďakujeme Vám za zakúpenie nášho produktu. Tento návod spolu s dokladom o predaji a podľa možností aj s obalom a vnútorným vybavením obalu dobre uschovajte.

I. BEZPEČNOSTNÉ UPOZORNENIA

- Inštrukcie v návode považujte za súčasť spotrebiča a postúpte ich akémukoľvek ďalšiemu užívateľovi spotrebiča.
- Tento spotrebič môžu používať deti vo veku 8 rokov a staršie a osoby so zníženými fyzickými alebo mentálnymi schopnosťami alebo nedostatkom skúseností a znalostí, pokiaľ sú pod dozorom alebo boli poučené o používanie tohto spotrebiča bezpečným spôsobom a rozumie prípadným nebezpečenstvom. Deti si so spotrebičom nesmú hrať. Čistenie a údržbu vykonávanú užívateľom nesmú vykonávať deti bez dozoru. Deti mladšie ako 8 rokov sa musia držať mimo dosah spotrebiča a jeho prívodu.
- Pred výmenou príslušenstva alebo prístupných častí, pred montážou a demontážou, pred čistením alebo údržbou, spotrebič vypnite a odpojte od el. siete vytiahnutím vidlice napájacieho prívodu z elektrickej zásuvky!
- Vždy odpojte spotrebič od napájania, ak ho nechávate bez dozoru a pred montážou, demontážou alebo čistením.
- Ak je napájací prívod tohto spotrebiča poškodený, musí byť prívod nahradený výrobcom, jeho servisným technikom alebo podobne kvalifikovanou osobou, aby sa tak zabránilo vzniku nebezpečnej situácie.
- Spotrebič sa nesmú ponoriť do vody alebo iných tekutín ani používať na miestach, kde by mohli spadnúť do vane, umývadla alebo bazénu. Ak by spotrebič do vody predsa len spadl, nevyberajte ich! Najskôr vytiahnite vidlicu napájacieho prívodu z elektrickej zásuvky a až potom kliešte vyberte. V takých prípadoch odneste spotrebič na kontrolu do špecializovaného servisu, aby preverili, či je bezpečný a správne funguje.
- Pre zabezpečenie doplnkovej ochrany odporúčame inštalovať do elektrického obvodu napájania kúpeľne prúdový chránič (RCD) s menovitým vybavovacím prúdom neprevyšujúcim **30 mA**. Požiadajte o radu revízneho technika, prípadne elektrikára.

- Pokiaľ spotrebič používate v kúpeľni, je potrebné ho po použití odpojiť od elektrickej siete vyťahnutím vidlice napájacieho prívodu z elektrickej zásuvky, pretože v blízkosti vody predstavuje nebezpečenstvo i pokiaľ je vypnutý.
- Nikdy spotrebič nepoužívajte, ak má poškodený napájací prívod alebo vidlicu, ak nepracuje správne, ak spadol na zem a poškodil sa alebo spadol do vody. V takýchto prípadoch zanezte spotrebič do odborného servisu na preverenie jeho bezpečnosti a správnej funkcie.
- **POZOR:** Nepoužívajte tento spotrebič v spojení s tepelne citlivým riadiacim zariadením, programátorom, časovačom alebo akýmkoľvek iným zariadením, ktoré zapína spotrebič automaticky, pretože v prípade, že by bol spotrebič zakrytý alebo premiestnený, hrozí nebezpečenstvo požiaru.
- Spotrebič, jeho kábel ani zástrčku nikdy neponárajte do vody (ani čiastočne). Zároveň zabráňte ich poliatí.
- Spotrebič je určený len na použitie v domácnostiach a podobné účely! Nie je konštruovaný pre kadernícke salóny alebo na komerčné používanie!
- Vidlicu napájacieho prívodu nezasúvajte do elektrickej zásuvky a nevyťahujte ju z nej mokrymi rukami a ťahaním za napájací prívod!
- Po použití spotrebič ihneď vypnite, odpojte od elektrickej siete a nechajte vychladnúť. Potom ho uložte na bezpečné suché miesto, mimo dosahu detí.
- Spotrebič nenechávajte v činnosti bez dozoru!
- Spotrebič neodkladajte na horúce tepelné zdroje (napr. kachle, sporák, radiátor).
- Spotrebič nesmie byť používaný vo vlhkom alebo mokrom prostredí a v akomkoľvek prostredí s nebezpečenstvom požiaru alebo výbuchu (priestory kde sú skladované chemikálie, palivá, oleje, plyny, farby a ďalšie horľavé, prípadne prchavé, látky).
- Žiadna časť spotrebiča sa nesmie dotýkať miest citlivých na teplo (napríklad očí, uší, krku).
- Udržujte dostatočnú vzdialenosť cca 10 cm medzi vlasmi a vstupom vzduchu. Udržujte tiež vzdialenosť 3 cm medzi vlasmi a výstupom vzduchu.
- Pri manipulácii s nastavcami počas sušenia vlasov dajte zvýšenej opatrnosti (môžu byť horúce).
- Pri prvom zapnutí spotrebiča môže dôjsť k prípadnému krátkemu miernemu zadymeniu, čo nie je porucha a nie je to dôvod na reklamáciu spotrebiča.
- Otvory na priechod vzduchu sa nesmú zakrývať. Zapnutý spotrebič neodkladajte na mäkké povrchy (napríklad posteľ, uteráky, bielizeň, koberce), otvory by sa mohli zakryť. Do vetracích otvorov nesmie vniknúť prach, vlasy, vlákna a podobne.
- Do otvorov nevsúvajte ani nevhadzujte žiadne predmety.
- Keď sa spotrebič prehreje, zapne sa automatická tepelná poisťka a preruší prívod elektrickej energie. Keď sa to stane, spotrebič vypnite a odpojte od elektrickej siete. Potom odstráňte prípadné viditeľné prekážky brániace prúdu vzduchu a spotrebič nechajte vychladnúť.
- Napájací prívod nesmie byť poškodený ostrými alebo horúcimi predmetmi, otvoreným plameňom, nesmie byť ponáraný do vody ani sa ohýbať cez ostré hrany.
- Zabráňte tomu, aby prívodný kábel voľne visel cez hranu pracovnej dosky, kde by na neho mohli dosiahnuť deti.

- Nenavíjajte napájací prívod okolo spotrebiča, predĺžite tým životnosť prívodu.
- V prípade potreby použitia predlžovacieho prívodu je nutné, aby nebol poškodený a vyhovoval platným normám.
- Tento spotrebič vrátane príslušenstva používajte iba na účel, na ktorý je určený tak, ako je popísané v tomto návode. Spotrebič nikdy nepoužívajte na žiadny iný účel.
- **VAROVANIE:** Pri nesprávnom používaní prístroja, ktoré nie je v súlade s návodom na obsluhu, existuje riziko poranenia.
- Výrobca nezodpovedá za škody spôsobené nesprávnym zaobchádzaním so spotrebičom a príslušenstvom (napr. úraz el. prúdom, požiar, popálenie, poškodenie vlasov) v prípade nedodržania zhora uvedených bezpečnostných upozornení.

II. OPIS SPOTREBIČA

A – sušič

- A1 – vypínač ZAP/VYP. + prepínač rýchlosti prúdenia vzduchu
- A2 – tlačidlo prepnutia režimu
- A3 – rukoväť
- A4 – odnímateľná nasávací mriežka
- A5 – napájací kábel
- A6 – výstup vzduchu

- B5 – kontrolka cyklického režimu horúceho/studeného vzduchu
- B6 – kontrolka nízkej rýchlosti prúdenia vzduchu
- B7 – kontrolka vysokej rýchlosti prúdenia vzduchu
- B8 – kontrolka farebného rozlíšenia nastavenej teploty

B – LED panel

- B1 – displej
- B2 – kontrolka ionizátora
- B3 – kontrolka režimu teplého/horúceho vzduchu
- B4 – kontrolka režimu studeného vzduchu

C – nadstavce

- C1 – koncentrátor
- C2 – difúzer

III. POKYNY NA OBSLUHU

Odstráňte všetok obalový materiál a vyberte sušič s príslušenstvom. Vidlicu napájacieho prívodu **A5** zasunúte do elektrickej zásuvky. Zvolený nastavac **B** jednoducho nasunúte na sušič (magnet sám zaistí prichytenie nastavca).

OVLÁDÁNÍ

vypínač ZAP/VYP. + prepínač rýchlosti prúdenia vzduchu (**A1**)

- poloha „O“ – vypnuté
- poloha „I“ – nízka rýchlosť prúdenia vzduchu
- poloha „II“ – vysoká rýchlosť prúdenia vzduchu











Tlačidlo prepnutia režimu (**A2**)

Stlačením možno prepínať medzi jednotlivými režimami prevádzky:

1. Režim studeného vzduchu;
2. Režim teplého vduchu;
3. Režim horúceho vzduchu;
4. Cyklický režim horúceho/studeného vzduchu.

Poznámka

Sušič vlasov sa vždy zapína v režime, ktorý bol naposledy použitý.

LED panel			
Displej B1		Kontrolka	Význam
Podľa nastaveného režimu	B2		Ionizátor je po zapnutí spotrebiča vždy aktívny.
	B6		Je nastavená nízka rýchlosť fúkania vzduchu „I“.
	B7		Je nastavená vysoká rýchlosť fúkania vzduchu „II“.
	B3		Je nastavený režim teplého vzduchu (55 °C).
	B8	zelená	
	B3		Je nastavený režim horúceho vzduchu (95 °C).
	B8	červená	
	B5		Je nastavený cyklický režim horúceho/ studeného vzduchu. Dochádza k automatickému cyklickému prepínaniu medzi horúcim a studeným vzduchom.
	B8	červená/modrá	
	B4		Je nastavený režim studeného vzduchu.
	B8	modrá	

Sušenie vlasov

Pre rýchle vysušenie vlasov nastavte rýchlosť a teplotu na maximálnu úroveň.

Na vysušenie krátkych vlasov alebo na dosušenie vlasov zvolte nižšie nastavenie.

Vychádzajúci vzduch nasmerujte na vlasy, pričom držte sušič za rukoväť vo vzdialenosti približne 10 až 15 cm od hlavy a rovnomerne s ním pohybujte. Počas vysušania prúdom horúceho vzduchu odstráňte pomocou kefy alebo prstov prebytočnú vlhkosť z vlasov.

Ak máte dlhé vlasy, predkloňte hlavu, aby vlasy voľne splývali mimo pokožky hlavy a tváre.

Po ukončení vysušania prepnite prepínač **A1** do polohy „O“. Zabráňte tomu, aby sa vlasy dostali do blízkosti nasávacej mriežky, najmä pri vysušaní dlhých vlasov. Mohlo by dôjsť k nasatiu vlasov a poškodeniu sušiča vlasov.

Tvarovanie účesu

Pomocou difuzéra **C2** dodáte vlasom objem a vytvoríte prirodzené vlny. Nastavte strednú teplotu a strednú intenzitu toku vzduchu. Difuzérom navíňte prameň vlasov a na 2 až 5 sekúnd naň nechajte pôsobiť prúd vzduchu (doba závisí od štruktúry a stavu vlasov).

IV. ÚDRŽBA

Pred každou údržbou spotrebič nechajte vychladnúť! Povrch sušiča ošetrujte mäkkou vlhkou handričkou. Nepoužívajte drsné a agresívne čistiace prostriedky! Údržba zahŕňa iba mechanické čistenie.

Čistenie mriežky a filtra

Uchopte mriežku a ľahko ju povytiahnite v smere šípky (obr. 1) a potom ju odoberte. Mriežku **A4** aj filter pod ňou jemne očistite od prípadných nečistôt (napr. pomocou kefky). Nečistite vodou. Po vyčistení nasadte mriežku opačným spôsobom späť. Dbajte na to, aby filter nebol poškodený!

Údržbu rozsiahlejšieho charakteru alebo údržbu, ktorá vyžaduje zásah do vnútorných častí spotrebiča, musí vykonať iba špecializovaný servis! Nedodržaním pokynov výrobcu zaniká právo na opravu!

Prípadné ďalšie informácie o spotrebiči a servisnej sieti získate na infolinke +420 545 120 545 alebo na internetovej adrese www.eta.sk.

Informácie k reklamácií a oprave výrobkov nájdete na stránkach www.eta.cz/servis-eu.

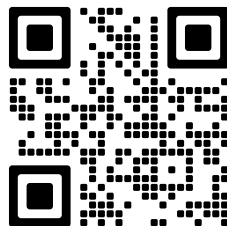

V. EKOLÓGIA



Ak to rozmery umožňujú, na všetkých dieloch sú vytlačené znaky materiálov, ktoré sú použité na obalový materiál, komponenty a príslušenstvo, ako aj na ich recyklovanie. Uvedené symboly na výrobku alebo v sprievodnej dokumentácii znamenajú, že použité elektrické alebo elektronické výrobky nesmú byť likvidované spoločne s komunálnym odpadom. Za účelom správnej likvidácie výrobkov ich odovzdajte na k tomu určených zberných miestach, kde budú prijaté zdarma. Správnou likvidáciou tohto produktu pomôžete zachovať cenné prírodné zdroje a napomáhate prevencii potenciálnych negatívnych dopadov na životné prostredie a ľudské zdravie, čo by mohli byť dôsledky nesprávnej likvidácie odpadov. Ďalšie podrobnosti si vyžiadajte od miestneho úradu alebo najbližšieho zberného miesta. Pri nesprávnej likvidácii tohto druhu odpadu môžu byť v súlade s národnými predpismi udelené pokuty. Ak má byť spotrebič definitívne vyradený z činnosti, odporúča sa po jeho odpojení od elektrickej siete odrezať napájací prívod. Spotrebič tak bude nepoužiteľný.

VI. TECHNICKÉ ÚDAJE

Napätie (V)	uvedené na typovom štítku výrobku
Príkion (W)	uvedené na typovom štítku výrobku
Hmotnosť (kg) cca	0,73
Spotrebič ochrannej triedy	II.
Rozmery (dxhvx), (mm):	125 × 60 × 280

Príkion vo vypnutom stave je 0,00 W.

Deklarovaná hladina akustického výkonu je 78 dB(A) re 1pW.

Zmena technickej špecifikácie a obsahu prípadného príslušenstvo podľa modelu výrobku je vyhradená výrobcom.

UPOZORNENIA A SYMBOLY POUŽITÉ NA SPOTREBIČI, OBALOCH ALEBO V NÁVODE:

HOUSEHOLD USE ONLY. DO NOT IMMERSE IN WATER OR OTHER LIQUIDS.

Len na použitie v domácnosti. Neponárať do vody alebo iných tekutín.



TO AVOID DANGER OF SUFFOCATION, KEEP THIS PLASTIC BAG AWAY FROM BABIES AND CHILDREN. DO NOT USE THIS BAG IN CRIBS, BEDS, ARRANGES OR PLAYPENS. THIS BAG IS NOT A TOY.



Nebezpečenstvo udusenía. Nepoužívajte toto vrecúško v kolískach, postielkach, kočíkoch alebo detských ohrádkach. PE vrecko odkladajte mimo dosahu detí. Vrecko nie je na hranie.



UPOZORNENIE



Čítajte návod na obsluhu



Nepoužívajte spotrebič v blízkosti vaní, sprch, umývadiel alebo iných nádob obsahujúcich vodu.

INSTRUCTIONS FOR USE

Dear customer, thank you for purchasing our product. Keep these instructions including the receipt and, if possible, the box with the internal packing.

I. SAFETY WARNING

- Consider the instructions for use as a part of the appliance and pass them on to any other user of the appliance.
- This appliance may only be used by children aged 8 years or older, and persons with reduced physical, sensory or mental capabilities or lack of experience and knowledge if they have been given supervision or instruction concerning use of the appliance in a safe way and understand the hazards involved. Children shall not play with the appliance. Cleaning and user maintenance shall not be made by children without supervision. Children younger than 8 years must be kept out of reach of the appliance and its power cord.
- Before replacing accessories or accessible parts, before assembly and disassembly, before cleaning or maintenance, turn off the appliance and disconnect it from the mains by pulling the power cord from the power socket!
- If the power cord of the appliance is corrupted, it has to be replaced by the manufacturer, its service technician or a similarly qualified person so as to prevent dangerous situations.
- The appliance must not be immersed into water or other liquids and it must not be used close to bathtubs, showers, wash basins or other water containers, including a swimming pool. If the straightener still falls into water, do not take it out! First of all unplug the power cord from the socket and only then take out the hair straightener. In this case take the appliance to a special service to check its safety and proper function.
- For additional protection we recommend installation of current protection (RCD) with the nominal release current not exceeding **30 mA**. Ask a control technician or an electrician for advice.
- If the appliance is used in a bathroom, it has to be disconnected from the electric power by unplugging the power cord from the socket because there is risk close to water even if the appliance is off.
- Never use the appliance if the power cord or power plug are damaged, if it is not functioning correctly or if it has fallen on the floor and been damaged or if it has fallen into water. In such cases take the appliance to a professional service centre to verify its safety and correct function.

- Always unplug the appliance from power supply if you leave it unattended and before assembly, disassembly or cleaning.
- **CAUTION** – Do not use the appliance with a program, time switch or any other part that turns the appliance on automatically as there is a risk of fire if the appliance is not covered or placed properly.
- Never immerse the appliance, its cable or plug in water or other liquids (even partially). Also, prevent them from getting wet.
- The appliance is intended for use in households only and for similar use! It is not designed for use in hair salons or for similar commercial use!
- Do not plug the power cord in the electrical socket and do not unplug it with wet hands or by pulling the power cord!
- Please keep the distance of more than 10 cm between hair and inlet, avoiding hair from entangling into the hair dryer. Please keep the distance of more than 3 cm between hair and outlet to avoid scald.
- Switch off the appliance right after its use, unplug it from power supply and let it cool down. Then put it on a safe dry place, out of reach of children.
- Do not leave the appliance in operation unattended!
- The appliance must not be used in a damp or wet environment and in any environment with the danger of fire or explosion (premises where chemicals, fuels, oils, gases, paints and other flammable or volatile materials are stored).
- Be very careful when handling the adapters during drying (can be hot).
- Holes for air ventilation must not be covered. Also, do not put the appliance in the “on” position on soft
- surfaces (e. g. bed, towels, sheets, carpet), the duct could get covered. Penetration of dust, hair, threads, etc. to the duct has to be prevented.
- When the appliance is overheated, the automatic heat fuse is activated and it disconnects power supply.
- If it happens, switch off the appliance and unplug it from the socket. Remove possible visible obstacles preventing air flow and let the appliance cool down.
- The power cord must not be damaged with sharp or hot objects, open fire, it must not be sunk into water or bent over sharp edges.
- Only use this appliance for the purpose it was designed for, as specified in this manual. Never use the appliance for any other purpose.
- The producer does not guarantee any loss caused by improper handling of the appliance and its accessories (e. g. electrical accident, fire, burn, hair damage) and does not apply in the case of non-compliance with the safety instructions above.

II. DESCRIPTION OF THE APPLIANCE

A – hair dryer

- A1 – ON/OFF switch + air flow speed selector
- A2 – mode switch button
- A3 – handle
- A4 – removable air inlet grille
- A5 – power cord
- A6 – air outlet
- A7 – fine filter

- B3 – warm/hot air mode indicator light
- B4 – cool air mode indicator light
- B5 – cyclic hot/cool air mode indicator light
- B6 – low air flow speed indicator light
- B7 – high air flow speed indicator light
- B8 – indicator light for color-coded temperature setting

B – LED panel

- B1 – display
- B2 – ionizer indicator light

C – Attachments

- C1 – concentrator
- C2 – diffuser

III. INSTRUCTIONS FOR USE

Remove all packing material and take out the dryer with its accessories. Plug the power cord **A5** to a socket. Simply slide the selected attachment **B** onto the hair dryer (the magnet ensures a more secure fit of the attachment).

CONTROL

ON/OFF switch + air flow speed selector (A1)

Position “O” – off

Position “I” – low air flow speed

Position “II” – high air flow speed



Mode selection button (A2)









By pressing this button, you can switch between the following operating modes:

1. Cold air mode;
2. Warm air mode;
3. Hot air mode;
4. Cyclic hot/cold air mode.

Note

The hair dryer always turns on in the mode that was last used.

LED panel			
Display B1	Indicator light		Meaning
According to the selected mode:	B2		The ionizer is always active when the appliance is switched on.
	B6		Low air speed “I” is set.
	B7		High air speed “II” is set.

LED panel			
Display B1	Indicator light		Meaning
	B3		Warm air mode (55 °C) is set.
	B8	green	
	B3		Hot air mode (95 °C) is set.
	B8	red	
	B5		Alternating hot/cold air mode is set. The air temperature automatically cycles between hot and cold air.
	B8	red/blue	
	B4		Cold air mode is set.
	B8	blue	

Hair drying

For quick hair drying, set the speed and temperature to the maximum level. For drying short hair or for finishing drying, select a lower setting. Direct the outgoing air onto the hair, holding the dryer by the handle at a distance of about 10 to 15 cm from the head, and move it evenly. While drying with a stream of hot air, shake out the excess moisture from the hair using a brush or your fingers. If you have long hair, bend your head forward so that your hair falls freely away from the scalp and face. After finishing drying, switch the **A1** switch to the “O” position. Prevent hair from getting close to the air intake grille, especially when drying long hair. Hair could be drawn in and cause damage to the hair dryer.

Hair styling

Using diffuser **C2** you will add volume to your hair and you will create natural waves. Set medium temperature and medium air flow intensity.

IV. MAINTENANCE

Allow the appliance to cool down before any maintenance! Wipe the dryer surface with a wet soft cloth. Do not use rough and aggressive detergents! Maintenance only includes mechanical cleaning.

Grid and filter cleaning

Grasp the grille and gently pull it out in the direction of the arrow (fig. 1), then remove it. Carefully clean both grille **A4** and the filter underneath it from any dirt (e.g., using a small brush). Do not clean with water. After cleaning, reattach the grille in the opposite way. Make sure the filter is not damaged!

More extensive maintenance or maintenance requiring intervention in the inner parts of the appliance must be carried out by professional service!

Failure to comply with the instructions of the manufacturer will lead to expiration of the right to repair!

The information regarding warranty and product repairs you can find on the website www.eta.cz/servis-eu.

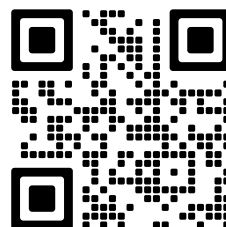

V. ENVIRONMENT



Printed signs of materials used for manufacture, packing, components and accessories, as well as their recycling, are on all the pieces if their dimensions enable it. The symbols on the product or in the accompanying documentation mean that the used electric or electronic products must not be disposed together with municipal wastes. Please, hand them over to the collection points designed for their correct disposal, where they will be accepted free of charge. By correct disposal of this product you can help to preserve valuable natural resources and help to prevent possible negative impacts to the environment and to human health, which could be the results of incorrect waste disposal. For further details ask the municipal authorities or the nearest collecting point. Penalties can be charged for incorrect disposal of such wastes, according to national regulations. If the appliance is to be put out of operation definitely, we recommend cutting off the feeder cable, to disable its use.

VI. TECHNICAL DATA

Voltage (V)	shown on the type label of the appliance
Absorbed power (W)	shown on the type label of the appliance
Weight (kg) approximately	0,73
Protection class of the appliance	II.
Size, (mm):	125 × 60 × 280

Input in off mode is 0,00 W.

Acoustic noise level of 78 dB(A) re 1pW.

The manufacturer reserves the right to change the technical specifications and accessories for the respective models.

WARNINGS AND SYMBOLS USED ON THE APPLIANCE, PACKAGING OR IN THE INSTRUCTIONS MANUAL:

HOUSEHOLD USE ONLY. DO NOT IMMERSE IN WATER OR OTHER LIQUIDS.



TO AVOID DANGER OF SUFFOCATION, KEEP THIS PLASTIC BAG AWAY FROM BABIES AND CHILDREN. DO NOT USE THIS BAG IN CRIBS, BEDS, CARRIAGES OR PLAYPENS. THIS BAG IS NOT A TOY.



WARNING



Please read the instructions manual



Do not use the appliance close to bath tubs, showers, wash basins or other water containers.

HASZNÁLATI ÚTMUTATÓ

Köszönjük, hogy termékünket választotta. A készülék használata előtt nagyon figyelmesen olvassa el ezt a használati útmutatót, és lehetőség szerint pénztári bizonylattal, csomagolással és a csomagolás belső részeivel együtt gondosan őrizze meg.

I. BIZTONSÁGI RENDELKEZÉSEK

- Az útmutató utasításait tekintse a készülék tartozékaként és juttassa el azt a készülék bármilyen további felhasználójának.
- Ezt a terméket 8 éves korú és idősebb gyerekek, továbbá csökkent fizikai és mentális képességű vagy nem elegendő tapasztalattal és ismeretekkel rendelkező személyek is használhatják, amennyiben felügyelet alatt állnak vagy a készülék biztonságos használatára vonatkozóan megfelelő módon kioktatták őket és megértik az esetleges veszélyhelyzetek értelmezését. A gyerekek nem játszhatnak a készülékkel. A felhasználó által történő tisztítást és karbantartást gyerekek nem végezhetik, ha nincsenek legalább 8 évesek és csak felügyelet mellett. 8 évnél fiatalabb gyerekek csak a készülék és csatlakozó vezetéke hatósugarán kívül tartózkodhatnak.
- A tartozékok vagy hozzáférhető részek kicserélése előtt, beszerelés és szétszerelés előtt, tisztítás vagy karbantartás előtt, a készüléket kapcsolja ki és húzza ki a tápkábel dugójának kihúzásával az aljzatból!
- Ha a készülék csatlakozóvezetéke megsérül, akkor azt a gyártó cég, annak szervíz szakembere vagy hasonló minősítéssel rendelkező más személy cserélje ki, hogy elkerüljük ezzel veszélyes helyzet kialakulását.
- A készüléket nem szabad vízbe vagy más folyadékba meríteni és nem szabad azt fürdőkád, zuhanyozó, mosdó vagy egyéb víztartalmú edény közelében használni, beleértve a fürdőmedencét is. Ha ennek ellenére a készüléket vízbe esik, ne vegye azt ki a vízből! Mindenekelőtt húzza ki annak elektromos villásdugóját a dugaszolóaljzattól és csak azután vegye ki a készüléket a vízből. Ilyen esetekben a készüléket adja át a szakszervizi vizsgálatokra, annak biztonságossága és helyes működése ellenőrzése céljából.
- Kiegészítő védelemként javasoljuk a fürdőszoba elektromos hálózatába áramvédőt (RCD) beépíteni, ami **30 mA** értékű kioldóárammal működik. Szaktanácsért forduljon revíziós, illetve elektromos szakemberhez.

- Mindig válassza le a készüléket az elektromos hálózatról, ha a készülék felügyelet nélkül marad, továbbá annak beszerelése, leszerelése vagy tisztítása előtt.
- Ha fürdőszobában használjuk a készüléket, akkor azt használat után le kell kapcsolni az elektromos hálózatról annak csatlakozódugója elektromos dugaszolóaljzatból történő kihúzásával, mivel a készüléket nedves környezetben még kikapcsolt állapotban is veszélyt jelenthet.
- A funkció működése közben ne irányítsa a védő ráccsal felszerelt levegő bemenetét lefelé, ellenkező esetben túlmelegedést és tüzet okozhat!
- Soha ne használja a készüléket, ha sérült a tápkábel vagy a csatlakozó, ha nem működik megfelelően, vagy ha a földre esett és megsérült. Ilyen esetben vigye a készüléket szakszervizbe és ellenőriztesse, biztonságos-e.
- **FIGYELEM:** Ne használja a készüléket olyan programmal, időkapcsolóval vagy bármely olyan alkatrészrel összekapcsoltan, amelyek a készüléket automatikusan bekapcsolhatják, mivel a készülék letakart, vagy helytelen elhelyezésekor tűzveszély keletkezhet.
- A készüléket, a kábelét és a csatlakozót soha ne merítse vízbe (még részlegesen sem). Ügyeljen arra is, hogy ezek ne legyenek leöntve.
- A készüléket csak háztartási vagy ahhoz hasonló célokra szabad használni! Nem javasolt annak fodrászati szalonokban történő használata vagy egyéb kommersz alkalmazása!
- Az erőátviteli kábel villásdugóját soha ne dugja csatlakozóaljzatba, illetve soha ne húzza onnan ki nedves kézzel, vagy a kábelnél fogva!
- Használat után a készülék azonnal kapcsolja ki, válassza le az el. hálózatról és hagyja lehűlni. Ezután azt biztonságos, száraz helyen, gyermekektől és nem önjogú személyektől elzárva tárolja.
- A készüléket ne hagyja bekapcsolt állapotban felügyelet nélkül!
- A készüléket nem szabad nedves, vizes helyeken, valamint tűzveszélyes és robbanás veszélyes helyeken (kémia szerek, üzemanyagok, olajok, gázok, festékek, stb. tárolási helyek) használni!
- Szárítás közben a készülék toldalékaival szemben fokozott óvatossággal járjon el (azok forróak lehetnek).
- A légáramlás nyílásait nem szabad befedni. Ezért a bekapcsolt készüléket ne helyezze puha felületekre (mint pl. ágyra, törülközőre, ágyszőnyegre), mivel annak légáramlási nyílásai elzáródhatnak. Meg kell akadályozni azt, hogy a légnyelőbe por, hajszálak, szálak stb. kerüljenek.
- A készülék túlmelegedésekor működésbe lép az automatikus hőbiztosító és megszakítja az áram hozzávezetését. Amennyiben ez bekövetkezik, akkor kapcsolja ki a készüléket és annak csatlakozó dugóját húzza ki az el. dugaszolóaljzatról. Távolítsa el a látható, a levegő áramlását akadályozó tárgyakat és hagyja kihűlni a készüléket.

- A csatlakozóvezetékét nem szabad éles, vagy forró tárgyakkal, nyílt lánggal megrongálni, nem szabad azt vízbe meríteni sem éles peremeken át hajlítani.
- A készüléket csak arra célra használja, amire szánva van, és ahogy a használati útmutatóban le van írva. A készüléket soha se használja más célra.
- Gyártócég nem felelős a készülék és tartozékai helytelen használatából eredő károkért (pl. elektromos áram által okozott sérülések, tűzkárok, égési sérülések, hajzat károsodások) és a fenti biztonságtechnikai figyelmeztetések figyelmen kívül hagyásából eredő készülékre vonatkozó felelősségéért.

II. A KÉSZÜLÉK LEÍRÁSA

A – Hajszárító

- A1 – BE/KI kapcsoló + légáramlási sebesség választó
- A2 – üzemmódváltó gomb
- A3 – fogantyú
- A4 – levehető levegőbemeneti rács
- A5 – hálózati kábel
- A6 – levegőkimenet
- A7 – finomszűrő

B4 – hideg levegő üzemmód jelzőfény

B5 – váltakozó forró/hideg levegő üzemmód jelzőfény

B6 – alacsony légáramlási sebesség jelzőfény

B7 – magas légáramlási sebesség jelzőfény

B8 – színkódos hőmérséklet-beállítás jelzőfény

B – LED panel

- B1 – kijelző
- B2 – ionizátor jelzőfény
- B3 – meleg/forró levegő üzemmód jelzőfény

C – Tartozékok

- C1 – koncentrátor
- C2 – diffúzor

III. KEZELÉSI ÚTMUTATÓ

Távolítsa el a csomagoló anyagot, majd vegye ki a hajszárítót és tartozékait. Az **A5** jelű csatlakozóvezeték villásdugóját csatlakoztassa az elektromos dugaszolóaljzatba. A **B** jelű kiválasztott tartozékot erősítse a hajszárítóra. (a mágnes a tartozék rögzítését segíti)!

VEZÉRLÉS

BE-/KIKAPCSOLÓ kapcsoló + légáramlás sebességválasztó (A1)

“O” pozíció – kikapcsolva

“I” pozíció – alacsony légáramlási sebesség

“II” – magas légáramlási sebesség











Üzemmódválasztó gomb (A2)

A gomb megnyomásával az alábbi üzemmódok között lehet váltani:

1. Hideg levegő üzemmód;
2. Meleg levegő üzemmód;
3. Forró levegő üzemmód;
4. Váltakozó forró/hideg levegő üzemmód.

Megjegyzés

A hajszárító mindig abban az üzemmódban kapcsol be, amelyet legutóbb használtak.

LED panel			
Kijelző B1		Jelzőfény	Jelentése
A kiválasztott üzemmód szerint:	B2		Az ionizátor mindig aktív, amikor a készülék be van kapcsolva.
	B6		Alacsony légsebesség "I" van beállítva.
	B7		Magas légsebesség "II" van beállítva.
	B3		Meleg levegő üzemmód (55 °C) van beállítva.
	B8	zöld	
	B3		Forró levegő üzemmód (95 °C) van beállítva.
	B8	piros	
	B5		Váltakozó forró/hideg levegő üzemmód van beállítva. A levegő hőmérséklete automatikusan váltakozik a forró és hideg levegő között.
	B8	piros/kék	
	B4		Hideg levegő üzemmód van beállítva.
	B8	kék	

Hajszárítás

A rövid haj szárításához vagy a haj utószárításához válasszon alacsonyabb beállítást. Irányítsa a kiáramló levegőt a hajra, miközben a hajszárítót a fogantyúnál tartja, körülbelül 10–15 cm távolságra a fejtől, és egyenletesen mozgassa. A forró levegő áramával történő szárítás közben kefével vagy ujjával távolítsa el a hajból a felesleges nedvességet. Hosszú haj esetén hajtsa előre a fejét, hogy a haj szabadon lógjon, távol a fejbőrtől és az arctól. A szárítás befejezése után kapcsolja az **A1** kapcsolót "O" állásba. Ügyeljen arra, hogy a haj ne kerüljön a szívórács közelébe, különösen hosszú haj szárítása esetén, mert a haj beszívódhat, ami a hajszárító meghibásodását okozhatja.

Hajformázás

A **C2** diffúzor használatával dúsabbá teheti haját, és természetes hullámokat hozhat létre. Állítsa be a közepes hőmérsékletet és a közepes légáramlási intenzitást.

IV. KARBANTARTÁS

Karbantartás előtt hagyja kihűlni a készüléket! A hajszárító felületét puha, nedves ruhadarabbal törölje le. Ne használjon durva és agresszív tisztítószeret! A karbantartás csak mechanikai tisztításból áll.

Rács és szűrő tisztítása

Fogja meg a rácsot, és enyhén húzza meg a nyíl irányába (1. ábra), majd távolítsa el. Az **A4**-es rácsot és az alatta lévő szűrőt óvatosan tisztítsa meg az esetleges szennyeződésektől (például egy kefével). Ne tisztítsa vízzel! Tisztítás után helyezze vissza a rácsot az ellenkező sorrendben. Ügyeljen arra, hogy a szűrő ne sérüljön meg!

Azoknak az alkatrészeknek a cseréjét, amelyeknél a készülék elektromos részeibe történő beavatkozás szükséges, csak szakszerviz végezheti! wwA garanciával és a termékjavítással kapcsolatos információkat a www.eta.cz/servis-eu weboldalon találja.

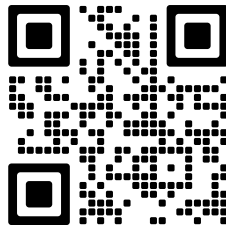

V. ÖKOLÓGIA



Amennyiben annak méretei megengedik, minden darabon feltüntetésre kerülnek nyomtatásban a csomagoláshoz, alkatrészekhez és tartozékokhoz felhasznált anyagok, valamint az újrahasznosításukra vonatkozó információk. A feltüntetett szimbólumok a terméken vagy a kísérő dokumentáción azt jelentik, hogy a használt elektromos vagy elektronikus termékek nem semmisíthetők meg a háztartási hulladékkal együtt. A termék helyes megsemmisítése érdekében a használni már nem kívánt készüléket adja le az arra kijelölt gyűjtőtelepen, ahol bevételük térítésmentes. A termék előírás szerű megsemmisítésével segíti megőrizni az értékes természeti forrásokat, valamint segít kiküszöbölni a hulladékok helytelen megsemmisítéséből esetlegesen eredő negatív környezeti és egészségügyi hatásokat. További részletes információkat a helyi önkormányzati hivatalban, vagy a legközelebbi hulladékgyűjtő telepen kérhet. A hulladékot helytelenül megsemmisítő felhasználóra a nemzeti jogszabályozással összhangban büntetés róható ki. Ha a készüléket végérvényesen ki akarja vonni a használatból, vágja el az erőátviteli kábelt, amivel végleg használhatatlanná teszi.

VI. MŰSZAKI ADATOK

Feszültség (V)	a készülék típusának címkéjén látható
Teljesítményfelvétel (W)	a készülék típusának címkéjén látható
Súly (kg) kb.	0,73
A készülék érintésvédelmi osztálya	II.
Termék méretei (mm):	125 × 60 × 280

Teljesítményfelvétel kikapcsolt állapotban 0,00 W.

Zajkibocsátási érték 78 dB(A) re 1 pW.

A technikai specifikációk és modell szerinti esetleges tartozékok változtatásának jogát a gyártó fenntartja! Illusztratív képek.

A KÉSZÜLÉKEN, ANNAK CSOMAGOLÁSÁN VAGY ÚTMUTATÓJÁBAN TALÁLHATÓ
FIGYELMEZTETÉSEK ÉS SZIMBÓLUMOK:

HOUSEHOLD USE ONLY. DO NOT IMMERSE IN WATER OR OTHER LIQUIDS.

Kizárólag háztartási használatra alkalmas. Ne merítse vízbe vagy más folyadékba.



TO AVOID DANGER OF SUFFOCATION, KEEP THIS PLASTIC BAG AWAY FROM BABIES AND CHILDREN. DO NOT USE THIS BAG IN CRIBS, BEDS, ARRANGES OR PLAYPENS. THIS BAG IS NOT A TOY.



Fulladásveszély. Tartsa a PE zacskót gyermekektől elzárt helyen. A zacskó nem játékszer. Ne használja ezt a zacskót bölcsőkben, kiságyakban, babakocsikban, vagy gyerek járókákban.



FIGYELMEZTETÉST



Olvassa el a használati utasítást



Ne használja a készüléket fürdőkád, zuhanyozó, mosdó vagy más vizet tartalmazó edény közelében.

eta 8319

Fenité

INSTRUKCJA OBSŁUGI

Szanowni Państwo, dziękujemy za zakup naszego produktu. Przed rozpoczęciem użytkowania, należy uważnie przeczytać wszystkie instrukcje i zachować je na przyszłość. Dotyczy to także dowodu zakupu oraz – jeśli to możliwe – wszystkich części oryginalnego opakowania.

I. OSTRZEŻENIA DOTYCZĄCE BEZPIECZEŃSTWA

- Wskazówki zawarte w instrukcji obsługi należy przekazać innemu użytkownikowi urządzenia.
- Z urządzenia mogą korzystać dzieci powyżej 8 roku życia, oraz osoby z ograniczonymi zdolnościami fizycznymi lub umysłowymi, a także nieposiadające wiedzy lub doświadczenia w użytkowaniu tego typu urządzeń pod warunkiem, że będą one nadzorowane lub zostaną poinstruowane na temat bezpiecznego korzystania z tego urządzenia oraz zagrożeń wiążących się z jego używaniem. Bawienie się urządzeniem jest zabronione dzieciom. Czyszczenie i konserwacja bez nadzoru dorosłych jest dzieciom zabroniona. Dzieci do lat 8 muszą trzymać się z dala od urządzenia i jego przewodu.
- Przed wymianą wyposażenia lub dostępnych części, przed montażem i demontażem, przed czyszczeniem lub konserwacją należy wyłączyć urządzenie i odłączyć je od sieci elektrycznej poprzez wyciągnięcie wtyczki przewodu zasilającego z gniazdka elektrycznego!
- Jeżeli kabel zasilający urządzenia jest uszkodzony, musi być wymieniony przez producenta, przez technika serwisowego lub osobę kwalifikowaną, aby nie dopuścić tak do powstania niebezpiecznej sytuacji.
- Urządzenie nie może być zanurzone do wody lub innej cieczy i nie może być używane na miejscach gdzie może wpaść do wody, zlewozmywaka lub basenu. Jeśli urządzenie wpadło do wody, nie wolno go wyciągać! Najpierw należy odłączyć wtyczkę zasilania elektrycznego a następnie wyjąć urządzenie. W takich przypadkach, należy urządzenie zanieść do serwisu, aby sprawdzić jego bezpieczeństwo i prawidłowe działanie.
- W celu dodatkowej ochrony zalecamy w łazience instalować do obwodu zasilania ochroniacz prądowy (RCD) z nominalnym prądem nie przewyższającym **30 mA**. Należy poprosić o radę technika rewizyjnego, ewentualnie elektryka.

- Nigdy nie używaj urządzenia z uszkodzonym kablem lub wtyczką, jeśli nie działa prawidłowo, o ile spadło na ziemię i uszkodziło się lub wpadło do wody. W takich wypadkach urządzenie należy oddać do specjalistycznego serwisu w celu sprawdzenia jego bezpieczeństwa i funkcjonalności.
- Jeżeli używasz urządzenia w łazience, po użyciu odłącz ją od sieci elektrycznej wyciągając wtyczkę, używanie w pobliżu wody przedstawia niebezpieczeństwo i gdy urządzenie jest wyłączone.
- Zawsze należy odłączyć urządzenie od zasilania, jeśli jest pozostawione bez opieki, przed montażem, demontażem lub czyszczeniem.
- **UWAGI** – Nie używaj urządzenia wraz z programem, włącznikiem czasowym lub jakąkolwiek inną częścią, która włącza urządzenie automatycznie, ponieważ istnieje niebezpieczeństwo wybuchu pożaru w przypadku zakrycia urządzenia lub jego nieprawidłowego umieszczenia.
- Urządzenia, przewodu ani wtyczki nigdy nie zanurzaj w wodzie (nawet częściowo). Należy również unikać ich zalania.
- Urządzenie jest przeznaczone do zastosowania w gospodarstwie domowym itp! Urządzenie nie jest przeznaczone do zastosowania w salonie fryzjerskim lub do innych celów komercyjnych!
- Wtyczki nie wkładaj do gniazdka i nie wyjmuj z gniazdka mokrymi rękoma i nie ciągnij za kabel!
- Włączonego urządzenia nie pozostawiać bez nadzoru!
- Urządzenie nie może być używane w środowisku wilgotnym lub mokrym, w środowisku z niebezpieczeństwem pożaru lub wybuchu (miejsca, gdzie są przechowywane chemikalia, paliwa, oleje, gazy, farby i inne substancje łatwopalne lub lotne).
- Podczas manipulacji z końcówkami podczas suszenia bądź ostrożny (są gorące).
- Nie można zakrywać otworów gdzie przechodzi powietrze. Nie odkładaj włączonej urządzenia na miękkie powierzchnie (np. łóżko, ręczniki, pościel, dywany), może dojść do zakrycia otworów. Nie dopuszczaj, żeby do otworu wniknął proch, włosy, włókna itd.
- Gdy urządzenie przegrzeje się, zacznie działać automatyczny bezpiecznik ciepły i przerywając doprowadzenie prądu. Jeżeli do tego dojdzie, urządzenie wyłącz i wyciąg wtyczkę z gniazdka elektrycznego. Usuń ewentualne przeszkody broniące w przepływie powietrza i pozostaw suszarkę aby wychłodziła.
- Dopilnuj, aby kabel zasilający nie został uszkodzony przez ostre lub gorące przedmioty i ogień. Nie powinien być zanurzany w wodzie lub załamywać się na ostrych krawędziach.
- Nigdy nie używaj urządzenia do innych celów niż te, do których jest przeznaczony oraz w sposób opisany w niniejszej instrukcji. Nigdy nie używaj urządzenia do żadnych innych celów.
- Producent nie odpowiada za szkody spowodowane nie poprawnym używaniem urządzenia i akcesorii (np. porażenie prądem elektrycznym, pożar, spalanie, uszkodzenie włosów) i nie udziela świadczeń w przypadku niedostosowania się do wyżej wymienionych ostrzeżeń dotyczących bezpieczeństwa.

II. OPIS URZĄDZENIA

A – suszarka do włosów

- A1 – włącznik/wyłącznik + przełącznik prędkości przepływu powietrza
- A2 – przycisk wyboru trybu
- A3 – uchwyt
- A4 – zdejmowana kratka wlotu powietrza
- A5 – przewód zasilający
- A6 – wylot powietrza
- A7 – drobny filtr

- B4 – kontrolka trybu zimnego powietrza
- B5 – kontrolka trybu naprzemiennego gorącego/zimnego powietrza
- B6 – kontrolka niskiej prędkości przepływu powietrza
- B7 – kontrolka wysokiej prędkości przepływu powietrza
- B8 – indicator light for color-coded kontrolka ustawienia temperatury z kodem kolorów

B – panel LED

- B1 – wyświetlacz
- B2 – kontrolka jonizatora
- B3 – kontrolka trybu ciepłego/gorącego powietrza

C – nasadki

- C1 – koncentrator
- C2 – dyfuzor

III. OBSŁUGA

Usuń opakowanie i wyciągnij suszarkę i akcesoria. Wtyczkę przewodu zasilającego **A5** zasuń do gniazdka elektrycznego. Wybraną nasadką B po prostu nasuń na suszarkę (magnes sam zapewni umocowanie nasadki).

STEROWANIE

Przełącznik ON/OFF + regulator prędkości przepływu powietrza (A1)

- Pozycja "O" – wyłączony
- Pozycja "I" – niska prędkość przepływu powietrza
- Pozycja "II" – wysoka prędkość przepływu powietrza











Przycisk wyboru trybu (A2)

Naciskając ten przycisk, można przełączać się między następującymi trybami pracy:

1. Tryb zimnego powietrza;
2. Tryb ciepłego powietrza;
3. Tryb gorącego powietrza;
4. Tryb cyklicznego gorącego/zimnego powietrza.

Uwaga

Suszarka do włosów zawsze włącza się w trybie, który był używany jako ostatni.

panel LED			
Wyświetlacz B1	Skaźnik świetlny	Znaczenie	
Zgodnie z wybranym trybem:	B2		Jonizator jest zawsze aktywny, gdy urządzenie jest włączone.
	B6		Ustawiona jest niska prędkość powietrza "I".
	B7		Ustawiona jest wysoka prędkość powietrza "II".
	B3		Ustawiony jest tryb ciepłego powietrza (55 °C).
	B8	zielony	
	B3		Ustawiony jest tryb gorącego powietrza (95 °C).
	B8	czerwony	
	B5		Ustawiony jest tryb naprzemiennego gorącego/ zimnego powietrza. Temperatura powietrza automatycznie zmienia się między gorącym a zimnym.
	B8	czerwony/ niebieski	
	B4		Ustawiony jest tryb zimnego powietrza.
	B8	niebieski	

Suszenie włosów

Do suszenia krótkich włosów lub dosuszania włosów wybierz niższe ustawienie. Strumień powietrza skieruj na włosy, trzymając suszarkę za uchwyt w odległości około 10–15 cm od głowy i poruszaj nią równomiernie. Podczas suszenia gorącym powietrzem usuń nadmiar wilgoci z włosów za pomocą szczotki lub palców. Jeśli masz długie włosy, pochyl głowę, aby włosy swobodnie opadały z dala od skóry głowy i twarzy. Po zakończeniu suszenia przełącz przełącznik **A1** w pozycję „O”. Unikaj sytuacji, w której włosy znajdowałyby się w pobliżu kratki wlotowej powietrza, szczególnie podczas suszenia długich włosów. Może to spowodować wciągnięcie włosów i uszkodzenie suszarki do włosów.

Stylizacja włosów

Korzystając z dyfuzora **C2**, dodasz włosom objętości i stworzysz naturalne fale. Ustaw średnią temperaturę oraz średnią intensywność nawiewu powietrza.

IV. KONSERWACJA

Przed każdą konserwacją odczekaj, aż urządzenie ostygnie! Powierzchnię suszarki czyść miękką, wilgotną szmatką. Nie używaj szorstkich i agresywnych środków czyszczących! Konserwacja bieżąca polega tylko na czyszczeniu mechanicznym.

Czyszczenie kratki i filtra

Chwyć kratkę i lekko wysuń ją w kierunku strzałki (rys. 1), a następnie zdejmij. Kratkę **A4** oraz znajdujący się pod nią filtr delikatnie oczyść z ewentualnych zanieczyszczeń (np. za pomocą szczoteczki). Nie czyść wodą. Po oczyszczeniu załóż kratkę z powrotem w odwrotnej kolejności. Uważaj, aby nie uszkodzić filtra!

Wymiana elementów, które wymagają ingerencji do części elektrycznej urządzenia może wykonać wyłącznie specjalistyczny serwis! Nie przestrzeganie wskazówek producenta powoduje utratę prawa do napraw!

Informacje dotyczące reklamacji i napraw produktów można znaleźć na stronie www.eta.cz/servis-eu.

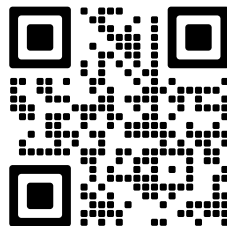

V. EKOLOGIA



Jeżeli tylko pozwoliły na to rozmiary, na wszystkich elementach wydrukowano znaki materiałów zastosowanych do produkcji opakowań, komponentów i wyposażenia, jak również ich przetwórstwa wtórnego. Symbole umieszczone na produktach lub w załączonej dokumentacji oznaczają, że zastosowanych elementów elektrycznych lub elektronicznych nie można poddawać utylizacji wraz z odpadem komunalnym. Produkt należy przynieść do specjalnych punktów zbiorczych, w których będą przyjęte bez opłaty. Dzięki poprawnej utylizacji pomogą Państwo zachować cenne źródła i pomogą w profilaktyce ewentualnych negatywnych wpływów na środowisko naturalne i zdrowie ludzkie, na co mogłaby mieć negatywne wpływy niepoprawna utylizacja odpadu. W celu uzyskania następných szczegółowych informacji dotyczących utylizacji należy zwrócić się do najbliższego urzędu lub punktu zbiorczego (zobacz www.elektroeko.pl). Niewłaściwy sposób utylizacji urządzenia może podlegać karze – zgodnie z przepisami krajowymi i międzynarodowymi. W celu całkowitego wycofania urządzenia z użytkowania zaleca się odłączyć przewód zasilania od sieci elektrycznej, przez ucięcie przewodu. Dzięki czemu użytkowanie urządzenia nie będzie następnie możliwe.

VI. DANE TECHNICZNE

Napięcie (V) / Pobór mocy (W)	podano na tabliczce znamionowej urządzenia
Waga ok. (kg)	0,73
Klasa izolacyjna	II.
Wymiary produktu (mm)	125 × 60 × 280

Pobór mocy gdy sprzęt jest wyłączony wynosi 0,00 W.

Poziom hałasu: 78 dB(A) re 1pW.

Zmiana specyfikacji technicznych i akcesoriów w zależności od modelu produktu jest zastrzeżona przez producenta.

OSTRZEŻENIA I SYMBOLE UŻYTE NA URZĄDZENIACH, OPAKOWANIACH LUB W INSTRUKCJI:

HOUSEHOLD USE ONLY. DO NOT IMMERSE IN WATER OR OTHER LIQUIDS.

Tylko do zastosowania w gospodarstwie domowym. Nie zanurzać do wody lub innych cieczy.



TO AVOID DANGER OF SUFFOCATION, KEEP THIS PLASTIC BAG AWAY FROM BABIES AND CHILDREN. DO NOT USE THIS BAG IN CRIBS, BEDS, ARRANGES OR PLAYPENS. THIS BAG IS NOT A TOY.



Niebezpieczeństwo uduszenia. Tego worka nie należy używać w kołyskach, łóżeczkach, wózkach lub kojach dziecięcych. Torebkę z PE położyć w miejscu będącym poza zasięgiem dzieci. Torebka nie służy do zabawy!



OSTRZEŻENIE



Zapoznaj się z instrukcją obsługi



Urządzenia nie należy używać w pobliżu wanien, natrysków, umywalk lub innych pojemników z wodą.

eta 8319

Fenité

BEDIENUNGSANLEITUNG

Sehr geehrter Kunde, wir danken Ihnen für den Kauf unseres Produkts. Bitte lesen Sie vor Inbetriebnahme dieses Geräts sehr aufmerksam die Bedienungsanleitung und bewahren Sie diese Anleitung gemeinsam mit dem Kassenbeleg und nach Möglichkeit auch mit der Verpackung und dem Verpackungsmaterial gut auf.

I. SICHERHEITSHINWEISE

- Kontrollieren Sie, ob die Angabe auf dem Typenschild der Spannung Ihrer Steckdose entspricht. Der Stecker der Anschlussleitung darf nur an eine elektrische Steckdose mit den entsprechenden Normen angeschlossen werden.
- Dieses Gerät darf nicht von Kindern unter 8 Jahren verwendet werden. Weiterhin dürfen Menschen mit verminderten körperlichen, sensorischen oder geistigen Fähigkeiten oder Mangel an Erfahrungen und Wissen das Gerät nur unter Aufsicht bzw. nach entsprechender Unterweisung benutzen. Diese Personen müssen die möglichen Gefahren verstehen können. Kinder dürfen nicht mit dem Gerät spielen. Die Reinigung und Wartung dürfen nicht von unbeaufsichtigten Kindern durchgeführt werden. Kinder unter 8 Jahren müssen von dem Gerät und seiner Anschlussleitung ferngehalten werden.
- Wenn die Speiseleitung dieses Verbrauchers beschädigt ist, muss sie vom Hersteller, dessen Servicetechniker oder einer ähnlich qualifizierten Person ersetzt werden, damit man die Entstehung einer gefährlichen Situation verhindert.
- Vor dem Austausch des Zubehörs oder der zugänglichen Teile, der Montage und der Demontage, der Reinigung oder der Wartung, oder nach der Beendigung der Arbeit schalten Sie das Gerät aus und trennen Sie das Gerät durch das Herausziehen des Netzsteckers aus der Steckdose vom Stromnetz.
- Tauchen Sie das Gerät niemals in Wasser (auch nicht teilweise)! Wenn es trotzdem ins Wasser fällt, holen Sie es nicht heraus! Ziehen Sie zuerst das Netzkabel aus der Steckdose und entfernen Sie das Gerät. Bringen Sie das Gerät anschließend in eine Fachwerkstatt, um dessen Sicherheit und Funktionsfähigkeit überprüfen zu lassen.
- Installieren Sie als ergänzenden Schutz in die elektrische Verteilung des Bads einen Stromschutzschalter (RCD) mit einem Nennschaltstrom, der **30 mA** nicht übersteigt.

- Bitten Sie einen Servicetechniker bzw. einen Elektriker um Rat.
- Falls das Gerät im Badezimmer verwendet wird, ist es nötig, es durch Ausziehen des Netzsteckers aus der Steckdose vom Stromnetz zu trennen, weil es in der Nähe von Wasser eine Gefahr darstellt, auch wenn das Gerät ausgeschaltet ist.
- Trennen Sie das Gerät von der Stromzufuhr, falls Sie es ohne Aufsicht lassen sowie vor der Montage und der Demontage oder der Reinigung.
- Verwenden Sie das Gerät niemals, wenn Versorgungsleitung oder Stecker beschädigt sind, wenn das Gerät nicht richtig funktioniert, auf den Boden gefallen ist und dadurch beschädigt wurde oder ins Wasser gefallen ist. Bringen Sie es in solchen Fällen in eine Fachelektrowerkstatt zur Überprüfung der Sicherheit und der richtigen Funktion.
- **VORSICHT** – Das Gerät ist nicht für eine Benutzung bzw. Steuerung mittels eines externen Zeitschalters, einer Fernbedienung oder irgendeines anderen Bauteils bestimmt, das das Gerät automatisch ein- und ausschaltet, da die Gefahr einer Brandentstehung existiert, wenn das Gerät abgedeckt oder falsch zum Zeitpunkt der Inbetriebnahme platziert ist.
- Tauchen Sie das Gerät, das Kabel oder den Stecker niemals in Wasser (auch nicht teilweise). Vermeiden Sie generell, dass die genannten Teile mit Wasser in Berührung kommen.
- Das Gerät ist nur für die Verwendung in Haushalten und für ähnliche Zwecke bestimmt! Nicht für den Gebrauch in einem Friseursalon oder für eine andere kommerzielle Verwendung!
- Stecken Sie den Stecker der Anschlussleitung nicht mit nassen Händen in die Steckdose und ziehen Sie ihn nicht mit nassen Händen heraus.
- Schalten Sie das Gerät gleich nach dem Gebrauch aus, schalten Sie es vom Stromnetz ab und lassen Sie es abkühlen. Danach lagern Sie es auf einem sicheren und trockenen Platz, sowie außerhalb der Reichweite von Kindern.
- Lassen Sie das Gerät nicht in Betrieb ohne Kontrolle!
- Das Gerät darf nicht in einer Umgebung mit der Brand- oder Explosionsgefahr verwendet werden (Räume, wo Chemikalien, Brennstoffe, Öle, Gase, Farben und weitere brennbare, beziehungsweise flüchtige Stoffe gelagert werden).
- Legen Sie das Gerät nicht auf heißen Wärmequellen ab (z. B. Ofen, Herd, Heizkörper etc.).
- Kein Teil des Geräts darf in Kontakt mit wärmeempfindlichen Stellen kommen (z.B. Augen, Ohren, Hals etc.).
- Nach dem ersten Einschalten kann es zum kurzen und leichten Dampfen kommen. Das stellt jedoch keinen Mangel dar und ist kein Grund zur Reklamation durch den Kunden.
- Öffnungen für den Luftdurchgang darf man nicht abdecken. Legen Sie das eingeschaltete Gerät auch nicht auf weiche Oberflächen (z. B. das Bett, Handtücher, Bettbezüge, Teppiche), es könnte zur Abdeckung der Öffnungen kommen. Es ist nötig zu verhindern, dass Staub, Haare, Fasern etc. in die Öffnungen eindringen.

- Schieben Sie in die Öffnungen keine Gegenstände ein.
- Wenn es zur Überhitzung der Öffnungen kommt, wird die automatische Wärmesicherung aktiviert und die Stromzufuhr wird unterbrochen. Sollte das geschehen, schalten Sie den das Gerät aus und ziehen Sie den Netzstecker aus der Steckdose. Entfernen Sie eventuelle sichtbare Hindernisse, die den Luftstrom verhindern und lassen Sie das Gerät abkühlen.
- Die Anschlussleitung darf nicht mit scharfen oder heißen Gegenständen, in offenen Feuer beschädigt, in Wasser getaucht oder über scharfe Kanten gebogen werden.
- Verhindern Sie, dass das Anschlusskabel über die Kante der Arbeitsplatte frei, in der Reichweite von Kindern, hängt.
- Wickeln Sie die das Anschlusskabel nicht um das Gerät, so verlängert sich seine Lebensdauer.
- Bei der Verwendung eines Verlängerungskabels ist es nötig, dass dieses nicht beschädigt ist und den gültigen Normen entspricht.
- Eventuelle Texte in einer Fremdsprache und die an Verpackungen oder dem Produkt angebrachten Abbildungen sind am Ende dieser Beschreibung aufgeführt und erklärt.
- Verwenden Sie dieses Gerät, inklusive seines Zubehörs nur zu dem Zwecke, zu dem bestimmt ist (wie in dieser Bedienungsanleitung beschrieben). Verwenden Sie es nie zu einem anderen Zweck.
- **WARNUNG:** Bei einer falschen Verwendung des Geräts, die nicht im Einklang mit der Bedienungsanleitung steht, ist ein Verletzungsrisiko vorhanden.
- Der Hersteller haftet nicht für Schäden, die durch eine falsche Handhabung des Gerätes und dessen Zubehör verursacht wurden (z.B. Stromunfall, Brand, Verbrennung, Beschädigung des Haars).

II. BESCHREIBUNG DES GERÄTS

A – Haartrockner

- A1** – EIN/AUS-Schalter +
Luftstromgeschwindigkeitsregler
- A2** – Modusschalter-Taste
- A3** – Griff
- A4** – Abnehmbares Lufteinlassgitter
- A5** – Netzkabel
- A6** – Luftauslass
- A7** – Feinstfilter

B – LED-Anzeige

- B1** – Display
- B2** – Ionisator-Kontrollleuchte
- B3** – Anzeigeleuchte für
Warm-/Heißluftmodus
- B4** – Anzeigeleuchte für Kaltluftmodus
- B5** – Anzeigeleuchte für zyklischen
Heiß-/Kaltluftmodus

B6 – Anzeigeleuchte für niedrige
Luftstromgeschwindigkeit

B7 – Anzeigeleuchte für hohe
Luftstromgeschwindigkeit

B8 – Kontrollleuchte für farbcodierte
Temperatureinstellung

C – Aufsätze

C1 – Konzentrator

C2 – Diffuseur

III. VORBEREITUNG UND BENUTZUNG

Entfernen Sie sämtliches Verpackungsmaterial und entnehmen Sie das Gerät mit dem Zubehör. Stecken Sie den Netzstecker **A5** in die elektrische Steckdose ein. Den gewählten Aufsatz **B** stecken Sie auf den Trockner auf (Magnet selbst sichert den Aufsatz.).

STEUERUNG

ON/OFF switch + air flow speed selector (A1)

Position "O" – Aus

Position "I" – Niedrige Luftstromgeschwindigkeit

Position "II" – Hohe Luftstromgeschwindigkeit











Moduswahltaaste (A2)

Durch Drücken dieser Taste können Sie zwischen den folgenden Betriebsarten wechseln:

1. Kaltluftmodus;
2. Warmluftmodus;
3. Heißluftmodus;
4. Wechselmodus Heiß-/Kaltluft.

Hinweis

Der Haartrockner schaltet sich immer in dem Modus ein, der zuletzt verwendet wurde.

LED-Anzeige			
Display B1	Kontrollleuchte		Bedeutung
Je nach gewähltem Modus:	B2		Der Ionisator ist immer aktiv, wenn das Gerät eingeschaltet ist.
	B6		Niedrige Luftgeschwindigkeit „I“ ist eingestellt.
	B7		Hohe Luftgeschwindigkeit "II" ist eingestellt.
	B3		Warmluftmodus (55 °C) ist eingestellt.
	B8	grün	
	B3		Heißluftmodus (95 °C) ist eingestellt.
	B8	rot	
	B5		Wechselnder Heiß-/Kaltluftmodus ist eingestellt. Die Lufttemperatur wechselt automatisch zwischen heißer und kalter Luft.
	B8	rot/blau	
	B4		Kaltluftmodus ist eingestellt.
	B8	blau	

Haartrocknung

Für das Trocknen von kurzem Haar oder zum Nachtrocknen der Haare wählen Sie eine niedrigere Einstellung. Richten Sie den austretenden Luftstrom auf das Haar, halten Sie den Haartrockner dabei am Griff in einem Abstand von etwa 10 bis 15 cm vom Kopf und bewegen Sie ihn gleichmäßig. Beim Trocknen mit heißer Luft entfernen Sie überschüssige Feuchtigkeit aus dem Haar mit Hilfe einer Bürste oder der Finger. Wenn Sie langes Haar haben, beugen Sie den Kopf nach unten, damit das Haar frei von der Kopfhaut und dem Gesicht hängt. Nach dem Trocknen schalten Sie den Schalter **A1** in die Position "O". Vermeiden Sie es, dass das Haar in die Nähe des Lufteinlasses gelangt – insbesondere beim Trocknen von langem Haar. Andernfalls könnten die Haare eingesogen werden und der Haartrockner beschädigt werden.

Haarstyling

Mit dem Diffusor **C2** verleihen Sie Ihrem Haar mehr Volumen und erzeugen natürliche Wellen. Stellen Sie eine mittlere Temperatur und eine mittlere Luftstromstärke ein.

IV. WARTUNG

Vor jeder Wartung das Gerät abkühlen lassen! Behandeln Sie die Oberfläche des Trockners mit einem weichen, feuchten Tuch. Verwenden Sie keine rauen oder aggressiven Reinigungsmittel! Die Wartung umfasst ausschließlich die mechanische Reinigung.

Reinigung des Gitters und des Filters

Greifen Sie das Gitter und ziehen Sie es leicht in Pfeilrichtung heraus (Abb. 1), danach entfernen Sie es. Reinigen Sie das Gitter **A4** sowie den darunterliegenden Filter vorsichtig von eventuellen Verschmutzungen (z. B. mit einer Bürste). Nicht mit Wasser reinigen. Setzen Sie das Gitter nach der Reinigung in umgekehrter Reihenfolge wieder ein. Achten Sie darauf, dass der Filter nicht beschädigt wird!

Wartungsarbeiten mit umfangreichem Charakter bzw. Arbeiten, die einen Eingriff in das Geräteinnere erfordern, muss ein Fachservice ausführen!

Informationen zu Produktreklamationen und Reparaturen finden Sie unter www.eta.cz/servis-eu.

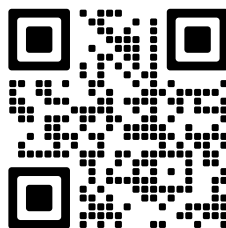

V. UMWELTSCHUTZ



Sofern es die Maße zuließen, sind alle Teile des Gerätes, die Verpackung, Komponenten und das Zubehör mit dem verwendeten Material für deren Recycling gekennzeichnet. Die am Produkt oder in der Begleitdokumentation aufgeführten Symbole bedeuten, dass die verwendeten elektrischen bzw. elektronischen Produkte nicht zusammen mit dem kommunalen Abfall entsorgt werden dürfen. Geben Sie diese zum Zweck deren richtigen Entsorgung in dafür bestimmten Wertstoffsammelstellen ab, wo sie kostenlos entgegengenommen werden. Durch eine richtige Entsorgung dieser Produkte tragen Sie dazu bei, wertvolle Rohstoffe zu erhalten und vorbeugend negative Auswirkungen auf die Umwelt und menschliche Gesundheit zu vermeiden, was die Folgen einer falschen Entsorgung von Abfällen sein könnten. Fordern Sie weitere Einzelheiten von Ihrer örtlichen Behörde bzw. von der nächstliegenden Wertstoff-Sammel-Stelle an. Bei einer falschen Entsorgung dieser Art von Abfall können im Einklang mit den nationalen Vorschriften Geldstrafen verhängt werden. Falls das Gerät definitiv außer Betrieb genommen werden soll, wird empfohlen die Anschlussleitung des Gerätes nach der Trennung vom Stromnetz abzuschneiden, das Gerät wird somit unbrauchbar.

VI. TECHNISCHE DATEN

Spannung (V)	auf dem Typenschild des Produkts angeführt
Anschlusswert (W)	auf dem Typenschild des Produkts angeführt
Gewicht ca. (kg)	0,73
Schutzklasse des Geräts	II.
Abmessungen (ca. Länge × Tiefe × Höhe), (mm)	125 × 60 × 280

Leistungsaufnahme im ausgeschalteten Zustand 0,00 W.

Schallleistungspegel: 78 dB(A) re 1pW.

Der Hersteller behält sich unbedeutende Abweichungen von der Standardausführung, die keinen Einfluss auf die Funktion des Produkts haben, vor.

WARNZEICHEN UND SYMBOLE, DIE AUF DEM GERÄT, VERPACKUNGEN ODER IN DER BEDIENUNGSANLEITUNG VERWENDET WERDEN.

HOUSEHOLD USE ONLY. DO NOT IMMERSE IN WATER OR OTHER LIQUIDS.

Nur für den Hausgebrauch bestimmt. Nicht in Wasser oder andere Flüssigkeiten tauchen.



TO AVOID DANGER OF SUFFOCATION, KEEP THIS PLASTIC BAG AWAY FROM BABIES AND CHILDREN. DO NOT USE THIS BAG IN CRIBS, BEDS, ARRIAGES OR PLAYPENS. THIS BAG IS NOT A TOY.



Erstickengefahr. Verwenden Sie diesen Beutel nicht in Wiegen, Kinderbetten, Kinderwagen oder Kindergittern. Legen Sie den PE-Beutel außerhalb der Reichweite von Kindern ab. Der Beutel ist kein Spielzeug.



VORSICHT



Lesen Sie die Bedienungsanleitung.



Verwenden Sie das Gerät nicht in der Nähe von Badewannen, Duschen, Waschbecken oder anderen Gefäßen, die Wasser enthalten.

Hersteller/ Inverkehrbringer: ETA a.s., Křižíkova 148/34, Karlín, 18600 Praha 8 CZECH REPUBLIC.

Service: Omega electric GmbH, Servicezentrale, Industriering 2, D- 04626 Schmölln.

Bei Fragen zu Reparaturen und Bestellung von Ersatzteilen wenden Sie sich bitte an unsere deutsche Servicezentrale:

Tel.: 034491/58860, Fax: 034491/5886189, E-Mail: info@eta-hausgeraete.de

eta

© DATE 16/12/2025
e.č. 63/2025

Výrobce / Výrobca / Producer /
Gyártó / Producent / Hersteller:
ETA a. s., náměstí Práce 2523, 760 01 Zlín, CZ,
info@eta.cz

