

|  |           |
|--|-----------|
| <b>Mrazák • NÁVOD K OBSLUZE</b>        | <b>CZ</b> |
| <b>Mraznička • NÁVOD NA OBSLUHU</b>    | <b>SK</b> |
| <b>Freezer • USER MANUAL</b>           | <b>EN</b> |
| <b>Fagyasztó • KEZELÉSI ÚTMUTATÓ</b>   | <b>HU</b> |
| <b>Zamrażarka • INSTRUKCJA OBSŁUGI</b> | <b>PL</b> |



*eta*

**CZ - MRAZÁK**

|                                |    |
|--------------------------------|----|
| I. BEZPEČNOSTNÍ INFORMACE..... | 3  |
| II. LIKVIDACE A EKOLOGIE.....  | 8  |
| III. POPIS.....                | 9  |
| IV. ZMĚNA ORIENTACE DVEŘÍ..... | 9  |
| V. INSTALACE.....              | 13 |
| VI. KAŽDODENNÍ POUŽÍVÁNÍ.....  | 15 |
| VII. ŘEŠENÍ PROBLÉMU.....      | 22 |
| VIII. TECHNICKÁ DATA.....      | 23 |
| IX. PÉČE O ZÁKAZNÍKA.....      | 24 |

**SK - MRAZNIČKA**

|   |    |
|---|----|
| I. BEZPEČNOSTNÉ INFORMÁCIE.....             | 25 |
| II. LIKVIDÁCIA A EKOLÓGIA.....              | 30 |
| III. VYOBRAZENIE.....                       | 31 |
| IV. ZMENA ORIENTÁCIE DVERÍ.....             | 31 |
| V. INŠTALÁCIA.....                          | 35 |
| VI. KAŽDODENNÉ POUŽÍVANIE.....              | 37 |
| VII. RIEŠENIE PROBLÉMOV.....                | 45 |
| VIII. TECHNICKÉ DÁTA.....                   | 46 |
| IX. STAROSTLIVOSŤ O ZÁKAZNÍKA A SERVIS..... | 46 |

**EN - FREEZER**

|                                    |    |
|------------------------------------|----|
| I. SAFETY INFORMATION.....         | 47 |
| II. DISPOSAL AND ECOLOGY.....      | 52 |
| III. OVERVIEW.....                 | 53 |
| IV. REVERSE DOOR.....              | 53 |
| V. INSTALLATION.....               | 57 |
| VI. DAILY USE.....                 | 59 |
| VII. TROUBLESHOOTING.....          | 67 |
| VIII. TECHNICAL DATA.....          | 68 |
| IX. CUSTOMER CARE AND SERVICE..... | 68 |

**HU - FAGYASZTÓ**

|  |    |
|--|----|
| I. BIZTONSÁGI INFORMÁCIÓK.....           | 69 |
| II. HULLADÉKKEZELÉS ÉS ÖKOLÓGIA.....     | 74 |
| III. LEÍRÁS.....                         | 75 |
| IV. AJTÓ NYITÁSÁI OLDALÁNAK CSERÉJE..... | 76 |
| V. TELEPÍTÉS.....                        | 80 |
| VI. MINDENNAPI HASZNÁLAT.....            | 82 |
| VII. PROBLÉMAMEGOLDÁS.....               | 89 |
| VIII. MŰSZAKI ADATOK.....                | 91 |
| IX. ZOLGÁLAT ÉS SZERVIZ.....             | 91 |

**PL - ZAMRAŻARKA**

|                                       |     |
|---------------------------------------|-----|
| I. WSKAZÓWKI BEZPIECZEŃSTWA.....      | 93  |
| II. UTYLIZACJA I EKOLOGIA.....        | 99  |
| III. WYGLĄD URZĄDZENIA.....           | 100 |
| IV. ZMIANA ORIENTACJI DRZWI.....      | 100 |
| V. INSTALACJA.....                    | 104 |
| VI. UŻYTKOWANIE URZĄDZENIA.....       | 106 |
| VII. ROZWIĄZYWANIE PROBLEMÓW.....     | 114 |
| VIII. DANE TECHNICZNE.....            | 116 |
| IX. OPIEKA NAD KLIENTEM I SERWIS..... | 116 |

**Děkujeme**, že jste si vybrali tento výrobek. Doporučujeme vám, abyste věnovali nějaký čas přečtení tohoto návodu / instalačního návodu a plně pochopili, jak správně spotřebič nainstalovat a používat. Přečtěte si všechny pokyny ještě před použitím spotřebiče a návod si uschovejte pro další potřebu.

## I. BEZPEČNOSTNÍ INFORMACE

- V zájmu vlastní bezpečnosti a zajištění správného používání si před instalací a prvním použitím spotřebiče pozorně přečtete tento návod, včetně tipů a upozornění. Aby nedošlo ke zbytečným chybám a nehodám, je důležité zajistit, aby osoby používající spotřebič byly důkladně seznámeny s jeho provozem a bezpečnostními funkcemi. Tento návod uschovejte a ujistěte se, že zůstane u spotřebiče i v případě jeho přestěhování nebo prodeje tak, aby každý, kdo jej bude během jeho životnosti užívat, byl řádně informován o jeho používání a bezpečnosti.
- Dodržujte bezpečnostní opatření tohoto návodu k použití z důvodu bezpečnosti a ochrany majetku, protože výrobce neodpovídá za škody způsobené jejich nedodržováním.

### Bezpečnost dětí a nemohoucích osob

- Spotřebič mohou používat děti starší 8 let a osoby s omezenými fyzickými, sensorickými nebo mentálními schopnostmi nebo nedostatkem zkušeností a znalostí, jen pokud jsou pod dohledem nebo mají pokyny týkající se používání spotřebiče a chápou s tím spojená rizika.
- Děti ve věku od 3 do 8 let mohou vkládat a následně i vykládat potraviny z chladicích spotřebičů.
- Je třeba dohlížet na děti, aby si se spotřebičem nehrály.
- Čištění a uživatelskou údržbu nesmí provádět děti, pokud nejsou starší 8 let a nejsou pod dohledem.
- Veškeré obaly ukládejte mimo dosah dětí, protože hrozí riziko udušení.
- Pokud spotřebič vyrazujete z provozu, vytáhněte jej za zásuvky, odstříhnete síťový kabel (co nejbližší spotřebiče) a odstraňte dveře, aby hrající si děti neutrpěly úraz elektrickým proudem nebo se do spotřebiče nezavřely.
- Pokud má tento spotřebič s magnetickým uzávěrem dveří nahradit starší spotřebič s pružinovým zámkem (západkou) na dveřích nebo víku, ujistěte se před vyvezením starého spotřebiče, že jste tuto pružinovou západku učinili nefunkční. Zabráníte tím, že se spotřebič nestane smrtící pastí pro děti.

## Všeobecná bezpečnost

### **UPOZORNĚNÍ!**

Dbejte, aby byly volné větrací otvory v okolí spotřebiče nebo tam, kde je spotřebič zabudován.

### **UPOZORNĚNÍ!**

Nepoužívejte k urychlení odmrazovacího procesu mechanická zařízení ani jiné prostředky, než ty, které doporučuje výrobce.

### **UPOZORNĚNÍ!**

Nepoškozujte chladicí okruhy.

### **UPOZORNĚNÍ!**

Uvnitř chladicích zařízení spotřebičů nepoužívejte jiné elektrické spotřebiče (například zařízení na výrobu zmrzliny), pokud nejsou pro tento účel schváleny výrobcem.

### **UPOZORNĚNÍ!**

Nedotýkejte se žárovky, pokud byla delší dobu zapnuta, protože může být velmi horká.<sup>1)</sup>

### **!VAROVÁNÍ!**

Při umístění spotřebiče zajistěte, aby napájecí kabel nebyl nikde přiskřípnut nebo poškozen.

### **!VAROVÁNÍ!**

Za zadní stěnu přístroje neumísťujte vícenásobné zásuvky, ani přenosné napájecí zdroje (prodlužky).

- V tomto spotřebiči neskladujte výbušné látky, například aerosoly s hořlavým stlačeným plynem.
- Při přepravě a instalaci spotřebiče se ujistěte, že nedošlo k poškození některé ze součástí chladicího okruhu.
  - Nepoužívejte otevřený oheň a zápalné prostředky.
  - Místnost, kde se spotřebič nachází, důkladně větrejte.
- Je nebezpečné měnit specifikace nebo jakýmkoliv způsobem tento výrobek upravovat. Poškození síťového kabelu může způsobit zkrat, požár a (nebo) úraz elektrickým proudem.

- Tento spotřebič je určen k použití v domácnosti a k podobnému použití, například:
  - v zaměstnaneckých kuchyňkách, v obchodech, kancelářích a v jiném pracovním prostředí.
  - na farmách a klienty v hotelech, motelech a jiném prostředí rezidenčního typu.
  - v zařízeních pro ubytování se snídaní.
  - ve stravovacích zařízeních a pro podobné použití mimo maloobchod.

### **UPOZORNĚNÍ!**

Elektrické komponenty (zástrčka, síťový kabel, kompresor atd.) musí vyměňovat certifikovaný servisní zástupce nebo kvalifikovaný servisní technik.

### **UPOZORNĚNÍ!**

Žárovka dodávaná v tomto spotřebiči je „žárovkou pro speciální použití“, které je použitelná pouze s příslušným spotřebičem. Tuto „žárovku pro speciální použití“ nelze používat pro svícení v domácnosti.<sup>1)</sup>

- Síťový kabel se nesmí prodlužovat.
- Ujistěte se, že síťová zástrčka není stlačena ani poškozena zadní stranou spotřebiče. Stlačená a poškozená elektrická zástrčka se může přehřát a způsobit požár.
- Ujistěte se, že se můžete dostat k síťové zástrčce spotřebiče.
- Nevytahujte zástrčku taháním za síťový kabel.
- Pokud je elektrická zásuvka uvolněná, nezapojujte do ní zástrčku z důvodu rizika úrazu elektrickým proudem nebo požáru.
- Spotřebič se nesmí provozovat bez žárovky.<sup>1)</sup>
- Spotřebič je těžký. Při jeho stěhování je třeba dbát opatrnosti.
- Nedotýkejte se předmětů vyjmutých z mrazáku, pokud máte vlhké nebo mokré ruce, protože by mohlo dojít k odření pokožky nebo mrazovým popáleninám.
- Nevystavujte spotřebič delší dobu přímému slunci.

### **Každodenní používání**

- Nepokládejte horké potraviny na plastové části spotřebiče.
- Neukládejte potraviny tak, že se dotýkají zadní stěny.
- Mražené potraviny se nesmí po rozmražení znovu zmrazovat.
- Balené mražené potraviny skladujte v souladu s pokyny výrobce mražených potravin.<sup>2)</sup>

- Doporučení výrobce spotřebiče týkající se uskladňování potravin je třeba přesně dodržovat. Viz příslušné pokyny.
- V mrazáku neskladujte sycené a perlivé nápoje, protože vytvářejí tlak na stěny nádoby, což může způsobit jejich roztržení a následné poškození spotřebiče.<sup>2)</sup>
- Nanuky mohou způsobit popálení mrazem, pokud je budete konzumovat ihned poté, co je vyjmete z mrazáku.<sup>2)</sup>
- Nikdy neukládejte do mrazničky potraviny bez obalu!<sup>2)</sup>

### **Dodržujte prosím následující pokyny, abyste zabránili kontaminaci potravin:**

- Dlouhodobé otevírání dveří může způsobit výrazné zvýšení teploty v přihrádkách spotřebiče.
- Pravidelně čistěte povrchy, které mohou přijít do styku s potravinami, a dostupné odvodňovací systémy.
- Vyčistěte nádrže na vodu, pokud nebyly použity 48 hodin, propláchněte vodovodní systém napojený na přívod vody, pokud voda nebyla čerpána po dobu 5 dnů (pokud je spotřebič obsahuje).
- Syrové maso a ryby skladujte ve vhodných nádobách v chladničce tak, aby se nedostaly do styku s jinými potravinami.
- Dvuhvězdičkové prostory pro zmrazené potraviny (pokud je spotřebič obsahuje) jsou vhodné pro skladování předmražených potravin, skladování nebo výrobu zmrzliny a výrobu ledových kostek.
- Jedno-, dvou- a třihvězdičkové prostory (pokud je spotřebič obsahuje) nejsou vhodné pro zmrazování čerstvých potravin.
- Pokud chladicí spotřebič zůstane po delší dobu prázdný, vypněte, odmrazte, vyčistěte, osušte a nechte dvířka otevřená, aby se zabránilo tvorbě plísní uvnitř spotřebiče.

### **Péče a údržba**

- Před prováděním údržby odpojte síťovou zástrčku ze zásuvky.
- Nečistěte spotřebič kovovými předměty.
- Neodstraňujte námrazu ze spotřebiče pomocí ostrých předmětů. Použijte plastovou škrabku.<sup>2)</sup>
- Pravidelně kontrolujte odvodňovací kanálek pro odmraženou vodu. Je-li to nutné, vyčistěte jej. Je-li odvodňovací kanálek ucpaný, bude se v dolní části spotřebiče hromadit voda.<sup>3)</sup>

---

<sup>1)</sup> Pokud je v oddělení světlo.

<sup>2)</sup> Pokud má chladnička mrazící oddíl.

<sup>3)</sup> Pokud má chladnička oddíl pro čerstvé potraviny.

## Instalace

### DŮLEŽITÉ!

V případě elektrického připojení přesně dodržujte pokyny uvedené v příslušných ustanoveních.

- Rozbalte spotřebič a zkontrolujte, zda není poškozen. Pokud je spotřebič poškozen, nezapojujte jej. Případné poškození ihned nahlaste v místě, kde jste spotřebič zakoupili. V takovém případě uschovejte obal.
- Doporučuje se vyčkat nejméně čtyři hodiny, než spotřebič zapojíte, aby mohl olej natéci zpět do kompresoru.
- Kolem spotřebiče by měla být umožněna dostatečná cirkulace vzduchu, jinak může dojít k přehřívání. Chcete-li docílit dostatečného odvětrávání spotřebiče, řiďte se při instalaci příslušnými pokyny.
- Všude tam, kde je to možné, je třeba používat mezi spotřebičem a stěnou rozpěry, aby nedošlo k dotýkání nebo zachycení teplých součástí (kompresoru, kondenzátoru) a tím možnému spálení.
- Spotřebič nesmí být umístěn v blízkosti radiátorů či sporáků.
- Ujistěte se, že po instalaci spotřebiče je síťová zástrčka dostupná.

## Servis

- Veškeré elektrikářské práce nutné k provedení servisu spotřebiče musí provádět kvalifikovaný elektrikář nebo kompetentní osoba.
- Servis tohoto výrobku musí provádět autorizované servisní středisko a musí se používat pouze originální náhradní díly.



**VAROVÁNÍ!** Při používání, údržbě a likvidaci spotřebiče věnujte pozornost symbolu na levé straně, který je umístěn na zadní straně spotřebiče (zadní panel nebo kompresor) se žlutou nebo oranžovou barvou. Je to výstražný symbol „nebezpečí požáru“. V potrubí chladiva a kompresoru jsou hořlavé materiály. Během používání, servisu a likvidace se ujistěte, že se spotřebič nachází dostatečně daleko od zdroje ohně.



**VAROVÁNÍ!** Nevystavujte spotřebič dešti nebo vlhkosti abyste předešli vzniku požáru nebo úrazu elektrickým proudem. Vždy když spotřebič nepoužíváte nebo před opravou, jej vypněte ze zásuvky. V přístroji nejsou žádné části opravitelné spotřebitelem. Vždy se obračejte na kvalifikovaný autorizovaný servis. Přístroj je pod nebezpečným napětím.

## II. LIKVIDACE A EKOLOGIE

### Úspora energie

- Nevkládejte do spotřebiče teplé potraviny.
- Neukládejte potraviny blízko sebe, protože byste tím bránili cirkulaci vzduchu.
- Ujistěte se, že se potraviny nedotýkají zadní stěny přihrádky (přihrádek);
- Pokud dojde k výpadku elektřiny, neotvírejte dveře.
- Neotvírejte dveře často.
- Neponechávejte dveře otevřené po příliš dlouhou dobu.
- Nenastavujte termostat na zbytečně nízkou teplotu.
- Veškeré zásuvky, police a dveřní přihrádky by měly být umístěny ve své pozici pro dosažení co nejnižší spotřeby energie.

### Ochrana životního prostředí



Tento spotřebič neobsahuje plyny, které by mohly poškodit ozónovou vrstvu, a to v chladících okruzích ani v izolačních materiálech. Spotřebič nesmí být likvidován společně s komunálním odpadem. Izolační pěna obsahuje hořlavé plyny: spotřebič je třeba likvidovat dle předpisů týkajících se tohoto spotřebiče, které jsou k dispozici u úředních orgánů v místě vašeho bydliště. Dbejte, aby nedošlo k poškození chladicí jednotky, zejména tepelného výměníku.



Tento symbol na produktu nebo balení znamená, že s produktem nelze zacházet jako s domovním odpadem, ale je třeba jej dopravit na příslušné sběrné místo odpadu pro recyklaci elektrických a elektronických zařízení. Tím, že tento produkt bude správným způsobem zlikvidován, přispějete k tomu, že nedojde k potenciálním negativním vlivům na životní prostředí a lidské zdraví, kterým by došlo v důsledku špatného postupu likvidace odpadu. Pro podrobnější informace o recyklaci produktu se obraťte na místní úřad, službu zajišťující likvidaci domácího odpadu nebo obchod, kde jste výrobek zakoupili.

### Balící materiály

Udělalí jsme to nejlepší pro snížení množství obalů a zajistili jsme jejich snadné rozdělení na 3 materiály: lepenka, papírová dř a roztažený polyetylén. Tento přístroj obsahuje materiály, které mohou být po demontáži specializovanou společností recyklovány. Dodržujte prosím místní nařízení týkající se nakládání s balíci materiály, vybitými bateriemi a starým zařízením.

- Materiály se symbolem  jsou recyklovatelné. Obaly určené k recyklaci vhodte do příslušných sběrných nádob.

### Likvidace spotřebiče

1. Odpojte síťový kabel ze síťové zásuvky.
2. Odstříhnete síťový kabel a likvidujte jej.

### III. POPIS

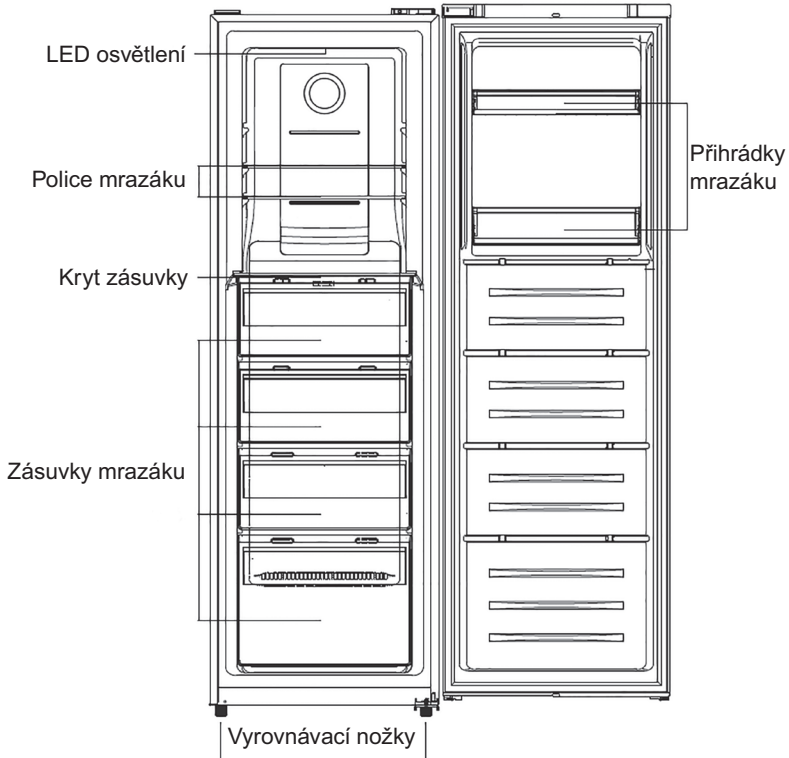

Poznámka: Obrázek výše je pouze orientační. Skutečný spotřebič se v detailech může lišit.

### IV. ZMĚNA ORIENTACE DVEŘÍ

**Potřebné nástroje:** plochý šroubovák, křížový šroubovák, klíč na matice a součásti přiložené v plastovém sáčku.

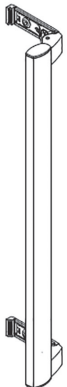

Vnější madlo 1x

Kryt madla 2x

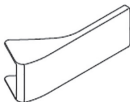

Šroub 2x



Levá dveřní pojistka 1x



Kryt levého horního závěsu 1x

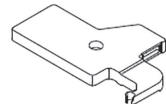

- Zajistěte, aby byl spotřebič odpojený ze zásuvky a prázdný.
- Aby bylo možné odstranit dveře, je třeba naklonit spotřebič směrem dozadu. Opřete spotřebič o pevný předmět, aby během změny orientace dveří neuklouzl.
- Všechny odstraněné části je třeba si ponechat, aby mohly být dveře znovu nainstalovány.
- Nepokládejte spotřebič naležato, mohlo by dojít k poškození chladicího systému.
- Při montáži je lepší, pokud se spotřebičem manipulují 2 osoby.

1. Odstraňte horní kryty dveří.

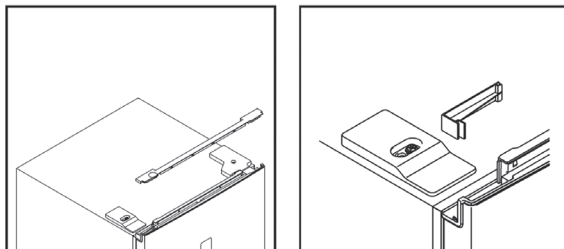

2. Odšroubujte kryt horního závěsu a odpojte konektory dveřního spínače a displeje.

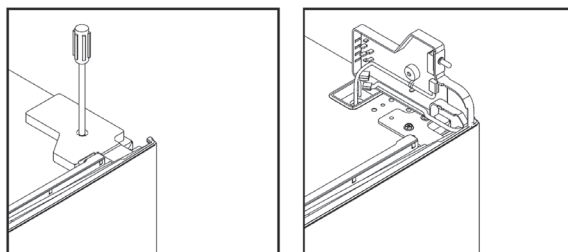

3. Odšroubujte a sejměte horní závěs, poté odstraňte dveře.

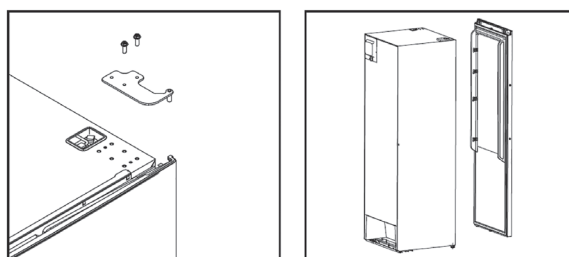

4. Sejměte levou dveřní pojistku, vyjměte ze sáčku pravou dveřní pojistku a namontujte na levou stranu.

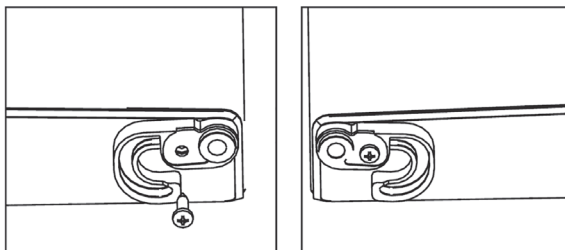

5. Odšroubujte spodní závěs a vyrovnávací nožku přehodte z levé strany na pravou.

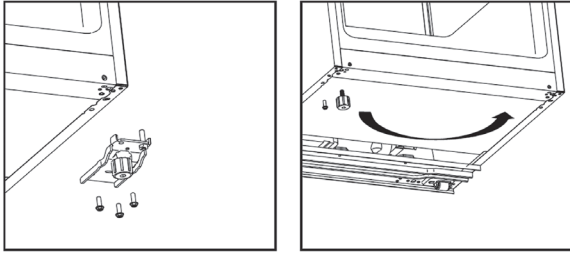

6. Odšroubujte čep spodního závěsu a přemístěte jej z pravé strany na levou. Poté namontujte spodní závěs na levou stranu spotřebiče.

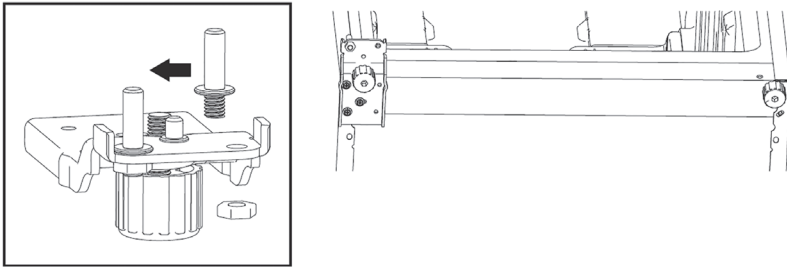

7. Odšroubujte čep z horního závěsu a přesuňte jej ze spodní strany na horní. Přemístěte dveří spínač z pravého krytu závěsu do levého krytu závěsu (najdete ho v sáčku s příslušenstvím).

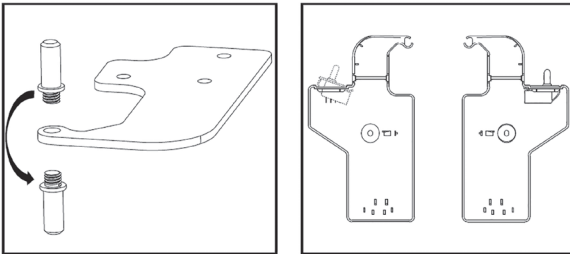

8. Odšroubujte dekorativní kryt z levé strany a přišroubujte jej na pravou stranu.

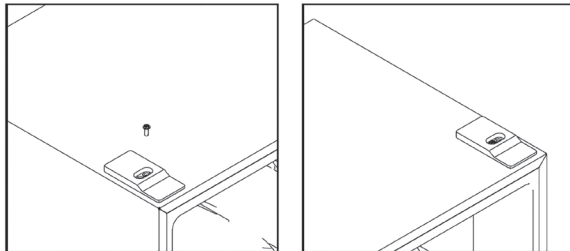

9. Namontujte dveře a přemístěte spojovací kabely z pravé strany na levou.

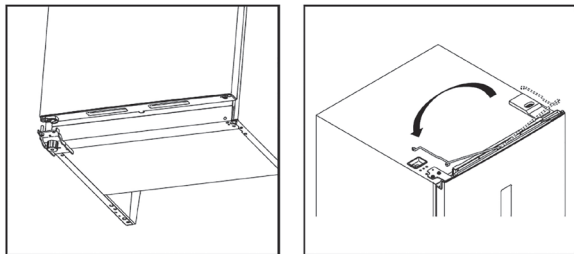

10. Nasadte horní dveře zpět. Než definitivně zašroubujete horní závěs, zkontrolujte, zda dveře horizontálně i vertikálně líčují a zda těsnění po všech stranách správně dosedá. Poté přiložte závěs a zašroubujte jej do horní části spotřebiče.

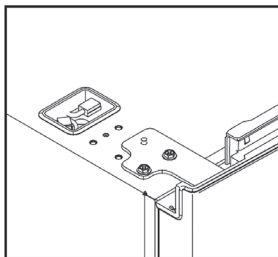

11. Propojte konektory dveřního spínače a displeje. Poté dejte na místo kryt horního závěsu.

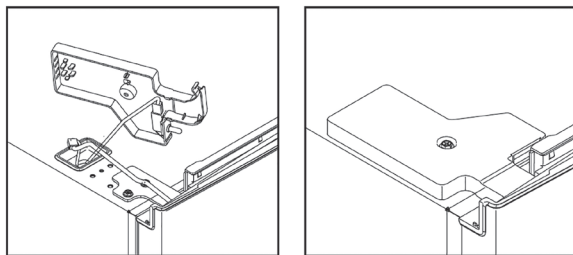

12. Kryty horní elektrické skříně připevněte na pravou stranu.

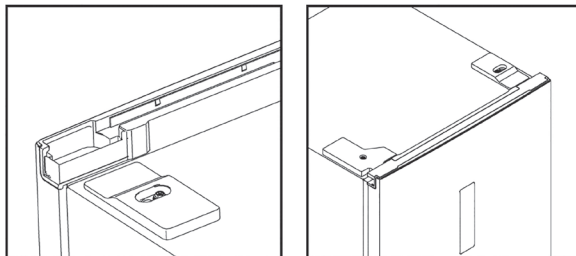

13. Vyměňte těsnění dveří chladničky a mrazničky, otočte je o 180° a poté je vložte zpět.

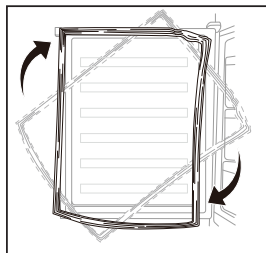

## V. INSTALACE

### Instalujte vnější madlo dveří

1. Sejměte kryty z otvorů pro šrouby.

Krok 1

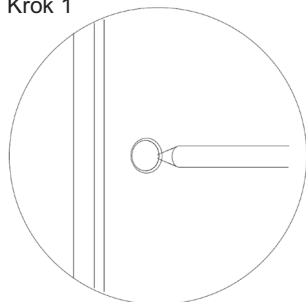

2. Vyměňte vnější madlo ze zásuvky na ovoce a zeleninu a připevněte je.

Krok 2

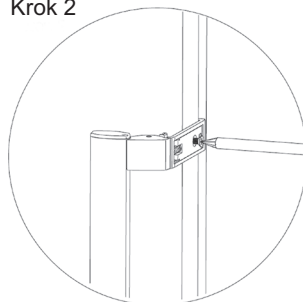

3. Připevněte kryty vnějšího madla.

Krok 3

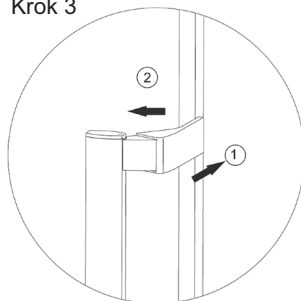

### Požadavek na prostor

- Ponechejte dostatek prostoru pro otevření dveří.

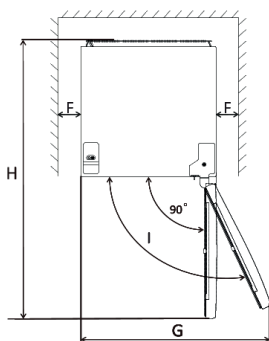
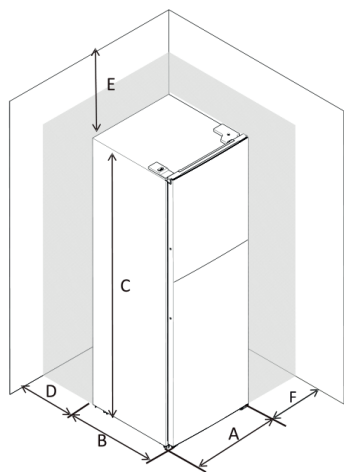

|   |           |
|---|-----------|
| A | 600 mm    |
| B | 650 mm    |
| C | 1850 mm   |
| D | min=50 mm |
| E | min=50 mm |
| F | min=10 mm |
| G | 835 mm    |
| H | 1323 mm   |
| I | 115 °     |

## Vyrovnnání spotřebiče

- Vyrovnnání provedete pomocí dvou nastavitelných nožek na přední straně spotřebiče.
- Pokud není spotřebič vyrovnnaný, dveře a magnetické těsnění nebudou dobře doléhat.

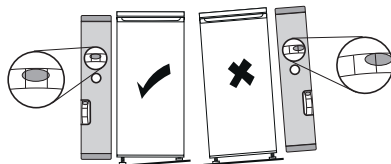
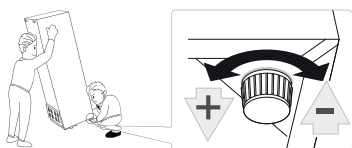

## Místo

Instalujte tento spotřebič tam, kde okolní teplota odpovídá druhu klimatu na typovém štítku spotřebiče. Pro chladicí spotřebiče s klimatickou třídou:

- rozšířené mírné pásmo: „Tento chladicí spotřebič je určen k používání při teplotách okolí od 10 °C do 32 °C.“; (SN)
- mírné pásmo: „Tento chladicí spotřebič je určen k používání při teplotách okolí od 16 °C do 32 °C.“; (N)
- subtropické pásmo: „Tento chladicí spotřebič je určen k používání při teplotách okolí od 16 °C do 38 °C.“; (ST)
- tropické pásmo: „Tento chladicí spotřebič je určen k používání při teplotách okolí od 16 °C do 43 °C.“; (T)

Toto zařízení není určeno k používání v nadmořských výškách přesahujících 2000 m n.m. Toto zařízení je určeno do klimatických tříd SN, N, ST, T nebo-li teploty okolí 10 - 43 °C.

## Umístění

Spotřebič je třeba instalovat v dostatečné vzdálenosti od zdrojů tepla, jako jsou radiátory, bojler, přímé slunce atd. Zajistěte, aby kolem zadní části skříně spotřebiče mohl volně cirkulovat vzduch. V případě, že spotřebič je umístěn pod přečnivající stěnou, musí být mezi horní částí skříně spotřebiče a stěnou mezera nejméně 100 mm, aby byl zajištěn nejlepší výkon spotřebiče. V ideálním případě je však lépe spotřebič pod přečnivající stěnu

neumistovat. Přesné vyrovnaní spotřebiče je zajištěno jednou nebo více nastavitelnými nožkami v základně spotřebiče. Tento chladicí spotřebič není určen k vestavění.

### UPOZORNĚNÍ!

Je třeba zajistit, aby bylo možné odpojit spotřebič od elektrického napájení ze sítě, proto musí být po instalaci spotřebiče zástrčka snadno přístupná.

- Elektrické zapojení
- Před zapojením do sítě se ujistěte, že napětí a spotřeba uvedené na typovém štítku odpovídají elektrickému napájení u vás doma. Spotřebič musí být uzemněn. Zástrčka kabelu elektrického napájení je pro tento účel opatřena příslušným kontaktem. Není-li zásuvka elektrického napájení ve vaší domácnosti uzemněna, připojte spotřebič ke zvláštnímu uzemnění v souladu s aktuálními předpisy po poradě s kvalifikovaným elektrikářem.
- Výrobce odmítá jakoukoliv odpovědnost v případě, že výše uvedená bezpečnostní opatření nebudou dodržena.

## VI. KAŽDODENNÍ POUŽÍVÁNÍ

### První použití / vyčištění vnitřního prostoru

- Před prvním použitím spotřebiče omyjte vnitřní prostory a veškeré vnitřní příslušenství vlažnou vodou s neutrálním mycím přípravkem, abyste odstranili typický pach zcela nového výrobku. Poté spotřebič důkladně vysušte.

### UPOZORNĚNÍ!

Nepoužívejte čisticí prostředky ani brusné prášky, protože by mohlo dojít k poškození povrchové úpravy.

## Používání ovládacího panelu

### 1.0 Úvod do uživatelského rozhraní

#### 1.1 Ovládací rozhraní

FREEZER: Ovládání teploty spotřebiče

SUPER: Zapnutí a vypnutí režimu SUPER MRAZENÍ

ALARM/ECO: Vypnutí signalizace otevřených dveří, zapnutí a vypnutí režimu ECO

LOCK: Zamčení a odemčení

#### 1.2 LED DISPLEJ

1. Okno displeje pro nastavenou teplotu
2. Ikona režimu super mrazení
3. Ikona režimu ECO
4. Ikona zamčení a odemčení

#### 2.0 Stisk tlačítka

- Všechna tlačítka fungují pouze v režimu odemčení.
- Po stisknutí tlačítka se vždy ozve krátké pípnutí.

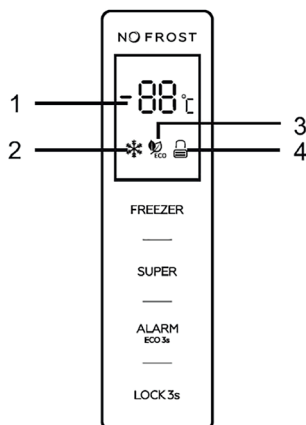

## 2.1 MRAZICÍ ODDÍL

- Ovládání teploty spotřebiče je funkční pouze v uživatelem definovaném režimu
- Jednotlivými dotyky tlačítka „FREEZER“ se teplota mění v cyklu od -14 °C do -22 °C. Jakmile přestanete ovládat tlačítko, 5 sekund bude blikat světlo, následně se nastaví zvolená teplota.

## 2.2 SUPER - zapnutí a vypnutí režimu Super

- Stisknutím tlačítka zvolte režim „SUPER MRAZENÍ“. Po 5 sekundách blikání ikony režimu „SUPER“ se spotřebič přepne do režimu SUPER MRAZENÍ.
- Po zvolení režimu SUPER MRAZENÍ se rozsvítí ikona režimu „SUPER“ a v okénku displeje se zobrazí -25 °C. Po stisknutí tlačítka „FREEZER“ v režimu „SUPER MRAZENÍ“ třikrát zabliká ikona super mrazení, avšak teplotu mrazicího oddílu nelze změnit.
- K ukončení režimu SUPER MRAZENÍ
  - K vypnutí režimu super mrazení stiskněte tlačítko „SUPER“,
  - Pokud během 50 hodin doby super mrazicího režimu nedojde k žádnému ovládní pomocí tlačítek, chladnička se automaticky zastaví a vrátí do předchozího nastavení.

### UPOZORNĚNÍ:

V režimu super mrazení se může spotřebič projevovat o něco hlasitěji než při běžném provozu.

## 2.3. ECO - zapnutí a vypnutí režimu ECO

V režimu ECO bude teplota mrazničky nastavena na základě teploty okolí, aby se docílilo nejnižší spotřeby energie

- Pokud je teplota okolí menší než 27 °C, teplota mrazáku se automaticky nastaví na -18 °C.
- Teplota okolí se pohybuje mezi 28 °C až 34 °C, pak se teplota mrazáku automaticky nastaví na -16 °C.
- V případě teploty okolí vyšší než 35 °C, teplota mrazničky je automaticky nastavena na -15 °C.

## 2.4 ZAMČENÍ - Zamčení a odemčení

- K uzamčení ovládacího panelu stiskněte na 3 sekundy tlačítko „LOCK“. Poté se zobrazí ikona zamčení a odemčení.
- V režimu zamčení stiskněte libovolné tlačítko. Ikona zamčení a uzamčení třikrát zabliká.
- K odemčení ovládacího panelu stiskněte na 3 sekundy tlačítko „LOCK“. Poté se zobrazí ikona zamčení a odemčení.
- V režimu odemčení lze používat všechna tlačítka.
- V případě nečinnosti po dobu 25 sekund se ovládací panel automaticky uzamkne.

## 3.0 Signalizace otevřených dveří

- V případě, že dveře jsou otevřené po dobu 90 sekund, rozezní se signalizace otevřených dveří.
- Signalizaci vypnete zavřením dveří.
- Případně můžete krátce stisknout tlačítko „ALARM/ECO“.

## 4.0 Signalizace vysoké teploty

- V případě zjištění zvýšené vnitřní teploty se rozezná signalizace zvýšené teploty „ht“ a v okénku displeje bude blikat hodnota zjištěné teploty.
- K zastavení signalizace otevřených dveří krátce stiskněte tlačítko „ALARM/ECO“.
- Zobrazení zvýšené teploty automaticky zmizí pouze v případě, že se zjištěná teplota vrátí k normálu.

## Doporučené nastavení teploty

| Teplota okolí           | Nastavení mrazáku |
|-------------------------|-------------------|
| Tepleji (29°C a více)   | -18°C             |
| Normální (21°C - 28°C)  | -18°C             |
| Chladněji (20°C a méně) | -18°C             |

## Dopad na skladování potravin

Doba skladovatelnosti se může při jiném nastavení spotřebiče snížit.

Nejlepší doba skladování v mrazničce s doporučeným nastavením je následující:

| Ryby a různé druhy masa | Příprava                                 | Doba skladování (měsíce) | Délka rozmrazování při pokojové teplotě (hodiny) |
|-------------------------|--|--------------------------|--|
| Hovězí steak            | Zabalený k mražení v praktických porcích | 6-10                     | 1-2  |
| Jehněčí maso            | Zabalený k mražení v praktických porcích | 6-8                      | 1-2  |
| Telecí pečeně           | Zabalený k mražení v praktických porcích | 6-10                     | 1-2  |
| Telecí kostky           | Na malé kousky                           | 6-10                     | 1-2  |
| Skopové kousky          | Na kousky                                | 4-8                      | 2-3  |
| Mleté maso              | Musí být zabalené                        | 1-3                      | 2-3  |
| Droby (kousky)          | Zabalený k mražení v praktických porcích | 1-3                      | 1-2  |
| Párky/salámy            | Musí být zabalené                        |                          | Do rozmrazení                                    |
| Kuře a krůta            | Zabalený k mražení v praktických porcích | 7-8                      | 10-12  |
| Kachna/husa             | Zabalený k mražení v praktických porcích | 4-8                      | 10   |
| Jelen/králík/kanec      | Porce po 2,5 kg a bez kostí              | 9-12                     | 10-12  |

| Ryby a různé druhy masa                        | Příprava   | Doba skladování (měsíce) | Délka rozmrazování při pokojové teplotě (hodiny) |
|--|--|--------------------------|--|
| Sladkovodní ryby (pstruh, kapr, štika, candát) | Musí být omyté a osušené, dobře vyčištěné, ocasní ploutev a hlava musí být odříznuté | 2                        | Do úplného rozmrazení                            |
| Mořské ryby (okoun, platýs, kambala)           |  | 4-8                      | Do úplného rozmrazení                            |
| Tučné ryby (makrela, tuňák, sardinky)          |  | 2-4                      | Do úplného rozmrazení                            |
| Korýši   | Očištění a v sáčcích   | 4-6                      | Do úplného rozmrazení                            |
| Kaviár   | Ve vlastním hliníkovém nebo plastovém obalu  | 2-3                      | Do úplného rozmrazení                            |
| Hlemýždi                                       | Ve slané vodě, v hliníkovém nebo plastovém obalu                                     | 3                        | Do úplného rozmrazení                            |

| Zelenina a ovoce        | Příprava   | Doba skladování (měsíce) | Délka rozmrazování při pokojové teplotě (hodiny) |
|-------------------------|--|--------------------------|--|
| Květák                  | Odstraňte listy, rozdělte na části a vložte do nádoby s vodou a trochou citronu. | 10-12                    | Lze použít ve zmražené formě                     |
| Fazolky, zelené fazolky | Omyjte a nakrájejte na malé kousky.  | 10-13                    | Lze použít ve zmražené formě                     |
| Hrášek                  | Vyloupejte a opláchněte  | 12                       | Lze použít ve zmražené formě                     |
| Houby a chřest          | Omyjte a nakrájejte na malé kousky.  | 6-9                      | Lze použít ve zmražené formě                     |
| Zelí                    | Očištěné   | 6-8                      | 2  |
| Lilek                   | Po omytí nakrájejte na 2 cm kousky.  | 10-12                    | Plátky oddělte                                   |
| Kukuřice                | Očistěte a zabalte klas nebo zrna.   | 12                       | Lze použít ve zmražené formě                     |
| Mrkev                   | Očistěte a nakrájejte na plátky.   | 12                       | Lze použít ve zmražené formě                     |
| Paprika                 | Odstraňte stonek, rozdělte na poloviny a odstraňte semínka.                      | 8-10                     | Lze použít ve zmražené formě                     |

| Zelenina a ovoce       | Příprava                       | Doba skladování (měsíce) | Délka rozmrazování při pokojové teplotě (hodiny) |
|------------------------|--------------------------------|--------------------------|--|
| Špenát                 | Omytý.                         | 6-9                      | 2  |
| Jablko a hruška        | Nakrájené, oloupané.           | 8-10                     | (v chladničce) 5                                 |
| Meruňka a broskev      | Rozpulte a odstraňte pecku.    | 4-6                      | (v chladničce) 4                                 |
| Jahoda a malina        | Omyjte a očistěte.             | 8-12                     | 2  |
| Vařené ovoce           | V nádobě s přidáním 10% cukru. | 12                       | 4  |
| Švestky, třešně, višně | Omyjte je a vyjměte pecky.     | 8-12                     | 5-7  |

|               | Délka skladování (měsíce) | Délka rozmrazování při pokojové teplotě (hodiny) | Délka rozmrazování v troubě (minuty) |
|---------------|---------------------------|--|--------------------------------------|
| Chléb         | 4-6                       | 2-3  | 4-5 (220-225°C)                      |
| Sušenky       | 3-6                       | 1-1,5  | 5-8 (190-200 °C)                     |
| Koláč         | 1-3                       | 2-3  | 5-10 (200-225 °C)                    |
| Dort          | 1-1,5                     | 3-4  | 5-8 (190-200 °C)                     |
| Listové těsto | 2-3                       | 1-1,5  | 5-8 (190-200 °C)                     |
| Pizza         | 2-3                       | 2-4  | 15-20 (200 °C)                       |

## Zmrazování čerstvých potravin

- Mrazicí oddíl je vhodný ke zmrazování čerstvých potravin a ukládání zmrazených a hluboce zmrazených potravin na dlouhou dobu.
- Čerstvé potraviny, které mají být zmrazeny, vložte do spodního oddílu (pokud spotřebič v mrazničce obsahuje více než jeden oddíl).
- Maximální množství potravin, které lze zmrazit za 24 hodin, je uvedeno na typovém štítku.

## Ukládání mražených potravin

Při prvním spuštění nebo po delší době, kdy nebyl spotřebič v provozu, jej ponechejte běžet v super mrazícím režimu (pokud tento režim Váš spotřebič umožňuje).

### DŮLEŽITÉ !

V případě nechtěného rozmrazení, například pokud došlo k výpadku proudu po delší dobu, než je uvedeno v tabulce technických charakteristik (viz „Doba skladování při poruše“ ...), je třeba rozmražené potraviny rychle zkonzumovat nebo ihned uvařit, a až poté znovu zmrazit (po uvaření).

## Rozmrazování

- Hluboce zmrazené potraviny lze před použitím nechat rozmrazit v chladničce nebo při pokojové teplotě, podle toho, kolik času máte k dispozici.
- Malé kusy lze začít tepelně upravovat i zmrazené, ihned po vyjmutí z mrazáku. V takovém případě potravě tepelná úprava déle.

## Ledové kostky

Tento spotřebič lze vybavit jedním nebo více tácky pro výrobu ledových kostek.

## Příslušenství

### Odnímatelné police

- Stěny chladničky jsou vybaveny řadou výstupků, takže police lze umístit dle vlastního přání.

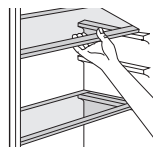

### Umístění dveřních přihrádek

- Aby bylo možné ukládat balení potravin různých velikostí, lze dveřní přihrádky vyjmout. Postupujte přitom následujícím způsobem: postupně přihrádku posunujte ve směru šipek, dokud se neuvolní.

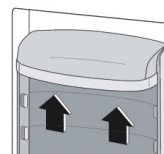

### Demontáž spodní zásuvky

1. Vysuňte spodní zásuvku nadoraz.
2. Zvedněte elastické přezky na obou stranách spodní zásuvky.
3. Spodní zásuvku vytáhněte.

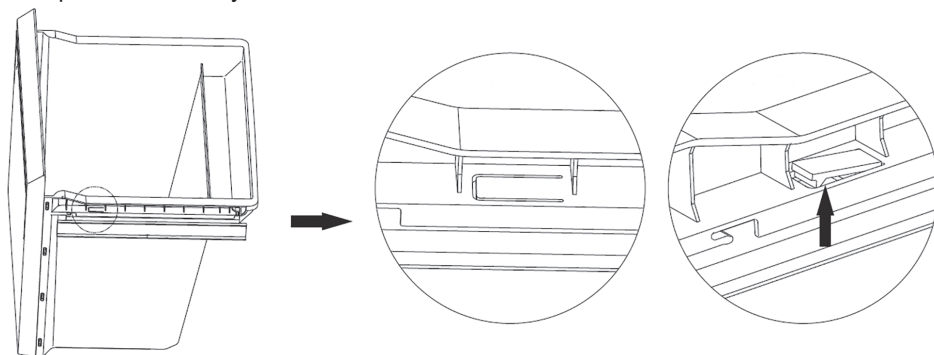

## Výměna svítidla

Tento výrobek obsahuje světelný zdroj typu LED (v energetické třídě G). Světelný zdroj v tomto produktu je vyměnitelný pouze profesionálem. Potřebujete-li jej vyměnit, kontaktujte, prosím, servisní středisko.

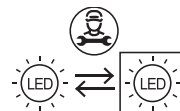

## Užitečné rady a tipy

Abyste zmrazovací proces co nejlépe využili, uvádíme několik důležitých pokynů:

- Maximální množství potravin, které lze zmrazit za 24 hodin, je uvedeno na typovém štítku.
- Proces zmrazování trvá 24 hodin. Během této doby nepřidávejte ke zmražení další potraviny.
- Zmrazujte pouze kvalitní čerstvé a důkladně očištěné potraviny.

- Připravujte potraviny v malých porcích, aby bylo možné je rychle a kompletně zmrazit a posléze rozmrazit jen potřebné množství.
- Potraviny zabalte do alobalu nebo igelitu a ujistěte se, že balení je vzduchotěsné. Zabraňte tomu, aby se čerstvé, dosud nezmrazené potraviny, dotýkaly již zmrazených potravin. Zabráňte tak zvýšení jejich teploty.
- Netučné potraviny lze uchovávat lépe a déle než tučné; sůl zkracuje trvanlivost potravin.
- Led konzumovaný ihned po vyjmutí z mrazáku může způsobit popálení pokožky mrazem.
- Doporučuje se označit každý jednotlivý zmrazený kus datem, abyste měli přehled o době uskladnění.

## Pokyny pro skladování mražených potravin

Chcete-li mrazák maximálně využít, pak byste měli zajistit následující:

- Ujistit se, že kupované mražené potraviny byly prodejcem řádně skladovány.
- Ujistit se, že mražené potraviny budou dopraveny z prodejny do mrazáku v nejkratším možném čase.
- Neotvírat příliš často dveře ani je nenechávat otevřené déle, než je nezbytně nutné.
- Po rozmrazení podléhají potraviny rychlé zkáze a nelze je znovu zmrazovat.
- Nepřekračujte dobu uskladnění uvedenou výrobcem potravin.

### Doporučené umístění jednotlivých typů potravin pro dlouhodobé skladování do různých oddělení/přihrádek mrazničky

| Oddělení / přihrádka spotřebiče | Typ potraviny                            |
|---------------------------------|--|
| Spodní zásuvka / police         | syrové maso, drůbež, ryby                |
| Střední zásuvky / police        | mražená zelenina, hranolky               |
| Horní zásuvka / polička         | zmrzlina, mražené ovoce, zmrazené pečivo |

## Čištění

Z hygienických důvodů je třeba vnitřní prostory chladničky včetně vnitřního příslušenství pravidelně čistit.

### UPOZORNĚNÍ !

Při čištění nesmí být spotřebič připojen k síti. Hrozí úraz elektrickým proudem!  
Před čištěním spotřebič vypněte a odpojte zástrčku ze sítě, anebo vypněte jistič nebo pojistky. Nikdy spotřebič nečistěte parním čističem. Na elektrických komponentech může kondenzovat vlhkost. Horké páry mohou způsobit poškození plastových částí. Před vrácením do servisu musí být spotřebič suchý.

### DŮLEŽITÉ !

Éterické oleje a organická rozpouštědla mohou poškodit plastové části, např. citrónový džus nebo šťáva z pomerančových slupek, kyselina máselná nebo čisticí prostředky obsahující kyselinu octovou.

- Zabraňte tomu, aby se tyto látky dostaly do kontaktu se součástmi spotřebiče.
- Nepoužívejte brusná čisticí prostředky.
- Pokud mražené potraviny vyjmete z mrazáku, skladujte je na studeném místě, dobře přikryté.
- Vypněte spotřebič a vytáhněte zástrčku ze sítě nebo vypněte jistič nebo pojistky.

- Spotřebič a vnitřní příslušenství čistěte tkaninou a vlažnou vodou. Po čištění vodu otřete a vše vytřete do sucha.
- Po úplném vysušení uveďte spotřebič znovu do provozu.

## Odmrazování mrazáku

- Tento spotřebič je vybaven technologií NO FROST (= „beznámrazová technologie“), takže k tvorbě námrazy u něho nedochází.
- Spotřebič je z tohoto pohledu bezúdržbový. Veškerá přebytečná vlhkost se z mrazničky odvádí automaticky.

## Informace o No-Frost technologii

- No-Frost mrazničky se liší od jiných statických mrazniček v jejich funkčních principech.
- U klasické mrazničky se vlhkost vstupující do mrazničky z okolního prostoru a vlhkost z potravin stává příčinou námrazy v mrazničce. Při pravidelném odmrazování ledu z vnitřních prostor mrazničky musíte vždy mrazničku vypnout, vzít zmrazené jídlo, které pak musí být po dobu čištění mrazničky uchováno v konstantní teplotě mimo mrazničku a odstranit led, nashromážděný v mrazáku.
- U NO-FROST mrazničky je situace zcela odlišná. Suchý a studený vzduch je vháněn do mrazáku prostřednictvím ventilátoru. Vháněný studený vzduch proudí všemi prostory (šuplíky) mrazničky a rovnoměrně ochlazuje veškeré vaše potraviny. Zabraňuje tak vstupu vlhkosti a vzniku námrazy.

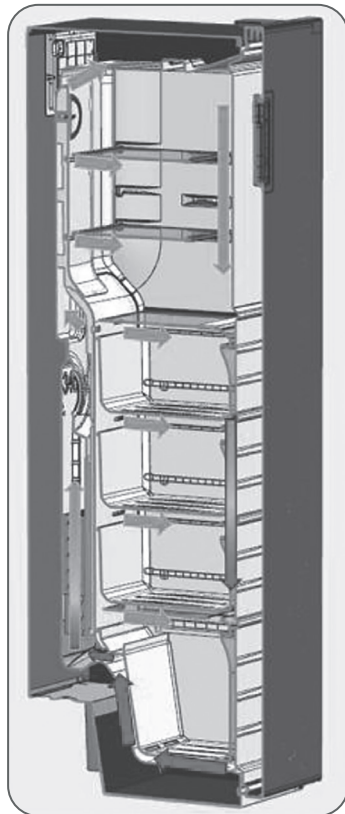

## VII. ŘEŠENÍ PROBLÉMŮ

### UPOZORNĚNÍ!

Než začnete řešit jakýkoliv problém se spotřebičem, odpojte jej z elektrické sítě. Problémy, které nejsou uvedeny v tomto návodu, může řešit pouze kvalifikovaný elektrikář nebo povoláná osoba.

### DŮLEŽITÉ!

Během běžného provozu jsou slyšet různé zvuky (z kompresoru, z cirkulace chladiva) – tyto zvuky nejsou důvodem k reklamaci!

| Problém                        | Možná příčina   | Řešení  |
|--------------------------------|---|---|
| Spotřebič nefunguje.           | Knoflík regulace teploty je nastaven na hodnotu „0“.                                      | Nastavením knoflíku na jinou hodnotu zapnete spotřebič.                         |
|                                | Síťová zástrčka není zapojena nebo je uvolněná.   | Zapojte síťovou zástrčku.   |
|                                | Pojistka se spálila nebo je vadná (je vypnutý jistič).                                    | Zkontrolujte pojistku a v případě nutnosti ji vyměňte (zapněte jistič).         |
|                                | Zásuvka je vadná.   | Vady elektrické sítě musí opravit elektrikář.                                   |
| Potraviny jsou příliš teplé.   | Teplota není správně nastavená.   | Podívejte se do části zabývající se počátečním nastavením teploty.              |
|                                | Dveře byly delší dobu otevřené.   | Dveře otevírejte pouze po nezbytně nutnou dobu.                                 |
|                                | Během posledních 24 hodin bylo do spotřebiče vloženo velké množství teplých potravin.     | Nastavte regulátor teploty dočasně na nižší teplotu.                            |
|                                | Spotřebič je blízko zdroje tepla.   | Viz část zabývající se místem instalace.  |
| Spotřebič chladí příliš silně. | Teplota je nastavena na příliš nízkou hodnotu.  | Nastavte knoflík regulace teploty dočasně na vyšší teplotu.                     |
| Nezvyklé zvuky.                | Spotřebič nestojí rovně.  | Upravte nastavení nožek.  |
|                                | Spotřebič se dotýká stěny nebo jiných předmětů.   | Mírně spotřebič posuňte.  |
|                                | Některá část zadní strany spotřebiče, například potrubí, se dotýká jiné části nebo stěny. | Je-li to nutné, opatrně příslušnou část odkloňte tak, aby se ničeho nedotýkala. |
| Voda na podlaze.               | Odvodňovací otvor je ucpaný.  | Viz část týkající se čištění.   |
| Boční stěna je teplá.          | V panelu je kondenzátor.  | Jde o normální jev.   |

Pokud se porucha objeví znovu, kontaktujte servisní středisko.

## VIII. TECHNICKÁ DATA

- Technické informace se nacházejí na Typovém štítku uvnitř spotřebiče (eventuálně na jeho zadní straně) a na energetickém štítku.
- „Informační list“ a „Návod k použití“ najdete ke stažení na stránkách: [www.eta.cz](http://www.eta.cz).
- QR kód na energetickém štítku, dodaném se spotřebičem, poskytuje webový odkaz na informace, týkající se specifikace tohoto spotřebiče v EU EPREL databázi.
- Uschovejte energetický štítek společně s uživatelskou příručkou a všemi ostatními dokumenty, dodanými s tímto spotřebičem. Stejně informace v EPREL databázi je také možné najít pomocí odkazu: <https://eprel.ec.europa.eu>
- Název modelu (číslo produktu) najdete na Typovém štítku spotřebiče, a také na energetickém štítku, dodaném se spotřebičem.
- Výrobce si vyhrazuje právo na změnu technické specifikace výrobku.
- Případné další dotazy zasílejte na [info@eta.cz](mailto:info@eta.cz)

## IX. PÉČE O ZÁKAZNÍKA

- Vždy používejte originální náhradní díly.
- Při kontaktování našeho autorizovaného servisu nebo informační linky se ujistěte, že máte k dispozici následující údaje: Název modelu (číslo produktu) a sériové číslo (SN).
- Tyto informace lze najít na Typovém štítku (eventuálně na samostatném štítku v jeho blízkosti).
- Výrobce si vyhrazuje právo změny bez předchozího upozornění.
- Originální náhradní díly pro vybrané konkrétní součásti výrobku jsou k dispozici minimálně 7 nebo 10 let (v závislosti na typu součásti) od uvedení posledního kusu spotřebiče na trh.
- Vyhrazujeme si právo na případné změny a chyby v návodu k použití.

**Údržbu rozsáhlejšího charakteru nebo údržbu, která vyžaduje zásah do vnitřních částí spotřebiče, musí provést odborný servis! Nedodržením pokynů výrobce zaniká právo na opravu!**

Případné další informace o spotřebiči a servisní síti získáte na infolince **+420 545 120 545** nebo na internetové adrese **www.eta.cz**

Informace k reklamaci, opravě výrobků nebo nákupu náhradních dílů naleznete na stránkách **www.eta.cz/servis-eu**.

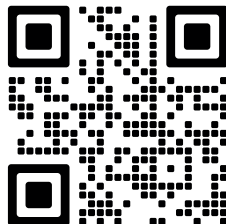

**Ďakujeme**, že ste si vybrali tento výrobok. Odporúčame vám, aby ste venovali nejaký čas prečítaniu tohto návodu / inštaláčného návodu a plne pochopili, ako správne spotrebič nainštalovať a používať. Prečítajte si všetky pokyny ešte pred použitím spotrebiča a návod si uschovajte pre ďalšiu potrebu.

## I. BEZPEČNOSTNÉ INFORMÁCIE

- V záujme vlastnej bezpečnosti a na zabezpečenie správneho používania si pred inštaláciou a prvým použitím spotrebiča pozorne prečítajte tento návod, vrátane tipov a upozornení. Aby nedošlo k zbytočným chybám a nehodám, je dôležité zabezpečiť, aby osoby používajúce spotrebič boli dôkladne oboznámené s jeho prevádzkou a bezpečnostnými funkciami. Tento návod uschovajte a uistite sa, že zostane u spotrebiča aj v prípade jeho presťahovania alebo predaja tak, aby každý, kto ho bude počas jeho životnosti užívať, bol riadne informovaný o použití a bezpečnosti.
- Dodržujte bezpečnostné opatrenia tohto návodu na použitie z dôvodu bezpečnosti a ochrany majetku, pretože výrobca nezodpovedá za škody spôsobené ich nedodržiavaním.

### **Bezpečnosť detí a nemohúcich osôb**

- Spotrebič môžu používať deti staršie ako 8 rokov a osoby s obmedzenými fyzickými, senzorickými alebo mentálnymi schopnosťami alebo nedostatkom skúseností a znalostí, len ak sú pod dohľadom alebo majú pokyny týkajúce sa používania spotrebiča a chápu s tým spojené riziká.
- Deti vo veku od 3 do 8 rokov môžu vkladať a následne aj vykladať potraviny z chladiacich spotrebičov.
- Je potrebné dohliadať na deti, aby sa so spotrebičom nehrali.
- Čistenie a údržbu by nemali vykonávať deti, pokiaľ nie sú staršie ako 8 rokov a nie sú pod dohľadom.
- Akékoľvek obaly ukladajte mimo dosahu detí, pretože hrozí riziko udusenía.
- Ak spotrebič vyradíte z prevádzky, vytiahnite ho za zásuvky, odstrihnite sieťový kábel (čo najbližšie spotrebiča) a odstráňte dvere, aby hrajúce sa deti neutrpeli úraz elektrickým prúdom alebo sa do spotrebiča nezavreli.
- Ak má tento spotrebič s magnetickým uzáverom dverí nahradiť starší spotrebič s pružinovým zámkom (západkou) na dverách

alebo na vekú, uistite sa pred vyvezením starého spotrebiča, že ste túto pružinovú západku znefunkčnili. Zabráňte tým, že sa spotrebič nestane smrtiacou pascou pre deti.

## Všeobecná bezpečnosť

### UPOZORNENIE!

Dbajte, aby boli voľné vetracie otvory v okolí spotrebiča alebo tam, kde je spotrebič zabudovaný.

### UPOZORNENIE!

Nepoužívajte na urýchlenie odmrazovacieho procesu mechanické zariadenia ani iné prostriedky, než tie, ktoré odporúča výrobca.

### UPOZORNENIE

Nepoškodzuje chladiace okruhy.

### UPOZORNENIE!

Vnútri chladiacich zariadení spotrebičov nepoužívajte iné elektrické spotrebiče (napríklad zariadenia na výrobu zmrzliny), ak nie sú na tento účel schválené výrobcom.

### UPOZORNENIE!

Nedotýkajte sa žiarovky, ak bola dlhšiu dobu zapnutá, pretože môže byť veľmi teplá. 1).

### VAROVANIE!

Pri umiestnení spotrebiča zaistite, aby napájací kábel nebol nikde zaseknutý alebo poškodený.

### VAROVANIE!

Za zadnú stenu prístroja neumiestňujte viacnásobné zásuvky, ani prenosné napájacie zdroje (predlžovačky).

- V tomto spotrebiči neskladujte výbušné látky, napríklad aerosóly s horľavým stlačeným plynom.
- Chladiace okruhy spotrebiče obsahujú chladiivo izobután (R600a), čo je prírodný plyn s vysokou úrovňou prispôsobenia sa okoliu, ktorý je však horľavý.

- Pri preprave a inštalácii spotrebiča sa uistite, že nedošlo k poškodeniu niektorej zo súčastí chladiaceho okruhu.
  - Nepoužívajte otvorený oheň a zápalné prostriedky;
  - Miestnosť, kde sa spotrebič nachádza, dôkladne vetrajte.
- Je nebezpečné meniť špecifikácie alebo akýmkoľvek spôsobom tento výrobok upravovať. Poškodenie sieťového kábla môže spôsobiť skrat, požiar a (alebo) úraz elektrickým prúdom. Tento spotrebič je určený na použitie v domácnosti a na podobnom použití, napríklad:
  - V zamestnaneckých kuchynkách, v obchodoch, kanceláriách a v inom pracovnom prostredí.
  - Na farmách a klientov v hoteloch, motelloch a inom prostredí rezidenčného typu.
  - V zariadeniach pre ubytovanie s raňajkami.
  - V stravovacích zariadeniach a na podobné použitie mimo maloobchod.

### **UPOZORNENIE!**

Elektrické komponenty (zástrčka, sieťový kábel, kompresor atď.)  
Musí vymieňať certifikovaný servisný zástupca alebo  
kvalifikovaný servisný technik.

### **UPOZORNENIE!**

Žiarovka dodávaná v tomto spotrebiči je „žiarovkou pre špeciálne použitie“, ktoré je použiteľná len s príslušným spotrebičom.  
Túto „žiarovku pre špeciálne použitie“ nie je možné používať  
pre svietenie v domácnosti.<sup>1)</sup>

- Sieťový kábel sa nesmie predlžovať.
- Uistite sa, že sieťová zástrčka nie je stlačená ani poškodená zadnou stranou spotrebiča. Stlačená a poškodená elektrická zástrčka sa môže prehriať a spôsobiť požiar.
- Uistite sa, že sa môžete dostať k sieťovej zástrčke spotrebiča.
- Nevyťahujte zástrčku ťahaním za sieťový kábel.
- Ak je elektrická zásuvka uvoľnená, nezapájajte do nej zástrčku z dôvodu rizika úrazu elektrickým prúdom alebo požiaru.
- Spotrebič sa nesmie prevádzkovať bez žiarovky.<sup>1)</sup>
- Spotrebič je ťažký. Pri jeho sťahovaní je potrebná opatrnosť.
- Nedotýkajte sa predmetov vyňatých z mraziaceho oddielu, pokiaľ máte vlhké alebo mokré ruky, pretože by mohlo dôjsť k odreninám pokožky alebo mrazovým popáleninám.
- Nevystavujte spotrebič dlhšiu dobu priamemu slnku.

## Každodenné používanie

- Nekladajte horúce potraviny na plastové časti spotrebiča.
- Neukladajte potraviny tak, že sa dotýkajú zadnej steny.
- Mrazené potraviny sa nesmú po rozmrazení znovu zmrazovať.
- Balené mrazené potraviny skladujte v súlade s pokynmi výrobcu mrazených potravín.<sup>2)</sup>
- Odporúčania výrobcu spotrebiča na uskladňovanie potravín je potrebné presne dodržiavať. Pozri príslušné pokyny.
- V mrazničke neskladujte sýtené a perlivé nápoje, pretože vytvárajú tlak na steny nádoby, čo môže pôsobiť ich roztrhnutie a následné poškodenie spotrebiča.<sup>2)</sup>
- Nanuky môžu spôsobiť popálenie mrazom, ak ich budete konzumovať ihneď po tom, čo ich vyberiete z mrazničky.<sup>2)</sup>
- Nikdy nekladajte do mrazničky potraviny bez obalu!<sup>2)</sup>

## Dodržiujte prosím nasledujúce pokyny, aby ste zabránili kontaminácii potravín:

- Dlhodobé otváranie dverí môže spôsobiť výrazné zvýšenie teploty v priehradkách spotrebiča.
- Pravidelne čistite povrchy, ktoré môžu prísť do styku s potravinami, a dostupné odvodňovacie systémy.
- Vyčistíte nádrže na vodu, pokiaľ neboli použité 48 hodín, prepláchnite vodovodný systém napojený na prívod vody, ak voda nebola čerpaná počas 5 dní (ak ich spotrebič obsahuje).
- Surové mäso a ryby skladujte vo vhodných nádobách v chladničke tak, aby sa nedostali do styku s inými potravinami.
- Dvojhviezdičkové priestory pre mrazené potraviny (ak ich spotrebič obsahuje) sú vhodné pre skladovanie predmrazených potravín, skladovanie alebo výrobu zmrzliny a výrobu kociek ľadu.
- Jedno-, dvoj- a trojhviezdičkové priestory (ak ich spotrebič obsahuje) nie sú vhodné pre zmrazovanie čerstvých potravín.
- Ak chladiaci spotrebič zostane po dlhšiu dobu prázdny, vypnite, odmrazte, vyčistite, osušte a nechajte dverka otvorené, aby sa zabránilo tvorbe plesní vo vnútri spotrebiča.

## Starostlivosť a údržba

- Pred vykonávaním údržby odpojte sieťovú zástrčku zo zásuvky.
- Nečistite spotrebič kovovými predmetmi.
- Neodstraňujte námrazu zo spotrebiča pomocou ostrých predmetov. Použite plastovú škrabku.<sup>2)</sup>

<sup>1)</sup> Ak je v oddelení svetlo.

<sup>2)</sup> Ak má chladnička mraziaci oddiel.

<sup>3)</sup> Ak má chladnička oddiel pre čerstvé potraviny.

- Pravidelne kontrolujte odvodňovací kanálik pre vodu po rozmrazovaní. Ak je to nutné, vyčistite ho. Ak je odvodňovací kanálik upchatý, bude sa v dolnej časti spotrebiča hromadiť voda.<sup>3)</sup>

## Inštalácia

### DÔLEŽITÉ !

V prípade elektrického pripojenia presne dodržiavajte pokyny uvedené v príslušných ustanoveniach.

- Rozbalte spotrebič a skontrolujte, či nie je poškodený. Ak je spotrebič poškodený, nezapájajte ho. Prípadné poškodenie ihneď nahláste v mieste, kde ste spotrebič zakúpili. V takom prípade uschovajte obal.
- Odporúča sa počkať najmenej štyroch hodiny, než spotrebič zapojíte, aby mohol olej natiecť späť do kompresora.
- Okolo spotrebiča by mala byť umožnená dostatočná cirkulácia vzduchu, inak môže dôjsť k prehrievaniu. Ak chcete docieľiť dostatočného odvetrávania spotrebiča, riadte sa pri inštalácii príslušnými pokynmi.
- Všade tam, kde je to možné, je potrebné používať medzi spotrebičom a stenou rozpery, aby nedošlo k dotýkaniu alebo zachyteniu teplých súčastí (kompresora, kondenzátora) a tým možnému spáleniu.
- Spotrebič nesmie byť umiestnený v blízkosti radiátorov alebo sporákov.
- Uistite sa, že po inštalácii spotrebiča je sieťová zástrčka dostupná.

## Servis

- Akékoľvek práce nutné na vykonanie servisu spotrebiča musí vykonať kvalifikovaný elektrikár alebo kompetentná osoba.
- Servis tohto výrobku musí vykonávať autorizované servisné stredisko a musí sa používať len originálne náhradné diely.



**VAROVANIE!** Pri používaní, údržbe a likvidácii spotrebiča venujte pozornosť symbolu na ľavej strane, ktorý je umiestnený na zadnej strane spotrebiča (zadný panel alebo kompresor) so žltou alebo oranžovou farbou. Je to výstražný symbol „nebezpečenstvo požiaru“. V potrubí chladiva a kompresora sú horľavé materiály. Počas používania, servisu a likvidácie sa uistite, že sa spotrebič nachádza dostatočne ďaleko od zdroja ohňa.



**VAROVANIE:** nevystavujte spotrebič dažďu alebo vlhkosti, aby ste predišli vzniku požiaru alebo úrazu elektrickým prúdom. pred opravou alebo vždy, keď spotrebič nepoužívate, vypnite ho zo zásuvky v prístroji niesú žiadne časti opraviteľné spotrebiteľom. vždy sa obracajte na kvalifikovaný autorizovaný servis. spotrebič je pod nebezpečným napätím.

## II. LIKVIDÁCIA A EKOLÓGIA

### Úspora energie

- Nevkladajte do spotrebiča teplé potraviny.
- Neukladajte potraviny blízko seba, pretože by ste tým bránili cirkulácii vzduchu.
- Uistite sa, že sa potraviny nedotýkajú zadnej steny priehradky (priehradiek);
- Ak dôjde k výpadku elektriny, neotvárajte dvere.
- Neotvárajte dvere často.
- Nenechávajte dvere otvorené po príliš dlhú dobu.
- Nenastavujte termostat na zbytočne nízku teplotu.
- Všetky zásuvky, police a dverové priehradky by mali byť umiestnené vo svojej pozícii pre dosiahnutie čo najnižšej spotreby energie.

### Ochrana životného prostredia



Spotrebič neobsahuje plyny, ktoré by mohli poškodiť ozónovú vrstvu, a to v chladiacich okruhoch ani v izolačných materiáloch. Spotrebič nesmie byť likvidovaný spoločne s komunálnym odpadom. Izolačná pena obsahuje horľavé plyny: spotrebič je potrebné likvidovať podľa predpisov týkajúcich sa tohto spotrebiča, ktoré sú k dispozícii u oficiálnych služieb v mieste vášho bydliska. Dbajte, aby nedošlo k poškodeniu chladiacej jednotky, najmä tepelného výmenníka. Materiály použité v tomto spotrebiči označené symbolom  sú recyklovateľné.



Tento symbol na produkte alebo balení znamená, že s produktom nemožno zaobchádzať ako s domovým odpadom, ale je potrebné ho dopraviť na príslušné zberné miesto odpadu pre recykláciu elektrických a elektronických zariadení. Tým, že tento produkt bude správnym spôsobom zlikvidovaný, prispějete k tomu, že nedôjde k potenciálnym negatívnym vplyvom na životné prostredie a ľudské zdravie,

ku ktorým by došlo v dôsledku zlého postupu likvidácie odpadu.

Pre podrobnejšie informácie o recyklácii výrobku sa obráťte na miestny úrad, službu zaisťujúcu likvidáciu domáceho odpadu alebo obchod, kde ste výrobok zakúpili.

### Baliace materiály

Urobili sme to najlepšie pre zníženie množstva obalov a zaistili sme ich jednoduché rozdelenie na 3 materiály: lepenka, papierová drť a roztiahnutý polyetylén. Tento prístroj obsahuje materiály, ktoré môžu byť po demontáži špecializovanou spoločnosťou recyklované. Dodržujte prosím miestne nariadenia týkajúce sa nakladania s baliacimi materiálmi, vybitými batériami a starým zariadením.

### III. VYOBRAZENIE

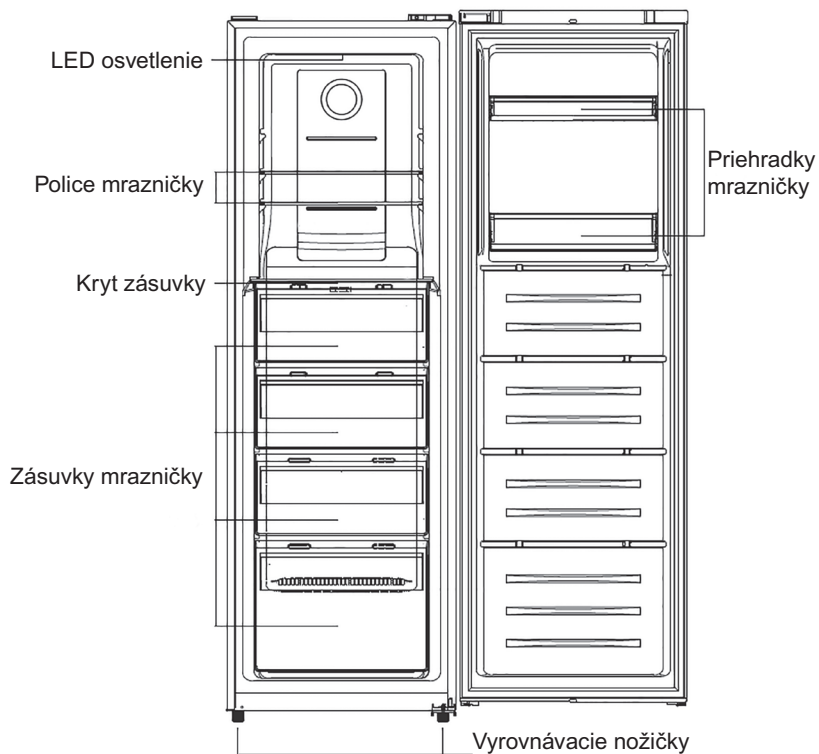

Poznámka: Obrázok vyššie je len orientačný. Skutočný spotrebič sa v detailoch môže líšiť.

### IV. ZMENA ORIENTÁCIE DVERÍ

**Potrebné nástroje:** plochý skrutkovač, krížový skrutkovač, kľúč na matice a súčasti priložené v plastovom vrečku.

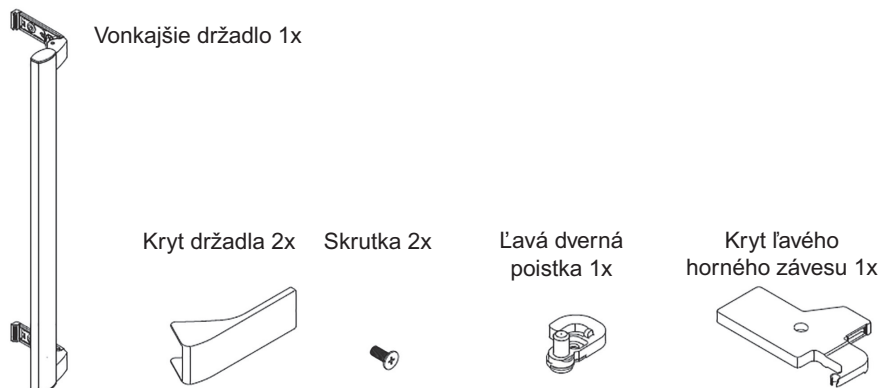

- Zaistite, aby bol spotrebič odpojený zo zásuvky a prázdny.
- Aby bolo možné odstrániť dvere, je potrebné nakloniť spotrebič smerom dozadu. Oprite spotrebič o pevný predmet, aby počas zmeny orientácie dverí nepošmykol.
- Všetky odstránené časti je potrebné si ponechať, aby mohli byť dvere znovu nainštalované.
- Nekladte spotrebič naležato, mohlo by dôjsť k poškodeniu chladiaceho systému.
- Pri montáži je lepšie, ak sa spotrebičom manipulujú 2 osoby.

1. Odstráňte horné kryty elektrickej skrine.

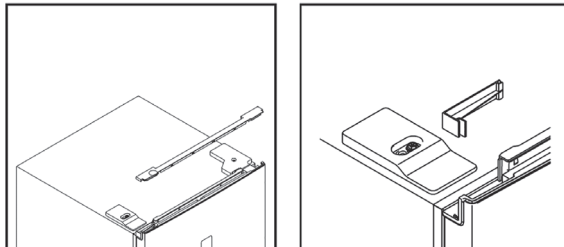

2. Odskrutkujte kryt horného závesu a odpojte konektory dverného spínača a displeja.

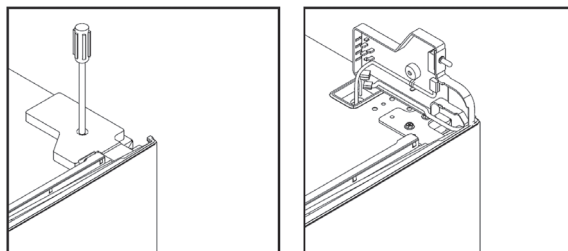

3. Odskrutkujte a odstráňte horný záves, potom odstráňte dvere.

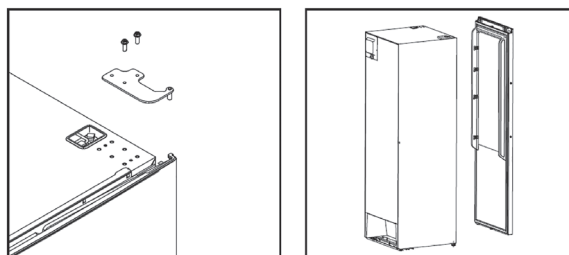

4. Odstráňte ľavú dvernú poistku, vyberte z vrečka pravú dvernú poistku a namontujte na ľavú stranu.

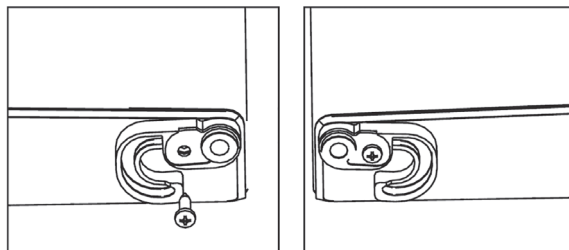

5. Odskrutkujte spodný záves a vyrovnávaciu nožičku prehodte z ľavej strany na pravú.

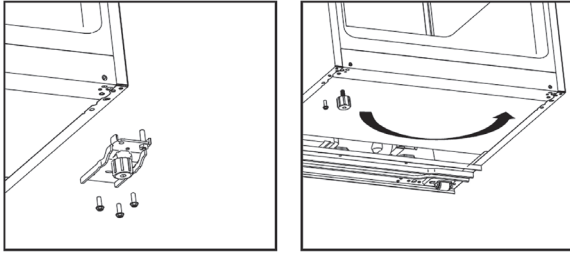

6. Odskrutkujte čap spodného závesu a premiestnite ho z pravej strany na ľavú. Potom namontujte spodný záves na ľavú stranu spotrebiča.

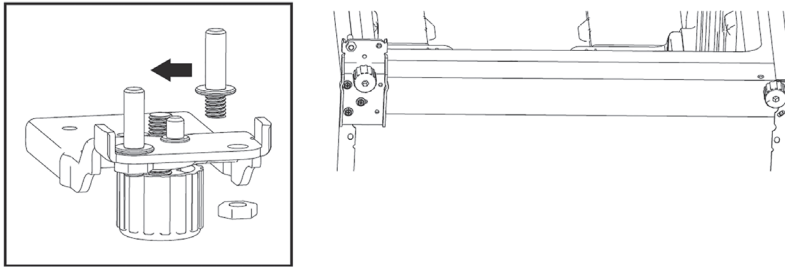

7. Odskrutkujte čap z horného závesu a presuňte ho zo spodnej strany na hornú. Premiestnite dverný spínač z pravého krytu závesu do ľavého krytu závesu (nájdete ho vo vrecku príslušenstvom).

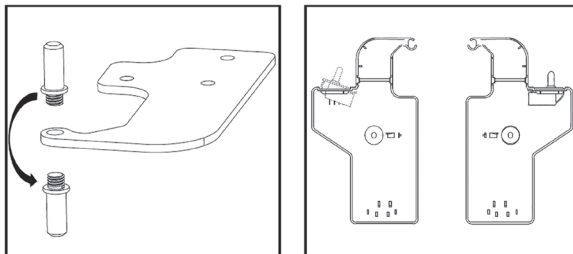

8. Odskrutkujte dekoratívny kryt z ľavej strany a priskrutkujte ho na pravú stranu.

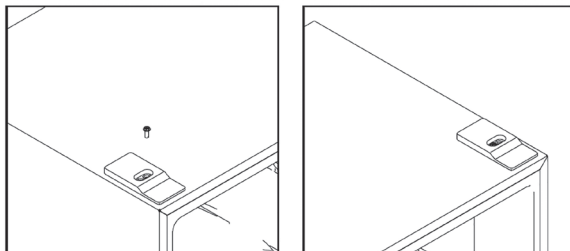

9. Namontujte dvere a premiestnite spojovacie káble z pravej strany na ľavú.

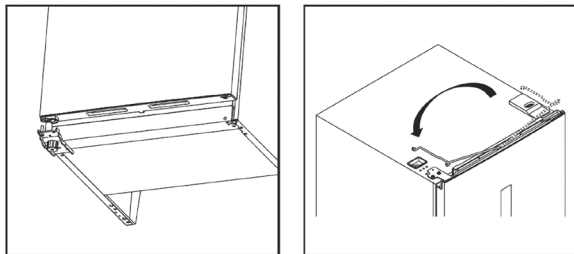

10. Pripevnite horný záves na ľavú stranu. Pri montáži horného závesu dbajte na správne tesnenie.

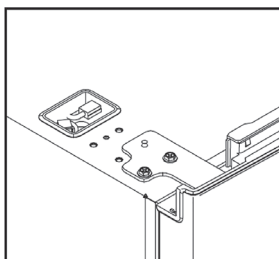

11. Prepojte konektory dverného spínača a displeja. Potom dajte na miesto kryt horného závesu.

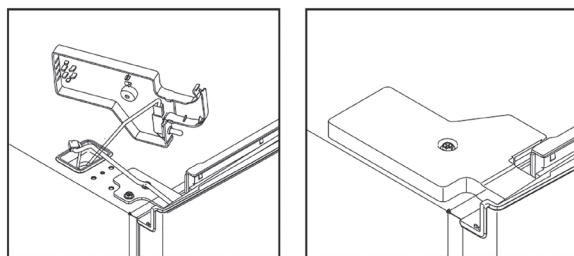

12. Kryty hornej elektrickej skrine pripevnite na pravú stranu.

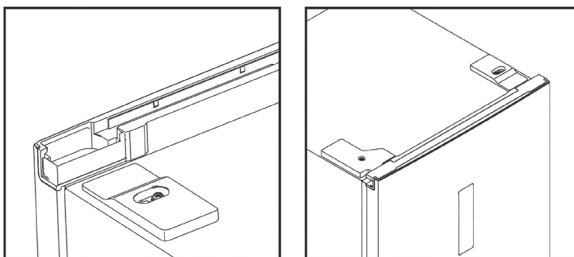

13. Vyberte tesnenie dverí chladničky a mrazničky, otočte ich o 180° a potom ich vložte späť.

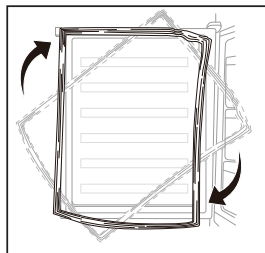

## V. INŠTALÁCIA

### Inštalujte vonkajší držiak dverí

1. Odstráňte kryty z otvorov pre skrutky.

Krok 1

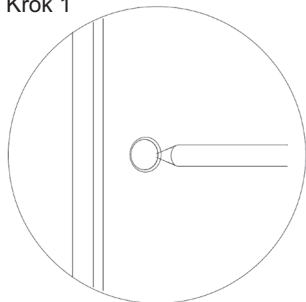

2. Vyberte vonkajšie držadlo zo zásuvky na ovocie a zeleninu a pripevnite ich.

Krok 2

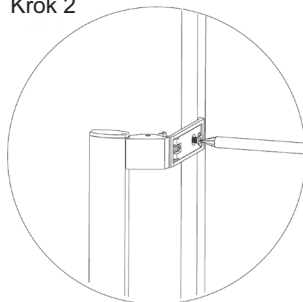

3. Pripevnite kryty vonkajšieho držadla.

Krok 3

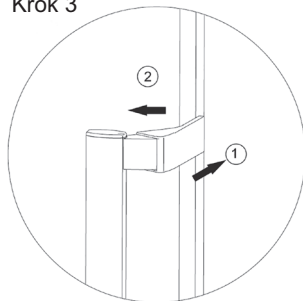

## Požiadavka na priestor

- Ponechajte dostatok priestoru pre otvorenie dverí.

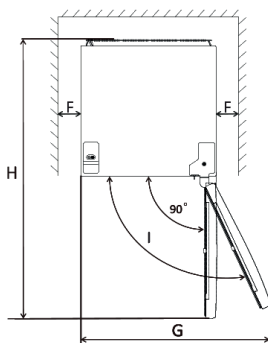
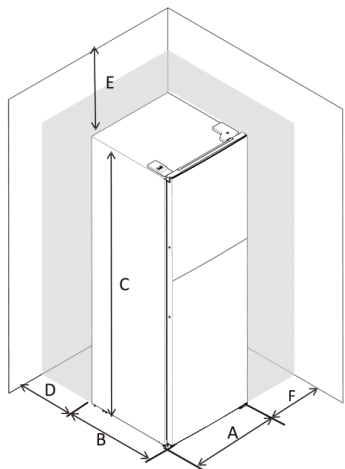

|   |           |
|---|-----------|
| A | 600 mm    |
| B | 650 mm    |
| C | 1850 mm   |
| D | min=50 mm |
| E | min=50 mm |
| F | min=10 mm |
| G | 835 mm    |
| H | 1323 mm   |
| I | 115 °     |

## Vyrovnanie spotrebiča

- Vyrovnanie vykonáte pomocou dvoch nastaviteľných nožičiek na prednej strane spotrebiča.

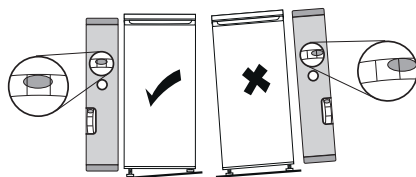
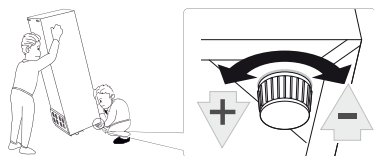

- Pokiaľ nie je spotrebič vyrovnaný, dvere a magnetické tesnenie nebudú dobre doliehať.

## Miesto

Inštalujte tento spotrebič tam, kde okolitá teplota zodpovedá druhu klímy na typovom štítku spotrebiča. Pre chladiace spotrebiče s klimatickou triedou:

- rozšírené mierne pásmo: „Tento chladiaci spotrebič je určený na používanie pri teplotách okolia od 10 ° C do 32 ° C.“; (SN)
- mierne pásmo: „Tento chladiaci spotrebič je určený na používanie pri teplotách okolia od 16 ° C do 32 ° C.“; (N)
- subtropické pásmo: „Tento chladiaci spotrebič je určený na používanie pri teplotách okolia od 16 ° C do 38 ° C.“; (ST)
- tropické pásmo: „Tento chladiaci spotrebič je určený na používanie pri teplotách okolia od 16 ° C do 43 ° C.“; (T)

Toto zariadenie nie je určené na používanie v nadmorských výškach pres 2000 m n.m.

Toto zariadenie je určené do klimatických tried SN, N, ST, T alebo teploty okolia 10 - 43°C.

## Umiestnenie

Spotrebič je potrebné inštalovať v dostatočnej vzdialenosti od zdrojov tepla, ako sú radiátory, bojler, priame slnko atď. Zabezpečte, aby okolo zadnej časti skrine spotrebiča mohol voľne cirkulovať vzduch. V prípade, že spotrebič je umiestnený pod prečnievajúcu

stenou, musí byť medzi hornou časťou skrine spotrebiča a stenou medzera najmenej 100 mm, aby bol zaistený najlepší výkon spotrebiča. V ideálnom prípade je však lepšie spotrebič pod prečnievajúcu stenu neumiestňovať. Presné vyrovnanie spotrebiča je zabezpečené jednou alebo viacerými nastaviteľnými nožičkami v základni spotrebiča. Tento spotrebič nie je určený na zabudovanie.

### UPOZORNENIE!

Je potrebné zabezpečiť, aby bolo možné odpojiť spotrebič od elektrického napájania zo siete, preto musí byť po inštalácii spotrebiča zástrčka ľahko prístupná.

SK

## Elektrické zapojenie

- Pred zapojením do siete sa uistite, že napätie a spotreba uvedené na typovom štítku zodpovedajú elektrickému napájaniu u vás doma. Spotrebič musí byť uzemnený. Zástrčka kábla elektrického napájania je na tento účel vybavená príslušným kontaktom. Ak nie je zásuvka elektrického napájania vo vašej domácnosti uzemnená, pripojte spotrebič k zvláštnemu uzemneniu v súlade s aktuálnymi predpismi po konzultácii s kvalifikovaným elektrikárom.
- Výrobca odmieta akúkoľvek zodpovednosť v prípade, že vyššie uvedené bezpečnostné opatrenia nebudú dodržané.

## VI. KAŽDODENNÉ POUŽÍVANIE

### Prvé použitie / vyčistenie vnútorného priestoru

- Pred prvým použitím spotrebiča umyte vnútorné priestory a všetko vnútorné príslušenstvo vlažnou vodou s neutrálnym umývacím prípravkom, aby ste odstránili typický pach úplne nového výrobku. Potom spotrebič dôkladne vysušte.

### DÔLEŽITÉ !

Nepoužívajte čistiace prostriedky ani brúsne prášky, pretože by mohlo dôjsť k poškodeniu povrchovej úpravy.

## Používanie ovládacieho panela

### 1.0 Úvod do používateľského rozhrania

#### 1.1 Ovládacie rozhranie

**FREEZER:** Ovládanie teploty spotrebiča

**SUPER:** Zapnutie a vypnutie režimu SUPERMRAZENIE

**ALARM/ECO:** Vypnutie signalizácie otvorených dverí, zapnutie a vypnutie režimu ECO

**LOCK:** Zamknutie a odomknutie

#### 1.2 LED DISPLEJ

1. Okno displeja pre nastavenú teplotu
2. Ikona režimu supermrazenie
3. Ikona režimu ECO
4. Ikona zamknutia a odomknutia

#### 2.0 Stlačenie tlačidla

- Všetky tlačidlá fungujú iba v režime odomknutia.
- Po stlačení tlačidla sa vždy ozve krátke pípnutie.

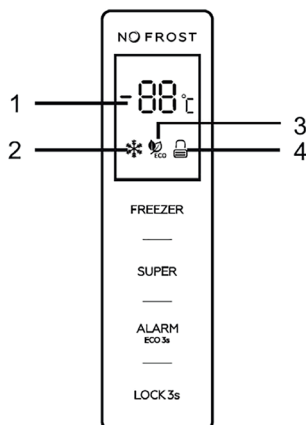

## 2.1 MRAZIACI ODDIEL

- Ovládanie teploty spotrebiča je funkčné iba v používateľom definovanom režime.
- Jednotlivými dotykmi tlačidla „FREEZER“ sa teplota mení v cykle od -14 °C do -22 °C. Hneď ako prestanete ovládať tlačidlo, 5 sekúnd bude blikať svetlo, následné sa nastaví zvolená teplota.

## 2.2 SUPER - zapnutie a vypnutie režimu Super

- Stlačením tlačidla zvolíte režim „SUPERMRAZENIE“. Po 5 sekundách blikania ikony režimu „SUPER“ sa spotrebič prepne do režimu SUPERMRAZENIE.
- Po zvolení režimu SUPERMRAZENIE sa rozsvieti ikona režimu „SUPER“ a v okienku displeja sa zobrazí -25 °C. Po stlačení tlačidla „FREEZER“ v režime „SUPERMRAZENIE“ trikrát zabliká ikona supermrazenia, avšak teplotu mraziaceho oddielu nie je možné zmeniť.
- Ukončenie režimu SUPERMRAZENIE
  - Na vypnutie režimu supermrazenie stlačte tlačidlo „SUPER“.
  - Ak v priebehu 50 hodín supermraziaceho režimu nedôjde k žiadnemu ovládaniu pomocou tlačidiel, chladnička sa automaticky zastaví a vráti do predchádzajúceho nastavenia.

### UPOZORNENIE:

V režime supermrazenie sa môže spotrebič prejavovať o niečo hlasnejšie než pri bežnej prevádzke.

## 2.3. ECO: zapnutie a vypnutie režimu ECO

V režime ECO bude teplota mrazničky nastavená na základe teploty okolia, aby sa docielilo najnižšej spotreby energie.

- Ak je teplota okolia menšia ako 27 °C, teplota mrazničky sa automaticky nastaví na -18 °C.
- Teplota okolia sa pohybuje medzi 28 °C až 34 °C, potom sa teplota mrazničky automaticky nastaví na -16 °C.
- V prípade teploty okolia vyššia ako 35 °C, teplota mrazničky je automaticky nastavená na -15 °C.

## 2.4 ZAMKNUTIE: Zamknutie a odomknutie

- Na uzamknutie ovládacieho panela stlačte na 3 sekundy tlačidlo „LOCK“. Potom sa zobrazí ikona zamknutia a odomknutia.
- V režime zamknutia stlačte ľubovoľné tlačidlo. Ikona zamknutia a uzamknutia trikrát zabliká
- Na odomknutie ovládacieho panela stlačte na 3 sekundy tlačidlo „LOCK“. Potom sa zobrazí ikona zamknutia a odomknutia.
- V režime odomknutia je možné používať všetky tlačidlá.
- V prípade nečinnosti trvajúcej 25 sekúnd sa ovládací panel automaticky uzamkne.

## 3.0 Signalizácia otvorených dverí

- V prípade, že sú dvere otvorené 90 sekúnd, rozoznie sa signalizácia otvorených dverí.
- Signalizáciu vypnete zavretím dverí.
- Prípadne môžete krátko stlačiť tlačidlo „ALARM/ECO“.

#### 4.0 Signalizácia vysokej teploty

- V prípade zistenia zvýšenej vnútornej teploty sa rozoznáva signalizácia zvýšenej teploty „ht“ a v okienku displeja bude blikať hodnota zistenej teploty.
- Na zastavenie signalizácie otvorených dverí krátko stlačte tlačidlo „ALARM/ECO“.
- Zobrazenie zvýšenej teploty automaticky zmizne iba v prípade, že sa zistená teplota vráti k normálu.

#### Odporučené nastavenie teploty

| Teplota okolia              | Nastavenie mrazničky |
|-----------------------------|----------------------|
| Teplejšia (29 °C a viac)    | -18°C                |
| Normálna (21 °C - 28 °C)    | -18°C                |
| Chladnejšia (20 °C a menej) | -18°C                |

#### Dopad na skladovanie potravín

Doba skladovateľnosti sa môže pri inom nastavení spotrebiča znížiť.

Najlepšia doba skladovania v mrazničke s odporučeným nastavením je nasledujúca:

| Ryby a mäso         | Príprava  | Dĺžka skladovania (mesiace) | Dĺžka rozmrazovania pri izbovej teplote (hodiny) |
|---------------------|---|-----------------------------|--|
| Hovädzí stejk       | Zabalené na zmrazenie v primeraných porciách    | 6-10                        | 1-2  |
| Jahňacie mäso       | Zabalené na zmrazenie v primeraných porciách    | 6-8                         | 1-2  |
| Teľacie pečené mäso | Zabalené na zmrazenie v primeraných porciách    | 6-10                        | 1-2  |
| Teľacie kocky       | Na malé kúsky                                   | 6-10                        | 1-2  |
| Ovčie kocky         | Na kúsky  | 4-8                         | 2-3  |
| Mleté mäso          | V primeraných porciách, zabalené bez okorenenia | 1-3                         | 2-3  |
| Drobky (kus)        | Na kúsky  | 1-3                         | 1-2  |
| Jaternice/saláma    | Musia byť zabalené aj vtedy, ak sú v črievku    |                             | Do rozmrazenia                                   |
| Kura a moriak       | Zabalené na zmrazenie v primeraných porciách    | 7-8                         | 10-12  |
| Hus/kačka           | Zabalené na zmrazenie v primeraných porciách    | 4-8                         | 10   |
| Jeleň/zajac/diviak  | Porcie po 2,5 kg a bez kostí                    | 9-12                        | 10-12  |

| Ryby a mäso  | Príprava  | Dĺžka skladovania (mesiace) | Dĺžka rozmrazovania pri izbovej teplote (hodiny) |
|--|---|-----------------------------|--|
| Sladkovodná ryba (pstruh, kapor, severská štika, sumec)    | Mala by sa umyť a vysušiť po detailnom vyčistení zvnútra a odstránení šupín, chvosta, hlavy a mala by sa narezať na miestach, kde je to potrebné. | 2                           | Kým sa dobre nerozmrazí                          |
| Štíhle ryby (morský ostriež, kambala veľká, platýz)        |   | 4-8                         | Kým sa dobre nerozmrazí                          |
| Tučné ryby (tuniak bonito, makrela, lufara dravá, sardela) |   | 2-4                         | Kým sa dobre nerozmrazí                          |
| Kôrovce  | Očistené a vložené do sáčkov  | 4-6                         | Kým sa dobre nerozmrazí                          |
| Kaviár   | Vo svojom balení, vo vnútri hliníkového alebo plastového pohárika   | 2-3                         | Kým sa dobre nerozmrazí                          |
| Slimák   | V slanej vode, vo vnútri hliníkového alebo plastového pohárika  | 3                           | Kým sa dobre nerozmrazí                          |

| Zelenina a ovocie                | Príprava   | Dĺžka skladovania (mesiace) | Dĺžka rozmrazovania pri izbovej teplote (hodiny) |
|----------------------------------|--|-----------------------------|--|
| Karfiol                          | Odstráňte listy, rozdeľte jadro na časti a nechajte ho odstáť vo vode, v ktorej je malé množstvo citrónu | 10-12                       | Lze použiť ve zmražené formě                     |
| Zelené fazule, francúzske fazule | Umyte ich a narežte na malé kúsky.   | 10-13                       | Lze použiť ve zmražené formě                     |
| Hrášok                           | Olúpte ho a umyte  | 12                          | Lze použiť ve zmražené formě                     |
| Hríby a špargľa                  | Umyte ich a narežte na malé kúsky  | 6-9                         | Lze použiť ve zmražené formě                     |
| Kel                              | Vyčistený  | 6-8                         | 2  |
| Baklažán                         | Po umytí narežte na kúsky s hrúbkou 2 cm   | 10-12                       | Plátky oddelte                                   |
| Kukurica                         | Očistite ju a zabaľte ju so šúľkom alebo len ako zrná  | 12                          | Lze použiť ve zmražené formě                     |

| Zelenina a ovocie      | Príprava  | Dĺžka skladovania (mesiace) | Dĺžka rozmrazovania pri izbovej teplote (hodiny) |
|------------------------|---|-----------------------------|--|
| Mrkva                  | Očistite ju a narežte na plátky                             | 12                          | Lze použiť ve zmražené formě                     |
| Korenie                | Odstráňte stonku, rozdeľte na dve časti a oddelíte semienka | 8-10                        | Lze použiť ve zmražené formě                     |
| Špenát                 | Umyvaný   | 6-9                         | 2  |
| Jablko a hruška        | Naporcujte ich, pričom odstráňte jaderník                   | 8-10                        | (v chladničke) 5                                 |
| Marhuľa a broskyňa     | Rozdeľte ich na polovičky a odstráňte kôstku                | 4-6                         | (v chladničke) 4                                 |
| Jahody a maliny        | Umyte ich a očistite  | 8-12                        | 2  |
| Varené ovocie          | V pohárikú s pridaním 10 % cukru                            | 12                          | 4  |
| Slivky, čerešne, višne | Umyte ich a odstráňte stonky                                | 8-12                        | 5-7  |

|                | Dĺžka skladovania (mesiace) | Dĺžka rozmrazovania pri izbovej teplote (hodiny) | Trvanie rozmrazovania v rúre (minúty) |
|----------------|-----------------------------|--|---------------------------------------|
| Chlieb         | 4-6                         | 2-3  | 4-5 (220-225 °C)                      |
| Pečivo         | 3-6                         | 1-1,5  | 5-8 (190-200 °C)                      |
| Koláč          | 1-3                         | 2-3  | 5-10 (200-225 °C)                     |
| Ovocná torta   | 1-1,5                       | 3-4  | 5-8 (190-200 °C)                      |
| Lístkové cesto | 2-3                         | 1-1,5  | 5-8 (190-200 °C)                      |
| Pizza          | 2-3                         | 2-4  | 15-20 (200 °C)                        |

## Zmrazovanie čerstvých potravín

- Mraziaci oddiel je vhodný na zmrazovanie čerstvých potravín a ukladanie zmrazených a hlboko zmrazených potravín na dlhú dobu.
- Čerstvé potraviny, ktoré majú byť zmrazené, vložte do spodného oddielu (ak spotrebič v mrazičke obsahuje viac ako jeden oddiel).
- Maximálne množstvo potravín, ktoré možno zmraziť za 24 hodín, je uvedené na typovom štítku.

## Ukladanie mrazených potravín

Pri prvom spustení alebo po dlhšej dobe, keď nebol spotrebič v prevádzke, ho ponechajte bežať v super mraziacom režime (ak je tento režim k dispozícii na Vašom spotrebiči).

**DÔLEŽITÉ!**

V prípade nechceného rozmrazenia, napríklad ak došlo k výpadku prúdu po dlhšiu dobu, než je uvedené v tabuľke technických charakteristík (viď. „Doba skladovania pri poruche“...), treba rozmrazené potraviny rýchlo skonzumovať alebo ihneď uvariť, a až potom znova zmraziť (po uvarení).

**Rozmrazovanie**

Hlboko zmrazené potraviny možno pred použitím nechať rozmraziť v chladničke alebo pri izbovej teplote, podľa toho, koľko času máte k dispozícii. Malé kusy možno začať tepelne upravovať aj mrazené, ihneď po vybratí z mrazničky. V takom prípade potrvá tepelná úprava dlhšie.

**Ľadové kocky**

Tento spotrebič možno vybaviť jedným alebo viacerými tácky na výrobu ľadových kociek.

**Príslušenstvo****Odnímateľné police**

- Steny chladničky sú vybavené radom výstupkov, takže police možno umiestniť podľa vlastného želania.

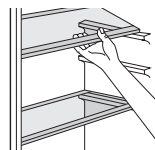
**Umiestnenie dverových priehradiek**

- Aby bolo možné ukladať balenie potravín rôznych veľkostí, možno dverné priehradky vybrať. Postupujte pritom nasledovne: postupne priehradku posúvajte v smere šípok, kým sa neuvoľní.

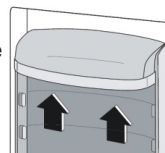
**Demontáž spodnej zásuvky**

1. Vysuňte spodnú zásuvku na doraz.
2. Zdvihnite elastické pracky na oboch stranách spodnej zásuvky.
3. Spodnú zásuvku vytiahnite.

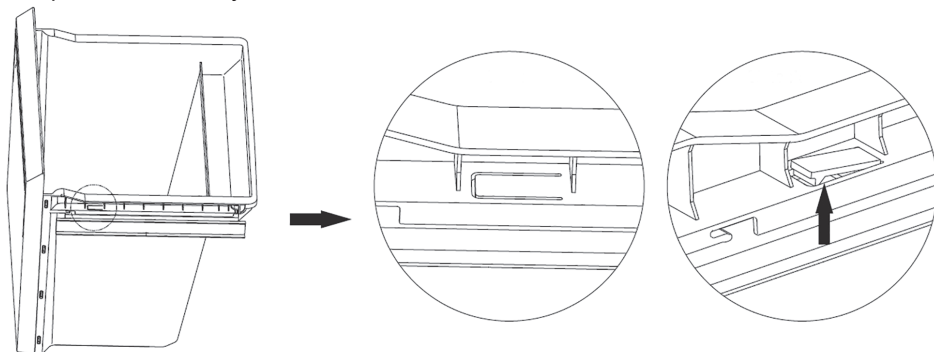
**Výmena svietidiel**

Tento výrobok obsahuje svetelný zdroj typu LED (v energetickej triede G). Svetelný zdroj v tomto produkte je vymeniteľný iba profesionálom. Ak ho potrebujete vymeniť, kontaktujte, prosím, servisné stredisko.

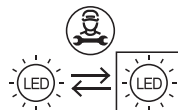

## Užitočné rady a tipy

- Aby ste zmrazovací proces čo najlepšie využili, uvádzame niekoľko dôležitých pokynov:
- Maximálne množstvo potravín, ktoré možno zmraziť za 24 hodín, je na typovom štítku.
- Proces zmrazovania trvá 24h. Počas tejto doby nepridávajte ku zmrazeniu ďalšie potraviny.
- Zmrazujte len kvalitné čerstvé a dôkladne očistené potraviny.
- Pripravujte potraviny v malých porciách, aby ich bolo možné rýchlo a kompletne zmraziť a neskôr rozmraziť len potrebné množstvo.
- Potraviny zabalte do alobalu alebo igelitu a uistite sa, že balenie je vzduchotesné.
- Zabráňte tomu, aby sa čerstvé, doteraz nemrazené potraviny, dotýkali už zmrazených potravín. Zabráňte tak zvýšeniu ich teploty.
- Netučné potraviny možno uchovávať lepšie a dlhšie ako tučné; soľ skracuje trvanlivosť potravín.
- Ľad konzumovaný ihneď po vybratí z mrazničky môže spôsobiť popálenie pokožky mrazom.
- Odporúča sa označiť každý jednotlivý mrazený kus dátumom, aby ste mali prehľad o čase uskladnenia.

## Pokyny pre skladovanie mrazených potravín

- Ak chcete mrazničku maximálne využiť, potom by ste mali zabezpečiť nasledujúce:
- Uistiť sa, že kupované mrazené potraviny boli predajcom riadne skladované.
- Uistiť sa, že mrazené potraviny budú dopravené z predajne do mrazničky v najkratšom možnom čase.
- Neotvárať príliš často dvere ani ich nenechávať otvorené dlhšie, než je nevyhnutne nutné.
- Po rozmrazení podliehajú potraviny skaze a nemožno ich znovu zmrazovať.
- Neprekračujte dobu uskladnenia uvedenú výrobcom potravín.

## Pokyny pre uchovávanie čerstvých potravín

- Najlepšie výsledky dosiahnete, ak budete dodržiavať nasledujúce pravidlá:
- Nedávajte do chladničky teplé potraviny ani vyparujúce sa tekutiny.
- Potraviny zakrývajte a balte, najmä ak majú silnú vôňu.
- Pripravené potraviny (všetky druhy): zabalte do polyetylénových vreciek a ukladajte ich na sklenené police nad oddielom pre zeleninu.
- Z bezpečnostných dôvodov týmto spôsobom ukladajte potraviny maximálne 1-2 dni.
- Varené potraviny, studené jedlá, atď.: treba ich zakryť a možno ich skladovať na ktorejkoľvek polici.
- Ovocie a zelenina: treba ich dôkladne očistiť a uložiť do určeného osobitného oddielu (spodného šuplíku v chladničke).

**Odporúčané umiestnenie jednotlivých typov potravín na dlhodobé skladovanie do rôznych oddelení / priehradok mrazničky (ak je súčasťou vášho spotrebiča, s prihliadnutím ku skutočnému počtu zásuviek / polic v mrazničke):**

| Oddelenie / priehradka spotrebiča | Typ potraviny                            |
|-----------------------------------|--|
| Spodná zásuvka , polica           | mäso, hydina, ryby                       |
| Stredná zásuvka , polica          | mrazená zelenina, hranolky               |
| Horná zásuvka / polica            | zmrzlina, mrazené ovocie, mrazené pečivo |

## Čistenie

Z hygienických dôvodov je potrebné vnútorné priestory chladničky vrátane vnútorného príslušenstva pravidelne čistiť.

**UPOZORNENIE!**

Pri čistení nesmie byť spotrebič pripojený k sieti. Hrozí úraz elektrickým prúdom!  
Pred čistením spotrebič vypnite a odpojte zástrčku zo siete, alebo vypnite istič alebo poistky. Nikdy spotrebič nečistite parným čističom. Na elektrických komponentoch môže kondenzovať vlhkosť. Horúce pary môžu spôsobiť poškodenie plastových častí. Pred vrátením do servisu musí byť spotrebič suchý.

**DÔLEŽITÉ!**

Éterické oleje a organické rozpúšťadlá môžu poškodiť plastové časti, napr. Citrónový džús alebo šťava z pomarančových šupiek, kyselina maslová alebo čistiadlá obsahujúce kyselinu octovú.

- Zabraňte tomu, aby sa tieto látky dostali do kontaktu so súčasťami spotrebiča.
- Nepoužívajte brusne čistiadlá.
- Ak mrazené potraviny vyberiete z mrazničky, skladujte ich na studenom mieste, dobre prikryté.
- Vypnite spotrebič a vytiahnite zástrčku zo siete alebo vypnite istič alebo poistky.
- Spotrebič a vnútorné príslušenstvo čistite tkaninou a vlažnou vodou. Po čistení vodu utrite a všetko vytrite dosucha.
- Po úplnom vysušení uveďte spotrebič znovu do prevádzky.

**Odmrazovanie mrazničky**

- Tento spotrebič je vybavený technológiou NO FROST (= „beznámrazová technológia“), takže k tvorbe námrazy u neho nedochádza.
- Spotrebič je z tohto pohľadu bezúdržbový. Všetka prebytočná vlhkosť sa z mrazničky (i chladničky) odvádza automaticky.

**Informácie o No-Frost Technológii**

- No-Frost mrazničky sa líšia od iných statických mrazničiek v ich funkčných princípoch.
- U klasické mrazničky sa vlhkosť vstupujúca do mrazničky z okolitého priestoru a vlhkosť z potravín stáva príčinou námrazy v mrazničke. Pri pravidelnom odmravovaní ľadu z vnútorných priestorov mrazničky musíte vždy mrazničku vypnúť, vziať mrazené jedlo, ktoré sa potom musí po dobu čistenia mrazničky uchovať v konštantnej teplote mimo mrazničku odstrániť ľad, nazhromaždený v mrazničke.
- U NO-FROST mrazničky je situácia úplne odlišná. Suchý studený vzduch je vháňaný do mrazničky prostredníctvom ventilátora. Vháňaný studený vzduch prúdi všetkými priestormi (šuplíkmi) mrazničky a rovnomerne ochladzuje všetky vaše potraviny. Zabraňuje tak vstupu vlhkosti a vzniku námrazy.

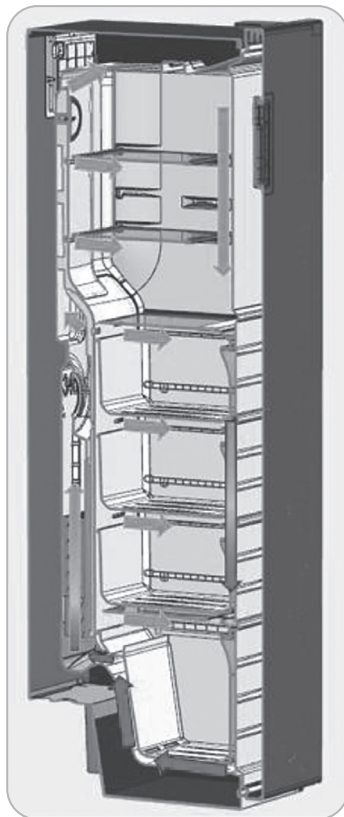

## VII. RIEŠENIE PROBLÉMOV

### UPOZORNENIE!

Ako začnete riešiť akýkoľvek problém so spotrebičom, odpojte ho z elektrickej siete. Problémy, ktoré nie sú uvedené v tomto návode, môže riešiť len kvalifikovaný elektrikár alebo povolaná osoba.

### DÔLEŽITÉ!

Počas bežnej prevádzky sú počuť rôzne zvuky (z kompresora, z cirkulácie chladiva). Tieto zvuky nie sú dôvodom na reklamáciu!

SK

| Problém                        | Možná príčina   | Riešenie  |
|--------------------------------|---|---|
| Spotrebič nefunguje.           | Gombík regulácie teploty je nastavený na hodnotu "0".   | Nastavením gombíka na inú hodnotu zapnete spotrebič.                              |
|                                | Sieťová zástrčka nie je zapojená alebo je uvoľnená.   | Zapojte sieťovú zástrčku  |
|                                | Poistka sa spálila alebo je chybná (je vypnutý istič).  | Skontrolujte poistku a v prípade nutnosti ju vymeňte (zapnite istič).             |
|                                | Zásuvka je chybná.  | Poruchu elektrickej siete musí opraviť elektrikár.                                |
| Potraviny sú príliš teplé.     | Teplota nie je správne nastavené.   | Pozrite sa do časti zaoberajúcej sa počiatočným nastavením teploty.               |
|                                | Dvere boli dlhší čas otvorené.  | Dvere otvárajte len po nevyhnutne nutnú dobu.                                     |
|                                | Počas posledných 24 h bolo do spotrebiča vložené veľké množstvo teplých potravín.             | Nastavte regulátor teploty dočasne na nižšiu teplotu.                             |
|                                | Spotrebič je blízko zdroja tepla.   | Pozri časť zaoberajúca sa miestom inštalácie.                                     |
| Spotrebič chladí príliš silno. | Teplota je nastavená na príliš nízkou hodnotu.  | Nastavte gombík regulácie teploty dočasne na vyššiu teplotu.                      |
| Nezvyklé zvuky.                | Spotrebič nestojí rovno.  | Upravte nastavenie nožičiek.  |
|                                | Spotrebič sa dotýka steny alebo iných predmetov.  | Mierne spotrebič posuňte.   |
|                                | Niektorá časť zadnej strany spotrebiča, napríklad potrubia, sa dotýka inej časti alebo steny. | Ak je to potrebné, opatrne príslušnú časť odkloňte tak, aby sa ničoho nedotýkala. |
| Voda na podlahe.               | Odvodňovací otvor je upchatý.   | Pozri časť týkajúcu sa čistenia.  |
| Bočná stena je teplá           | V paneli je kondenzátor.  | Ide o normálny jav.   |

Ak sa porucha objaví znovu, kontaktujte servisné stredisko.

## VIII. TECHNICKÉ DÁTA

- Technické informácie sa nachádzajú na Typovom štítku vo vnútri spotrebiča (eventuálne na jeho zadnej strane) a na energetickom štítku.
- „Informačný list“ a „Návod na použitie“ nájdete k stiahnutiu na stránkach: [www.eta.sk](http://www.eta.sk).
- QR kód na energetickom štítku dodanom so spotrebičom, poskytuje webový odkaz na informácie týkajúce sa špecifikácie tohto spotrebiča v EU EPREL databáze.
- Uschovajte energetický štítok spoločne s užívateľskou príručkou a všetkými ostatnými dokumentmi dodanými s týmto spotrebičom. Rovnaké informácie v EPREL databáze je tiež možné nájsť pomocou odkazu: <https://eprel.ec.europa.eu>
- Názov modelu (číslo produktu) nájdete na Typovom štítku spotrebiča, a tiež na energetickom štítku dodanom so spotrebičom.
- Výrobca si vyhradzuje právo na zmenu technickej špecifikácie výrobku.
- Prípadné ďalšie dotazy zasielajte na [info@eta.cz](mailto:info@eta.cz)

## IX. STAROSTLIVOSŤ O ZÁKAZNÍKA A SERVIS

- Vždy používajte originálne náhradné diely.
- Pri kontaktovaní nášho autorizovaného servisu alebo informačnej linky sa uistite, že máte k dispozícii nasledujúce údaje: Názov modelu (číslo produktu) a sériové číslo (SN).
- Tieto informácie môžete nájsť na Typovom štítku (eventuálne na samostatnom štítku v jeho blízkosti).
- Výrobca si vyhradzuje právo zmeny bez predchádzajúceho upozornenia.
- Originálne náhradné diely pre vybrané konkrétne súčasti výrobku sú k dispozícii minimálne 7 alebo 10 rokov (v závislosti na type súčasti) od uvedenia posledného kusu spotrebiča na trh.
- Vyhradzujeme si právo na prípadné zmeny a chyby v návode na použitie.

**Údržbu rozsiahlejšieho charakteru alebo údržbu, ktorá vyžaduje zásah do vnútorných častí spotrebiča, musí vykonať iba špecializovaný servis! Nedodržaním pokynov výrobcu zaniká právo na opravu!**

Prípadné ďalšie informácie o spotrebiči a servisnej sieti získate na infolinke **+420 545 120 545** alebo na internetovej adrese [www.eta.sk](http://www.eta.sk).

Informácie k reklamácii a oprave výrobkov alebo nákupu náhradných dielov nájdete na stránkach [www.eta.cz/servis-eu](http://www.eta.cz/servis-eu).

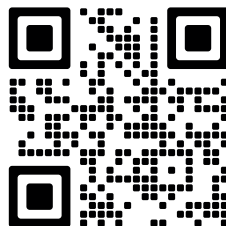

**Thank you for choosing this product.** This User Manual contains important safety information and instructions on the operation and maintenance of your appliance. Please take the time to read this User Manual before using your appliance and keep this book for future reference.

## I. SAFETY INFORMATION

- In the interest of your safety and to ensure the correct use, before installing and first using the appliance, read this user manual carefully, including its hints and warnings. To avoid unnecessary mistakes and accidents, it is important to ensure that all people using the appliance are thoroughly familiar with its operation and safety features. Save these instructions and make sure that they remain with the appliance if it is moved or sold, so that everyone using it through its life will be properly informed on appliance use and safety.
- For the safety of life and property keep the precautions of these user's instructions as the manufacturer is not responsible for damages caused by omission.

### **Children and vulnerable people safety**

- This appliance can be used by children aged from 8 years and above and persons with reduced physical, sensory or mental capabilities or lack of experience and knowledge if they have been given supervision or instruction concerning use of the appliance in a safe way and understand the hazards involved.
- Children aged from 3 to 8 years are allowed to load and unload refrigerating appliances.
- Children should be supervised to ensure that they do not play with the appliance.
- Cleaning and user maintenance shall not be made by children unless they are aged from 8 years and above and supervised.
- Keep all packaging well away from children. There is risk of suffocation.
- If you are discarding the appliance pull the plug out of the socket, cut the connection cable (as close to the appliance as you can) and remove the door to prevent playing children to suffer electric shock or to close themselves into it.
- If this appliance featuring magnetic door seals is to replace an older appliance having a spring lock (latch) on the door or lid, be sure to make that spring lock unusable before you discard the old appliance. This will prevent it from becoming a death trap for a child.

## General safety

### **WARNING!**

Keep ventilation openings, in the appliance enclosure or in the built-in structure, clear of obstruction.

### **WARNING!**

Do not use mechanical devices or other means to accelerate the defrosting process, other than those recommended by the manufacturer.

### **WARNING!**

Do not damage the refrigerant circuit.

### **WARNING!**

Do not use other electrical appliances (such as ice cream makers) inside of refrigerating appliances, unless they are approved for this purpose by the manufacture.

### **WARNING!**

Do not touch the light bulb if it has been on for a long period of time because it could be very hot. <sup>1)</sup>

### **WARNING!**

When positioning the appliance, ensure the supply cord is not trapped or damaged.

### **WARNING!**

Do not locate multiple portable socket-outlets or portable power suppliers at the rear of the appliance.

- Do not store explosive substances such as aerosol cans with a flammable propellant in this appliance.
- The refrigerant isobutane (R600a) is contained within the refrigerant circuit of the appliance, a natural gas with a high level of environmental compatibility, which is nevertheless flammable.
- During transportation and installation of the appliance, be certain that none of the components of the refrigerant circuit become damaged.

- avoid open flames and sources of ignition
- thoroughly ventilate the room in which the appliance is situated
- It is dangerous to alter the specifications or modify this product in any way. Any damage to the cord may cause a short circuit, fire and/or electric shock.
- This appliance is intended to be used in household and similar applications such as:
  - staff kitchen areas in shops, offices and other working environments
  - farm houses and by clients in hotels, motels and other residential type environments;
  - bed and breakfast type environments;
  - catering and similar non-retail applications.

**WARNING!**

Any electrical components (plug, power cord, compressor and etc.) must be replaced by a certified service agent or qualified service personnel.

**WARNING!**

The light bulb supplied with this appliance is a “special use lamp bulb” usable only with the appliance supplied. This “special use lamp” is not usable for domestic lighting.<sup>1)</sup>

- Power cord must not be lengthened.
- Make sure that the power plug is not squashed or damaged by the back of the appliance. A squashed or damaged power plug may overheat and cause a fire.
- Make sure that you can come to the mains plug of the appliance.
- Do not pull the mains cable.
- If the power plug socket is loose, do not insert the power plug. There is a risk of electric shock or fire.
- You must not operate the appliance without the lamp.<sup>1)</sup>
- This appliance is heavy. Care should be taken when moving it.
- Do not remove nor touch items from the freezer compartment if you hands are damp/wet, as this could cause skin abrasions or frost/freezer burns.
- Avoid prolonged exposure of the appliance to direct sunlight.

**Daily use**

- Do not put hot on the plastic parts in the appliance.
- Do not place food products directly against the rear wall.

- Frozen food must not be re-frozen once it has been thawed out.<sup>2)</sup>
- Store pre-packed frozen food in accordance with the frozen food, manufactures instructions.<sup>2)</sup>
- Appliance s manufactures storage recommendations should be strictly adhered to. Refer to relevant instructions.
- Do not place carbonated or fizzy drinks in the freezer compartment as it creates pressure on the container, which may cause it to explode, resulting in damage to the appliance. <sup>2)</sup>
- Ice lollies can cause frost burns if consumed straight from the appliance.<sup>2)</sup>

**To avoid contamination of food, please respect following instructions:**

- Opening the door for long periods can cause a significant increase of the temperature in the compartments of the appliance.
- Clean regularly surfaces, that can come into contact with food and accessible drainage systems.
- Clean water tanks, if they have not been used for 48 h, flush the water system connected to a water supply, if water has not been drawn for 5 days (if they are presented in the appliance).
- Store raw meat and fish in suitable containers in the refrigerator, so that it is not in contact with or drip onto other food.
- Two-star frozen-food compartments (if they are presented in the appliance) are suitable for storing pre-frozen food, storing or making ice cream and making ice cubes.
- One-, two- and three-star compartments (if they are presented in the Appliance) are not suitable for freezing of fresh food.
- If the refrigerating appliance is left empty for long periods, switch off, defrost, clean, dry, and leave the door open to prevent mould developing within the appliance.

**Care and cleaning**

- Before maintenance, switch off the appliance and disconnect the mains plug from the mains socket.
- Do not clean the appliance with metal objects.
- Do not use sharp objects to remove frost from the appliance. Use a plastic scraper. <sup>2)</sup>
- Regularly examine the drain in the refrigerator for defrosted water. If necessary, clean the drain. If the drain is blocked, water will collect in the bottom of the appliance. <sup>3)</sup>

---

<sup>1)</sup> If there is a light in the compartment.

<sup>2)</sup> If there is a freezer compartment.

<sup>3)</sup> If there is a fresh-food storage compartment.

## Installation

### IMPORTANT!

For electrical connection carefully follow the instructions given in specific paragraphs.

- Unpack the appliance and check if there are damages on it. Do not connect the appliance if it is damaged. Report possible damages immediately to the place you bought it. In that case retain packing.
- It is advisable to wait at least four hours before connecting the appliance to allow the oil to flow back in the compressor.
- Adequate air circulation should be around the appliance, lacking this leads to overheating. To achieve sufficient ventilation follow the instructions relevant to installation.
- Wherever possible the spacers of the product should be against a wall to avoid touching or catching warm parts (compressor, condenser) to prevent possible burn.
- The appliance must not be located close to radiators or cookers.
- Make sure that the mains plug is accessible after the installation of the appliance.

## Service

- Any electrical work required to do the servicing of the appliance should be carried out by a qualified electrician or competent person.
- This product must be serviced by an authorized Service Center, and only genuine spare parts must be used.



**WARNING!** During using, service and disposal the appliance, please pay attention to symbol similar as left side, which is located on rear of appliance (rear panel or compressor) and with yellow or orange color. It's risk of fire warning symbol. There are flammable materials in refrigerant pipes and compressor. Please be far away fire source during using, service and disposal.



**WARNING!** Do not use this product near water, in wet areas to avoid fire or injury of electric current. Always turn off the product when you don't use it or before a revision. There aren't any parts in this appliance which are reparable by consumer. Always appeal to a qualified authorized service. The product is under a dangerous tention.

## II. DISPOSAL AND ECOLOGY

### Energysaving

- Don't put hot food in the appliance;
- Don't pack food close together as this prevents air circulating;
- Make sure food don't touch the back of the compartment(s);
- If electricity goes off, don't open the door(s);
- Don't open the door(s) frequently;
- Don't keep the door(s) open for too long time;
- Don't set the thermostat on exceeding cold temperatures;
- All drawers, shelves and door compartments should be placed in their position for the lowest possible energy consumption.

### Environment Protection



This appliance does not contain gasses which could damage the ozone layer, in either its refrigerant circuit or insulation materials. The appliance shall not be discarded together with the urban refuse and rubbish. The insulation foam contains flammable gases: the appliance shall be disposed according to the appliance regulations to obtain from your local authorities. Avoid damaging the cooling unit, especially the heat exchanger. The materials used on this appliance marked by the symbol  are recyclable.



This symbol appearing on the product, on the product accessories or on the product packing means that the product must not be disposed as household waste. When the product/ battery durability is over, please, deliver the product or battery (if it is enclosed) to the respective collection point, where the electrical appliances or batteries will be recycled. The places, where the used electrical appliances are collected, exist in the European Union and in other European countries as well. By proper disposal of the product you can prevent possible negative impact on environment and human health, which might otherwise occur as a consequence of improper manipulation with the product or battery/ accumulator. Recycling of materials contributes to protection of natural resources. Therefore, please, do not throw the old electrical appliances and batteries/ accumulators in the household waste. Information, where it is possible to leave the old electrical appliances for free, is provided at your local authority, at the store where you have bought the product. Information, where you can leave the batteries and accumulators for free, is provided to you at the store, at your local authority.

### Packaging materials

The materials with the symbol  are recyclable. Dispose the packaging in a suitable collection containers to recycle it.

### Disposal of the appliance

1. Disconnect the mains plug from the mains socket.
2. Cut off the mains cable and discard it.

### III. OVERVIEW

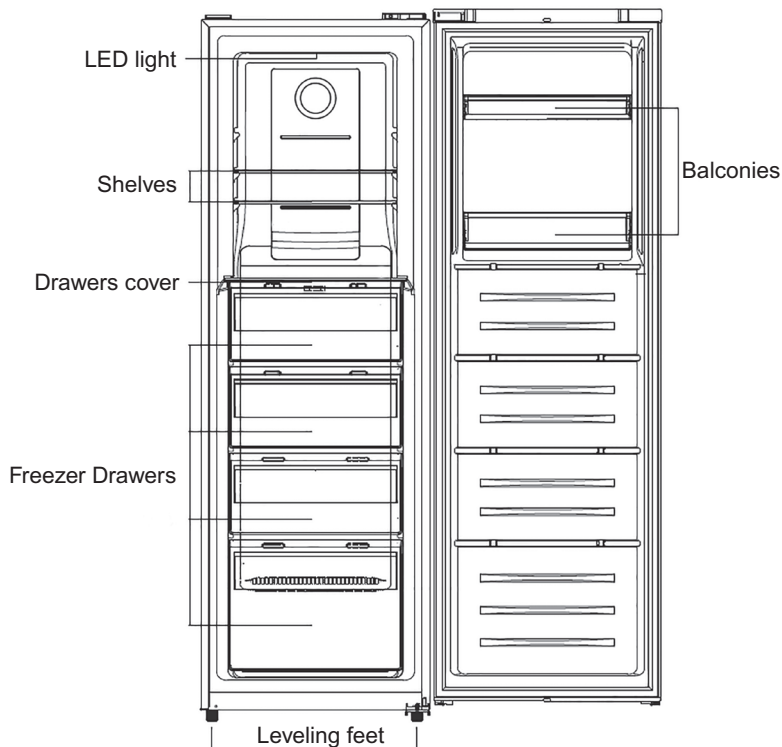

Note: Above picture is for reference only. Real appliance may be a little bit different.

### IV. REVERSE DOOR

Before reversing the door, please be prepared below tools and material: straight screwdriver, cross screwdriver, spanner and the components included in the poly bag.

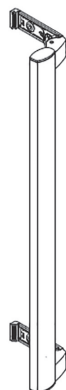

Easy open  
handle 1x

Handle Cover 2x

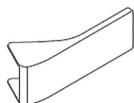

Screw 2x



Left  
Aid-Closer 1x



Left Top Hinge  
Cover 1x

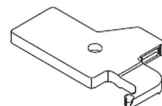

- Ensure the unit is unplugged and empty.
- To take the door off, it is necessary to tilt the unit backwards. You should rest the unit on something solid so that it will not slip during the door reversing process.
- All parts removed must be saved to do the reinstallation of the door.
- Do not lay the unit flat as this may damage the coolant system.
- It's better that 2 people handle the unit during assembly.

1. Remove upper wire box covers.

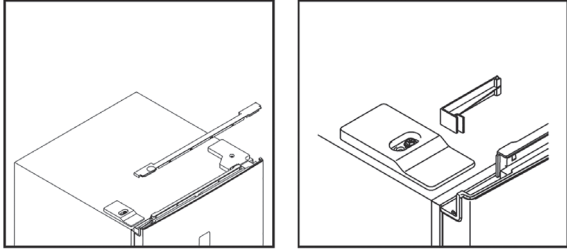

2. Unscrew right top hinge cover, and disconnect connectors of door switch and display.

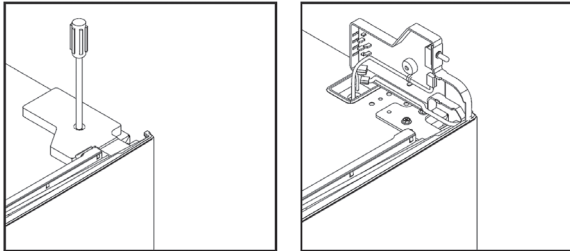

3. Unscrew and remove the top hinge, and then remove the door.

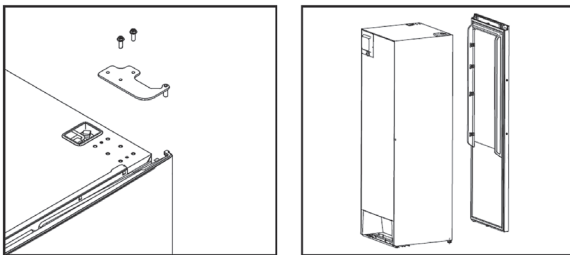

4. Remove the right aid-closer, and take out left aid-closer from accessories bag and install it at left side.

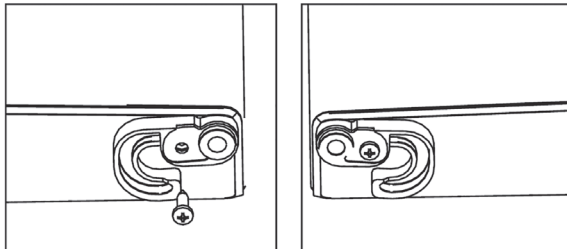

5. Unscrew the bottom hinge, and remove the adjustable foot from the left side to the right side.

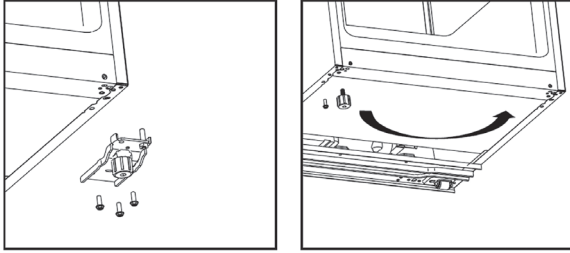

6. Unscrew and move the bottom hinge pin from the right side to the left side, then install the bottom hinge on the left side of the appliance.

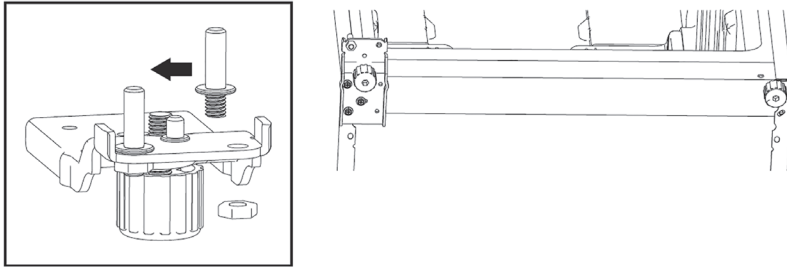

7. Unscrew and move the top hinge pin from bottom side to upper side. Remove door switch from right hinge cover and then install it in left hinge cover which is placed in accessory bag.

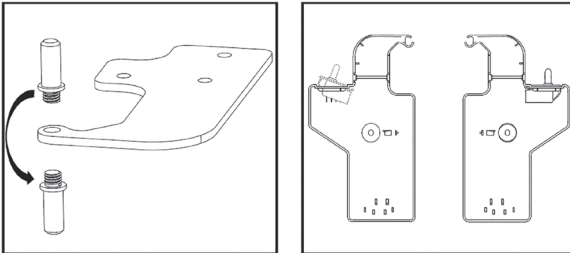

8. Unscrew and move the top decorative cover on the left side, and install it on the right side.

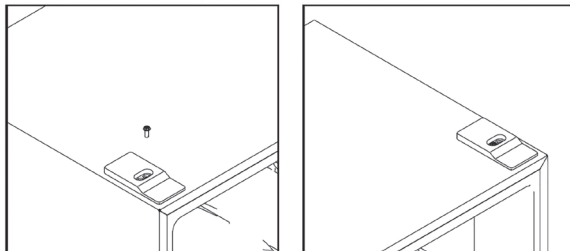

9. Install the door, and then move the connecting wires from right side to left side.

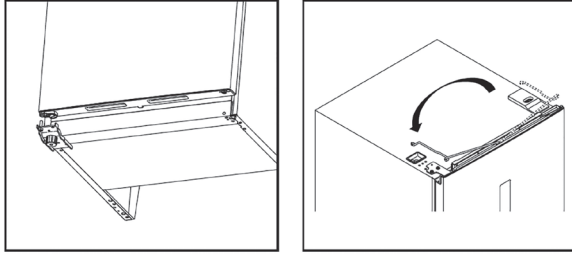

10. Install the top hinge to the left side, please slightly adjust the top hinge while installing to make sure gasket is well sealed.

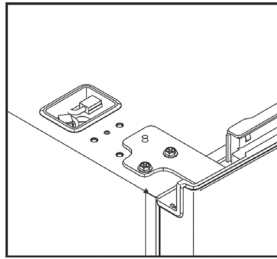

11. Connect connectors of door switch and display, and install the left top hinge cover.

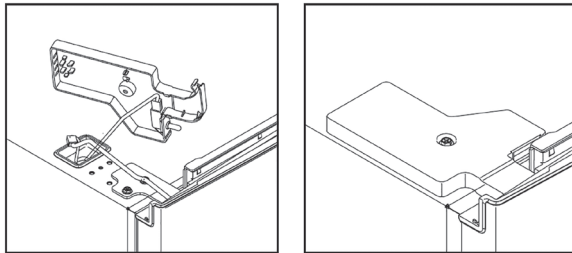

12. Install the upper wire box covers to the right side.

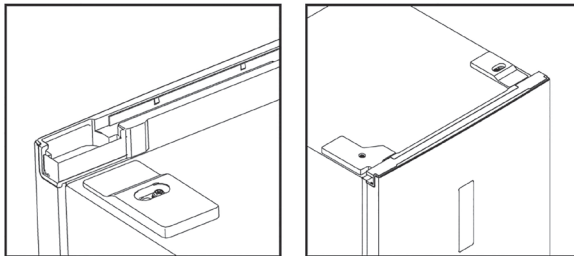

13. Detach the Fridge and the Freezer door gaskets and then attach them after rotating.

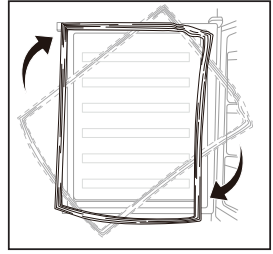

## V. INSTALLATION

### Install door external handle

1. Remove the screw hole covers.

Step 1

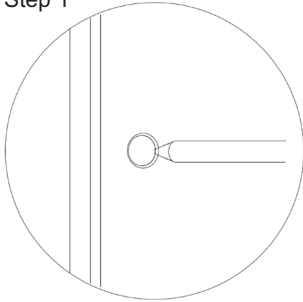

2. Take out the easy open handle which is placed in crisper drawer, and install it.

Step 2

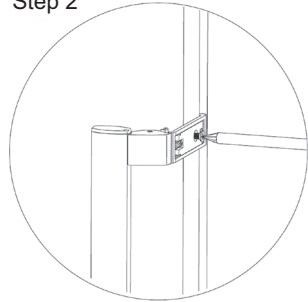

3. Install the easy open handle covers.

Step 3

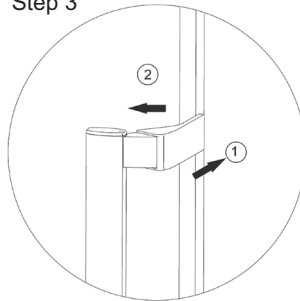

## Space Requirement

- Keep enough space of door open.

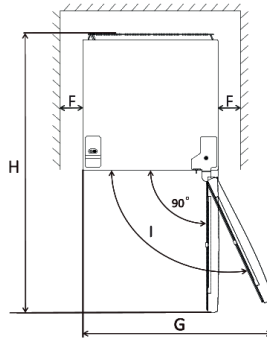
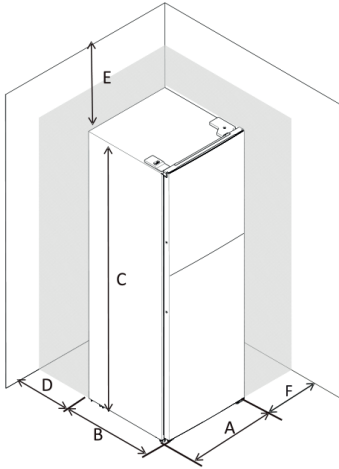

|   |           |
|---|-----------|
| A | 600 mm    |
| B | 650 mm    |
| C | 1850 mm   |
| D | min=50 mm |
| E | min=50 mm |
| F | min=10 mm |
| G | 835 mm    |
| H | 1323 mm   |
| I | 115°      |

## Leveling the unit

- To do this adjust the two leveling feet at front of the unit.
- If the unit is not level, the doors and magnetic seal alignments will not be covered properly

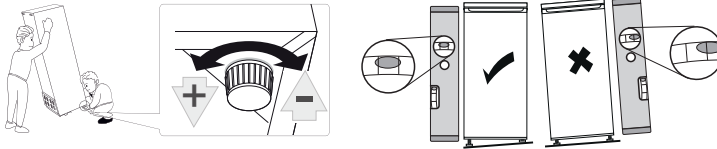

## Positioning

Install this appliance at a location where the ambient temperature corresponds to the climate class indicated on the rating plate of the appliance. For refrigerating appliances with climate class:

- extended temperate: 'this refrigerating appliance is intended to be used at ambient temperatures ranging from 10 °C to 32 °C (SN)
- temperate: 'this refrigerating appliance is intended to be used at ambient temperatures ranging from 16 °C to 32 °C (N)
- subtropical: 'this refrigerating appliance is intended to be used at ambient temperatures ranging from 16 °C to 38 °C (ST)
- tropical: 'this refrigerating appliance is intended to be used at ambient temperatures ranging from 16 °C to 43 °C (T)

This appliance is not intended for use at altitudes exceeding 2000 m.

This device is designed for climate classes SN, N, ST, T or ambient temperatures of 10 - 43 °C.

## Location

The appliance should be installed well away from sources of heat such as radiators, boilers, direct sunlight etc. Ensure that air can circulate freely around the back of the cabinet. To

ensure best performance, if the appliance is positioned below an overhanging wall unit, the minimum distance between the top of the cabinet and the wall unit must be at least 100 mm. Ideally, however, the appliance should not be positioned below overhanging wall units. Accurate leveling is ensured by one or more adjust-able feet at the base of the cabinet. This refrigerating appliance is not intended to be used as a built-in appliance.

**WARNING!**

It must be possible to disconnect the appliance from the mains power supply; the plug must therefore be easily accessible after installation.

**Electrical connection**

- Before plugging in, ensure that the voltage and frequency shown on the rating plate correspond to your domestic power supply. The appliance must be earthed. The power supply cable plug is provided with a contact for this purpose. If the domestic power supply socket is not earthed, connect the appliance to a separate earth in compliance with current regulations, consulting a qualified electrician.
- The manufacturer declines all responsibility if the above safety precautions are not observed. This appliance complies with the E.E.C. Directives.

**VI. DAILY USE**

**First use / cleaning the interior**

- Before using the appliance for the first time, wash the interior and all internal accessories with lukewarm water and some neutral soap so as to remove the typical smell of a brand new product, then dry thoroughly.

**IMPORTANT!**

Do not use detergents or abrasive powders, as these will damage the finish.

**Using the Control Panel**

**1.0 User interface introduction**

**1.1 Operation Interface**

**FREEZER:** Temperature control of the appliance

**SUPER:** Select and deselect super mode control

**ALARM/ECO:** Clear door opening alarm, select and deselect ECO Mode

**LOCK:** Locking and unlocking

**1.2 LED Display**

1. Display window for preset temperature
2. Super mode icon
3. ECO mode icon
4. Locking and unlocking icon

**2.0 Illustration of the buttons**

- All buttons are valid only in unlocking status.
- Short beep after per touching of buttons.

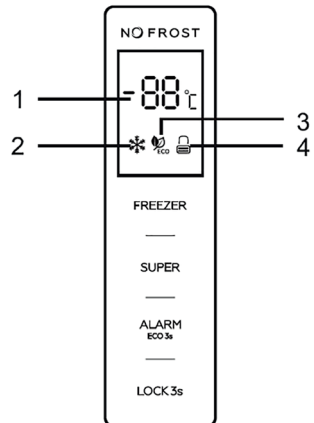

## 2.1 FREEZER

- temperature control of the appliance available only for user defined mode
- Touching "FREEZER" button consecutively, the temperature will change in a circle from -14 °C~-22 °C, stop touching and after 5 seconds flashing, temperature is set.

## 2.2 SUPER - select and deselect super mode

Press "SUPER" button to select super mode. After 5 seconds flashing of super mode icon, super mode is selected.

- When super mode is selected, super mode icon will light on, and display window will show -25 °C. In super mode, touching "FREEZER" button, super mode icon will flash 3 times, but freezer temperature can not be changed.
- To exit Super mode
  - Press "SUPER" button to deselect Super mode,
  - Or after 50 hours of super mode without any operation, the refrigerator will automatically stop it and enter to previous setting.

### WARNING!

In super mode, noise of the appliance may be slightly higher than normal running.

## 2.3. ECO: Turns ECO mode on and off

In ECO mode, the freezer temperature will be set based on ambient temperature to achieve the lowest energy consumption.

- If the ambient temperature is less than 27 °C, the freezer temperature is automatically set to -18 °C.
- The ambient temperature is between 28 °C and 34 °C, the freezer temperature is automatically set to -16 °C.
- At an ambient temperature above 35 °C, the freezer temperature is automatically set to -15 °C.

## 2.4 LOCK - Locking and Unlocking

- Touching "LOCK" button for 3 seconds to lock the control panel, then the locking and unlocking icon will be „Lock“.
- In locking status, touch any button, the locking and unlocking icon will flash 3 times.
- Touching "LOCK" button for 3 seconds to unlock the control panel, then the locking and unlocking icon will be „Unlock“
- In unlocking status, all buttons are available.
- If no operation in 25 seconds, the control panel will be locked automatically.

## 3.0 Door opening alarm

- If the door keeps opening for 90 seconds, door opening alarm sounds.
- Close the door to stop the door opening alarm.
- Or short touching "ALARM/ECO" button to clear door opening alarm.

## 4.0 High temperature alarm

- If high internal temperature of the appliance is detected, high temperature alarm will sound, „ht“ and detected temperature will display alternately on display window.
- Short touching "ALARM/ECO" button to stop door opening alarm.

- High temperature display will disappear automatically only if detected temperature goes back to normal.

## Temperature Setting Recommendation

| Environment temperature  | Freezer compartment |
|--------------------------|---------------------|
| Warmer (29°C and higher) | -18°C               |
| Normal (21°C - 28°C)     | -18°C               |
| Colder (20°C and lower)  | -18°C               |

## Impact on food storage

Storage time may be reduced if the appliance is set up differently.

The best storage time in the freezer with the recommended setting follows:

| Meat and fish           | Preparation                                | Maximum Storing time (month) | Thawing time in room temperature (hours) |
|-------------------------|--|------------------------------|--|
| Steak                   | Wrapping in a foil                         | 6-10                         | 1-2                                      |
| Lamb meat               | Wrapping in a foil                         | 6-8                          | 1-2                                      |
| Veal roast              | Wrapping in a foil                         | 6-10                         | 1-2                                      |
| Veal cubes              | In small pieces                            | 6-10                         | 1-2                                      |
| Lamb cubes              | In pieces                                  | 4-8                          | 2-3                                      |
| Minced meat             | In packages without using spices           | 1-3                          | 2-3                                      |
| Giblets (pieces)        | In pieces                                  | 1-3                          | 1-2                                      |
| Bologna sausage/ salami | Should be packaged even if it has membrane |                              | Until thawed                             |
| Chicken and turkey      | Wrapping in a foil                         | 7-8                          | 10-12                                    |
| Goose and Duck          | Wrapping in a foil                         | 4-8                          | 10                                       |
| Deer, Rabbit, Wild Boar | In 2.5 kg portions and as fillets          | 9-12                         | 10-12                                    |

| <b>Meat and fish</b>                                | <b>Preparation</b>  | <b>Maximum Storing time (month)</b> | <b>Thawing time in room temperature (hours)</b> |
|---|---|-------------------------------------|---|
| Freshwater fishes (Salmon, Carp, Crane, Siluroidea) | After cleaning the bowels and scales of the fish, wash and dry it; and if necessary, cut off the tail and head. | 2                                   | To the fullest thawing                          |
| Lean fish; bass, turbot, flounder                   |   | 4-8                                 | To the fullest thawing                          |
| Fatty fishes (Tunny, Mackarel, bluefish, anchovy)   |   | 2-4                                 | To the fullest thawing                          |
| Shellfish   | Cleaned and in bags   | 4-6                                 | To the fullest thawing                          |
| Caviar  | In its package, aluminium or plastic container  | 2-3                                 | To the fullest thawing                          |
| Snails  | In salty water, aluminum or plastic container   | 3                                   | To the fullest thawing                          |

| <b>Vegetables and Fruits</b> | <b>Preparation</b>  | <b>Maximum Storing time (month)</b> | <b>Thawing time in room temperature (hours)</b> |
|------------------------------|---|-------------------------------------|---|
| Cauliflower                  | Take the leaves apart, cut the heart into pieces, and leave it in water with a little lemon juice for a while | 10-12                               | Can be used frozen                              |
| String beans and beans       | Wash and cut into small pieces and boil in water  | 10-13                               | Can be used frozen                              |
| Beans, pea                   | Hull and wash and boil in water   | 12                                  | Can be used frozen                              |
| Mushrooms and asparagus      | Wash and cut into small pieces.   | 6-9                                 | Can be used frozen                              |
| Cabbage                      | Cleaned and boil in water   | 6-8                                 | 2   |
| Eggplant                     | Cut to pieces of 2cm after washing  | 10-12                               | Separate the slices                             |
| Corn                         | Clean and pack with its stem or as sweet corn   | 12                                  | Can be used frozen                              |
| Carrot                       | Clean and cut to slices and boil in water   | 12                                  | Can be used frozen                              |
| Pepper                       | Cut the stem, cut into two pieces, remove the core and boil in water  | 8-10                                | Can be used frozen                              |

| Vegetables and Fruits     | Preparation                              | Maximum Storing time (month) | Thawing time in room temperature (hours) |
|---------------------------|--|------------------------------|--|
| Spinach                   | Washed and boil in water                 | 6-9                          | 2  |
| Apple and pear            | Peel and slice                           | 8-10                         | (in the fridge) 5                        |
| Apricot and Peach         | Cut into two pieces and remove the stone | 4-6                          | (in the fridge) 4                        |
| Strawberry and Blackberry | Wash and hull                            | 8-12                         | 2  |
| Cooked fruits             | Adding 10 % of sugar in the container    | 12                           | 4  |
| Plum, cherry, sourberry   | Wash and hull the stems                  | 8-12                         | 5-7                                      |

|              | Maximum Storing time (months) | Thawing time in room temperature (hours) | Thawing time in oven (minutes) |
|--------------|-------------------------------|--|--------------------------------|
| Bread        | 4-6                           | 2-3                                      | 4-5 (220-225°C)                |
| Biscuits     | 3-6                           | 1-1,5                                    | 5-8 (190-200 °C)               |
| Pastry       | 1-3                           | 2-3                                      | 5-10 (200-225 °C)              |
| Pie          | 1-1,5                         | 3-4                                      | 5-8 (190-200 °C)               |
| Phyllo dough | 2-3                           | 1-1,5                                    | 5-8 (190-200 °C)               |
| Pizza        | 2-3                           | 2-4                                      | 15-20 (200 °C)                 |

## Freezing fresh food

- The freezer compartment is suitable for freezing fresh food and storing frozen and deep-frozen food for a long time.
- Place the fresh food to be frozen in the bottom compartment (if the appliance contains more than one partition in the freezer).
- The maximum amount of food that can be frozen in 24 hours is specified on the rating plate.

## Storing frozen food

When first starting-up or after a period out of use. Before putting the product in the compartment let the appliance be set in super freezing mode (if available on your appliance).

### IMPORTANT!

In the event of accidental defrosting, for example the power has been off for longer than the value shown in the technical characteristics chart under "rising time" (see : "Time of storage in case of the power interruption..."), the defrosted food must be consumed quickly or cooked immediately and then re-frozen (after cooked).

## Thawing

Deep-frozen or frozen food, prior to be used, can be thawed in the freezer compartment or at room temperature, depending on the time available for this operation. Small pieces may even be cooked still frozen, directly from the freezer. In this case, cooking will take longer.

## Ice-cub

This appliance may be equipped with one or more trays for the production of ice-cubes.

## Accessories

### Movable shelves

The walls of the refrigerator are equipped with a series of runners so that the shelves can be positioned as desired.

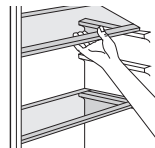

## Positioning the door balconies

To permit storage of food packages of various sizes, the door balconies can be removed. To make these adjustments proceed as follows: gradually pull the balcony in the direction of the arrows until it comes free.

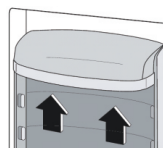

## Disassemble the bottom drawer

1. Pull out the bottom drawer to stopper position.
2. Push up the elastic buckles on both sides of the bottom drawer.
3. Pull out the bottom drawer.

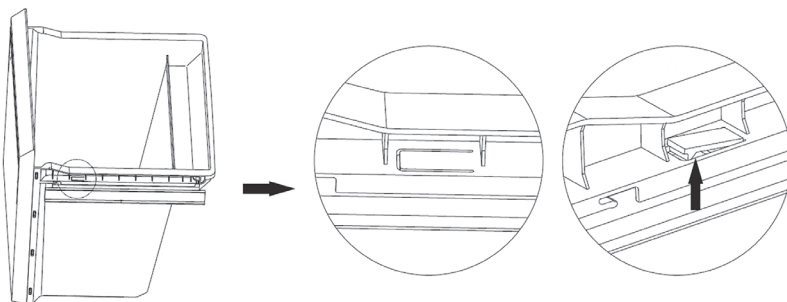

## Replace the lamp

This product contains an LED light source (energy class G).

The light source in this product can only be replaced by a professional.

If you need to replace it, please contact the service center.

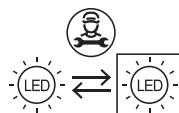

## Helpful hints and tips

To help you make the most of the freezing process, here are some important hints:

- the maximum quantity of food which can be frozen in 24 hrs. is shown on the rating plate;
- the freezing process takes 24 hours. No further food to be frozen should be added during this period;
- only freeze top quality, fresh and thoroughly cleaned, foodstuffs;
- prepare food in small portions to enable it to be rapidly and completely frozen and to make it possible subsequently to thaw only the quantity required;
- wrap up the food in aluminium foil or polythene and make sure that the packages are airtight;
- do not allow fresh, unfrozen food to touch food which is already frozen, thus avoiding

a rise in temperature of the latter;

- lean foods store better and longer than fatty ones; salt reduces the storage life of food;
- water ices, if consumed immediately after removal from the freezer compartment, can possibly cause the skin to be freeze burnt;
- it is advisable to show the freezing in date on each individual pack to enable you removal from the freezer compartment, can possibly cause the skin to be freeze burnt;
- it is advisable to show the freezing in date on each individual pack to enable you to keep tab of the storage time.

## Hints for storage of frozen food

To obtain the best performance from this appliance, you should:

- Make sure that the commercially frozen foodstuffs were adequately stored by the retailer;
- Be sure that frozen foodstuffs are transferred from the food store to the freezer in the shortest possible time;
- Not open the door frequently or leave it open longer than absolutely necessary.
- Once defrosted, food deteriorates rapidly and cannot be refrozen.
- Do not exceed the storage period indicated by the food manufacture.

## Hints for fresh food refrigeration

To obtain the best performance:

- Do not store warm food or evaporating liquids in the refrigerator
- Do cover or wrap the food, particularly if it has a strong flavour
- Make (all types): wrap in polythene bags and place on the glass shelves above the vegetable drawer.
- For safety, store in this way only one or two days at the most.
- Cooked foods, cold dishes, etc...: these should be covered and may be placed on any shelf.
- Fruit and vegetables: these should be thoroughly cleaned and placed in the special drawer (Crisper – lower drawer in the refrigerator compartment).

**Recommended location of each type of food for long-term storage in different compartments of the freezer (if included in your appliance - and taking into account the actual number of drawers / shelves in the freezer):**

| Refrigerator compartments | Type of food                                |
|---------------------------|---|
| Bottom drawer/shelf       | raw meat, poultry, fish                     |
| Middle drawer/shelf       | frozen vegetables, chips                    |
| Top drawer/shelf          | ice cream, frozen fruit, frozen baked goods |

## Cleaning

For hygienic reasons the appliance interior, including interior accessories, should be cleaned regularly.

### CAUTION!

The appliance may not be connected to the mains during cleaning. Danger of electrical shock! Before cleaning switch the appliance off and remove the plug from the mains, or switch off or turn out the circuit breaker or fuse. Never clean the appliance with a steam cleaner. Moisture could accumulate in electrical components, danger of electrical shock! Hot vapors can lead to the damage of plastic parts. The appliance must be dry before it is placed back into service.

**IMPORTANT!**

Ethereal oils and organic solvents can attack plastic parts, e.g. lemon juice or the juice from orange peel, butyric acid, cleanser that contain acetic acid.

- Do not allow such substances to come into contact the appliance parts.
- Do not use any abrasive cleaners
- Remove the food from the freezer. Store them in a cool place, well covered.
- Switch the appliance off and remove the plug from the mains, or switch off or turn out the circuit breaker of fuse.
- Clean the appliance and the interior accessories with a cloth and lukewarm water. After cleaning wipe with fresh water and rub dry.
- After everything is dry place appliance back into service.

**Defrosting of the freezer**

- This appliance is equipped with NO FROST technology, so the frost cover is not appearing inside of the freezer.
- The appliance is maintenance free from this perspective. Any excess moisture from the freezer (and cooler) is removed automatically.

**Information on No-Frost technology**

- No-frost freezers differ from other static fridges in their operating principle.
- In normal freezers, the humidity entering the fridge in the door openings and the humidity of the food causes freezing in the freezer compartment. To defrost the snow and ice in the freezer compartment, you should turn off the fridge, take the food that needs to be kept in a constant temperature off the fridge, and remove the ice gathered in the freezer compartment periodically.
- The situation is completely different in no-frost freezers. Dry and cold air is blown to the freezer homogeneously from several points via a blower fan. Cold air dispersed homogeneously even between the shelves cools all your food equally and uniformly, thus prevents humidity and freezing.

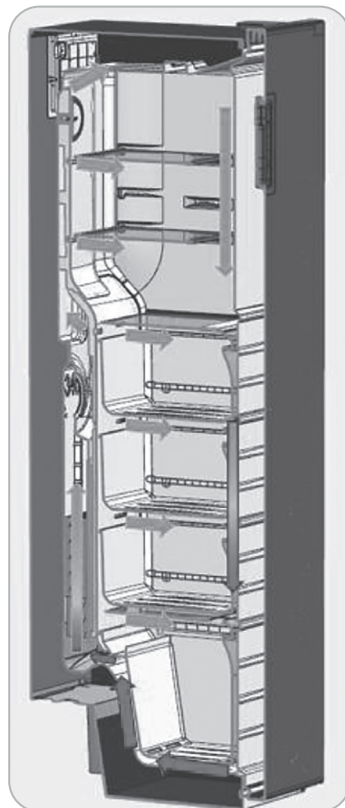

## VII. TROUBLESHOOTING

### CAUTION!

Before troubleshooting, disconnect the power supply. Only a qualified electrician or competent person must do the troubleshooting that is not in this manual.

### IMPORTANT!

There are some sounds during normal use (compressor, refrigerant circulation). These sounds are not a reason for complaint!

| Problem                  | Possible cause  | Solution  |
|--------------------------|---|---|
| Appliance does not work  | Temperature regulation knob is set at number "0".   | Set the knob at other number to switch on the appliance.              |
|                          | Mains plug is not plugged in or is loose.   | Insert mains plug.  |
|                          | Fuse has blown or is defective (circuit breaker is OFF).  | Check fuse, replace if necessary (switch ON the circuit breaker).     |
|                          | Socket is defective   | Mains malfunctions are to be corrected by an electrician.             |
| The food is too warm.    | Temperature is not properly adjusted.   | Please look in the initial Temperature Setting section.               |
|                          | Door was open for an extended period.   | Open the door only as long as necessary.                              |
|                          | A large quantity of warm food was placed in the appliance within the last 24 hours.                           | Turn the temperature regulation to a colder setting temporarily.      |
| Appliance cools too much | The appliance is near a heat source.  | Please look in the installation location section.                     |
|                          | Temperature is set too cold.  | Turn the temperature regulation knob to a warmer setting temporarily. |
| Unusual noises           | Appliance is not level.   | Re-adjust the feet.   |
|                          | The appliance is touching the wall or other objects.  | Move the appliance slightly.  |
|                          | A component, e.g. a pipe, on the rear of the appliance is touching another part of the appliance or the wall. | If necessary, carefully bend the component out of the way.            |
| Water on the floor       | Water drain hole is blocked.  | See the Cleaning section.   |
| Side panel is hot        | Condenser is inside the panel.  | It's normal.  |

If the malfunction shows again, contact the Service Center.

## VIII. TECHNICAL DATA

- Technical information can be found on the type plate inside the appliance (or on its back side) and on the energy label.
- “Information Sheet” and “Directions for Use” can be downloaded at: [www.etasince1943.com](http://www.etasince1943.com).
- QR code on the energy label supplied with the appliance provides a web link to information concerning the specification of this appliance in the EU EPREL database.
- Keep the energy label together with user manual and all other documentation supplied with this appliance.
- The same information in the EPREL database can also be found at: <https://eprel.ec.europa.eu>
- The model name (product number) can be found on the type plate of the appliance and also on the energy label supplied with the appliance.
- We reserve the right to change technical specifications.

## IX. CUSTOMER CARE AND SERVICE

- Always use original spare parts.
- When contacting our authorised service or information line, make sure you have the following information available: the model name (product number) and serial number (SN).
- This information can be found on the type plate (or on a separate label near it).
- The manufacturer reserves the right for change without prior notice.
- Original spare parts for particular selected components of the product are available at least 7 or 10 years from the launch of the last piece of the appliance on the market (depending on the type of the component).
- We reserve the right to make changes and correct errors in the user manual.

**More extensive maintenance or maintenance requiring intervention in the inner parts of the appliance must be carried out by professional service! Failure to comply with the instructions of the manufacturer will lead to expiration of the right to repair!**

For more information regarding service and purchase of spare parts, visit our website [www.etasince1943.com](http://www.etasince1943.com)

The information regarding warranty and product repairs you can find on the website [www.eta.cz/servis-eu](http://www.eta.cz/servis-eu).

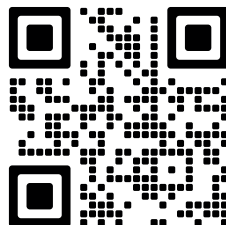

**Köszönjük**, hogy ezt a terméket választotta. Javasoljuk, hogy szánjon időt ezen használati / telepítési útmutató elolvasására, és teljes mértékben értse meg, hogyan kell a készüléket megfelelően telepíteni és használni. A készülék használata előtt olvassa el az összes utasítást, és őrizze meg az útmutatót későbbi használatra.

## I. BIZTONSÁGI INFORMÁCIÓK

- A biztonságos üzemeltetés és a balesetmentes telepítés érdekében figyelmesen olvassa el a jelen használati útmutatót, illetve az ebben található biztonsági előírásokat és használati tanácsokat. A hibás üzemeltetés, a balesetek, továbbá az anyagi károk megelőzése érdekében fontos, hogy a készüléket használó személyek is ismerjék a használati és biztonsági utasításokat. A használati útmutatót őrizze meg, és lehetőleg a készülék közelében tárolja, illetve ha a készüléket eladja, akkor a használati útmutatót is adja át a vevőnek.
- A gyártó nem vállal felelősséget a nem rendeltetésszerű használatból, a használati útmutatóban leírtaktól eltérő üzemeltetésből, a biztonsági előírások be nem tartásából származó anyagi károkért és személyi sérülésekért.

### Gyerekek és magatehetetlen személyek biztonsága

- A készüléket 8 évnél idősebb gyerekek, idős, testi és szellemi fogyatékos személyek, illetve a készülék használatát nem ismerő és hasonló készülék üzemeltetéseinek a tapasztalataival nem rendelkező személyek csak a készülék használati útmutatóját ismerő és a készülék használatáért felelősséget vállaló személy felügyelete mellett használhatják.
- A 3 és 8 év közötti gyermekek betölthetik, majd kirakodhatják az élelmiszereket hűtőberendezésekből.
- Ne engedje, hogy gyerekek a készülékkel játszanak.
- A készüléket 8 évnél fiatalabb gyerekek felnőtt személy felügyelete mellett sem tisztíthatják.
- A csomagolóanyagokat (különösen a műanyag fólia zsákokat és zacskókat) gyerekektől elzárt helyen tárolja.
- Ha a készüléket már nem kívánja használni és azt megsemmisítéshez készíti elő, akkor a hálózati vezetéket vágja le (a készülékhez minél közelebb), valamint az ajtót is szerelje le. Ezzel megelőzheti a véletlen áramütéseket, valamint a gyerekek nem tudják magukra zárni az ajtót.

- Amennyiben ez a készülék olyan régi készüléket fog helyettesíteni, amelynek reteszes zárja, vagy zárható fedele van, akkor a régi készülékből a reteszes zárt ki kell szerelni, vagy az ajtót (fedelelet) le kell szerelni. Ezzel megelőzheti, hogy a régi készülék ne legyen halálos csapda a játszó gyerekeknek.

### Általános biztonsági információk

#### **FIGYELMEZTETÉS!**

Biztosítsa a készülék körül a levegő szabad áramlását, akkor is, ha a készüléket bútorba építi be.

#### **FIGYELMEZTETÉS!**

A fagyasztó kiolvasztása során ne használjon olyan eszközöket a jég eltávolításához, amelyeket nem a gyártó ajánlott.

#### **FIGYELMEZTETÉS!**

Ne okozzon sérülést a.

#### **FIGYELMEZTETÉS!**

A hűtőszekrénybe ne tegyen be elektromos működtetésű készülékeket (pl. fagylaltgépet), illetve csak akkor, ha ezt a hűtőszekrény gyártója előzetesen

#### **FIGYELMEZTETÉS!**

Ne érintse meg az izzó, ha az hosszabb ideje világít, mert az izzó meleg lehet.<sup>1)</sup>

#### **FIGYELEM!**

A készülék elhelyezésekor ügyeljen arra, hogy a tápkábel ne sérüljön meg és ne sérüljön meg.

#### **FIGYELEM!**

Ne helyezzen több foglalatot vagy hordozható tápegységet (bővítményt) a készülék hátulja mögé.

- A készülékben ne tároljon gyúlékony és robbanékony anyagokat (pl. gyúlékony hajtógázzal töltött sprayt).
- A készülék szállítása után és a telepítés előtt győződjön meg

arról, hogy a hűtőkört nem érte-e sérülés.

- A készülék közelében nyílt lángot és gyúlékony anyagokat ne használjon.
- A helyiségét, ahol a készüléket használja, időközönként szellőztesse ki.
- A készüléket átalakítani vagy megváltoztatni tilos. A sérült hálózati vezeték áramütést, zárlatot vagy akár tüzet is okozhat.
- A készüléket háztartásokban, illetve a következő helyeken lehet használni:
  - konyhák, irodai és egyéb munkahelyi kiskonyhák,
  - mezőgazdasági üzemek, szállodák, panziók és más lakójellegű helyiségek,
  - egyéb szálláshelyek, reggelizési lehetőséggel,
  - étkezők és közös konyhák (kivéve a kiskereskedelmi üzleteket).

### **FIGYELMEZTETÉS!**

Az áramütések és a tüzek elkerülése érdekében a sérült hálózati vezetékét, kompresszort stb. csak márkaszerviz, vagy hűtőszekrény szerelő szakember cserélheti ki.

### **FIGYELMEZTETÉS!**

A készülékben található izzó „speciális használatra” készült, ezt az izzót csak ebben a készülékben lehet használni. Ezt a „speciális használatra” készült izzót nem lehet a háztartásban más lámpákba beszerezni és világításra használni.<sup>1)</sup>

- A hálózati vezetékét meghosszabbítani tilos.
- A készüléket nem szabad az elektromos aljzatnak nyomni, mert a csatlakozódugó sérülést okozhat az aljzatban. A sérült aljzat tüzet, zárlatot vagy áramütést okozhat.
- A készüléket úgy kell elhelyezni, hogy a fali aljzathoz bármikor hozzá lehessen férni.
- A csatlakozódugót a hálózati vezetéknél megfogva az aljzathoz húzni tilos.
- A sérült vagy laza aljzat tüzet, zárlatot vagy áramütést okozhat. Ilyen aljzathoz nem szabad csatlakoztatni a készüléket.
- A készülékből az izzót kivenni és a készüléket így üzemeltetni tilos.<sup>1)</sup>
- A készülék nehéz. A készülék mozgatását óvatosan és körültekintően kell végrehajtani. Ha a keze nedves vagy vizes, akkor a fagyasztóból kivett élelmiszer alapanyagokat ne érintse meg, mert fagyási sérülést szenvedhet.

- A készüléket ne tegye ki közvetlen napsütés hatásának.

### **Mindennapi használat**

- Az élelmiszereket ne tegye közvetlenül a hűtőszekrény műanyag alkatrészeire.
- Az élelmiszerek nem érhetnek neki a készülék hátsó falának.
- A fagyasztás után felengedett élelmiszereket ismét megfagyasztani tilos.
- A csomagolt és fagyasztott élelmiszereket a csomagoláson feltüntetett módon tárolja. <sup>2)</sup>
- Az élelmiszerek tárolási előírásait tartsa be. Lásd a csomagoláson található utasításokat.
- A fagyasztóba ne tegyen be szénsavas italokat, mert a nyomás szétrepeszti a palackok falát, ami sérüléshez vagy anyagi károkhoz vezethet. <sup>2)</sup>
- A fagyasztóból kivett fagyaltot ne fogyassza el azonnal, mert a fagyalt fagyási sérüléseket okozhat. <sup>2)</sup>
- A fagyasztóba csomagolatlan élelmiszereket tárolni és betenni tilos! <sup>2)</sup>

### **Az élelmiszer-szennyeződés megelőzése érdekében kövesse az alábbi útmutatásokat:**

- Az ajtó kinyitása hosszú ideig jelentősen megnövelheti a hőmérsékletet a készülékházakban.
- Rendszeresen tisztítsa meg az élelmiszerral érintkezésbe kerülő felületeket és a rendelkezésre álló vízelvezető rendszereket.
- Tisztítsa meg a víztartályokat, ha azokat 48 órán keresztül nem használják, akkor öblítse le a vízellátó rendszert, ha a vizet nem pumpálták 5 napig (ha a készülékben vannak feltüntetve).
- A nyers húst és a halat megfelelő tárolóedényben kell tárolni hűtőszekrényben, hogy ne érintkezzenek más élelmiszerekkel.
- A kétcsillagos fagyasztott élelmiszer-rekeszek (ha a készülékben vannak feltüntetve) alkalmasak az előfagyasztott élelmiszerek tárolására, fagyalt tárolására vagy készítésére, valamint jégkockák készítésére.
- Egy-, két- és háromcsillagos rekeszek (ha a készülékben vannak feltüntetve) nem alkalmasak friss élelmiszerek fagyasztására.
- Ha a hűtőberendezés hosszabb ideig üres marad, kapcsolja ki, leolvasztja, tisztítsa meg, szárítsa meg és hagyja nyitva az ajtót, hogy megakadályozza a szerszám kialakulását a készülék belsejében.

## Ápolás és karbantartás

- A karbantartás megkezdése előtt a csatlakozódugót húzza ki a fali aljzatból.
- A készüléket fém tárgyakkal ne tisztítsa.
- A jeget nem szabad éles eszközökkel kaparni. Ehhez a munkához csak műanyag kaparót használjon. <sup>2)</sup>
- A vízvezető csatornát rendszeresen ellenőrizze le. Ha szükséges, akkor tisztítsa ki. Ha a vízvezető csatorna eltömődik, akkor a készülék alján gyűlik össze a víz. <sup>3)</sup>

<sup>1)</sup> Ha a készülékben lámpa van.

<sup>2)</sup> Ha a készülék rendelkezik fagyasztóval.

<sup>3)</sup> Ha a készülékben van friss élelmiszer rekesz.

## Telepítés

### FONTOS!

Az elektromos bekötést a vonatkozó szabványok és előírások szerint kell végrehajtani.

- A készüléket csomagolja ki és ellenőrizze le, hogy a szállítás során nem sérült-e meg. Ha sérülést észlel, akkor a készüléket ne telepítse. A sérülést azonnal jelentse be a vásárlás helyén. Ilyen esetben a csomagolást ne dobja ki.
- A készülék bekapcsolásával várjon legalább 4 órát, hogy a hűtőfolyadék a kompresszorba tudjon folyni.
- A készülék körül (felül és körbe), hagyjon szabad helyet a levegő megfelelő áramlásához és a készülék hűléséhez. A megfelelő szellőztetés és hűtés érdekében tartsa be a telepítési előírásokat.
- Amennyiben lehetséges, akkor a készülék hátuljába csavarozza be a távtartókat, amelyek megakadályozzák, hogy a készüléket teljesen a falnak nyomja. A falnak nyomott hűtőrács, kompresszor, kondenzátor stb. nem fog megfelelő módon hűlni a használat során.
- A készüléket ne telepítse radiátor vagy tűzhely közelébe.
- A készüléket jól hozzáférhető hálózati aljzathoz csatlakoztassa.‘

## Szerviz

- A készüléken elektromos szerelési vagy javítási munkákat csak márkaszerviz vagy villanyszerelő végezhet.
- A készülék javításához kizárólag csak eredeti alkatrészeket szabad használni. A meghibásodott készüléket csak márkaszerviz javíthatja meg.



**FIGYELEM!** A készülék használata, karbantartása és ártalmatlanítása során vegye figyelembe a bal oldali hasonló szimbólumot, amely a készülék hátulján található (hátsó panel vagy kompresszor) és sárga vagy narancssárga színű. Tűzveszélyjelző szimbólum. Hűtőközeg-csőekben és kompresszorokban gyúlékony anyagok találhatóak. Kérjük, távolítsa el a tűzforrást a használat, a karbantartás és az elhelyezés során.



**FIGYELEM:** tűz vagy áramütés elkerülése érdekében ne tegye ki a készüléket eső vagy nedvesség hatásának. használaton kívül vagy javítás előtt mindig húzza ki a készüléket az elektromos hálózatról. a készülék nem tartalmaz a felhasználó által javítható alkatrészeket. mindig forduljon szakzservizhez. a készülék veszélyes feszültség alatt van.

## II. HULLADÉKKEZELÉS ÉS ÖKOLÓGIA

### Energiatakarékos üzemmód

- A készülékbe ne tegyen meleg élelmiszereket.
- Az élelmiszerek között hagyjon szabad helyet a hűtőlevegő megfelelő áramlásához.
- Az élelmiszerek nem érhetnek neki a készülék hátsó falának.
- Áramkimaradás esetén a készülék ajtaját ne nyitogassa.
- Az ajtót ne nyitogassa feleslegesen.
- Az ajtót ne hagyja sokáig nyitva.
- A termosztátot ne állítsa be túlságosan alacsony hőmérsékletre.
- Minden fiókot, polcot és ajtórekeszt a lehető legkisebb energiafogyasztás érdekében a helyén kell elhelyezni.

### Környezetvédelem



A készülékben nincsenek olyan anyagok (hűtőközeg és hőszigetelés), amelyek károsíthatnák az ózonréteget. A készüléket a háztartási hulladékok közé kidobni tilos.

A hőszigetelő hab veszélyes gyúlékony anyagokat tartalmaz, a készüléket a vonatkozó előírások szerint kell megsemmisíteni. További információkat az eladótól, vagy a polgármesteri hivatal illetékes osztályától kaphat. Ügyeljen arra, hogy a hűtőrendszer ne sérüljön meg, mert abból hűtőközeg szivároghat ki. A jellel megjelölt alkatrészek anyagai újrahasznosíthatók.



A terméken, vagy a termék csomagolóanyagán feltüntetett jel azt jelenti, hogy az elektromos és elektronikus készüléket, valamint a csomagolóanyagokat a háztartási hulladékok közé kidobni tilos. Az ilyen hulladékot kijelölt hulladékgyűjtő helyen kell leadni. A termék megfelelő módon történő megsemmisítésével segít megőrizni az értékes természeti erőforrásokat, és hozzájárul a nem megfelelő hulladék-megsemmisítés által okozott esetleges negatív környezeti és egészségügyi

hatások megelőzéséhez. A hulladékok megsemmisítéséről és az újrafeldolgozásukkal foglalkozó hulladékgyűjtő helyekről a helyi önkormányzat illetékes osztályán, vagy a termék megvásárlása helyén adnak felvilágosítást.

## Csomagoló anyagok

Megtettünk lehető legjobbat a csomagolóanyagok mennyiségének csökkentése érdekében: lehetővé tettük azok egyszerű szétválasztását 3 anyagra: kartonpapír, papírzúzalék és olvasztott polipropilén. A készülék olyan anyagokat tartalmaz, amelyek szétszerelés után speciális üzemekben újrahasznosíthatók. Kérjük, tartsa be a csomagolóanyagok, kimerült elemek és régi berendezések kezelésére vonatkozó helyi előírásokat.

- A ♻ jellel megjelölt csomagolóanyagok újrahasznosíthatók. A szelektált hulladékot dobja az anyagának megfelelő hulladékgyűjtő konténerbe.

## A készülék megsemmisítése

1. A hálózati vezetéket húzza ki.
2. A hálózati vezetéket vágja le, és a készüléket vigye hulladékgyűjtő helyre.

## III. LEÍRÁS

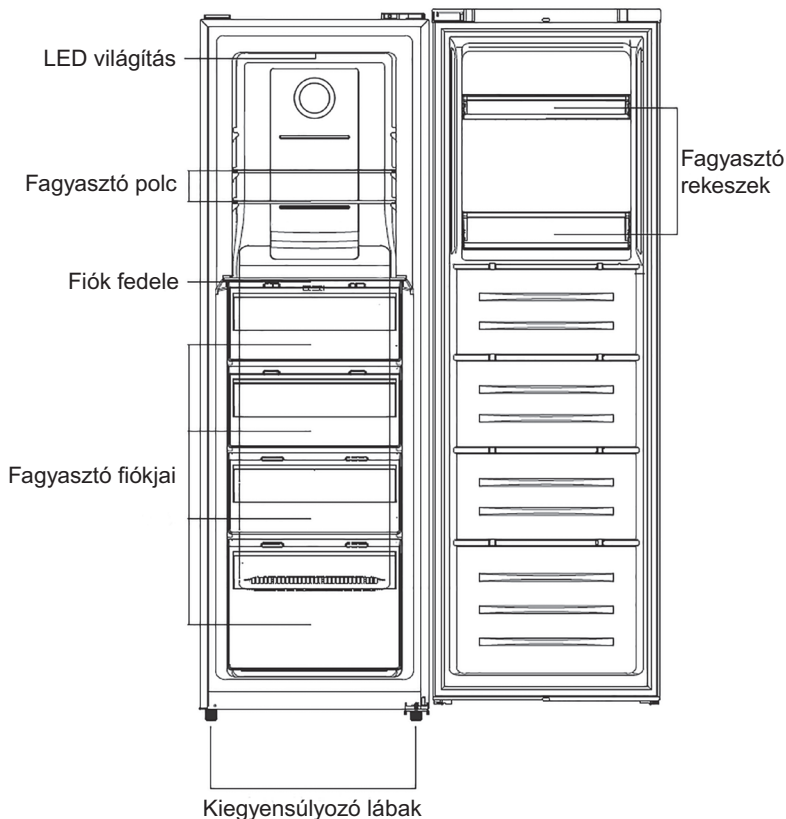

Megjegyzés: A kép illusztráció! Az eredeti készülék eltérő lehet!

## IV. AJTÓ NYITÁSÁI OLDALÁNAK CSERÉJE

Mielőtt elkezdené az ajtó irányulásának megváltoztatását, készítse elő a következő eszközöket: lapos csavarhúzó, csillag csavarhúzó, anyacsavar-kulcsot és a műanyag tasakban található alkatrészeket.

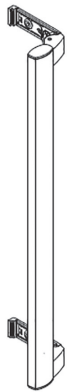

Külső fogantyú 1x

Fogantyú  
fedele 2x

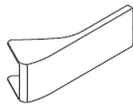

Csavar 2x



Bal oldali ajtó  
zár 1x



Bal felső csuklópánt  
fedele 1x

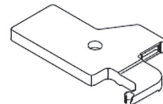

- Húzza ki a tápkábel és ellenőrizze, hogy a készülék üres-e!
- Az ajtó eltávolításához a készüléket egy picit döntse meg! Figyeljen arra, hogy a készülék az ajtónyitás irányának megfordítása közben ne csússzon el!
- Minden részre szüksége lesz az ajtó újra telepítéséhez!
- Ne fektesse le a készüléket, ellenkező esetben a hűtőrendszer károsodását okozhatja!
- Optimális, ha legalább két ember együttműködik szerelés közben!

1. Távolítsa el az elektromos szekrény felső fedeleit.

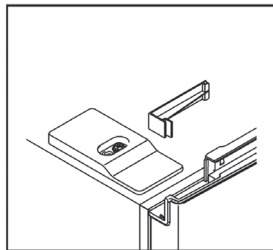
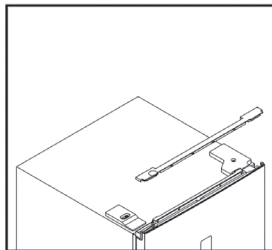

2. Csavarja le a felső zsanérburkolatot, és válassza le az ajtókapcsoló és a kijelző csatlakozóit.

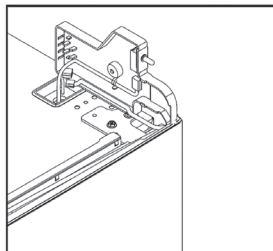
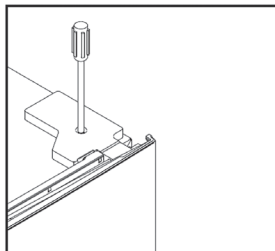

3. Csavarja le és vegye le a felső csuklópántot, majd vegye le az ajtót

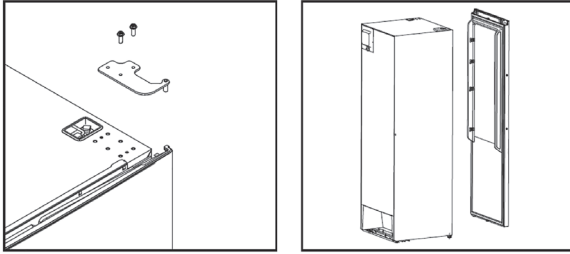

4. Távolítsa el a bal oldali ajtó biztosítékát, vegye ki a jobb oldali ajtóbiztosítékot a tasakból, és szerelje fel a bal oldalra

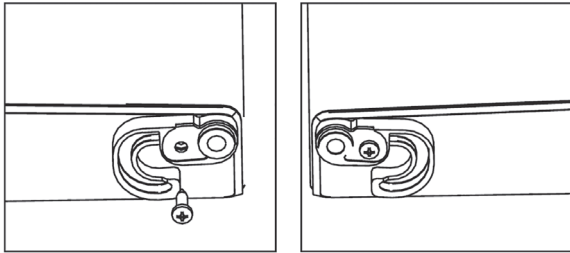

5. Csavarozza le az alsó csuklópántot, és tegye át a kiegyenlítő lábat bal oldalról jobb oldalra.

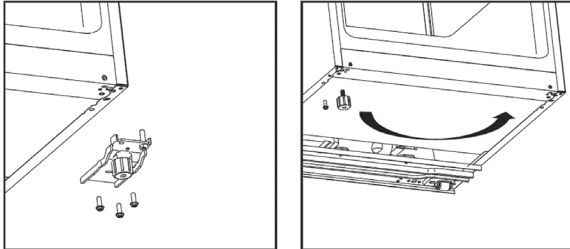

6. Csavarozza le az alsó csuklócsapot, és helyezze át jobb oldalról a bal oldalra. Ezután szerelje fel az alsó csuklópántot a készülék bal oldalára.

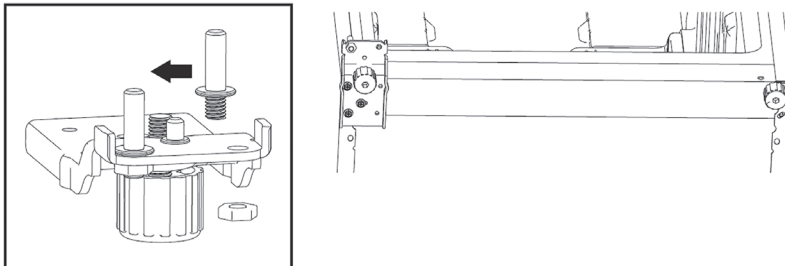

7. Csavarozza le a csapot a felső csuklópántról, és helyezze át az alsó oldalról a felső oldalra. Helyezze át az ajtókapcsolót a jobb oldali zsanértartóról a bal oldali zsanértartóra (a tartozékok tasakjában található).

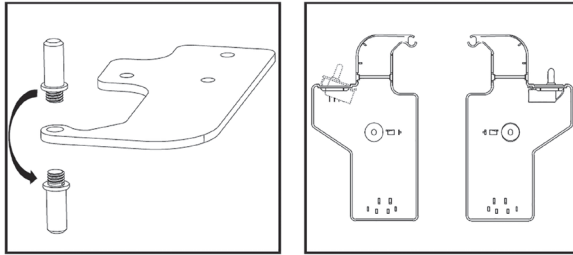

8. Csavarozza le a dekoratív fedelet a bal oldalról, és csavarozza fel a jobb oldalra..

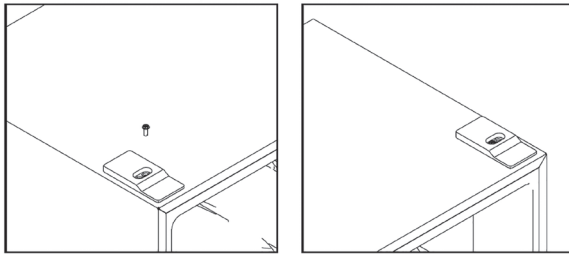

9. Helyezze be az ajtót, és helyezze át az áthidaló kábeleket a jobb oldalról a bal oldalra.

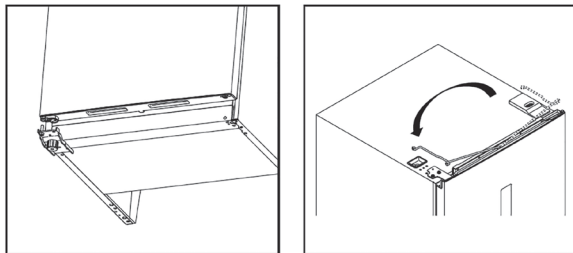

10. Erősítse fel a felső csuklópántot a bal oldalra. A felső csuklópánt beszerelése során ügyeljen a helyes tömítésre.

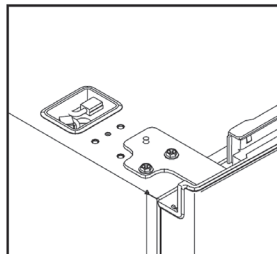

11. Csatlakoztassa az ajtókapcsoló és a kijelző csatlakozóit. Ezután cserélje ki a felső zsanértartót.

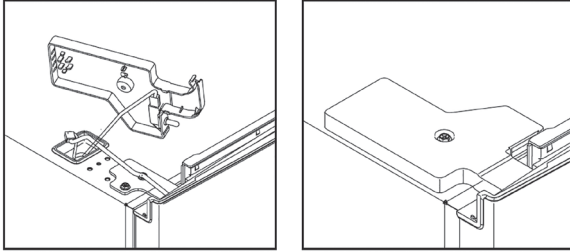

12. Helyezze fel a felső elektromos szekrény fedeleit a jobb oldalra.

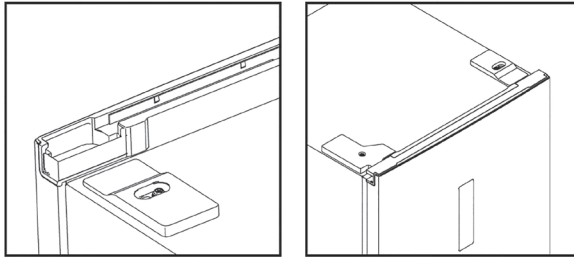

13. Távolítsa el a hűtőszekrény és a fagyasztó ajtó tömítéseit, fordítsa el őket 180 ° -kal, majd tegye vissza.

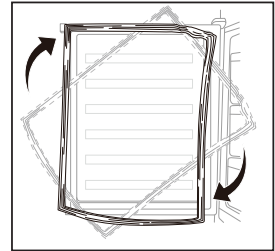

## V. TELEPÍTÉS

### Szerelje fel az ajtóra a fogantyút

1. Távolítsa el a fedelet a csavarfuratból.

1. lépés

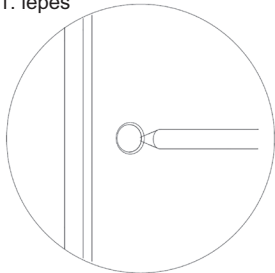

2. Távolítsa el a külső fogantyút a gyümölcsös zöldséگیókból, és rögzítse.

2. lépés

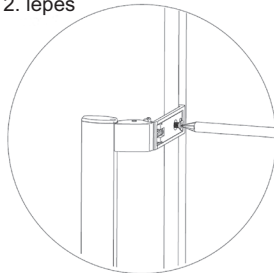

3. Helyezze vissza a külső fogantyú fedeleit. 3. lépés

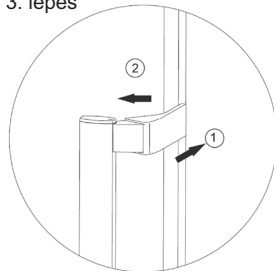

### Helyszükséglet

• Legyen elegendő hely az ajtók kinyitásához.

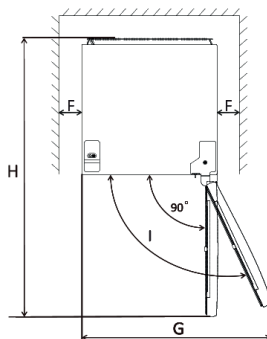
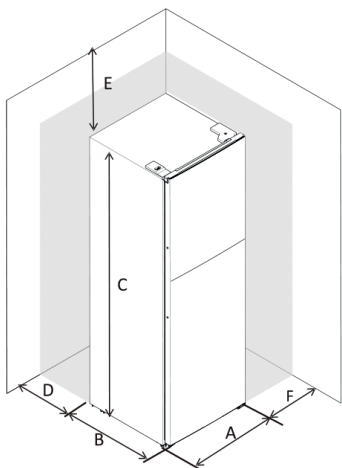

|   |           |
|---|-----------|
| A | 600 mm    |
| B | 650 mm    |
| C | 1850 mm   |
| D | min=50 mm |
| E | min=50 mm |
| F | min=10 mm |
| G | 835 mm    |
| H | 1323 mm   |
| I | 115°      |

## A készülék beállítása

- A készülék függőleges helyzetét az állítható első lábakkal állítsa
- Ha a készülék nincs megfelelően beállítva, akkor az ajtók nem záródnak megfelelően, a mágneses tömítések pedig nem tömítenek.

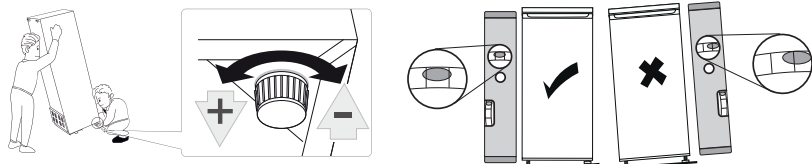

## Hely

A készülék típuscímkején szereplő jel meghatározza, hogy milyen éghajlati viszonyokhoz készült a készülék. Mert hűtőberendezések éghajlati osztály:

- kiterjesztett mérsékelt égöv: „Ezt a hűtőkészüléket 10 ° C és 32 ° C közötti környezeti hőmérsékleten használják.” (SN)
- mérsékelt égövi zóna: „Ez a hűtőkészülék 16 ° C és 32 ° C közötti környezeti hőmérsékleten használható.” (N)
- szubtrópusi zóna: „Ezt a hűtőkészüléket 16 ° C és 38 ° C közötti környezeti hőmérsékleten használják.” (ST)
- trópusi zóna: „Ez a hűtőkészülék 16 ° C és 43 ° C közötti környezeti hőmérsékleten használható.” (T)

Ezt a készüléket nem a 2000 méter tengerszint feletti magasságban történő használatra tervezték. Ezt a készüléket SN, N, ST, T éghajlati osztályba vagy 10-43 ° C környezeti hőmérsékletre tervezték.

## Elhelyezés

A készüléket hőforrásoktól (például: tűzhely, kályha, központi fűtés, közvetlen napsütés stb.) kellő távolságra kell elhelyezni. A készülék hátlapjánál biztosítani kell a szabad helyet a levegő szabad áramlásához. Amennyiben a készülék felett mennyezet (vagy más vízszintes lap található), akkor a készülék és a mennyezet között legalább 100 mm szabad helyet kell biztosítani a készülék megfelelő működéséhez. Ideális esetben a készülék felett csak nagyobb távolságban található valamilyen vízszintes lap (pl. mennyezet). A készülék függőleges helyzetét az egyik vagy mindkét láb állításával szabályozza be. Ezt a készüléket nem telepítésre tervezték.

### FIGYELMEZTETÉS!

A hálózati aljzat, amelyhez a készüléket csatlakoztatja legyen könnyen elérhető és hozzáférhető.

## Elektromos bekötés

- A készüléket csak a típuscímkén feltüntetett tápfeszültség értékeivel megegyező hálózathoz szabad csatlakoztatni. A készüléket le kell földelni. A készülék hálózati vezetékén található csatlakozódugó földelt kivétel. Ha a telepítés közelében nincs földelt fali aljzat, akkor villanszerelő szakembernél rendelje meg egy földelt fali aljzat beépítését.
- A gyártó nem vállal felelősséget azokért a balesetekért és anyagi károkért, amelyek a fenti előírások be nem tartása miatt következnek be.

## VI. MINDENNAPI HASZNÁLAT

### Első használatba vétel / a készülék belsejének a tisztítása

- Akészülék első használatba vétele előtt a készülék belső terét és a belső tartozékokat langyos mosogatószeres vízzel mosogassa el (ezzel megszüntetheti az új termékekre jellemző szagot). Majd a felületeket törölje szárazra.

#### FIGYELMEZTETÉS!

A készülék tisztításához oldószereket tartalmazó vagy karcolást okozó tisztítószereket használni tilos.

### A kezelőpanel használata

#### 1.0 Bevezetés a felhasználói interfészbe

##### 1.1 Kezelő interfész

**FREEZER:** A készülék hőmérsékletének kezelése

**SUPER:** A SZUPER MÉLYHŰTŐ üzemmód bekapcsolása és kikapcsolása

**ALARM/ECO:** A nyitott ajtó miatti riasztás kikapcsolása, az ECO üzemmód be- és kikapcsolása

**LOCK:** Zárolás és feloldás

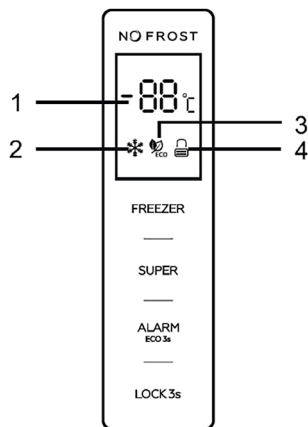

##### 1.2 LED KIJELZŐ

1. A kijelző ablaka a beállított hőmérséklethez
2. A szuper fagyasztó üzemmód ikonja
3. Az ECO üzemmód ikonja
4. A lezárás és kinyitás ikonja

##### 2.0 A gomb lenyomása

- Az összes gomb csak kinyitási módban működik.
- A gomb lenyomásakor mindig hallható egy rövid hangjelzés.

##### 2.1 FAGYASZTÓ RÉSZ

- A készülék hőmérséklet-szabályozása csak a felhasználó által meghatározott üzemmódban működik.
- A „FREEZER” gomb minden érintésével a hőmérséklet ciklusban változik  $-14\text{ °C}$  és  $-22\text{ °C}$  között. Amint abbahagyja a gomb működtetését, a lámpa 5 másodpercig villog, majd beállítja a kiválasztott hőmérsékletet.

##### 2.2 SZUPER - bekapcsolás és kikapcsolás Szuper üzemmódba(n)

- A gomb lenyomásával válassza ki a „SZUPER MÉLYHŰTŐ” üzemmódot. A „SUPER” üzemmód ikonjának 5 másodpercnyi villogása után a készülék átkapcsol SZUPER MÉLYHŰTŐ üzemmódba.
- A SZUPER MÉLYHŰTŐ üzemmód kiválasztása után felvillan a „SUPER” üzemmód ikonja és a kijelző ablakában megjelenik  $-25\text{ °C}$ . A „FREEZER” gomb lenyomása után „SZUPER MÉLYHŰTŐ” üzemmódban háromszor felvillan a szuper mélyhűtés ikonja, azonban a fagyasztó rész hőmérsékletét nem lehet változtatni.

- A SZUPER MÉLYHŰTŐ üzemmód befejezése
  - A szuper mélyhűtés üzemmódjának kikapcsolásához nyomja le a „SUPER“ gombot.
  - Ha a szuper mélyhűtési üzemmód idejében 50 órán keresztül nem történik meg valamilyen gomb lenyomása, a hűtő automatikusan leáll és visszatér az előző beállításhoz.

### FIGYELMEZTETÉS

Szuperfagyasztás üzemmódban az egység kissé hangosabb lehet, mint a normál üzemben.

### 2.3. ECO -Az ECO mód be- és kikapcsolása

ECO módban a fagyasztó hőmérsékletét a környezeti hőmérséklet alapján állítják be, hogy elérjék a legalacsonyabb energiafogyasztást.

- Ha a környezeti hőmérséklet  $27^{\circ}\text{C}$  alatt van, a fagyasztó hőmérsékletét automatikusan  $-18^{\circ}\text{C}$ -ra állítja.
- A környezeti hőmérséklet  $28^{\circ}\text{C}$  és  $34^{\circ}\text{C}$  között van, a fagyasztó hőmérsékletét automatikusan  $-16^{\circ}\text{C}$ -ra állítja.
- $35^{\circ}\text{C}$  feletti környezeti hőmérsékleten a fagyasztó hőmérsékletét automatikusan  $-15^{\circ}\text{C}$ -ra állítja.

### 2.4 ZÁROLÁS - Zárolás és feloldás

- A vezérlőpanel zárolásához nyomja le 3 másodpercig a „LOCK” gombot. Ezután megjelenik a zárolás és feloldás ikon
- Zárolás üzemmódban nyomja le bármelyik gombot. A zárolás és feloldás ikonja háromszor felvillan
- A vezérlőpanel feloldásához nyomja le 3 másodpercig a „LOCK” gombot. Ezután megjelenik a zárolás és feloldás ikonja.
- Zárolási rezsimben minden gombot lehet használni.
- A kezelőpanel automatikusan lezár, ha 25 másodpercig nem történik vele semmilyen akció.

### 3.0 Nyitott ajtó jelzése

- Abban az esetben, ha az ajtó 90 másodpercig nyitva van, a nyitott ajtó jelzés hallható.
- A jelzést az ajtó becsukásával tudja kikapcsolni.
- Esetleg röviden bekapcsolhatja az „ALARM/ECO” gombot.

### 4.0 Magas hőmérséklet jelzése

- Ha megnövekedett belső hőmérsékletet észlel, akkor a megemelt hőmérsékletet „ht” jelző jelzés megszólal, és az érzékelt hőmérséklet értéke villog a kijelző ablakán.
- A nyitott ajtó jelzésének leállításához röviden nyomja le az „ALARM/ECO” gombot.
- A megemelt hőmérséklet kijelzése csak akkor tűnik el, amikor az érzékelt hőmérséklet normalizálódik.

## Ajánlott hőmérséklet-beállítás

| Környezeti hőmérséklet      | A fagyasztó beállítása |
|-----------------------------|------------------------|
| Melegebb (29 °C és felette) | -18°C                  |
| Normális (21 °C - 28 °C)    | -18°C                  |
| Hidegebb (20 °C és alatta)  | -18°C                  |

## Kihatás az élelmiszerek tárolására

A legjobb tárolási idő a fagyasztóban az ajánlott beállítással a következő:

| Hal és hús            | Előkészítés                                       | Tárolási idő (hónapok) | Felengedési idő szobahőmérsékleten (órák) |
|-----------------------|---|------------------------|---|
| Marhaszelet           | Fagyasztáshoz csomagolva kényelmes adagokban      | 6-10                   | 1-2                                       |
| Báránycsont           | Fagyasztáshoz csomagolva kényelmes adagokban      | 6-8                    | 1-2                                       |
| Borjúcsont            | Fagyasztáshoz csomagolva kényelmes adagokban      | 6-10                   | 1-2                                       |
| Borjú pörkölt         | Kis adagokban                                     | 6-10                   | 1-2                                       |
| Birka pörkölt         | Adagokban   | 4-8                    | 2-3                                       |
| Darálthús             | Kényelmes adagokban, fűszerezés nélkül csomagolva | 1-3                    | 2-3                                       |
| Belső (egyben)        | Adagokban   | 1-3                    | 1-2                                       |
| Kolbász/szalámi       | Akkor is be kell csomagolni, ha csomagolva van    |                        | Amíg felolvad                             |
| Csirke és pulyka      | Fagyasztáshoz csomagolva kényelmes adagokban      | 7-8                    | 10-12                                     |
| Liba / kacsa          | Fagyasztáshoz csomagolva kényelmes adagokban      | 4-8                    | 10  |
| Szarvas/nyúl/ddsizónó | 2,5 kg-os porciókban, csont nélkül                | 9-12                   | 10-12                                     |

| Hal és hús  | Előkészítés  | Tárolási idő (hónapok) | Felengedési idő szobahőmérsékleten (órák) |
|---|--|------------------------|---|
| Édesvízi hal (pisztráng, ponty, csuka, harcsa)            | Alapos belső tisztítás és pikkelyezés után le kell mosni és szárítani, a farkat és fejet szükség esetén le kell vágni. | 2                      | Amíg teljesen felolvad                    |
| Sovány húsú hal (tengeri sügér, rombuszhal, nyelvhal)     |  | 4-8                    | Amíg teljesen felolvad                    |
| Zsírosabb húsú halak (bonító, makréla, kékhal, szardella) |  | 2-4                    | Amíg teljesen felolvad                    |
| Rákok   | Tisztítva és zacskókba csomagolva  | 4-6                    | Amíg teljesen felolvad                    |
| Kaviár  | A csomagolásban, alumínium vagy műanyagtartóban  | 2-3                    | Amíg teljesen felolvad                    |
| Csiga   | A sós vízben, alumínium vagy műanyagtartóban   | 3                      | Amíg teljesen felolvad                    |

| Zöldségek és gyümölcsök | Előkészítés   | Tárolási idő (hónapok) | Felengedési idő szobahőmérsékleten (órák)      |
|-------------------------|---|------------------------|--|
| Karfiol                 | A levelek eltávolítása után, darabolva enyhén citromos vízbe kell áztatni | 10-12                  | Ez fagyasztva is használható                   |
| Zöldbab, franciabab     | Mosás után kis darabokba kell vágni                                       | 10-13                  | Ez fagyasztva is használható                   |
| Zöldborsó               | Meg kell tisztítani és mosni  | 12                     | Ez fagyasztva is használható                   |
| Gomba és spárga         | Mosás után kis darabokba kell vágni                                       | 6-9                    | Ez fagyasztva is használható                   |
| Káposzta                | Tisztított állapotban   | 6-8                    | 2  |
| Padlizsán               | A mosás után 2 cm-es darabokra kell vágni                                 | 10-12                  | Az ételeket egymástól elkülönítve kell tárolni |
| Kukorica                | Tisztítás után egyben szemenként csomagolva                               | 12                     | Ez fagyasztva is használható                   |
| Répa                    | Tisztítás után szeletekben kell csomagolni                                | 12                     | Ez fagyasztva is használható                   |

| Zöldségek és gyümölcsök    | Előkészítés   | Tárolási idő (hónapok) | Felengedési idő szobahőmérsékleten (órák) |
|----------------------------|---|------------------------|---|
| Paprika                    | A szár eltávolítása után kettéosztva és kimagozva kell csomagolni | 8-10                   | Ez fagyasztva is használható              |
| Spenót                     | Mosva   | 6-9                    | 2   |
| Alma és körte              | Meghámozva, szeletelve kell csomagolni                            | 8-10                   | (a fagyasztóban) 5                        |
| Kajszibarack és őszibarack | Félbe vágva és kimagozva kell csomagolni                          | 4-6                    | (a fagyasztóban) 4                        |
| Eper és málna              | Mosni és tisztítani kell  | 8-12                   | 2   |
| Főtt zöldségek             | Műanyagedényben 10% cukor hozzáadásával                           | 12                     | 4   |
| Szilva, cseresznye, meggy  | Mosás után magozva kell csomagolni                                | 8-12                   | 5-7                                       |

|               | Tárolási idő (hónapok) | Felengedési idő szobahőmérsékleten (óra) | Felolvasási idő tűzhelyben (percekben) |
|---------------|------------------------|--|--|
| Kenyér        | 4-6                    | 2-3                                      | 4-5 (220-225 °C)                       |
| Keksz         | 3-6                    | 1-1,5                                    | 5-8 (190-200 °C)                       |
| Pite          | 1-3                    | 2-3                                      | 5-10 (200-225 °C)                      |
| Torta         | 1-1,5                  | 3-4                                      | 5-8 (190-200 °C)                       |
| Levelestészta | 2-3                    | 1-1,5                                    | 5-8 (190-200 °C)                       |
| Pizza         | 2-3                    | 2-4                                      | 15-20 (200 °C)                         |

## Friss élelmiszerek fagyasztása

- A fagyasztóban friss élelmiszereket és készételeket lehet lefagyasztani, illetve fagyasztott alapanyagokat és élelmiszereket lehet tárolni.
- A fagyasztandó élelmiszereket az alsó fiókba tegye (ha több fiók is van a fagyasztóban).
- A 24 óra alatt maximálisan fagyasztható élelmiszerek mennyisége a típuscímkén van feltüntetve.

## Fagyasztott élelmiszerek tárolása

Az első bekapcsolás után, vagy ha a készülék hosszabb ideig nem üzemelt, akkor a szuper fagyasztás üzemmódot kapcsolja be (ha ilyen van a készülékén).

### FONTOS!

Amennyiben például hosszabb áramkimaradás miatt (az áramkimaradás hosszabb volt, mint amennyi a műszaki adatoknál fel van tüntetve a „Tárolási idő meghibásodás esetén” paraméternél), a kiolvadt élelmiszereket minél gyorsabban fel kell dolgozni vagy el kell fogyasztani. Az ilyen alapanyagokat ismét lefagyasztani tilos

## Kiolvasztás

A fagyasztott alapanyagokat a kiolvasztáshoz a hűtő részbe is be lehet tenni (ha több idő van a felhasználásig), vagy szobahőmérsékleten kell kiolvasztani (ha gyorsabban kívánja felhasználni). A kisebb élelmiszer alapanyagokat (pl. zöldségeket) akár fagyasztott állapotban is az edénybe teheti (pl. főzni vagy párolni). Ilyenkor számoljon hosszabb elkészítési idővel.

## Jégkockák

Ezt a készüléket egy, vagy több jégkocka tállal lehet felszerelni.

## Tartozékok

Kivehető polcok A készülék belső falában található kiálló sínekre lehet a polcokat ráhelyezni.



## Az ajtópolcok beállítása

A különböző csomagolású élelmiszereket, üvegeket vagy palackokat az ajtópolcokban is lehet tárolni. Az ajtópolcot az itt látható kép szerint emelje ki a tartókból, majd húzza rá másik tartókra

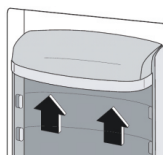

## Az alsó fiók eltávolítása

1. Húzza ki teljesen az alsó fiókot.
2. Emelje fel a rugalmas csatot az alsó fiók mindkét oldalán.
3. Húzza ki az alsó fiókot.

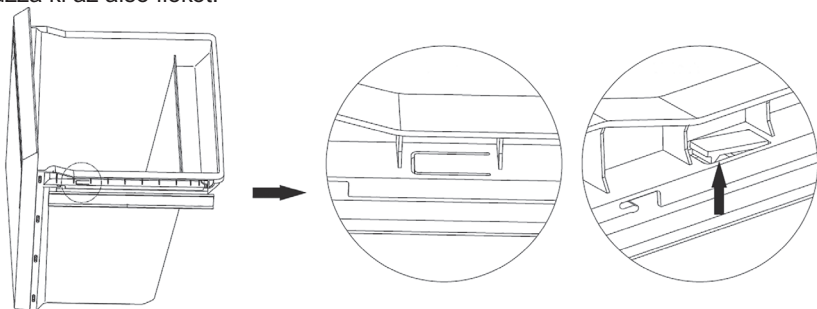

## A lámpa cseréje

Ez a termék LED fényforrást tartalmaz (G energiaosztály).

A termék fényforrását csak szakember cserélheti ki.

Ha cserélnie kell, lépjen kapcsolatba a szervizközponttal.

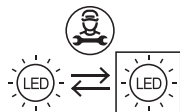

## Hasznos tanácsok és tippek

A fagyasztási folyamat jobb kihasználása érdekében néhány hasznos tanácsot adunk:

- A 24 óra alatt maximálisan fagyasztható élelmiszerek mennyisége a típuscímkén van feltüntetve.
- A fagyasztási folyamat 24 órán keresztül tart. Ezen idő alatt ne tegyen be további élelmiszereket a fagyaszóba.
- Csak friss és jó minőségű, valamint tökéletesen megtisztított (megmosott) élelmiszereket fagyasszon le.

- Az élelmiszerekből készítsen kisebb adagokat, így gyorsabban lefagyaszthatók és gyorsabban felhasználhatók.
- Az élelmiszereket alufóliába vagy nejlonzacskókba csomagolja be (légmentesen).
- A friss élelmiszereket ne tegye már fagyasztott élelmiszerek mellé. A fagyasztott élelmiszerek kiolvadhatnak.
- A zsíros és sós ételek rövidebb ideig tárolhatók, mint a nyers és friss alapanyagok.
- A fagyasztóból kivett és azonnal fogyasztott jég fagyási sérüléseket okozhat.
- A fagyasztott csomagokat dátummal jelölje meg és mindig a korábbi dátumú alapanyagokat használja fel.

## A fagyasztott élelmiszerek tárolása

A fagyasztó maximális kihasználásához a következőket tartsa be.

- Csak olyan helyen vásároljon fagyasztott élelmiszereket, ahol biztosított a megfelelő hőmérsékleten való tárolás.
- A megvásárolt fagyasztott élelmiszereket minél rövidebb idő alatt kell az üzletből hazaszállítani és a fagyasztóba tenni.
- Ne nyitogassa feleslegesen a fagyasztó ajtaját és azt csak a szükséges ideig tartsa nyitva
- A felengedett élelmiszer alapanyagok gyorsan romlásnak indulnak, azokat ismételtelen lefagyasztani nem szabad.
- A csomagolt élelmiszereket legfeljebb csak a csomagoláson feltüntetett ideig szabad a fagyasztóban tárolni.

**Az egyes élelmiszertípusok ajánlott elhelyezése távú tárolásra a fagyasztó különböző rekeszeiben (ha rendelkezésre áll a gép - és figyelembe véve a fagyasztóban lévő aljzatok / polcok tényleges számát):**

| Készülékrekesz / rekesz | Az élelmiszer típusa                               |
|-------------------------|--|
| Alsó fiók / polc        | nyers hús, baromfi, hal                            |
| Középső fiók / polc     | fagyasztott zöldségekhez, chipekhez                |
| Felső fiók / polc       | fagylalt, fagyasztott gyümölcs, fagyasztott pékáru |

## Tisztítás

Higiéniai okokból a hűtőszekrény belsejét (a belső tartozékokkal együtt) rendszeresen tisztítani kell.

### FIGYELMEZTETÉS!

Tisztítást csak feszültségmentesített készüléken szabad végrehajtani. Áramütés veszélye forog fenn! A készülék tisztításának és karbantartásának a megkezdése előtt a hálózati vezetékét húzza ki az aljzataból. A készüléket gőzölős készülékkel tisztítani tilos. Az elektromos alkatrészekon nedvesség csapódhat ki. A forró gőz a műanyag alkatrészekon sérülést okozhat. Szervizbe csak teljesen száraz készüléket szabad.

### FONTOS!

Az illóolajok és a szerves oldószerek, valamint a savas folyadékok (pl. citrom vagy narancslé, illetve ecetes oldatok) a műanyag alkatrészek felületét elszínezhetik vagy azokon sérülést okozhatnak.

- Ügyeljen arra, hogy a készülék alkatrészeire ne kerüljenek ilyen anyagok.
- Ne használjon karcoló eszközöket és anyagokat a tisztításhoz.
- A fagyasztott alapanyagokat tegye a tisztítás idejére hűtőtáskába.
- A készülék tisztításának a megkezdése előtt a hálózati vezetéket húzza ki az aljzatból (vagy kapcsolja le a kismegszakítót).
- A készülék belsejét puha és nedves ruhával törölje meg. A vizes felületeket törölje szárazra.
- A készüléket csak száraz állapotban kapcsolja be ismét

## A fagyasztó rész kiolvasztása

- A készülékben alkalmazott NO FROST (jégképződést megakadályozó) technológia meggátolja, a zúzmara lerakódását a falakra, amivel megelőzhető a vastagabb jégréteg kialakulása.
- Így a készülék nem igényli a jég kiolvasztását. A hűtő és a fagyasztó részből a nedvesség automatikusan eltávozik.

## Információ a No-Frost technológiáról

- A No-Frost fagyasztók más működési folyamatokat használnak, mint az általános fagyasztók.
- Klasszikus fagyasztó esetén a fagyasztóba bemenő és az élelmiszereken lévő nedvesség fagyasztóban lévő jégréteget okoz. A fagyasztó belső részének olvasztásánál mindig szükséges a fagyasztót kikapcsolni, a fagyasztott ételeket kivenni és állandó hőmérsékletben tartani a fagyasztón kívül, eközben a fagyasztóban lévő jeget eltávolítani.
- NO-FROST fagyasztó esetén a helyzet teljesen más. A száraz és hideg levegő ventilátor segítségével áramlik a fagyasztóba és a fagyasztó minden területét éri (pl. fiókokat), így egyenletesen hűti az összes tárolt élelmiszert. Ezzel nem engedi be a nedvességet a fagyasztóba és megakadályozza a jégréteg képződését.

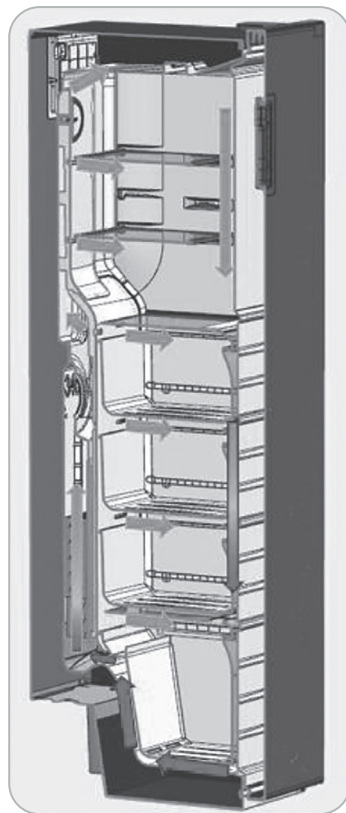

HU

## VII. PROBLÉMAMEGOLDÁS

### FIGYELMEZTETÉS!

Bizonyos problémamegoldások előtt a hálózati vezetéket a fali aljzatból ki kell húzni.  
Csak az alábbi problémákat próbálja megoldani, minden más hibával forduljon a márkaszervizhez vagy villanyszerelő szakemberhez.

### ÖNTOS!

A készülék működése közben a készülékből különböző hangok és zajok hallatszanak ki (ezek általában a hűtőrendszerben keletkeznek): ezek még nem adnak okot a reklamációra!

| Probléma                            | Lehetséges ok  | Megoldás  |
|-------------------------------------|--|---|
| A készülék nem működik              | A hálózati vezeték nincs az aljzatba dugva.  | Csatlakoztassa a hálózati vezetékét   |
|                                     | A kismegszakító lekapcsolt (kiolvadt a biztosító).   | A kismegszakítót (vagy a biztosítót) ellenőrizze le.                        |
|                                     | Az aljzat rossz  | Az aljzatot villanyszerelő szakember javítsa meg                            |
| Az élelmiszerek hőmérséklete magas. | A hőmérséklet rosszul van beállítva.   | Az útmutatóban leírtak szerint állítsa be a hőmérsékletet.                  |
|                                     | Az ajtó sokáig nyitva volt.  | Az ajtót csak a szükséges ideig nyissa ki.                                  |
|                                     | Az elmúlt 24 órában nagy mennyiségű melegebb élelmiszert rakott a hűtőszekrénybe.          | A hőmérséklet szabályozót ideiglenesen állítsa alacsonyabb hőmérsékletre.   |
|                                     | A készülék közelében valamilyen hőforrás van.  | Olvassa el a telepítés fejezetben leírtakat.                                |
| Szokatlan zajok                     | A készülék nem áll   | Állítsa be a készülék lábait.   |
|                                     | A készülék hozzáér a falhoz vagy valamilyen  | A készüléket mozgassa el.   |
|                                     | A készülék hátlapján található alkatrészek közül valami hozzáér a falhoz vagy más tárgyhoz | Az alkatrészt próbálja meg kissé meghajlítani, hogy semmihez se érjen hozzá |
| Szokatlan hangok.                   | A készülék nem áll egyenesen.  | Állítsa be a lábakat!   |
|                                     | A készülék érinti a falat vagy más tárgyakat.  | Helyezze át a készüléket!   |
|                                     | A készülék hátsó oldalán lévő részek (pl. cső) érintik a falat, vagy más tárgyakat.        | Ha szükséges, helyezze át a problémás részt!                                |
| Víz a földön.                       | A kifolyó lyuk eltömődött.   | Lássa a tisztításról szóló fejezetet!                                       |
| Oldalsó fal meleg.                  | Ebben a panelben kondenzátor található.  | Teljesen normális jelenség.   |

Ha a hiba ismétlődik, akkor forduljon a márkaszervizhez.

## VIII. MŰSZAKI ADATOK:

- A műszaki információk a készülék belsejében található Típustáblán (esetleg a hátdoldalon) és az energiacímkén olvashatók.
- Az "Információs lap" és a "Használati utasítás" letölthető a következő címen: [www.eta.hu](http://www.eta.hu).
- A készülékkel kapott energiacímkén található QR-kód internetes linket biztosít a készülék specifikációjával kapcsolatos információkhoz az EU EPREL adatbázisban.
- Az energiacímkét, a felhasználói kézikönyvet és a készülékhez kapott összes többi dokumentumot őrizze együtt.
- Ugyanez az információ megtalálható az EPREL adatbázisban a következő linken: <https://eprel.ec.europa.eu>
- A modell neve (termékszám) megtalálható a készülék típustábláján, valamint a készülékhez mellékelte energiacímkén.
- A gyártó fenntartja magának a jogot a műszaki paraméterek előzetes bejelentések nélküli megváltoztatására.

## IX. ZOLGÁLAT ÉS SZERVIZ:

- Mindig eredeti pótalkatrészeket használjon.
- Amikor megkeresi a hivatalos szervizünket vagy információs vonalunkat, győződjön meg arról, hogy a következő információk rendelkezésére állnak: A modell megnevezése (termékszám) és sorozatszám (SN).
- Ezek az információk megtalálhatók a típustáblán (esetleg a közelében található külön címkén).
- A gyártó fenntartja a jogot, hogy előzetes értesítés nélkül változtasson.
- Eredeti pótalkatrészek a kiválasztott specifikus termékkomponensekhez legalább 7 vagy 10 éve állnak rendelkezésre (az alkatrész típusától függően), a készülék utolsó darabjának forgalomba hozatala óta.
- Fenntartjuk a jogot az esetleges változtatásokra és hibákra a használati útmutatóban.

**Azoknak az alkatrészeknek a cseréjét, amelyknél a készülék elektromos részeibe történő beavatkozás szükséges, csak szakszerviz végezheti!**

A garanciával és a termékjavítással kapcsolatos információkat a [www.eta.cz/servis-eu](http://www.eta.cz/servis-eu) weboldalon találja.

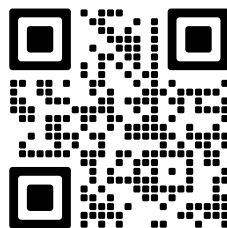



**Dziękujemy** za wybór tego produktu. Zalecamy poświęcenie czasu na przeczytanie niniejszej instrukcji / instrukcji instalacji i pełne zrozumienie zasad prawidłowego montażu i użytkowania urządzenia. Przeczytaj wszystkie wskazówki przed rozpoczęciem użytkowania urządzenia i zachowaj instrukcję na przyszłość.

## I. WSKAZÓWKI BEZPIECZEŃSTWA

- Aby zapewnić sobie bezpieczne i prawidłowe użytkowanie urządzenia, przed instalacją i pierwszym użyciem, należy uważnie przeczytać niniejszą instrukcję użytkowania, z uwzględnieniem porad oraz ostrzeżeń. Aby uniknąć niepotrzebnych błędów i wypadków, należy upewnić się, że wszystkie osoby, które będą używać urządzenia, znają dokładnie zasady działania oraz wskazówki bezpieczeństwa dotyczące użytkowania zamrażarki. Instrukcję należy zachować i w razie przekazywania lub sprzedaży urządzenia innej osobie, należy wraz z nim przekazać instrukcje, tak by każdy użytkownik urządzenia był odpowiednio poinformowany o sposobie jego użycia i wskazówkach bezpieczeństwa.
- W celu zachowania bezpieczeństwa osobistego oraz mienia, należy przestrzegać środków ostrożności i zwracać uwagę na ostrzeżenia. Producent nie ponosi odpowiedzialności za szkody spowodowane nieprawidłowym użytkowaniem urządzenia.

### **Bezpieczeństwo dzieci i osób niepełnosprawnych**

- Urządzenie może być użytkowane przez dzieci w wieku powyżej 8 lat oraz przez osoby z ograniczonymi zdolnościami fizycznymi, intelektualnymi lub umysłowymi, lub też nie posiadające wystarczającej wiedzy lub doświadczenia wyłącznie wtedy, gdy są one nadzorowane przez osobę odpowiedzialną za ich bezpieczeństwo i gdy zostały dokładnie pouczone o sposobie korzystania z urządzenia i rozumieją ryzyko.
- Dzieci w wieku od 3 do 8 lat mogą wkładać, a następnie rozładowywać żywność z urządzeń chłodniczych.
- Dzieci powinny przebywać pod nadzorem, tak żeby nie bawiły się urządzeniem.
- Dzieci nie powinny zajmować się czyszczeniem i konserwacją urządzenia, chyba, że mają przynajmniej 8 lat, a ich praca jest nadzorowana.
- Wszelkie opakowania należy przechowywać poza zasięgiem

- dzieci. Istnieje ryzyko uduszenia materiałami opakowaniowymi.
- Przed pozbyciem się urządzenia, należy wyjąć wtyczkę z gniazdka zasilającego, a następnie odciąć kabel zasilający (tak by przy urządzeniu pozostała jak najkrótsza jego część oraz zdjąć drzwiczki, żeby uniemożliwić porażenie prądem lub zamknięcie się w urządzeniu (na przykład przez dzieci podczas zabawy).
  - Jeśli urządzenie z zamknięciem magnetycznym ma zastąpić starszy model ze sprężyną domykającą w drzwiach lub pokrywie, przed pozbyciem się starego urządzenia, należy uszkodzić sprężynę. Zapobiegnie to sytuacji, w której urządzenie mogłoby stać się pułapką dla dzieci.

## Ogólne wskazówki bezpieczeństwa

### **OSTRZEŻENIE!**

Otwory wentylacyjne w obudowie urządzenia lub w zabudowie nie mogą być blokowane.

### **OSTRZEŻENIE!**

Nie używać urządzeń mechanicznych lub innych sposobów przyspieszania procesu rozmrażania urządzenia, poza sposobami zalecanymi przez producenta.

### **OSTRZEŻENIE!**

Nie dopuszczać do uszkodzenia obwodów chłodzących urządzenia.

### **OSTRZEŻENIE!**

Nie używać wewnątrz urządzenia innych urządzeń elektrycznych (takich jak na przykład maszynki do lodów), chyba, że zostały one przeznaczone do takich celów przez ich producenta.

### **OSTRZEŻENIE!**

Nie dotykać żarówki, jeśli była ona włączona przez dłuższy czas, może bowiem być bardzo gorąca.<sup>1)</sup>

### **OSTRZEŻENIE!**

Podczas umieszczania urządzenia upewnij się, że przewód zasilający nie jest nigdzie ściśnięty lub uszkodzony.

### **OSTRZEŻENIE!**

Nie należy umieszczać wielu gniazd lub przenośnych zasilaczy (przedłużaczy) z tyłu urządzenia.

- Nie przechowywać w urządzeniu materiałów wybuchowych takich jak opakowania z łatwopalnymi gazami w aerozolu.
- W obwodzie chłodniczym urządzenia znajduje się izobutan chłodniczy (R600a), naturalny gaz o niewielkim oddziaływaniu na środowisko, niemniej jednak należący do gazów palnych.
  - Unikać otwartego ognia oraz źródeł zapłonu;
  - Dobrze wywietrzyć pomieszczenie, w którym ma znaleźć się urządzenie.
- Zmiany specyfikacji lub jakiegokolwiek samodzielne modyfikacje urządzenia są niebezpieczne. Uszkodzenia przewodu zasilającego mogą spowodować zwarcie i/lub porażenie elektryczne.
- Urządzenie jest przeznaczone do użytkowania w warunkach domowych oraz podobnych zastosowań takich jak:
  - Strefy kuchenne dla pracowników w sklepach, biurach i innych przedsiębiorstwach;
  - Domki gospodarcze oraz do użytkowania przez gości w hotelach, motelach oraz innych placówkach turystycznych;
  - W usługach cateringowych oraz do zbliżonych zastosowań, poza handlem.

### **OSTRZEŻENIE!**

Wszelkie części elektryczne (takie jak przewód zasilający, wtyczka, kompresor etc.) mogą być wymieniane wyłącznie przez pracownika autoryzowanego serwisu lub przez wykwalifikowanego serwisanta.

### **OSTRZEŻENIE!**

Załączona do urządzenia żarówka należy do grupy żarówek specjalnego zastosowania, do użytku wyłącznie w urządzeniu, nie można używać jej w oświetleniu domowym.<sup>1)</sup>

- Nie przedłużać przewodu zasilającego.
- Należy zawsze sprawdzać, czy przewód zasilający nie jest zgnieciony lub uszkodzony przez tył urządzenia. Przytrzaśnięty lub uszkodzony przewód może doprowadzić do zwarcia, przegrzania się i pożaru. Należy zapewnić dostęp do wtyczki urządzenia.

- Nie ciągnąć za kabel zasilający.
- Jeśli gniazdo sieci elektrycznej jest poluzowane, nie należy wkładać do niego wtyczki. Może to prowadzić do ryzyka porażenia elektrycznego lub pożaru.
- Nie wolno użytkować urządzenia bez żarówki. <sup>1)</sup>
- Urządzenie jest ciężkie. Podczas jego przemieszczania należy zachować ostrożność.
- Nie wyjmować ani nie dotykać zamrożonych produktów w wilgotnymi lub mokrymi rękami. Może to doprowadzić do uszkodzenia skóry oraz odmrożeń.
- Nie dopuszczać do długotrwałego wystawiania urządzenia na oddziaływanie promieni słonecznych.

### **Codzienne użytkowanie**

- Nie umieszczać gorących przedmiotów na plastikowych częściach urządzenia.
- Nie ustawiać produktów bezpośrednio przy tylnej ścianie.
- Rozmrożonej żywności nie można ponownie zamrażać. <sup>2)</sup>
- Zapakowane fabrycznie produkty mrożone należy przechowywać zgodnie ze wskazówkami ich producenta. <sup>3)</sup>
- Należy ściśle przestrzegać wskazówek dotyczących przechowywania żywności, podanych przez producenta urządzenia. Trzeba je sprawdzić w odpowiednich punktach niniejszej instrukcji.
- Nie wkładać do zamrażarki napojów gazowanych oraz musujących, ponieważ podczas zamrażania zwiększa się ciśnienie w butelkach, co może doprowadzić do wybuchu, który uszkodzi urządzenie. <sup>2)</sup>
- Lody na patyku spożywane bezpośrednio po wyjęciu z zamrażarki mogą spowodować odmrożenia. <sup>2)</sup>
- Nigdy nie należy wkładać jedzenie do zamrażalnika bez opakowania! <sup>2)</sup>

### **Postępuj zgodnie z tymi wytycznymi, aby zapobiec zanieczyszczeniu żywności:**

- Otwieranie drzwi przez dłuższy czas może spowodować znaczny wzrost temperatury w komorze urządzenia.
- Regularnie czyścić powierzchnie, które mogą wejść w kontakt z żywnością i dostępne systemy odwadniające.
- Wyczyścić zbiorniki wody, jeśli nie są używane przez 48 godzin, przepłucz instalację wodną podłączoną do źródła wody, jeśli woda nie była pompowana przez 5 dni.

- Surowe mięso i ryby należy przechowywać w odpowiednich pojemnikach w lodówce, aby nie miały styczności z innymi środkami spożywczymi.
- Dwugwiazdkowe komory z mrożonką (jeśli są prezentowane w urządzeniu) nadają się do przechowywania wstępnie zamrożonej żywności, przechowywania lub wytwarzania lodów i robienia kostek lodu.
- Komory jedno-, dwu- i trzygwiazdkowe (jeśli są prezentowane w urządzeniu) nie nadają się do zamrażania świeżej żywności. - Jeśli urządzenie chłodnicze pozostaje puste przez dłuższy czas, wyłącz, rozmrażaj, wyczyść, osusz i pozostaw otwarte drzwi, aby zapobiec tworzeniu się pleśni wewnątrz urządzenia.

### **Czyszczenie i zabiegi pielęgnacyjne**

- Przed zabiegami pielęgnacyjnymi należy wyłączyć urządzenie i odłączyć je od źródła zasilania.
- Nie używać metalowych przedmiotów do czyszczenia urządzenia.
- Do usuwania lodu z urządzenia nie używać ostrych narzędzi. Korzystać z plastikowego skrobaka. <sup>2)</sup>
- Należy regularnie sprawdzać stan rurki odprowadzającej wodę pochodzącą z rozmrażania. Jeśli to konieczne, należy ją wyczyścić. Jeśli rurka jest zablokowana, woda będzie zbierała się na dnie urządzenia. <sup>3)</sup>

### **Instalacja**

#### **WAŻNE!**

W celu prawidłowego wykonania podłączenia do źródła zasilania, należy postępować zgodnie ze wskazaniem instrukcji zawartymi w odpowiednim rozdziale.

- Rozpakować urządzenie i sprawdzić, czy nie ma ono żadnych widocznych uszkodzeń. Jeśli urządzenie jest uszkodzone, nie podłączać go do źródła zasilania. Natychmiast należy zgłosić sprzedawcy zauważone uszkodzenia. W takiej sytuacji należy także zachować oryginalne opakowanie.

<sup>1)</sup> Jeśli we wnętrzu urządzenia jest oświetlenie.

<sup>2)</sup> Jeśli w urządzeniu znajduje się komora zamrażarki.

<sup>3)</sup> Jeśli w urządzeniu jest komora lodówki.

- Zaleca się, żeby po ustawieniu lodówki odczekać przynajmniej 4 godziny, przed jej podłączeniem do źródła zasilania, co pozwoli na przepłynięcie oleju z powrotem do kompresora.
- Wokół urządzenia musi zostać zapewniona odpowiednia cyrkulacja powietrza, która ograniczy tendencje do przegrzewania się podczas pracy. Aby zachować odpowiednią wentylację, należy stosować się do zaleceń podanych w instrukcji instalacji.
- Tam, gdzie to możliwe przy ścianie powinny znajdować się elementy dystansujące urządzenia, tak by zapobiec dotykaniu lub chwytaniu za nagrzewające się części (kompresor, kondensator) i możliwemu poparzeniu.
- Urządzenie nie może być ustawiane w pobliżu grzejników oraz kuchenek i piecyków.
- Należy zapewnić dostęp do przewodu zasilającego także po instalacji urządzenia.

### Serwisowanie i naprawy

- Wszystkie prace elektryczne mogą być wykonywane wyłącznie przez pracownika autoryzowanego serwisu lub przez wykwalifikowanego serwisanta.
- Urządzenie może być naprawiane tylko przez przedstawicieli autoryzowanego serwisu producenta i z użyciem wyłącznie oryginalnych części zamiennych.



**OSTRZEŻENIE!** Podczas używania, konserwacji i utylizacji urządzenia należy zwrócić uwagę na symbol po lewej stronie, który znajduje się z tyłu urządzenia (panel tylny lub sprężarka) w kolorze żółtym lub pomarańczowym. Jest to symbol ostrzegawczy zagrożenia pożarowego. W rurach czynnika chłodniczego i sprężarki znajdują się materiały palne. Upewnij się, że urządzenie jest wystarczająco daleko od źródła ognia podczas używania, serwisowania i utylizacji.



**OSTRZEŻENIE!** Aby uniknąć niebezpieczeństwa pożaru lub porażenia prądem elektrycznym, nie wolno wystawiać sprzętu na działanie deszczu bądź wilgoci. urządzenie odbiorcze zawsze wyłączyć z gniazdka, kiedy nie jest używane lub przed naprawą. w urządzeniu nie ma żadnych części, które by mógł odbiorcasamodzielnie naprawiać.naprawę sprzętu należy zlecić odpowiednio przygotowanemu serwisu autoryzacyjnemu. urządzenie znajduje się pod niebezpiecznym napięciem.

## II. UTYLIZACJA I EKOLOGIA

### Oszczędzanie energii

- Nie wkładać do urządzenia gorących produktów spożywczych.
- Nie układać produktów ściśle obok siebie, ponieważ utrudnia to przepływ powietrza.
- Upewnić się, że produkty nie dotykają tylnej ścianki wnętrza lodówki lub zamrażarki.
- Jeśli nastąpiła przerwa w dostawie prądu nie otwierać drzwi lodówki ani zamrażarki.
- Jak najrzadziej otwierać drzwi urządzenia.
- Nie trzymać otwartych drzwi przez dłuższy czas.
- Nie ustawiać termostatu na nadmiernie niskie temperatury.
- Wszystkie szuflady, półki i przedziały drzwiowe powinny być ustawione na swoich miejscach osiągnięcie najniższego możliwego zużycia energii.

### Ochrona środowiska



Urządzenie nie zawiera ani w obwodach chłodniczych, ani w elementach izolacyjnych gazów niszczących powłokę ozonową. Urządzenia nie można wyrzucać razem z odpadami komunalnymi. Pianka izolacyjna zawiera gazy palne: urządzenia należy pozbywać się zgodnie z obowiązującym prawem o utylizacji odpadów. Unikać uszkodzenia systemu chłodzącego, zwłaszcza wymiennika ciepła. Wszystkie materiały oznaczone symbolem nadają się do recyklingu.



Ten symbol znajdujący się na produkcie, jego wyposażeniu lub opakowaniu oznacza, że z produktem nie można obchodzić jak z odpadami domowymi. Kiedy urządzenie lub bateria / akumulator będą nadawały się do wyrzucenia prosimy, aby Państwo przewieźli ten produkt na odpowiednie miejsce zbiorcze, gdzie zostanie przeprowadzona jego utylizacja. Na terenie Unii Europejskiej oraz w innych europejskich krajach znajdują się miejsca zbiórki zużytych urządzeń elektrycznych i elektronicznych oraz baterii i akumulatorów. Dzięki zapewnieniu właściwej utylizacji produktów mogą Państwo zapobiec możliwym negatywnym skutkom dla środowiska naturalnego i ludzkiego zdrowia. Mogłyby one wystąpić w wypadku nieodpowiedniego postąpienia z odpadami elektronicznymi i elektrycznymi lub zużytymi bateriami i akumulatorami. Utylizacja materiałów pomaga chronić źródła naturalne. Z tego powodu, prosimy nie wyrzucać starych elektrycznych i elektronicznych urządzeń oraz akumulatorów i baterii razem z odpadami domowymi. Aby uzyskać więcej informacji o sposobach utylizacji starych urządzeń, należy skontaktować się z władzami lokalnymi, przedsiębiorstwem zajmującym się utylizacją odpadów lub sklepem, w którym został produkt kupiony.

### Informacje o ochronie środowiska naturalnego

Materiały służące do zapakowania tego urządzenia zostały wykonane z materiałów łatwo rozdzielających się na 3 elementy: tektura, masa papierowa i rozciągnięty polietylen. Materiały te po demontażu mogą zostać zutylicowane przez wyspecjalizowaną spółkę. Prosimy, aby Państwo dotrzymywali miejscowe przepisy dotyczące obchodzenia się z papierami pakowymi, wyładowanymi bateriami i starymi urządzeniami.

- Wszystkie materiały oznaczone symbolem nadają się do recyklingu. Należy je wyrzucać do odpowiednich pojemników.

### Pozbywanie się urządzenia

1. Odłączyć urządzenie od źródła zasilania.
2. Odciąć kabel zasilania i również go wyrzucić.

### III. WYGLĄD URZĄDZENIA

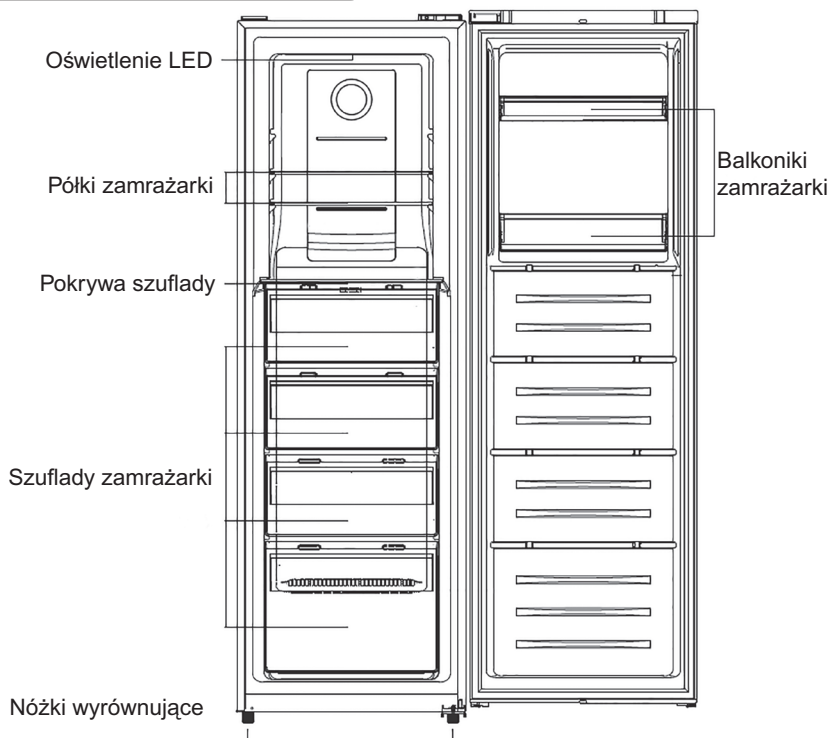

Uwaga: Powyższy rysunek ma charakter wyłącznie poglądowy. Rzeczywisty wygląd urządzenia będzie się prawdopodobnie różnił od pokazanego na rysunku.

### IV. ZMIANA ORIENTACJI DRZWI

Przed zmianą strony otwierania drzwi należy przygotować uprzednio następujące narzędzia: śrubokręt płaski, śrubokręt krzyżowy, klucz do nakrętek i części załączone w plastikowej torebce.

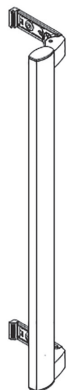

Uchwyt zewnętrzny 1x

Pokrywa uchwyty 2x

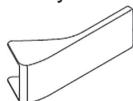

Śruba 2x



Lewy bezpiecznik drzwiowy 1x



Pokrywa lewego zawiasu górnego 1x

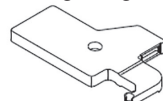

- Sprawdzić czy urządzenie jest puste o odłączone od sieci zasilania.
- Aby zdjąć drzwi urządzenia, niezbędne będzie przechylenie go w tył. Należy oprzeć je na czymś stabilnym, żeby nie ześlizgnęło się podczas zmieniania kierunku otwierania drzwi.
- Wszystkie wyjęte i odkręcone części będą potrzebne do ponownego zamontowania po przełożeniu drzwi.
- Nie kłaść urządzenia płasko, może to bowiem uszkodzić system chłodzenia. Najlepiej, jeśli podczas zmiany kierunku otwierania drzwi, urządzenie będzie przytrzymywane przez dwie osoby.

1. Zdjąć górne pokrywy skrzynki elektrycznej.

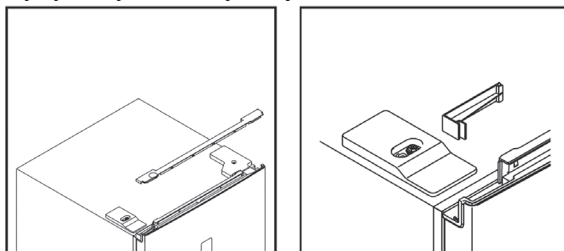

2. Odśrubować pokrywę górnego zawiasu i odłączyć konektory włącznika drzwiowego i wyświetlacza.

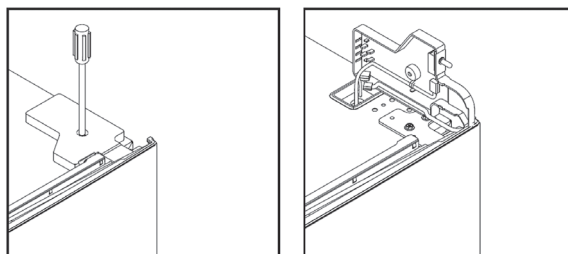

3. Odśrubować i zdjąć górny zawias, następnie zdjąć drzwi.

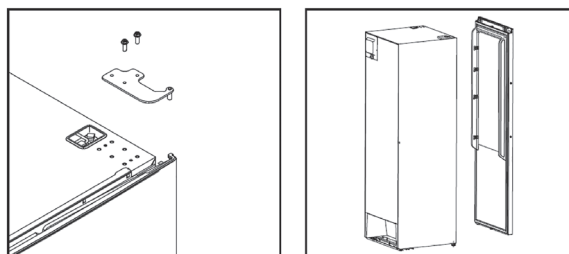

4. Zdjąć lewy bezpiecznik drzwiowy, wyjąć z torebki prawy bezpiecznik drzwiowy i zamontować na lewą stronę.

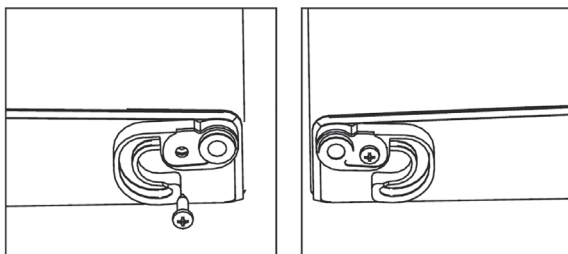

5. Odśrubować dolny zawias i przemieścić nóżkę wyrównującą z lewej strony na prawą.

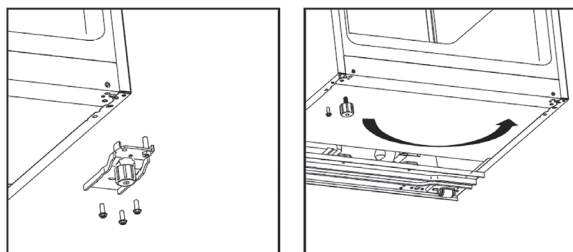

6. Odśrubować czop dolnego zawiasu i przemieścić go z prawej strony na lewą. Następnie zamontować dolny zawias na lewą stronę lodówki.

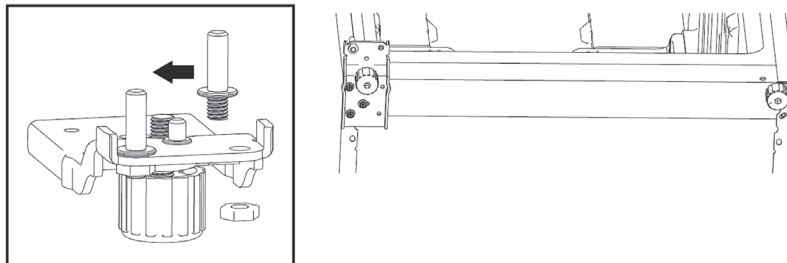

7. Odśrubować czop z górnego zawiasu i przemieścić go z dolnej strony na górną. Przenieść włącznik drzwiowy z prawej pokrywy zawiasu do lewej pokrywy zawiasu (załączony w torebce z akcesoriami).

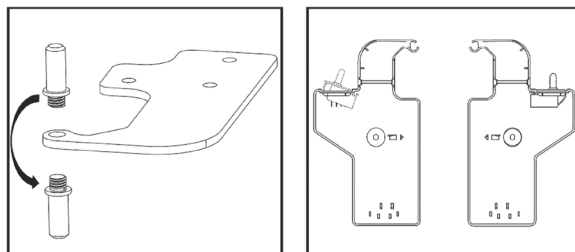

8. Odśrubować dekoracyjną pokrywę z lewej strony i przykręcić ją na prawą stronę..

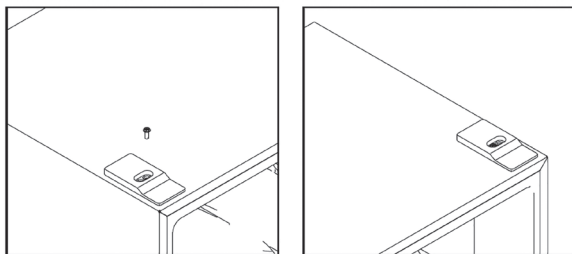

9. Zamontować drzwi i przemieścić kable połączeniowe z prawej strony na lewą.

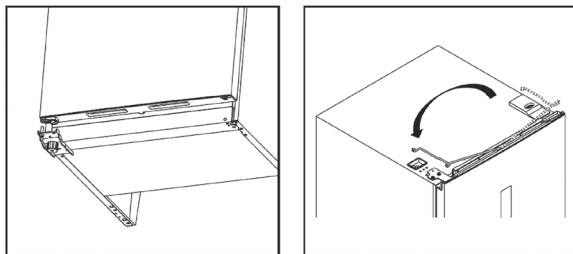

10. Umocować górny zawias na lewą stronę. Podczas montażu górnego zawiasu należy dbać o prawidłowe uszczelnienie.

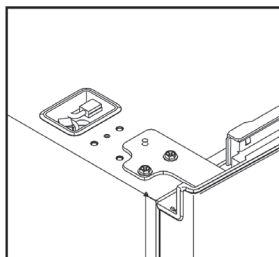

11. Połączyć konektory włącznika drzwiowego i wyświetlacza. Następnie zamontować z powrotem pokrywę zawiasu górnego.

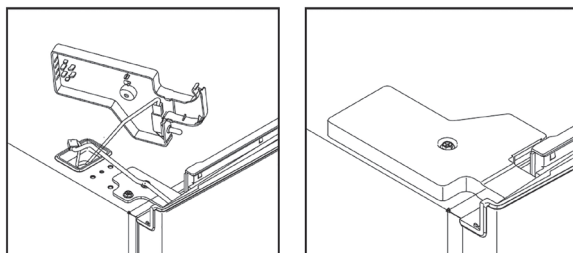

12. Pokrywy górnej skrzynki elektrycznej umocować na prawą stronę.

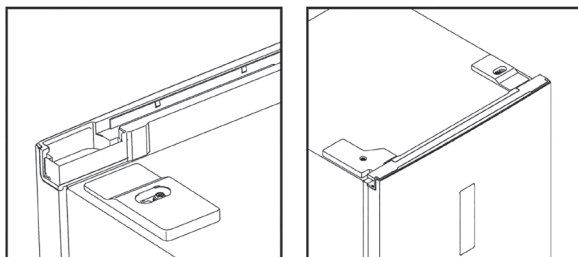

13. Zdejmij uszczelki drzwi lodówki i zamrażarki a następnie napraw je po obroceniu 180°.

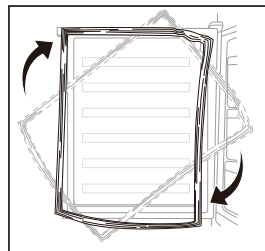

## V. INSTALACJA

### Zakładanie zewnętrznego uchwytu

1. Zdjąć pokrywy z otworów na śruby.

Krok 1

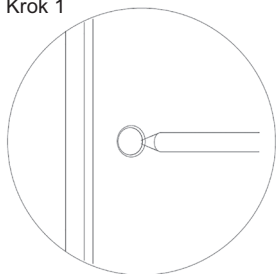

2. Wyjąć uchwyt zewnętrzny z szuflady na owoce i umocować go.

Krok 2

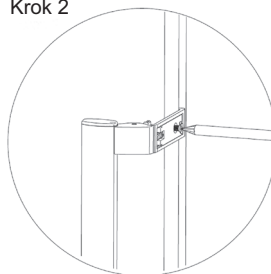

3. Umocować pokrywy uchwytu zewnętrznego.

Krok 3

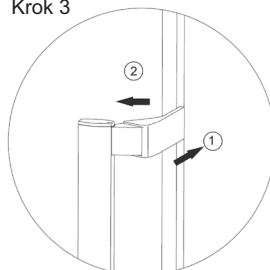

## Zachowanie przestrzeni wokół urządzenia

- Należy pozostawić wystarczająco miejsca na otwarcie drzwi

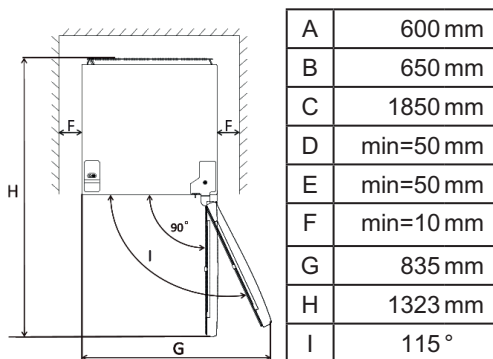
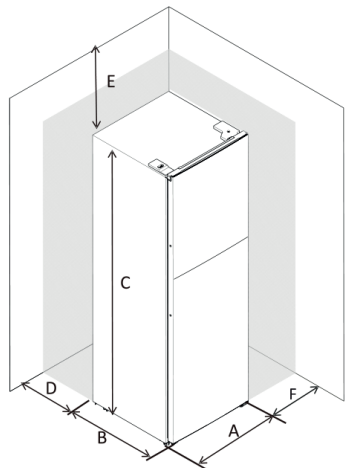

## Poziomowanie urządzenia

Aby wypoziomować urządzenie, należy wyregulować dwie nóżki regulacyjne znajdujące się z przodu urządzenia.

Jeśli urządzenie nie jest wypoziomowane, drzwi nie są dopasowane do uszczelki magnetycznych.

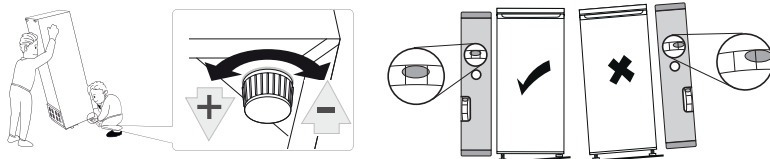

## Ustawianie urządzenia

Urządzenie należy ustawić w pomieszczeniu, w którym panuje temperatura odpowiadająca zakresowi klasy klimatycznej wskazanej na tabliczce znamionowej urządzenia.

W przypadku urządzeń chłodniczych z klasą klimatyczną:

- rozszerzona strefa umiarkowana: „To urządzenie chłodnicze jest przeznaczone do użytku w temperaturach otoczenia od 10 ° C do 32 ° C”; (SN)
- strefa umiarkowana: „Niniejsze urządzenie chłodnicze jest przeznaczone do użytku w temperaturach otoczenia od 16 ° C do 32 ° C”; (N)
- strefa podzwrotnikowa: „Niniejsze urządzenie chłodnicze jest przeznaczone do użytku w temperaturach otoczenia między 16 ° C a 38 ° C”; (ST)
- strefa tropikalna: „Niniejsze urządzenie chłodnicze jest przeznaczone do użytku w temperaturach otoczenia między 16 ° C a 43 ° C”; (T)

To urządzenie nie jest przeznaczone do użytku na wysokościach przekraczających 2000 m nad poziomem morza.

To urządzenie jest przeznaczone dla klas klimatycznych SN, N, ST, T lub dla temperatur otoczenia 10 - 43 °C.

## Właściwe miejsce

- Urządzenie należy ustawić z dala od źródeł ciepła takich jak grzejniki, bojler, miejsca bezpośredniego padania promieni słonecznych, etc. Należy zapewnić swobodny przepływ powietrza z tyłu urządzenia. Aby zapewnić najlepsze działanie, w przypadku kiedy urządzenie jest umieszczone pod wiszącym na ścianie elementem meblowania lub wyposażenia, odległość pomiędzy górą obudowy urządzenia a wiszącym elementem, powinna wynosić minimum 100 mm. Najlepiej jest jednak nie wieszać ponad urządzeniem żadnych mebli ani elementów wyposażenia. Urządzenie można dokładnie wy poziomować za pomocą jednej lub więcej regulowanych nóg na dole urządzenia.

### OSTRZEŻENIE!

Należy pozostawić możliwość odłączania urządzenia od źródła zasilania elektrycznego; po instalacji i ustawieniu urządzenia, jego wtyczka musi pozostać łatwo dostępna.

## Podłączenie elektryczne

- Przed podłączeniem urządzenia do źródła zasilania, należy sprawdzić czy napięcie i częstotliwość wskazane na tabliczce znamionowej urządzenia odpowiadają parametrom lokalnej sieci elektrycznej. Urządzenie musi być uziemione. Kabel zasilający został wyposażony we wtyczkę z uziemieniem. Jeśli gniazdo elektryczne nie jest uziemione, należy podłączyć urządzenie do oddzielnego uziemienia, zgodnego z aktualnymi przepisami oraz skonsultowanego z wykwalifikowanym elektrykiem.
- Producent nie ponosi odpowiedzialności za skutki nieprzestrzegania powyższych środków ostrożności. Urządzenie jest zgodne z dyrektywami E.E.C.

## VI. UŻYTKOWANIE URZĄDZENIA

### Pierwsze użycie / czyszczenie wnętrza urządzenia

- Przed pierwszym użyciem urządzenia, należy umyć jego wnętrze oraz wszystkie akcesoria letnią wodą z dodatkiem niewielkiej ilości neutralnego środka myjącego, żeby usunąć zapach charakterystyczny dla nowych urządzeń, a następnie dokładnie osuszyć umyte wnętrze.

### WAŻNE!

Nie używać detergentów ani proszków czyszczących, mogą one zniszczyć wykończenie powierzchni urządzenia.

# Korzystanie z panelu do obsługi

## 1.0 Wprowadzenie do interfejsu użytkownika

### 1.1 Interfejs do obsługi

**FREEZER:** Nastawianie temperatury zamrażarki

**SUPER:** Włączenie i wyłączenie trybu SUPER  
ZAMRAŻANIE

**ALARM/ECO:** Wyłączenie sygnalizacji otwartych  
drzwi, włączenie i wyłączenie trybu ECO

**LOCK:** Zamknięcie i odemknięcie

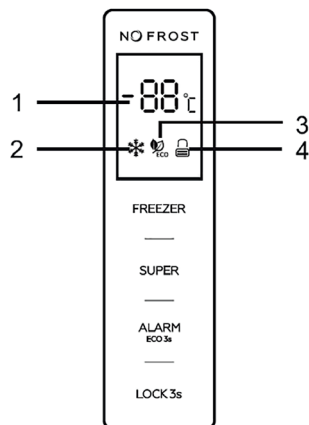

### 1.2 WYŚWIETLACZ LED

1. Okno wyświetlacza na nastawioną temperaturę
2. Ikona trybu super zamrażanie
3. Ikona trybu ECO
4. Ikona zamknięcia i odemknięcia

### 2.0 Naciśnięcie przycisku

- Wszystkie przyciski działają tylko w trybie odemknięcia.
- Po naciśnięciu przycisku zawsze zabrzmi krótkie zapiszczenie.

### 2.1 SEKCJA ZAMRAŻARKI

- nastawienie temperatury działa tylko w trybie zdefiniowanym przez użytkownika.
- Pojedynczym dotknięciem przycisku „FREEZER” zmienia się temperaturę w cyklu od -14 °C do -22 °C. Jak tylko przestaniemy dotykać przycisku, 5 sekund będzie migać światło, następnie zostanie nastawiona wybrana temperatura.

### 2.2 SUPER - włączenie i wyłączenie trybu Super

- Naciskając przycisk wybrać tryb „SUPER ZAMRAŻANIE”. Po 5 sekundach migania ikony trybu „SUPER” urządzenie przełączy się do trybu SUPER ZAMRAŻANIE.
- Po wybraniu trybu SUPER ZAMRAŻANIE zacznie świecić ikona trybu „SUPER” a w okienku wyświetlacza pojawi się -25 °C. Po naciśnięciu przycisku „FREEZER” w trybie „SUPER ZAMRAŻANIE” trzykrotnie zamiga ikona super zamrażania, ale temperatury sekcji zamrażarki nie można zmienić.
- Ukończenie trybu SUPER ZAMRAŻANIE
  - W celu wyłączenia trybu super zamrażanie należy nacisnąć przycisk „SUPER”,
  - Jeżeli w ciągu 50 godzin trwania trybu super zamrażanie nie zostanie naciśnięty żaden przycisk, lodówka automatycznie zatrzyma się i wróci do poprzedniego nastawienia.

#### UWAGA!

W trybie super zamrażanie urządzenie może pracować nieco głośniejsze, niż podczas normalnej pracy.

### 2.3. ECO - włączanie i wyłączenie trybu ECO

W trybie ECO temperatura zamrażarki zostanie ustawiona na podstawie temperatury otoczenia, aby osiągnąć najniższe zużycie energii.

- Jeśli temperatura otoczenia jest niższa niż 27 ° C, temperatura zamrażarki jest automatycznie ustawiana na -18 ° C.
- Temperatura otoczenia wynosi od 28 ° C do 34 ° C, temperatura zamrażarki jest automatycznie ustawiana na -16 ° C.
- Przy temperaturze otoczenia powyżej 35 ° C, temperatura zamrażarki jest automatycznie ustawiana na -15 ° C.

### 2.4 ZAMKNIĘCIE - Zamknięcie i odemknięcie

- W celu zamknięcia panelu do obsługi należy naciskać przez czas 3 sekund przycisk „LOCK”. Następnie pojawi się ikona zamknięcia i odemknięcia
- W trybie zamknięcia naciśnięcie dowolny przycisk. Ikona zamknięcia i odemknięcia trzy razy zamiga
- W celu odemknięcia panelu do obsługi należy naciskać przez czas 3 sekund przycisk „LOCK”. Następnie pojawi się ikona zamknięcia i odemknięcia.
- W trybie odemknięcia można używać wszystkich przycisków.
- W razie bezczynności przez czas 25 sekund panel do obsługi automatycznie zamknie się.

### 3.0 Sygnalizacja otwartych drzwi

- Jeżeli drzwi są otwarte przez czas 90 sekund, zabrzmi sygnalizacja otwartych drzwi.
- Sygnalizację wyłącza się zamykając drzwi.
- Ewentualnie można krótko nacisnąć przycisk „ALARM/ECO”.

### 4.0 Sygnalizacja wysokiej temperatury

- W razie podwyższonej temperatury wewnątrz zabrzmi sygnalizacja podwyższonej temperatury „ht” a w okienku wyświetlacza będzie migać wartość zmierzonej temperatury.
- W celu zatrzymania sygnalizacji otwartych drzwi należy krótko nacisnąć przycisk „ALARM/ECO”.
- Wyświetlanie podwyższonej temperatury automatycznie zniknie tylko w przypadku, kiedy mierzona temperatura powróci do normy.

## Zalecane nastawienie temperatury

| Temperatura otoczenia     | Nastawienie zamrażarki |
|---------------------------|------------------------|
| Ciepłej (29 °C i więcej)  | -18°C                  |
| Normalna (21 °C - 28 °C)  | -18°C                  |
| Chłodniej (20 °C i mniej) | -18°C                  |

## Wpływ na przechowywanie żywności

Trwałość może ulec skróceniu, jeśli urządzenie zostanie ustawione inaczej.

Najlepszy okres przechowywania w zamrażarce z zalecanym nastawieniem jest następujący:

| Ryby i mięso                                   | Przygotowanie   | Okres przechowywania (w miesiącach) | Czas rozmrażania w temperaturze pokojowej (w godzinach) |
|--|---|-------------------------------------|---|
| steaki wołowe                                  | zapakowane do zamrożenia w odpowiednich porcjach  | 6-10                                | 1-2   |
| jagnięcina                                     | zapakowane do zamrożenia w odpowiednich porcjach  | 6-8                                 | 1-2   |
| pieczeń cielęca                                | zapakowane do zamrożenia w odpowiednich porcjach  | 6-10                                | 1-2   |
| pokrojona cielęcina                            | w małych kawałkach  | 6-10                                | 1-2   |
| pokrojona baranina                             | w kawałkach   | 4-8                                 | 2-3   |
| mięso mielone                                  | w wygodnych porcjach, zapakowane bez przyprawiania  | 1-3                                 | 2-3   |
| podroby  | w kawałkach   | 1-3                                 | 1-2   |
| kiełbasy/salami                                | zapakowane, nawet jeśli są osłonkach  |                                     | do rozmrożenia  |
| kurczak i indyk                                | zapakowane do zamrożenia w odpowiednich porcjach  | 7-8                                 | 10-12   |
| gęś/kaczka                                     | zapakowane do zamrożenia w odpowiednich porcjach  | 4-8                                 | 10  |
| jelenina, królik, dzik                         | porcje po 2,5 kg bez kości  | 9-12                                | 10-12   |
| ryby słodkowodne (pstrąg, karp, szczupak, sum) | wymyć i osuszyć po dokładnym wypatroszeniu i usunięciu łusek, jeśli potrzeba, odciąć ogon i głowę | 2                                   | do całkowitego rozmrożenia                              |
| chude ryby (labraks, turbot, sola)             |   | 4-8                                 | do całkowitego rozmrożenia                              |
| tłuste ryby (bonito, makrela, lufar, sardela)  |   | 2-4                                 | do całkowitego rozmrożenia                              |
| skorupiaki                                     | oczyszczone i umieszczone w torebkach   | 4-6                                 | do całkowitego rozmrożenia                              |

| Warzywa i owoce                     | Przygotowanie   | Okres przechowywania (w miesiącach) | Czas rozmrażania w temperaturze pokojowej (w godzinach) |
|-------------------------------------|---|-------------------------------------|---|
| kalafior                            | usunąć liście, podzielić na różyczki i trzymać w wodzie z dodatkiem odrobiny cytryny. | 10-12                               | można używać w postaci zamrożonej                       |
| zielona fasolka, fasolka szparagowa | umyć i pokroić na małe kawałki  | 10-13                               | można używać w postaci zamrożonej                       |
| grozdek                             | wyłuskać i umyć   | 12                                  | można używać w postaci zamrożonej                       |
| grzyby i szparagi                   | umyć i pokroić na małe kawałki.   | 6-9                                 | można używać w postaci zamrożonej                       |
| kapusta                             | umyta   | 6-8                                 | 2   |
| bakłażan                            | po umyciu pokroić na kawałki 2 cm   | 10-12                               | Plátky oddělte  |
| kukurydza                           | umyć i zapakować jako kolby lub ziarna  | 12                                  | można używać w postaci zamrożonej                       |
| marchew                             | umyć i pokroić na plasterki   | 12                                  | można używać w postaci zamrożonej                       |
| papryka                             | usunąć łodygę, podzielić na połowy i usunąć ziarna                                    | 8-10                                | można używać w postaci zamrożonej                       |
| szpinak                             | umyty.  | 6-9                                 | 2   |
| jabłka i gruszki                    | pokroić, obierać ze skórki  | 8-10                                | (w zamrażalniku) 5                                      |
| morele i brzoskwinie                | podzielić na połowy i usunąć pestkę.  | 4-6                                 | (w zamrażalniku) 4                                      |
| truskawki i maliny                  | umyć i wyczyścić.   | 8-12                                | 2   |
| gotowane owoce                      | w pojemniku z dodatkiem 10% cukru   | 12                                  | 4   |
| śliwki, czereśnie, wiśnie           | umyć i usunąć ogonki  | 8-12                                | 5-7   |

|            | Okres przechowywania (w miesiącach) | Czas rozmrażania w temperaturze pokojowej (w godzinach) | Czas rozmrażania w piekarniku (w minutach) |
|------------|-------------------------------------|---|--|
| chleb      | 4-6                                 | 2-3   | 4-5 (220-225°C)                            |
| herbatniki | 3-6                                 | 1-1,5   | 5-8 (190-200 °C)                           |
| ciasto     | 1-3                                 | 2-3   | 5-10 (200-225 °C)                          |

|             | Okres przechowywania (w miesiącach) | Czas rozmrażania w temperaturze pokojowej (w godzinach) | Czas rozmrażania w piekarniku (w minutach) |
|-------------|-------------------------------------|---|--|
| tarta       | 1-1,5                               | 3-4   | 5-8 (190-200 °C)                           |
| ciasto filo | 2-3                                 | 1-1,5   | 5-8 (190-200 °C)                           |
| pizza       | 2-3                                 | 2-4   | 15-20 (200 °C)                             |

## Mrożenie świeżej żywności

- Komora zamrażarki służy do mrożenia świeżych produktów spożywczych oraz długotrwałego przechowywania mrożonych i głęboko zamrożonych produktów.
- Umieścić świeże produkty, które mają być zamrożone, w dolnej części zamrażarki.
- Maksymalna ilość żywności, którą urządzenie zamroza w ciągu 24 godzin jest podana na tabliczce znamionowej.

## Przechowywanie zamrożonej żywności

Jeśli urządzenie jest użytkowane po raz pierwszy po okresie nieużywania, przed włożeniem produktów spożywczych należy ustawić urządzenie w tryb intensywnego mrożenia.

### WAŻNE!

W przypadku przypadkowego rozmrożenia zawartości zamrażarki (na przykład w wyniku odcięcia zasilania na okres dłuższy niż wskazany w specyfikacjach technicznych), należy szybko zużyć rozmrożoną żywność albo od razu przeznaczając ją do spożycia, albo poddając obróbce cieplnej i ponownie zamrażając.

## Rozmrażanie

Głęboko zamrożone lub mrożone produkty przed użyciem można rozmrażać zarówno w lodówce, jak i w temperaturze pokojowej, w zależności od tego ile czasu można przewidzieć na rozmrażanie. Niewielkie porcje żywności można przyrządzać również w stanie zamrożonym, bezpośrednio po wyjęciu z zamrażarki. Należy jednak wziąć pod uwagę, że wówczas czas gotowania wydłuży się.

## Kostki lodu

Urządzenie może być wyposażone w jedną lub więcej tacek na kostki lodu.

## Akcesoria

### Ruchome półki

- Na ściankach urządzenia znajduje się kilka prowadnic, które pozwalają na umieszczenie półek na wybranej przez użytkownika wysokości.

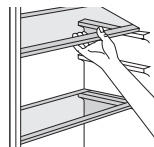

### Rozmieszczanie balkoników na drzwiach

- W celu zapewnienia możliwości przechowywania opakowań produktów spożywczych o różnej wielkości, urządzenie zostało wyposażone w balkoniki na drzwiach, które w razie potrzeby można całkowicie zdjąć. Aby dostosować konfigurację balkoników do swoich potrzeb, należy zdejmować je, pociągając w górę do momentu, aż całkowicie zejść z przeznaczonych dla nich prowadnic.

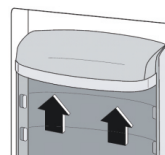

## Demontaż dolnej szuflady

1. Wysunąć dolną szufladę do oporu.
2. Podnieść elastyczne zapadki na obu stronach dolnej szuflady.
3. Wyciągnąć dolną szufladę.

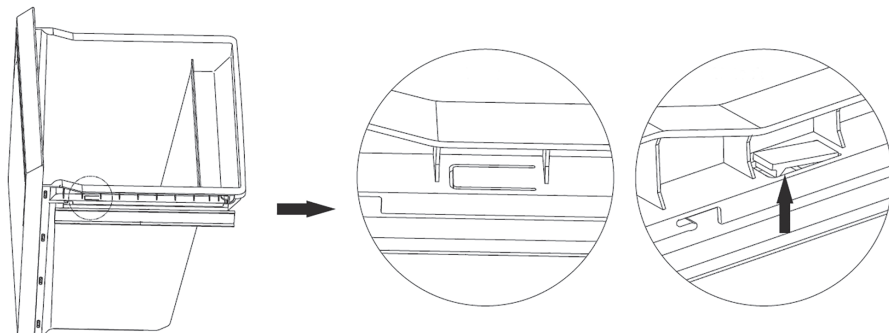

## Zmiana lampy

Ten produkt zawiera źródło światła LED (klasa energetyczna G). Źródło światła w tym produkcie może zostać wymienione tylko przez profesjonalistę.

Jeśli musisz go wymienić, skontaktuj się z centrum serwisowym.

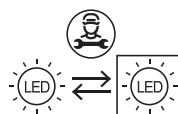

## Pomocne porady i wskazówki

W celu jak najlepszego wykorzystania zamrażarki oraz zmaksymalizowania jej wydajności mrożenia, warto skorzystać z poniższych porad i wskazówek:

- Maksymalna ilość żywności, którą można zamrozić w ciągu 24 godzin wskazana jest na tabliczce znamionowej urządzenia.
- Proces intensywnego mrożenia trwa przez 24 godziny po ustawieniu. W tym czasie nie należy dodawać kolejnych produktów do zamrażania.
- Zamrażać wyłącznie produkty świeże, wysokiej jakości i uprzednio dokładnie umyte.
- Żywność przed zamrożeniem podzielić na mniejsze porcje, tak by szybko i głęboko ją zamrozić, a także żeby w razie potrzeby rozmrażać tylko potrzebną jej ilość.
- Przed włożeniem do zamrażarki, produkty należy owinąć w folię aluminiową lub polietylenową i zabezpieczyć przed dostawaniem się do nich powietrza.
- Nie dopuszczać do dotykania już zamrożonych produktów przez produkty świeże, jeszcze nie zamrożone. Pozwoli to uniknąć niepotrzebnego zwiększania temperatury zamrożonej żywności.
- Niskotłuszczowe produkty przechowują się lepiej i dłużej niż produkty o wysokiej zawartości tłuszczu. Długość przechowywania zamrożonego produktu jest ograniczana także przez użycie soli.
- Lody wodne oraz kostki lodu, spożywane bezpośrednio po wyjęciu z zamrażarki mogą spowodować odmrożenie skóry.
- Zaleca się umieszczanie daty zamrożenia na poszczególnych opakowaniach produktów spożywczych, tak żeby ułatwić kontrolę zawartości zamrażarki i czasu przechowywania poszczególnych produktów.

## Wskazówki dotyczące przechowywania zamrożonej żywności

Aby zapewnić najlepsze działanie i wydajność urządzenia należy przestrzegać poniższych wskazówek:

- Upewnić się, że zakupione mrożone produkty były uprzednio prawidłowo przechowywane w warunkach sklepowych.
- Należy maksymalnie skrócić czas pomiędzy zakupieniem zamrożonych produktów a dostarczeniem ich do domowej zamrażarki.
- Nie otwierać często drzwi zamrażarki ani nie zostawiać ich otwartych na czas dłuższy niż to jest konieczne.
- Po rozmrożeniu produkty spożywcze zaczynają gwałtownie się psuć i nie można ich zamrażać ponownie.
- Przestrzegać czasu przydatności do spożycia podanego przez producenta.

**Zalecana lokalizacja każdego rodzaju żywności do długotrwałego przechowywania w różnych przedziałach zamrażarki (jeśli jest dostępny na urządzeniu - i biorąc pod uwagę rzeczywistą liczbę gniazd / półek w zamrażarce):**

| Komora / komora urządzenia | Rodzaj żywności                      |
|----------------------------|--------------------------------------|
| Dolna szuflada / półka     | surowe mięso, drób, ryby             |
| Szuflada środkowa / półka  | mrożone warzywa, frytki              |
| Górna szuflada / półka     | lody, mrożone owoce, mrożone wypieki |

## Czyszczenie

Ze względów higienicznych należy regularnie czyścić wnętrze urządzenia, włączając w to jego akcesoria.

### UWAGA!

Podczas czyszczenia urządzenia nie może ono być podłączone do sieci elektrycznej – grozi to niebezpieczeństwem porażenia elektrycznego. Przed rozpoczęciem czyszczenia należy wyłączyć urządzenie i wyjąć wtyczkę z gniazda elektrycznego lub wyłączyć bezpiecznik obwodu urządzenia. Nigdy nie czyścić urządzenia za pomocą myjki parowej. Wilgoć może osadzać się na elementach instalacji elektrycznej, co grozi porażeniem elektrycznym. Ponadto gorąca para może uszkodzić plastikowe części urządzenia. Przed ponownym użyciem należy całkowicie osuszyć urządzenie.

### WAŻNE!

**OLEJKI** eteryczne oraz rozpuszczalniki organiczne mogą wchodzić w reakcję z plastikowymi częściami urządzenia (na przykład takie substancje jak sok cytrynowy, olejek ze skórki pomarańczowej, kwas masłowy, płyny do czyszczenia zawierające kwas octowy etc.).

- Nie dopuszczać do kontaktu takich substancji jak opisane wyżej z częściami urządzenia.
- Nie używać agresywnych i ścierających środków czyszczących.
- Wyjąć wszystkie produkty z zamrażarki. Dobrze je przykryć i przenieść w chłodne miejsce.
- Wyłączyć urządzenie i odłączyć je od źródła zasilania, wyjmując wtyczkę z gniazda elektrycznego lub wyłączając bezpiecznik obwodu urządzenia.
- Umyć wnętrze zmywarki oraz akcesoria za pomocą miękkiej ściereczki i letniej wody.

Następnie przepłukać świeżą wodą i wytrzeć do sucha.

- Kurz zbierający się na kondensatorze zwiększa pobór energii przez urządzenie. Dlatego należy raz w roku ostrożnie wyczyścić kondensator znajdujący się z tyłu urządzenia, za pomocą miękkiej szczoteczki lub odkurzacza.
- Po całkowitym wyschnięciu można ponownie rozpocząć używanie urządzenia.

## Rozmrażanie zamrażarki

- Urządzenie zostało wyposażone w technologię NO FROST, dzięki której w zamrażarce nie pojawia się warstwa lodu. Nie zachodzi zatem potrzeba jego rozmrażania.
- Nadmiarowa wilgoć z chłodziarki i zamrażarki jest usuwana automatycznie.

## Informacje na temat technologii No-Frost

- Zamrażarki bezszronowe różnią się od innych zamrażarek statycznych pod względem zasad działania.
- W klasycznej zamrażarce wilgoć wchodząca do zamrażarki z otoczenia i wilgoć z żywności staje się przyczyną oblodzenia w zamrażarce. Podczas regularnego rozmrażania lodu z wnętrza zamrażarki należy zawsze wyłączyć zamrażarkę, zabrać zamrożone jedzenie, które następnie należy przechowywać w stałej temperaturze poza zamrażarką podczas czyszczenia zamrażarki i usunąć lód zgromadzony w zamrażarce.
- W zamrażarce NO-FROST sytuacja wygląda zupełnie inaczej. Suche i zimne powietrze jest wdmuchiwane do zamrażarki przez wentylator. Wydmuchiwane zimne powietrze przepływa przez wszystkie komory (szuflady) zamrażarki i równomiernie chłodzi całą żywność. Zapobiega to wilgoci i oblodzeniu.

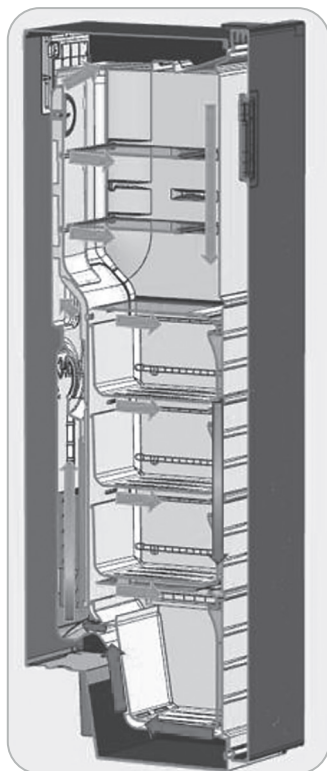

## VII. ROZWIĄZYWANIE PROBLEMÓW

### UWAGA!

Przed rozwiązaniem problemów należy odłączyć urządzenie od źródła zasilania. Jeśli rozwiązanie problemu nie znajduje się w poniższej tabeli lub w instrukcji, naprawy może dokonać wyłącznie uprawniony elektryk lub pracownik serwisu.

### WAŻNE!

Podczas normalnego użytkowania urządzenie wydaje różne dźwięki (kompresor, krążenie płynu chłodniczego). Dźwięki te nie są powodem do reklamacji!

| <b>Problem</b>                    | <b>Możliwa przyczyna</b>   | <b>Rozwiązanie</b>   |
|-----------------------------------|--|--|
| Urządzenie nie działa             | Pokrętko regulacji temperatury jest ustawione na "0".                                | Ustawić pokrętko w innej pozycji niż „0”, co włączy urządzenie.  |
|                                   | Urządzenie nie podłączone do sieci elektrycznej lub wtyczka włożona zbyt luźno.      | Włożyć prawidłowo wtyczkę do gniazdka.   |
|                                   | Bezpiecznik się przepalił lub nie działa prawidłowo.                                 | Sprawdzić bezpiecznik i wymienić go, jeśli to konieczne.   |
|                                   | Gniazdko elektryczne jest uszkodzone.  | Uszkodzenia sieci elektryczne muszą być naprawiane przez uprawnionego elektryka  |
| Produkty w lodówce są zbyt ciepłe | Temperatura jest nieprawidłowo ustawiona.  | Należy sprawdzić rozdział „Ustawianie temperatury” w niniejszej instrukcji i zastosować się do podanych w nim wskazówek. |
|                                   | Drzwi lodówki były zbyt długo otwarte.   | Otwierać drzwi tylko na tak długo, jak to konieczne.   |
|                                   | W ciągu ostatniej doby do zamrażarki włożone zostało bardzo dużo ciepłych produktów. | Na jakiś czas ustawić niższą temperaturę w lodówce.  |
|                                   | Urządzenie znajduje się w pobliżu źródła ciepła.                                     | Należy sprawdzić rozdział „Właściwe miejsce” w niniejszej instrukcji i zastosować się do podanych w nim wskazówek.       |
| Urządzenie chłodzi zbyt mocno     | Ustawiona zbyt niska temperatura.  | Obracając pokrętko termostatu na jakiś czas ustawić wyższą temperaturę w lodówce.  |
| Nietypowe dźwięki                 | Urządzenie nie jest wypoziomowane.   | Wypoziomować urządzenie.   |
|                                   | Urządzenie dotyka ściany lub innych przedmiotów.                                     | Lekko przesunąć urządzenie.  |
|                                   | Jakaś część urządzenia, np. rurka z tyłu dotyka innej części urządzenia lub ściany.  | Jeśli to konieczne, należy delikatnie odgiąć część.  |
| Woda na podłodze lodówki          | Otwór odpływowy jest zablokowany.  | Oczyszczyć otwór zgodnie z instrukcją.   |
| Gorące boczne ścianki             | Kondensator znajduje się w tym miejscu.  | To normalny objaw.   |

Jeśli problem się powtarza należy skontaktować się z serwisem.

## VIII. DANE TECHNICZNE

- Informacje techniczne znajdują się na Tabliczce fabrycznej wewnątrz urządzenia (ewentualnie na jego tylnej stronie) i na etykiecie energetycznej.
- „Kartę informacyjną“ i „Instrukcję użytkownika“ można znaleźć do pobrania na stronie: **[www.eta-polska.pl](http://www.eta-polska.pl)**.
- Kod QR na etykiecie energetycznej dostarczonej z urządzeniem jest zamieszczony na stronie internetowej
- Informacje dotyczące specyfikacji tego urządzenia w bazie danych UE EPREL.
- Należy zachować etykietę energetyczną wraz z instrukcją użytkownika i wszystkimi pozostałymi dokumentami dostarczonymi z tym urządzeniem.
- Te same informacje w bazie danych EPREL można też znaleźć z pomocą linku: **<https://eprel.ec.europa.eu>**
- Nazwa modelu (numer produktu) jest podana na tabliczce fabrycznej urządzenia oraz na etykiecie energetycznej, dostarczonej z urządzeniem.
- Producent zastrzega sobie możliwość dokonania zmian w specyfikacjach, bez wcześniejszego uprzedzenia.

## IX. OPIEKA NAD KLIENTEM I SERWIS

- Zawsze należy używać tylko oryginalnych części zamiennych.
- Kontaktując się z naszym autoryzowanym serwisem lub infolinią należy mieć do dyspozycji następujące dane: Nazwa modelu (numer produktu) i numer seryjny (SN).
- Te informacje można znaleźć na tabliczce fabrycznej (ewentualnie na samodzielnej etykiecie w jej pobliżu).
- Producent zastrzega sobie prawo do wprowadzania zmian bez wcześniejszego powiadomienia.
- Oryginalne części zamienne do wybranych konkretnych elementów produktu są dostępne przez co najmniej 7 lub 10 lat (w zależności od rodzaju elementu) od momentu wprowadzenia ostatniego egzemplarza urządzenia na rynek.
- Zastrzegamy sobie prawo do wprowadzania zmian i poprawek w instrukcji obsługi.

**Wymiana elementów, które wymagają ingerencji do części elektrycznej urządzenia może wykonać wyłącznie specjalistyczny serwis! Nie przestrzeganie wskazówek producenta powoduje utratę prawa do napraw!**

Dodatkowe informacje o urządzeniu oraz sieci serwisowej można znaleźć na stronie internetowej **[www.eta-polska.pl](http://www.eta-polska.pl)**

Informacje dotyczące reklamacji i napraw produktów można znaleźć na stronie **[www.eta.cz/servis-eu](http://www.eta.cz/servis-eu)**.

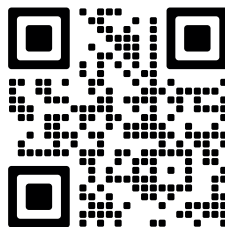



*eta*