

<i>Ruční multifunkční vysavač 3 v 1 • NÁVOD K OBSLUZE</i>	CZ	4-12
<i>Ručný multifunkčný vysávač 3 v 1 • NÁVOD NA OBSLUHU</i>	SK	13-19
<i>Handheld multifunctional vacuum cleaner 3 in 1 • USER MANUAL</i>	EN	20-25
<i>Kézi multifunkciós porszívó 3 az 1-ben • HASZNÁLATI ÚTMUTATÓ</i>	HU	26-31
<i>Ręczny odkurzacz wielofunkcyjny 3 w 1 • INSTRUKCJA OBSŁUGI</i>	PL	32-38
<i>Akkuhandstaubsauger 3 in 1 multifunktional • BEDIENUNGSANLEITUNG</i>	DE	39-45

COMBI

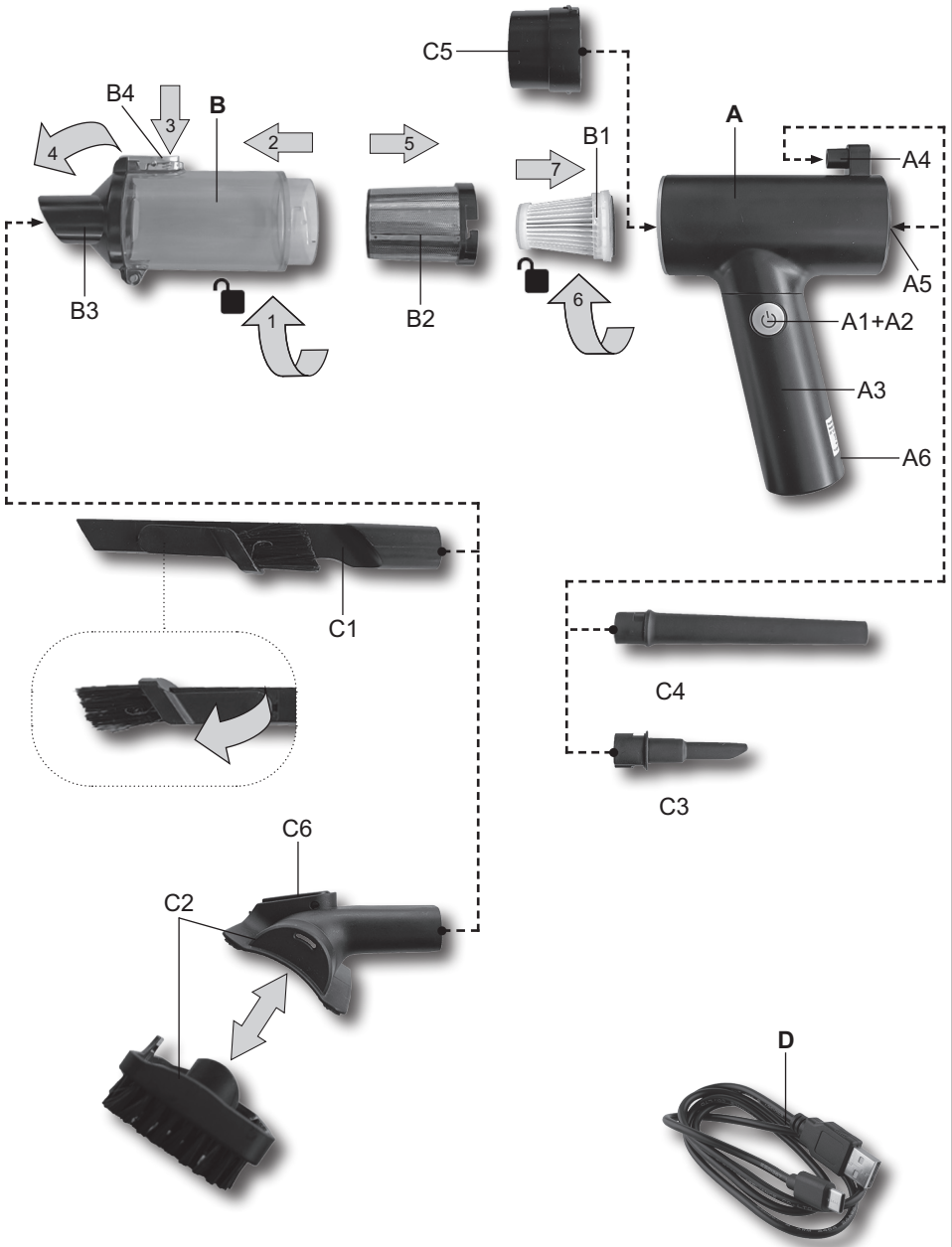







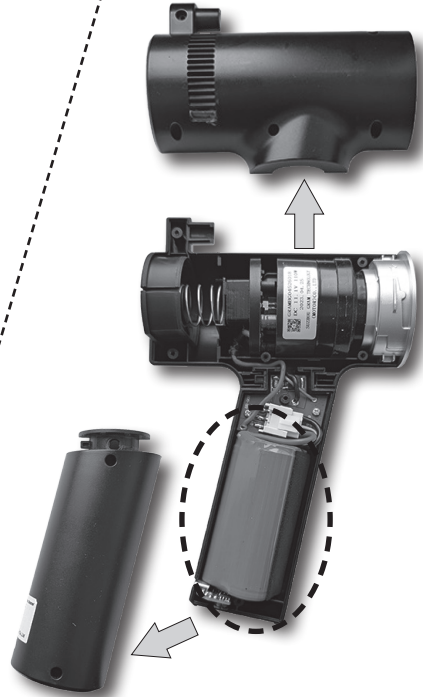

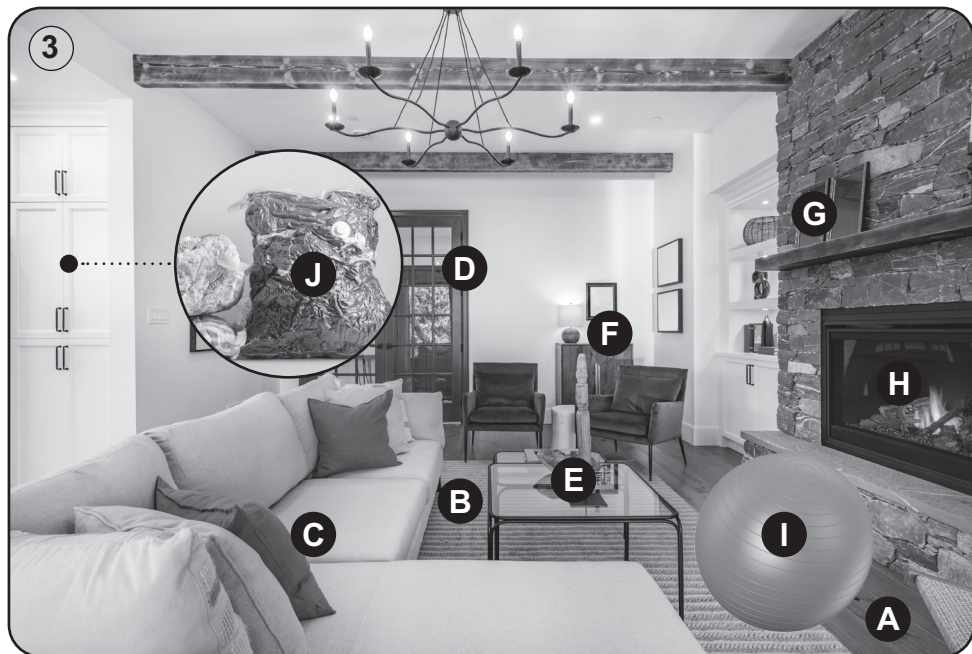
1



2





	C1	A B C		C3	I
		C D E F G		C4	H
	C2	C		C5	J
		C		-	A B C E F G

Obrázky jsou pouze ilustrační / Obrazky sú len ilustračné / Product images are for illustrative purposes only / Ilustratív képek / Zdjęcia służą wyłącznie jako ilustracja / Die aufgeführten Abbildungen dienen nur zur Illustration.

CZ – RUČNÍ MULTIFUNKČNÍ VYSAVAČ 3 V 1

I. BEZPEČNOSTNÍ UPOZORNĚNÍ	6
II. VYBAVENÍ A PŘÍSLUŠENSTVÍ VYSAVAČE	8
III. PŘÍPRAVA VYSAVAČE	9
IV. POUŽITÍ VYSAVAČE (obr. 3)	9
V. VYJMUTÍ PRACHOVÉ NÁDOBY A FILTRU	10
VI. ČIŠTĚNÍ A ÚDRŽBA	10
VII. SKLADOVÁNÍ	11
VIII. EKOLOGIE	11
IX. TECHNICKÁ DATA	12

SK – RUČNÝ MULTIFUNKČNÝ VYSÁVAČ 3 V 1

I. BEZPEČNOSTNÉ UPOZORNENIA	13
II. VYBAVENIE A PRÍSLUŠENSTVO VYSÁVAČA	15
III. PŘÍPRAVA VYSAVAČA	15
IV. POUŽITIE VYSÁVAČA (obr. 3)	16
V. VYBRATIE PRACHOVEJ NÁDOBY A FILTRU	17
VI. ČISTENIE A ÚDRŽBA	17
VII. SKLADOVANIE	18
VIII. EKOLÓGIA	18
IX. TECHNICKÉ ÚDAJE	19

EN – HANDHELD MULTIFUNCTIONAL VACUUM CLEANER 3 IN 1

I. SAFETY WARNING	20
II. EQUIPMENT AND ACCESSORIES	22
III. VACUUM CLEANER PREPARATION	22
IV. USE OF VACUUM CLEANER (Fig. 3)	23
V. REMOVING THE DUST CONTAINER AND FILTER	23
VI. CLEANING AND MAINTENANCE	24
VII. ENVIRONMENTAL PROTECTION	24
VIII. TECHNICAL DATA	25

HU – KÉZI MULTIFUNKCIÓS PORSZÍVÓ 3 AZ 1-BEN

I. BIZTONSÁGI RENDELKEZÉSEK	26
II. TERMÉKLEÍRÁS	28
III. A PORSZÍVÓ ELŐKÉSZÍTÉSE	28
IV. A PORSZÍVÓ HASZNÁLATA (3. ábra)	29
V. A PORTARTÁLY ÉS A SZÜRŐ ELTÁVOLÍTÁSA	29
VI. TISZTÍTÁS ÉS KARBANTARTÁS	30
VII. ÖKOLÓGIA	30
VIII. MŰSZAKI ADATOK	31

PL – RĘCZNY ODKURZACZ WIELOFUNKCYJNY 3 W 1

I. OSTRZEŻENIA DOTYCZĄCE BEZPIECZEŃSTWA	32
II. WYPOSAŻENIE I AKCESORIA ODKURZACZY	34
III. PRZYGOTOWANIE ODKURZACZA	34
IV. ZASTOSOWANIE ODKURZACZA (rys. 3)	35
V. WYJĘCIE POJEMNIKA NA KURZ I FILTRU	36
VI. CZYSZCZENIE I KONSERWACJA	36
VII. EKOLOGIA	37
VIII. DANE TECHNICZNE	37

DE – AKKUHANDSTAUBSAUGER 3 IN 1 MULTIFUNKTIONAL

I. SICHERHEITSHINWEISE	39
II. AUSSTATTUNG UND ZUBEHÖR DES STAUBSAUGERS	41
III. VORBEREITUNG DES GERÄTES	42
IV. VERWENDUNG DES GERÄTES (Abb. 3)	42
V. STAUBBEHÄLTER UND FILTER ENTNEHMEN	43
VI. REINIGUNG UND WARTUNG	43
VII. UMWELTSCHUTZ	44
VIII. TECHNISCHE ANGABEN	45

eta 0426**COMBI****NÁVOD K OBSLUZE**

Vážený zákazníku, děkujeme Vám za zakoupení našeho produktu. Tento návod spolu s pokladním dokladem a podle možností i s obalem a vnitřním obsahem obalu dobře uschovejte.

I. BEZPEČNOSTNÍ UPOZORNĚNÍ**OBEČNÁ USTANOVENÍ:**

- Instrukce v návodu považujte za součást spotřebiče a postupte je jakémukoliv dalšímu uživateli spotřebiče.
- Zkontrolujte, zda údaj na typovém štítku odpovídá napětí ve Vaší elektrické zásuvce. Vidlici adaptéru je nutné připojit pouze do zásuvky elektrické instalace, která odpovídá příslušným normám.
- Tento spotřebič mohou používat děti ve věku 8 let a starší a osoby se sníženými fyzickými, smyslovými či mentálními schopnostmi nebo nedostatkem zkušeností a znalostí, pokud jsou pod dozorem nebo byly poučeny o používání spotřebiče bezpečným způsobem a rozumí případným nebezpečím. Děti si se spotřebičem nesmějí hrát. Čištění a údržbu prováděnou uživatelem nesmějí provádět děti, pokud nejsou starší 8 let a pod dozorem. Děti mladší 8 let se musí držet mimo dosah spotřebiče a jeho napájecího USB-C kabelu.
- Spotřebič nemá vlastní nabíjecí zdroj, je určen pro nabíjení pouze z USB zdroje (adaptér s USB výstupem s výstupním napětím =5,0 V a výstupním proudem minimálně 1000 mA), před připojením věnujte pozornost instrukcím výrobce těchto zdrojů.
- Před výměnou příslušenství nebo přístupných částí, před montáží a demontáží, před čištěním nebo údržbou, pokud spotřebič necháváte bez dozoru nebo po ukončení práce, pak vždy spotřebič vypněte a odpojte od napájení.
- Spotřebič se musí napájet pouze bezpečným malým napětím =5,0 V.
- Nikdy spotřebič nepoužívejte s poškozeným USB-C kabelem, pokud nepracuje správně, upadl na zem a poškodil se nebo spadl do vody. V takových případech zanechte spotřebič do odborného servisu k prověření jeho bezpečnosti a správné funkce.
- K napájení spotřebiče nepoužívejte USB porty na jiných zařízeních (např. počítač, notebook, tablet, mobilní telefon apod.). Tato zařízení nemusí být dimenzovaná na proudový odběr spotřebiče a mohlo by dojít k jejich poškození.
- **Vysavač nikdy neponořujte do vody (ani částečně) a chraňte je před vlhkostí!**
- **Před vyprazdňováním nádoby nebo údržbou spotřebič vždy nejdříve vypněte.**
- **Spotřebič nenechávejte v chodu bez dozoru!**

- Při nabíjení akumulátoru je síťový adaptér teplý, což je naprosto normální stav.
- Tento spotřebič obsahuje baterie, které směji vyměnit pouze proškolené osoby.
- Nedobíjejte akumulátor, ze kterého uniká elektrolyt.
- Unikání elektrolytu z akumulátoru je zapříčiněno přetěžováním vysavače nebo používáním vysavače za extrémně vysokých teplot. Pokud se elektrolytem potřísníte, omyjte zasažené místo vodou a mýdlem a opláchněte citrónovou šťávou s octem. Při zasažení očí vyplachujte zasažené oko po dobu několika minut čistou vodou a ihned vyhledejte lékařskou pomoc.
- Při vyjímání akumulátoru (po zkončení životnosti spotřebiče) musí být spotřebič odpojen od napájení.
- Kontakty akumulátoru nespojujte! Pokud akumulátor nepoužíváte, držte jej z dosahu kovových předmětů, jako jsou kancelářské sponky, mince, klíče, hřebíky, šroubky nebo další drobné kovové předměty, které mohou způsobit zkratování svorek akumulátoru. Vzájemné zkratování svorek akumulátoru může způsobit popáleniny nebo požár.
- Akumulátor neodhazujte do ohně. Hrozí nebezpečí výbuchu!
- Aby se zajistila bezpečnost a správná funkčnost přístroje, používejte jen originální náhradní díly a výrobcem schválené příslušenství.
- Tento spotřebič včetně jeho příslušenství používejte pouze pro účel, pro který je určen tak, jak je popsáno v tomto návodu. Spotřebič nikdy nepoužívejte pro žádný jiný účel.
- Případné texty v cizím jazyce a obrázky uvedené na obalech, nebo výrobku, jsou přeloženy a vysvětleny na konci této jazykové mutace.
- Výrobce neodpovídá za škody způsobené nesprávným používáním spotřebiče a příslušenství v případě nedodržení výše uvedených bezpečnostních upozornění. Za nesprávné používání spotřebiče se mj. považuje nedodržování pravidelné výměny či údržby veškerých filtrů podle pokynů v kapitole V., VI. a rovněž tak použití neoriginálních filtrů, v důsledku jejichž vlastností došlo k poruše či poškození vysavače.

POUŽÍVÁNÍ SPOTŘEBIČE:

- Spotřebič je určen pouze pro použití v domácnostech a pro podobné účely (v obchodech, kancelářích a podobných pracovištích, v hotelích, motelech a jiných obytných prostředích, v podnicích zajišťujících nocleh se snídaní)! Není určen pro komerční použití!
- Při manipulaci s vysavačem se vyvarujte kontaktu (např. **volným oděvem, vlasy, prsty, bižutérií, náramky** atd.) s rotujícím kartáčem.
- **Sací otvor vysavače nebo příslušenství nepřikládejte k očím ani uším a nezasouvejte je do žádných tělesných otvorů!**
- **Nepoužívejte nikdy vysavač ani nechtejte adaptér s mokřými rukama či nohama!**
- **Nikdy spotřebič nepoužívejte (nezapínejte) pokud se nabíjí!**
- **Nikdy nevysávejte bez správně založeného filtračního systému a HEPA filtru.**
- Při nabíjení akumulátoru a po použití vysavač vždy vypněte.
- Nabíjení akumulátoru provádějte při běžné pokojové teplotě. Nevystavujte akumulátor teplotám vyšším než 50 °C. Předcházíte tak poškození akumulátoru.
- Spotřebič musí být při nabíjení napájen pouze bezpečným malým napětím odpovídajícím značení na spotřebiči.
- Pokud dojde k ucpání otvorů/součástí pro průchod vzduchu (např. příslušenství), vysavač vypněte a příčinu ucpání zcela odstraňte.
- Nevysávejte mokřé nebo vlhké podlahové krytiny (povrchy), nepoužívejte vysavač na venkovní prostory! Při proniknutí vlhkosti do agregátu vzniká nebezpečí jeho poškození a vyřazení z provozu. Na tento druh závady se nevztahuje nárok na opravu.
- Nevysávejte vodu, tekutiny nebo agresivní kapaliny!
- Nevysávejte ostré předměty (např. **sklo, střepy**), horké, hořlavé, výbušné předměty (např. **popel, hořící zbytky cigaret, benzín, ředidla a aerosolové výpary**), ale ani maziva (např. **tuhy, oleje**), žíravé prostředky (např. **kyseliny, rozpouštědla**). Vysátím těchto předmětů může dojít k poškození filtrů, popř. vysavače.

- Při vysávání velice jemného prachu se mohou zanést póry filtrů. Tím se zmenší průchodnost vzduchu a sací výkon slábne. Je proto třeba v takovémto případě filtry vyčistit, i když ještě nádoba není plná. Vysavač nepoužívejte k vysávání nečistot produkovaných při/po stavebních úpravách, jako je **sádrokartonový prach, jemný písek, cement, stavební prach, části omítky** apod. Při proniknutí těchto nečistot / sypkých stavebních hmot / sypkých stavebních materiálů do agregátu vzniká nebezpečí jeho poškození a vyřazení z provozu.
- **Spotřebič nesmí být používán ve vlhkém nebo mokřém prostředí a v jakémkoliv prostředí s nebezpečím požáru nebo výbuchu** (prostory kde jsou skladovány chemikálie, paliva, oleje, plyny, barvy a další hořlavé, případně těkavé, látky).
- **VAROVÁNÍ:** Při nesprávném používání přístroje, které není v souladu s návodem k obsluze, existuje riziko poranění.

NAPÁJECÍ USB-C KABEL:

- Napájecí USB-C kabel nikdy nepokládejte na horké plochy, ani jej nenechávejte viset přes okraj stolu nebo pracovní desky. Zavaděním nebo zataháním za kabel např. dětmi může dojít k převržení či stažení spotřebiče a následně k vážnému zranění!
- Napájecí USB-C kabel nesmí být poškozen ostrými nebo horkými předměty, otevřeným plamenem, nesmí se ponořit do vody ani ohýbat přes ostré hrany.
- Pravidelně kontrolujte stav napájecího USB-C kabelu.

ORIGINAL

eta
VÝROBCE

Pro bezporuchový chod vysavače je nutné používat testované filtry doporučené výrobcem.

II. VYBAVENÍ A PŘÍSLUŠENSTVÍ VYSAVAČE

A – vysavač

- A1 – tlačítko **ZAP. / VYP.** / přepínač sacího výkonu
- A2 – světelná signalizace
- A3 – otočné držadlo
- A4 – úchyt pro foukací nástavec
(**C3+C4**)
- A5 – přípojovací otvor pro foukací nástavec (**C3+C4**)
- A6 – nabíjecí USB-C zdířka

B – nádoba na prach

- B1 – HEPA filtr
- B2 – separátor
- B3 – odklopné dno
- B4 – tlačítko aretace dna

C – příslušenství

- C1 – kartáček + šterbinová hubice 2 v 1
- C2 – kartáček + polštářová hubice 2 v 1
- C3 – nafukovací nástavec
- C4 – víceúčelový foukací nástavec
- C5 – nástavec na vakuové pytle
- C6 – tlačítko aretace kartáčku

D – napájecí USB-C kabel

III. PŘÍPRAVA VYSAVAČE

Odstraňte veškerý obalový materiál, vyjměte vysavač a příslušenství.
Z vysavače odstraňte všechny případné adhezivní fólie, samolepky nebo papír.

SESTAVENÍ VYSAVAČE

Při sestavování vysavače postupujte podle obr. 1. Dle požadovaného použití zvolte vhodné příslušenství (obr. 3). Při demontáži postupujte opačným způsobem a odjistěte aretační prvky.

NABÍJENÍ AKUMULÁTORU

Vysavač před nabíjením vypněte! Zvolte vhodný napájecí zdroj (adaptér), připojte napájecí USB-C kabel **D** k vysavači do zdiřky **A6** a ke zdroji a poté k el. síti. **Před prvním použitím je nutné akumulátor nabíjet min. 7 hod. Poté je standardní doba nabíjení cca 6 hod.** Stav a průběh nabíjení je indikován na světelné signalizaci **A2**.

Upozornění

- Vysavač dejte nabít ihned, jak sací výkon zeslábně.
- Po skončení náročné práce nebo v horkém prostředí může být akumulátor příliš horký pro nabíjení. Nechejte akumulátor před nabíjením vychladnout.
- Po dokončení nabíjení odpojte adaptér (zdroj).

Světelná signalizace A2

Stav	Význam
Svícení modře	Signalizace provozu
	Akumulátor je plně nabitý
Blikání červeně	Akumulátor je vybitý
3x zablikání červeně	Aktivace elektronické ochrany motoru proti přetížení
Blikání modře	Probíhá nabíjení

PROVOZNÍ ČASY

Nastavený výkon	Doba provozu *
MIN	cca 20 minut
MAX	cca 10 minut
* Poznámka: Uvedené doby provozu vychází z interního testování společnosti ETA a platí pouze pro nový a plně nabitý akumulátor. V závislosti na stáří a opotřebením akumulátoru doba provozu klesá.	

IV. POUŽITÍ VYSAVAČE (obr. 3)

Před použitím nechte vysavač dostatečně nabít.

OVLÁDÁNÍ

Tlačítko ZAP. / VYP. / přepínač sacího výkonu (A1)

- zapnutí / vypnutí vysavače / nastavení sacího výkonu (nízký/vysoký)

Upozornění

Vysavač se vždy zapíná na nízký sací výkon.

POUŽITÍ PŘÍSLUŠENSTVÍ

Nástavce **C1** a **C2** jsou určeny pro běžné vysávání. Nástavec **C3** je určen pro nafukování lehátek, matrací, gymnastickým míčů, hraček a pomůcek do vody atd. Nástavec **C4** je určen pro rozfukávání ohně (krb, grill atd.) a také k vyfukávání nečistot a prachu z elektroniky (PC, notebooky, televize, rádia atd.). Nástavec **C5** je určen pro odsávání vzduchu z vakuových pytlů na textil (oblečení, deky, peřiny atd.).

Upozornění

Při rozfukávání ohně dbejte zvýšené opatrnosti, aby nedošlo k popálení osob, poškození spotřebiče či vzniku požáru!

ELEKTRONICKÁ OCHRANA MOTORU PROTI PŘETÍŽENÍ

Dojde-li během vysávání zablokování (ucpání) sacího otvoru, aktivuje se elektronická ochrana motoru proti přetížení. Chod vysavače se zastaví a světelná signalizace **A2** zabliká 2x červeně. V tomto případě nejdříve odstraňte příčinu zablokování a poté pokračujte v používání spotřebiče.

V. VYJMUTÍ PRACHOVÉ NÁDOBY A FILTRU**VYJMUTÍ NÁDOBY NA PRACH**

Při vyjímání nádoby na prach **B** postupujte podle obr. 1. Vysáté nečistoty zlikvidujte s běžným domácím odpadem. Prázdnou a vyčištěnou nádobu vložte opačným způsobem nazpět do vysavače.

VYJMUTÍ HEPA FILTRU

Při vyjímání filtru postupujte podle obr. 1. Opačným způsobem vložte nový/vyčištěný filtr do vysavače.

VI. ČIŠTĚNÍ A ÚDRŽBA**Upozornění**

- Maximálního sacího účinku bude vždy dosaženo s čistým HEPA filtrem a prázdnou prachovou nádobou.
- Po každém vyprázdnění prachové nádoby doporučujeme vyčistit HEPA filtr.
- Při vysávání velice jemného prachu se mohou zanést póry HEPA filtru. Tím se zmenší průchodnost vzduchu a sací výkon slábne. Je proto třeba v takovémto případě HEPA filtr vyčistit, i když ještě nádoba není plná.

Povrch vysavače ošetřujte měkkým vlhkým hadříkem, nepoužívejte drsné a agresivní čisticí prostředky! Po každém vysávání zkontrolujte vizuálně, zda se na kartáčích nebo sběračích nezachytily nečistoty a odstraňte je.

Prachová nádoba (B)

Povrch i vnitřek nádoby **B** ošetřujte měkkým vlhkým hadříkem. Separátor **B2** vyfoukejte případně ho při větším znečištění můžete opláchnout pod tekoucí vodou. Po provedení údržby nechte vše důkladně oschnout.

HEPA filtr (B1)

HEPA filtr **B1** jemně vyklepejte nebo vyfoukejte (doporučujeme tento úkon provádět mimo obytný prostor). Při silném znečištění můžete HEPA filtr opláchnout pod tekoucí vlažnou vodou. Následně jej nechte důkladně oschnout.

Upozornění

- K čištění HEPA filtru nepoužívejte žádné agresivní prací nebo čisticí prostředky ani horkou vodu.
- Pro zachování filtračních parametrů HEPA filtru doporučujeme čištění suchou cestou.
- **Pokud se rozhodnete HEPA filtr umýt vodou, sníží se jeho filtrační schopnosti.** Maximální počet umytí filtru je 3x. Poté je nutné zakoupit nový.
- HEPA filtr doporučujeme měnit 2x za rok.
- HEPA filtr není určen pro mytí v myčce nádobí.
- Zanedbání čištění a případně výměny HEPA filtru může vést k poruše vysavače!
- Dbejte na to, aby dosedací plochy a těsnící prvky byly čisté a funkční.

Údržbu rozsáhlejšího charakteru nebo údržbu, která vyžaduje zásah do vnitřních částí spotřebiče, musí provést odborný servis! Nedodržením pokynů výrobce zaniká právo na opravu!

Případné další informace o spotřebiči a servisní síti získáte na infolince +420 545 120 545 nebo na internetové adrese www.eta.cz.

Informace k reklamaci a opravě výrobků naleznete na stránkách www.eta.cz/servis-eu.

Kontakt na výrobce: info@eta.cz

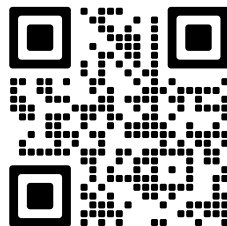

VII. SKLADOVÁNÍ

Spotřebič skladujte řádně očištěný mimo dosah dětí a nesvéprávných osob. Ukládejte vysavač vždy na suchém místě, v dostatečné vzdálenosti od tepelných zdrojů (např. **krb, kamna, vyhřívací těleso**).

VIII. EKOLOGIE



Pokud to rozměry dovolují, jsou na všech kusech vtištěny znaky materiálů použitých na výrobu balení, komponentů a příslušenství, jakož i jejich recyklace. Uvedené symboly na výrobku nebo v průvodní dokumentaci znamenají, že použité elektrické nebo elektronické výrobky nesmí být likvidovány společně s komunálním odpadem. Za účelem správné likvidace výrobku jej odevzdejte na určených sběrných místech, kde budou přijaty zdarma. Správnou likvidací tohoto produktu pomůžete zachovat cenné přírodní zdroje a napomáháte prevenci potenciálních negativních dopadů na životní prostředí a lidské zdraví, což by mohly být důsledky nesprávné likvidace odpadů.

Při nesprávné likvidaci tohoto druhu odpadu mohou být v souladu s národními předpisy uděleny pokuty. Tento spotřebič je vybaven Li-Ion akumulátorem s dlouhou životností. Pro ochranu životního prostředí je nutné po ukončení životnosti spotřebiče vybitý akumulátor z něho demontovat a vhodným způsobem, prostřednictvím k tomu určených speciálních sběrných sítí, akumulátor i spotřebič bezpečně zlikvidovat. Další podrobnosti si vyžádejte od místního úřadu.

Vyjmutí akumulátoru

Akumulátor vyjměte podle instrukcí v obr. 2.

IX. TECHNICKÁ DATA





Spotřebič třídy ochrany (vysavač)	III.
Akumulátor	10,8 V Li-Ion
Hmotnost (kg)	cca 0,45
Rozměry cca (D x H x V) (mm)	240 x 55 x 205

Deklarovaná hladina akustického výkonu je 78 dB(A) re 1pW.

Změna technické specifikace a obsahu případného příslušenství dle modelu výrobku vyhrazena výrobcem.

Kapacita baterie výrobku se postupně snižuje. Ke snížení kapacity baterie dochází při obvyklém užívání spotřebiče a považuje se za opotřebení spotřebiče. Snížení kapacity baterie není vadou spotřebiče.

UPOZORNĚNÍ A SYMBOLY POUŽITÉ NA SPOTŘEBIČI, OBALECH NEBO V NÁVODU:

HOUSEHOLD USE ONLY. DO NOT IMMERSE IN WATER OR OTHER LIQUIDS.	
Pouze pro použití v domácnosti. Neponořovat do vody nebo jiných tekutin.	
	TO AVOID DANGER OF SUFFOCATION, KEEP THIS PLASTIC BAG AWAY FROM BABIES AND CHILDREN. DO NOT USE THIS BAG IN CRIBS, BEDS, CARRIAGES OR PLAYPENS. THIS BAG IS NOT A TOY.
	Nebezpečí udušení. Nepoužívejte tento sáček v kolébkách, postýlkách, kočárkách nebo dětských ohrádkách. PE sáček odkládejte mimo dosah dětí. Sáček není na hraní.
	UPOZORNĚNÍ
	Čtěte návod k obsluze
	Odnímatelná napájecí jednotka

eta 0426

COMBI

NÁVOD NA OBSLUHU

Vážení zákazníci, ďakujeme Vám za zakúpenie nášho produktu. Tento návod spolu s pokladničným dokladom a podľa možností aj s obalom a vnútorným obsahom obalu dobre uschovajte.

I. BEZPEČNOSTNÉ UPOZORNENIA



VŠEOBECNÉ USTANOVENIA:

- Inštrukcie v návode považujte za súčasť spotrebiča a postúpte ich akémukoľvek ďalšiemu užívateľovi spotrebiča.
- Skontrolujte, či údaj na typovom štítku zodpovedá napätiu vo vašej elektrickej zásuvke. Vidlicu napájacieho prívodu treba pripojiť do správne zapojenej a uzemnenej zásuvky podľa STN!
- Tento spotrebič môžu používať deti vo veku 8 rokov a staršie a osoby so zníženými fyzickými alebo mentálnymi schopnosťami alebo nedostatkom skúseností a znalostí, pokiaľ sú pod dozorom alebo boli poučené o používanie tohto spotrebiča bezpečným spôsobom a rozumie prípadným nebezpečenstvom. Deti si so spotrebičom nesmú hrať. Čistenie a údržbu vykonávanú užívateľom nesmú vykonávať deti bez dozoru. Deti mladšie 8 rokov sa musia držať mimo dosahu spotrebiča a jeho napájacieho USB-C kábla.
- Spotrebič nemá vlastný nabíjací zdroj, je určený na nabíjanie iba z USB zdroja (adaptér s USB výstupom s výstupným napätím =5,0 V a výstupným prúdom minimálne 1000 mA), pred pripojením venujte pozornosť inštrukciám výrobcu týchto zdrojov.
- Pred výmenou príslušenstva alebo prístupných častí, pred montážou a demontážou, pred čistením alebo údržbou, pokiaľ spotrebič nechávate bez dozoru alebo po ukončení práce, vždy spotrebič vypnite a odpojte od napájania.
- Spotrebič sa musí napájať iba bezpečným malým napätím =5,0 V.
- Nikdy spotrebič nepoužívajte s poškodeným USB-C káblom, pokiaľ nepracuje správne, spadol na zem a poškodil sa alebo spadol do vody. V takých prípadoch zanešte spotrebič do odborného servisu na preverenie jeho bezpečnosti a správnej funkcie.
- K napájaniu spotrebiča nepoužívajte USB porty na iných zariadeniach (napr. počítač, notebook, tablet, mobilný telefón a pod.). Tieto zariadenia nemusia byť dimenzované na prúdový odber spotrebiča a mohlo by dôjsť k ich poškodeniu.
- **Vysávač nikdy neponárajte do vody (ani čiastočne) a chráňte ich pred vlhkosťou!**
- **Pred vyprázdnením alebo údržbou vždy vypnite spotrebič.**
- **Výrobok nenechávajte v chode bez dozoru!**
- Pri dobíjaní akumulátora sa sieťový adaptér zahrieva, je to normálny stav.

- Tento spotrebič obsahuje batérie, ktoré môžu vymeniť iba preškolené osoby.
- Nedobíjajte akumulátor, z ktorého uniká elektrolyt.
- Unikanie elektrolytu z akumulátora je zapríčinené preťažovaním vysávača alebo používaním vysávača za extrémne vysokých teplôt. Ak sa elektrolytom zasiahnete, umyte zasiahnuté miesto vodou a mydlom a opláchnite citrónovou šťavou s octom. Pri zasiahnutí očí, vyplachujte čistou vodou zasiahnuté oko počas niekoľkých minút a ihneď vyhľadajte lekársku pomoc.
- Pri vyberaní akumulátora (po skončení životnosti spotrebiča) musí byť spotrebič odpojený od napájania.
- Kontakty akumulátora nespájajte! Ak akumulátor nepoužívate, držte ho z dosahu kovových predmetov, ako sú kancelárske sponky, mince, kľúče, klince, skrutky alebo ďalšie drobné kovové predmety, ktoré môžu spôsobiť skratovanie svoriek akumulátora. Vzájomne skratovanie svoriek akumulátora môže spôsobiť popáleniny alebo požiar.
- Akumulátor neodhadzujte do ohňa. Hrozí nebezpečenstvo výbuchu!
- Aby sa zaistila bezpečnosť prístroja a správna funkčnosť spotrebiča, používajte iba originálne náhradné diely a výrobcom schválené príslušenstvo.
- Tento spotrebič vrátane príslušenstva používajte iba na účel, na ktorý je určený tak, ako je popísané v tomto návode. Spotrebič nikdy nepoužívajte na žiadny iný účel.
- Prípadné texty v cudzom jazyku a obrázky uvedené na obaloch, alebo výrobku, sú preložené a vysvetlené na konci tejto jazykovej mutácie.
- Výrobca nezodpovedá za škody spôsobené nesprávnym používaním spotrebiča a príslušenstva v prípade nedodržania vyššie uvedených bezpečnostných upozornení. Za nesprávne používanie spotrebiča sa medzi iným považuje nedodržanie pravidelnej výmeny alebo údržby všetkých filtrov podľa pokynov v kapitole **V.**, **VI.** a rovnako tak použitie neoriginálnych filtrov, kedy v dôsledku ich vlastností došlo k poruche alebo poškodeniu vysávača.

POUŽÍVANIE SPOTREBIČA:

- Výrobok je určený len pre použitie v domácnostiach a pre podobné účely (v obchodoch, kanceláriách a podobných pracoviskách, v hoteloch, motelloch a iných obytných prostrediach, v podnikoch zaisťujúcich nocľah s raňajkami)! Nie je určený pre komerčné použitie!
- Pri manipulácii s vysávačom sa vyvarujte kontaktu (napr. **voľného odevu, vlasov, prstov bižutérie, náramku** atď.) s rotujúcou kefou.
- **Nasávaciu hubicu alebo koniec sacieho otvoru alebo neprikladajte k očiam ani uším a nezasúvajte ich do žiadnych telesných otvorov!**
- **Nikdy nepoužívajte vysávač ani nechytajte adaptér s mokrymi rukami či nohami!**
- **Nikdy spotrebič nepoužívajte (nezapínajte) pokiaľ sa nabíja!**
- **Nikdy nevysávajte bez správne založeného filtračného systému a HEPA filtra!**
- Pri nabíjaní akumulátora a po použití vysávač vždy vypnite.
- Akumulátor dobíjajte pri izbovej teplote. Nevystavujte akumulátor teplotám vyšším ako 50 °C. Predchádzate tak poškodeniu akumulátora.
- Prístroj musí byť napájaný iba bezpečným nízkym napätím zodpovedajúcim značeniu spotrebiča pri nabíjaní.
- Pokiaľ dôjde k upchaniu otvorov na priechod vzduchu (napr. príslušenstva), vysávač vypnite a odstráňte prípadné viditeľné prekážky brániace prúdu vzduchu.
- Nevysávajte mokré alebo vlhké podlahové krytiny, nepoužívajte vysávač na vonkajší priestor! Pri preniknutí vlhkosti do agregátu vzniká nebezpečenstvo jeho poškodenia a vyradenia z prevádzky. Na tento druh poruchy sa nevzťahuje nárok na opravu.
- Nevysávajte vodu, tekutiny alebo agresívne kvapaliny!
- Nevysávajte ostré predmety (napr. **sklo, črepy**), horúce, horľavé, výbušné predmety (napr. **popol, horiace zvyšky cigariet, benzín, riedidlá**), ale ani mazivá (napr. **tuky, oleje**) a žieravé prostriedky (napr. **kyseliny, rozpúšťadlá**). Vysatím týchto predmetov môže dôjsť k poškodeniu filtrov, popr. vysávača.

- Pri vysávaní veľmi jemného prachu sa môžu upchať póry filtrov. Tým sa zmenší priechodnosť vzduchu a nasávací výkon slabne. V takom prípade je treba filtre očistiť aj keď nádoba nie je celkom plnená. Vysavač nepoužívajte k vysávaní nečistot produkovaných při/ po stavebných úpravách, ako je **sádrokartonový prach, jemný piesek, cement, stavební prach, časti omítky** apod. Pri proniknutí týchto nečistot / sypkých stavebních hmôt / sypkých stavebních materiálov do agregátu vzniká nebezpečí jeho poškodení a vyrazení z provozu.
- **Spotřebič nesmie byť používaný vo vlhkom alebo mokrom prostredí a v akomkoľvek prostredí s nebezpečenstvom požiaru alebo výbuchu** (priestory kde sú skladované chemikálie, palivá, oleje, plyny, farby a ďalšie horľavé, prípadne prchavé, látky).
- **VAROVANIE:** Pri nesprávnom používaní prístroja, ktoré nie je v súlade s návodom na obsluhu, existuje riziko poranenia.

NAPÁJECÍ USB-C KABEL:

- Napájací USB-C kábel nikdy nedávajte na horúce plochy, ani ho nenechávajte visieť cez okraj stola alebo pracovnej dosky. Zavadením alebo potiahnutím za kábel napr. deťmi môže dôjsť k prevrhnutiu alebo k stiahnutiu spotrebiča a následne k vážnemu zraneniu!
- Napájací USB-C kábel nesmie byť poškodený ostrými alebo horúcimi predmetmi, otvoreným plameňom, nesmie sa ponoriť do vody ani ohýbať cez ostré hrany.
- Pravidelne kontrolujte stav napájacieho USB-C kábla.

ORIGINAL

eta
VÝROBCE

Pre bezporuchovú činnosť vysávača je potrebné používať testované filtre odporúčané výrobcom.

II. VYBAVENIE A PRÍSLUŠENSTVO VYSÁVAČA

A – vysávač

- A1 – tlačidlo **ZAP. / VYP.** / prepínač scieho výkonu
- A2 – svetelná signalizácia
- A3 – otočný držiak
- A4 – úchyt pre fúkacie nástavce (**C3+C4**)
- A5 – pripojací otvor pre fúkacie nástavce (**C3+C4**)
- A6 – nabíjacia USB-C zdierka

B – nádoba na prach

- B1 – HEPA filter
- B2 – separátor
- B3 – odklopné dno
- B4 – tlačidlo aretácie dna

C – príslušenstvo

- C1 – kartáček + štrbinová hubica 2 v 1
- C2 – kartáček + vankúšová hubica 2 v 1
- C3 – nafukovací nástavec
- C4 – viacúčelový fúkací nástavec
- C5 – nástavec na vakuové vrecia
- C6 – tlačidlo aretácie kefy

D – napájací USB-C kábel

III. PRÍPRAVA VYSÁVAČA

Odstráňte všetok obalový materiál, vyberte vysávač a príslušenstvo.
Z vysávača odstráňte všetky prípadné adhézne fólie, nálepky alebo papier.

ZOSTAVENIE VYSÁVAČA

Pri zostavovaní vysávača postupujte podľa obr. 1. Podľa požadovaného použitia zvolte vhodné príslušenstvo (obr. 3). Pri demontáži postupujte opačným spôsobom a odistite aretačné prvky.

NABÍJANIE AKUMULÁTORA

Vypnite vysávač pred nabíjaním! Zvolte vhodný napájací zdroj (adaptér), pripojte napájací USB-C kábel **D** k vysávaču do zdiery **A6** ak zdroju a potom k el. sieti. **Pred prvým použitím je nutne akumulátor nabíjať min. 7 h. Potom je štandardný nabíjací čas cca 6 h.** Stav a priebeh nabíjania je indikovaný na svetelnej signalizácii **A2**.

Upozornenie

- Vysávač nechajte nabíť ihneď, ako začne slabnúť sací výkon
- Na konci náročnej práce alebo v horúcom prostredí môže byť akumulátor príliš horúca na nabíjanie. Pred nabíjaním nechajte akumulátor vychladnúť.
- Po dokončení nabíjania odpojte adaptér (zdroj).

Svetelná signalizácia A2

Stav	Význam
Svietenie modro	Signalizácia prevádzky
	Akumulátor je plne nabitý
Blikanie červene	Akumulátor je vybitý
3x bliknutie červene	Aktivácia elektronickej ochrany motora proti preťaženiu
Blikanie modro	Priebeha nabíjanie

PREVÁDZKOVÉ ČASY

Nastavený výkon	Doba prevádzky *
MIN	cca 20 minút
MAX	cca 10 minút

* **Poznámka:** Uvedené doby prevádzky vychádzajú z interného testovania spoločnosti ETA a platia iba pre nový a plne nabitý akumulátor. V závislosti na starobe a opotrebení akumulátora doba prevádzky klesá.

IV. POUŽITIE VYSÁVAČA (obr. 3)

Nechajte vysávač nabíjať pred použitím.

OVLÁDANIE

Tlačidlo ZAP. / VYP. / prepínač sacieho výkonu (A1)

- zapnutie / vypnutie vysávača / nastavenie sacieho výkonu (nizky/vysoky)

Upozornenie

Vysávač sa vždy zapína na nizky sací výkon.

POUŽITIE PRÍSLUŠENSTVA

Nástavce **C1** a **C2** sú určené pre bežné vysávanie. Nástavec **C3** je určený na nafukovanie ľahátok, matracov, gymnastických lôpt, hračiek a pomôcok do vody atď. Nástavec **C4** je určený na rozfukovanie ohňa (krb, gril atď.) a tiež na vyfukovanie nečistôt a prachu z elektroniky (PC, notebooky, televízie, rádiá atď.). Nástavec **C5** je určený na odsávanie vzduchu z vakuových vakov na textil (oblečenie, deky, periny atď.).

Upozornenie

Pri rozfukovaní ohňa dbajte na zvýšenú opatrnosť, aby nedošlo k popáleniu osôb, poškodeniu spotrebiča či k vzniku požiaru!

ELEKTRONICKÁ OCHRANA MOTORA PROTI PREŤAŽENIU

Ak dôjde počas vysávania k zablokovaniu (ucpaniu) sacieho otvoru, aktivuje sa elektronická ochrana motora proti preťaženiu. Prevádzka vysávača sa zastaví a svetelná signalizácia **A2** zabliká 2x červene. V tomto prípade najprv odstráňte príčinu zablokovania a potom pokračujte v používaní spotrebiča.

V. VYBRATIE PRACHOVEJ NÁDOBY A FILTRU

VYBRATIE PRACHOVÉ NÁDOBY

Pri vyberaní prachovej nádoby **B** postupujte podľa obr. 1. Vysaté nečistoty zlikvidujte s bežným domácim odpadom. Prázdnu a vyčistenú nádobu vložte opačným spôsobom naspäť do vysávača.

VÝMENA HEPA FILTRU

Pri odstraňovaní filtra HEPA postupujte podľa obrázka 1. Vložte nový/vyčistený filter HEPA do vysávača opačným spôsobom.

VI. ČISTENIE A ÚDRŽBA

Upozornenie

- Maximálny sací účinok sa dosiahne vždy čistým filtrom HEPA a prázdnu nádobou na prach.
- Po každom vyprázdnení prachovej nádoby doporučujeme čistiť filter HEPA.
- Pri vysávaní veľmi jemného prachu môžu byť zanesené póry filtra HEPA. Tým sa znižuje prietok vzduchu a sací výkon klesá. Preto by mal byť filter HEPA v takomto prípade vyčistený, aj keď nádoba nie je plná.

Povrch vysávača ošetrte mäkkou vlhkou handričkou, nepoužívajte drsné a agresívne čistiace prostriedky! Po každom vysávaní skontrolujte, či sa na zberáčoch nezachytili nečistoty. Ak sa tak stalo, odstráňte ich.

Prachová nádoba (B)

Povrch a vnútro nádoby **B** ošetrte mäkkou, vlhkou handričkou. Separátor **B2** vyfúkajte, prípadne ho pri väčšom znečistení môžete opláchnuť pod tečúcou vodou. Po vykonaní údržby nechajte všetko dôkladne uschnúť.

HEPA filter (B1)

Výstupný HEPA filter **B1** jemne vyklepte alebo vyfúkajte (odporúčame tento úkon prevádzať mimo obytný priestor). Pri silnom znečistení môžete HEPA filter opláchnuť pod tečúcou vlažnou vodou. Následne ho nechajte dôkladne oschnúť.

Upozornenie

- Na čistenie HEPA filtru nepoužívajte žiadne agresívne pracie alebo čistiace prostriedky ani horúcu vodu.
- Pre zachovanie filtračných parametrov HEPA filtru odporúčame čistenie suchou cestou.
- **Pokiaľ sa rozhodnete HEPA filter umyť vodou, zníži sa jeho filtračné schopnosti.** Maximálny počet umytí filtra je 3x. Potom je potrebné zakúpiť nový.
- HEPA filter odporúčame meniť 2x za rok.
- Filter HEPA nie je určený na umývanie v umývačke riadu.
- Neschopnosť vyčistiť a prípadne vymeniť filter HEPA môže viesť k poruche vysávača!
- Dbajte na to, aby dosadacie plochy a tesniace prvky boli čisté a funkčné.

Údržbu rozsiahlejšieho charakteru alebo údržbu, ktorá vyžaduje zásah do vnútorných častí spotrebiča, musí vykonať iba špecializovaný servis! Nedodržaním pokynov výrobcu zaniká právo na opravu!

Prípadné ďalšie informácie o spotrebiči a servisnej sieti získate na infolinke +420 545 120 545 alebo na internetovej adrese www.eta.sk.

Informácie k reklamácii a oprave výrobkov nájdete na stránkach www.eta.cz/servis-eu.

Kontakt na výrobcu: info@eta.cz

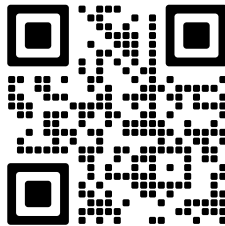

VII. SKLADOVANIE

Spotrebič skladujte riadne očistený mimo dosahu detí a nesvojprávnych osôb. Ukladajte vysávač vždy na suchom mieste, v dostatočnej vzdialenosti od tepelných zdrojov (napr. **krb, kachle, vyhrievacie teleso**).

VIII. EKOLÓGIA



Ak to rozmery umožňujú, na všetkých dieloch sú vytlačené znaky materiálov, ktoré sú použité na obalový materiál, komponenty a príslušenstvo, ako aj na ich recyklovanie. Uvedené symboly na výrobku alebo v sprievodnej dokumentácii znamenajú, že použité elektrické alebo elektronické výrobky nesmú byť likvidované spoločne s komunálnym odpadom. Za účelom správnej likvidácie výrobkov ich odovzdajte na k tomu určených zberných miestach, kde budú prijaté zdarma. Správnou likvidáciou tohto produktu pomôžete zachovať cenné prírodné zdroje a napomáhate prevencii potenciálnych negatívnych dopadov na životné prostredie a ľudské zdravie, čo by mohli byť dôsledky nesprávnej likvidácie odpadov. Pri nesprávnej likvidácii tohto druhu odpadu môžu byť v súlade s národnými predpismi udelené pokuty. Tento spotrebič má dobíjajúcu akumulátorovú batériu Li-Ion s dlhou životnosťou. Po skončení životnosti spotrebiča vybitú batériu demontujte a zlikvidujte prostredníctvom špeciálnych zberných sietí. Ďalšie podrobnosti si vyžiadajte od miestneho úradu.

Vybratie batérie

Akumulátor vyberte podľa inštrukcií v obr. 2.

IX. TECHNICKÉ ÚDAJE

Spotrebič ochranej triedy (vysávač)	III.
Akumulátor	10,8 V Li-Ion
Hmotnosť (kg)	cca 0,45
Rozmery (D x H x V), (mm)	240 x 55 x 205

Deklarovaná hodnota emisie hluku tohto spotrebiča je 78 dB, čo predstavuje hladinu „A“ akustického výkonu vzhľadom na referenčný akustický výkon 1 pW.

Zmena technickej špecifikácie a obsahu prípadného príslušenstva podľa modelu výrobku je vyhradená výrobcem.

Kapacita batérie výrobku sa postupne znižuje. K zníženiu kapacity batérie dochádza pri obvyklom užívaní spotrebiča a považuje sa za bežné opotrebovanie spotrebiča. Zníženie kapacity batérie nie je vadou spotrebiča, ale prirodzenou vlastnosťou batérie.

UPOZORNENIA A SYMBOLY POUŽITÉ NA SPOTREBIČI, OBALOCH ALEBO V NÁVODE:

HOUSEHOLD USE ONLY. DO NOT IMMERSE IN WATER OR OTHER LIQUIDS.

Len na použitie v domácnosti. Neponáraj do vody alebo iných tekutín.



TO AVOID DANGER OF SUFFOCATION, KEEP THIS PLASTIC BAG AWAY FROM BABIES AND CHILDREN. DO NOT USE THIS BAG IN CRIBS, BEDS, ARRANGES OR PLAYPENS. THIS BAG IS NOT A TOY.



Nebezpečenstvo udusenía. Nepoužívajte toto vrecúško v kolískach, postielkach, kočíkoch alebo detských ohrádkach. PE vrecko odkladajte mimo dosahu detí. Vrecko nie je na hranie.



UPOZORNĚNÍ



Čítajte návod na obsluhu



Odnímateľná napájacia jednotka

eta 0426**COMBI****INSTRUCTIONS FOR USE**

Dear customer, thank you for purchasing our product. Keep this instruction for use and cash receipt (if possible, including the package and its interior) for further reference.

I. SAFETY WARNING**GENERAL PROVISIONS:**

- Consider the instructions for use as a part of the appliance and pass them on to any other user of the appliance.
- Check whether the data on the type label corresponds with the voltage in your socket. The power cord plug may only be connected to the electrical socket complying with the applicable standards.
- This appliance may only be used by children aged 8 years or older, and persons with reduced physical, sensory or mental capabilities or lack of experience and knowledge if they have been given supervision or instruction concerning use of the appliance in a safe way and understand the hazards involved. Children shall not play with the appliance. Cleaning and user maintenance shall not be made by children without supervision. Children under 8 years of age must keep away from the appliance and its USB-C power cable.
- The appliance has no charging source of its own, it is only designed for charging via USB (an adapter with USB output with output voltage of ≈ 5.0 V, and output current of at least 1000 mA). Before making any connection, please pay attention to instructions of the manufacturer of the respective power source.
- Before replacing accessories or accessible parts before assembling and disassembling, before cleaning or maintenance, if you leave the appliance unattended or after completing the work, always perform the following with the appliance switch off and disconnect from the power supply.
- To power the appliance, only apply safe small voltage of ≈ 5.0 V.
- Never use the appliance with a damaged USB-C cable, if it is not working properly, if it has been dropped and damaged, or if it has fallen into water. In such cases, take the appliance to a qualified service center to check its safety and proper functioning.
- Do not use USB ports on other devices (e.g. computer, notebook, tablet, mobile phone, etc.) to power the appliance. These devices may not be rated for the current consumption of the appliance and could be damaged.
- **Never immerse the vacuum cleaner in water (even partially) and protect it from moisture!**
- **Always turn the appliance off before emptying the tank or before maintenance.**
- **Never leave the product unattended when in operation!**
- Do not charge the battery if electrolyte is leaking from it.

- The appliance must be disconnected from the power adapter when removing the battery.
- Do not throw the battery into fire. There is a risk of explosion!
- This appliance contains batteries that may only be replaced by trained personnel.
- When removing the battery (after the end of the appliance's service life), the appliance must be disconnected from the power supply.
- In order to ensure safety and proper function of the appliance, use only original spare parts and accessories approved by the manufacturer.
- Only use this appliance for the purpose it was designed for, as specified in this manual. Never use the appliance for any other purpose.
- The manufacturer is not responsible for damage caused by improper use of the appliance and the accessories does not apply in situations when the safety warnings above are not complied with. Failure to replace or maintain all filters regularly according to the instructions in Chapter V., VI. and also using non-original filters, the properties of which resulted in failure or damage of the vacuum cleaner, is also understood to be improper use of the appliance.

USE OF THE APPLIANCE:

- The product is intended for home use and similar (in shops, offices and similar workplaces, in hotels, motels and other residential environments, in facilities providing accommodation with breakfast). It is not intended for commercial use!
- The appliance may only be charged using a safe low voltage corresponding with the marking on the appliance.
- Avoid contact with the rotating brush when handling the vacuum cleaner (e.g. **with loose clothes, hair, fingers, jewellery, bracelets** etc.).
- **Never use the vacuum cleaner nor touch the adaptor with wet hands or feet!**
- **Never use the appliance (do not switch it on) while it is charging!**
- Always switch off the vacuum cleaner when charging the battery and after the vacuum cleaner was used.
- Do not vacuum wet or moist floor coverings, do not use the vacuum cleaner for outdoor areas! When moisture gets into the aggregate, there is a risk of its damage and disabling it.
- Do not vacuum water, liquid or aggressive liquid!
- Do not vacuum sharp objects (e.g. **glass, shatter**), hot, flammable, explosive items (e.g. **ash, hot cigarette butts, gasoline, thinners and aerosol vapours**) or greases (e.g. fats, oils), caustic agents (e.g. **acids, solvents**). Vacuuming these objects may lead to damage of the dust filters or the vacuum cleaner.
- Pores of the micro filters may be clogged when vacuuming very fine dust. Thus, air permeability will be reduced and the suction performance will drop. In this case, micro-filters have to be cleaned before the container is full. Do not use the vacuum cleaner to vacuum dirt produced during/after construction such as **plasterboard dust, fine sand, cement, dust from construction, parts of plaster** etc. If this dirt / loose construction materials / loose construction materials into the aggregate, it poses a danger of damage.

USB-C POWER CABLE:

- Never place the USB-C power cable onto hot surfaces and do not leave it hanging over the edge of a table or worktop. If someone, e.g. a child, brushes against the cable or tugs at it, the appliance might overturn or fall down and it might result in a serious injury!
- The USB-C power cable must not be damaged by sharp or hot objects or open flame, it must not be submerged in water or bent over sharp edges.

ORIGINAL

eta
VÝROBCE

For trouble-free operation of the vacuum cleaner, please use the tested micro-filters recommended by the producer.

II. EQUIPMENT AND ACCESSORIES

A – vacuum cleaner

- A1 – ON / OFF button / suction power switch
- A2 – light signalling
- A3 – rotating handle
- A4 – holder for blowing attachments (C3+C4)
- A5 – connecting opening for blowing attachments (C3+C4)
- A6 – USB-C charging socket

B – dust container

- B1 – HEPA filter
- B2 – separator
- B3 – hinged bottom
- B4 – bottom lock button

C – accessories

- C1 – brush + crevice nozzle 2 in 1
- C2 – brush + pillow nozzle 2 in 1
- C3 – inflatable attachment
- C4 – multipurpose blowing attachment
- C5 – attachment for vacuum bags
- C6 – brush lock button

D – USB-C power cable

III. VACUUM CLEANER PREPARATION

Remove all packing material, take out the vacuum cleaner and the accessories. Remove all possible adhesion foils, stick-on labels or paper from the appliance.

VACUUM CLEANER ASSEMBLY

When assembling the vacuum cleaner, follow the procedure indicated in Fig. 1. Select appropriate accessories (Fig. 3) depending on the required use. For disassembly, proceed the other way round and release the locks.

CHARGING THE ACCUMULATOR

Turn the vacuum cleaner off prior to charging! Select a suitable power supply (power adaptor), connect the USB-C power cable **D** to the vacuum cleaner in the power socket **A6** and to the power supply and then to the electrical supply. **The accumulator has to be charged at least for 7 hours prior to the first use. After that, the standard charging time is approx. 6 hours.** The charging status and progress is indicated by the **A2** light signal.

Warning

- Let the vacuum cleaner recharge as soon as its suction performance is weaker.
- When using the vacuum cleaner for an extended period of time or in a hot environment, the accumulator might be too hot for charging. Let the accumulator cool down prior to charging.
- Remove the adaptor each time after the battery is fully charged.

Light signalling A2	
Status	Meaning
Lighting blue	Operation indication
	Battery is fully charged
Flashing red	Battery is discharged
Flashing red 3x	Activation of electronic motor overload protection
Flashing blue	Charging in progress

OPERATING TIMES

Set power	Running Time *
MIN	Approx. 20 min.
MAX	Approx. 10 min.

* **Note:** The stated operating times are based on ETA's internal testing and only apply to a new and fully charged battery. Depending on the age and wear of the battery, the operating time decreases.

IV. USE OF VACUUM CLEANER (Fig. 3)

Let the vacuum cleaner charge sufficiently prior to using.

CONTROL

ON / OFF button / Suction power control (A1)

- vacuum cleaner ON/OFF switch / suction power setting (low/high)

Attention

The vacuum cleaner is always switched on at low suction power.

USE OF ACCESSORIES

Attachments **C1** and **C2** are intended for standard vacuuming. Attachment **C3** is designed for inflating loungers, mattresses, gym balls, toys, and water accessories, etc. Attachment **C4** is intended for fanning flames (fireplace, grill, etc.) and also for blowing away dust and debris from electronics (PCs, notebooks, televisions, radios, etc.). Attachment **C5** is intended for extracting air from vacuum bags for textiles (clothing, blankets, duvets, etc.).

Warning

When fanning flames, exercise extra caution to prevent burns, appliance damage, or a fire.

ELECTRONIC MOTOR OVERLOAD PROTECTION

If a blockage (clog) occurs in the suction opening during vacuuming, the electronic motor overload protection will activate. The vacuum cleaner will stop operating and the light indicator **A2** will flash red twice. In this case, first remove the cause of the blockage and then resume using the appliance.

V. REMOVING THE DUST CONTAINER AND FILTER

DUST CONTAINER REMOVAL

When taking out the dust container **B** follow the procedure indicated in Fig. 1. Dispose of dirt contained in the dust container with regular household waste. An emptied and cleaned container is to be put back into the vacuum cleaner in reverse order.

REPLACING THE HEPA FILTER

When removing the HEPA filter, proceed according to Fig. 1. Insert the new/clean HEPA filter into the vacuum cleaner in a reverse order.

VI. CLEANING AND MAINTENANCE

Warning

- The maximum suction effect can only be achieved with a clean HEPA filter and an empty dust container.
- We recommend cleaning the HEPA filter each time when the dust container is emptied.
- When vacuuming very fine dust, the HEPA filter pores may become clogged, which reduces air permeability and the suction performance. In this case, it is required to clean the HEPA filter even when the tank is not full.

Clean the surface of the vacuum cleaner with a soft wet cloth. Do not use any rough and aggressive detergents! After any vacuuming it is recommended to check visually the brushes or collectors for possible impurities. If there are some impurities, remove them.

Dust container (B)

Clean the surface and the inside of the container **B** with a soft wet cloth. Blow out separator **B2**; if it becomes heavily soiled, you can rinse it under running water. Allow all parts to dry completely.

HEPA filter (B1)

Shake out the input HEPA filter **B1** gently, or blow it out. If the HEPA filter is very dirty, you can rinse it under running lukewarm water. Allow it to dry out properly.

Caution

- **If you clean the HEPA filter with water, its filtration properties will deteriorate.** The filter cannot be washed more than three times. After that, a new filter needs to be purchased.
- We recommend that you replace the HEPA filter twice a year.
- The HEPA filter is not suitable for washing in the dishwasher.
- Failure to clean or replace the HEPA filter as required may cause a defect of the vacuum cleaner!

More extensive maintenance or maintenance requiring intervention in the inner parts of the appliance must be carried out by professional service!

Failure to comply with the instructions of the manufacturer will lead to expiration of the right to repair!

The information regarding warranty and product repairs you can find on the website www.eta.cz/servis-eu.

Contact the manufacturer: info@eta.cz

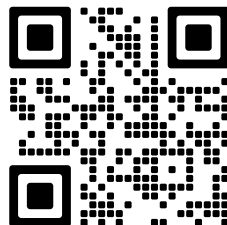

VII. ENVIRONMENTAL PROTECTION



If the dimensions allow, there are labels of materials used for production of packing, components and accessories as well as their recycling on all parts. The symbols specified on the product or in the accompanying documentation mean that the used electrical or electronic products must not be disposed of together with municipal waste. For proper disposal of the product, hand it over at special collection places where it will be received free of charge.

Suitable disposal of the product can help to maintain valuable natural resources and to prevent possible negative impacts on the environment and human health, which could be the possible consequences of improper waste disposal. Fines can be imposed for improper disposal of this type of waste in agreement with the national regulations. The appliance is equipped with the Li-Ion battery with long life. For environmental protection it is necessary to remove the battery from the appliance after its service life and the battery and the appliance must be disposed of safely using special collection networks. Ask for more details at the local authority or at the local waste collection site.

Removing the accumulator

To remove the battery, follow the instructions indicated in Fig. 2.

VIII. TECHNICAL DATA





Protection class (vacuum cleaner)	III.
Accumulator	10.8 V Li-Ion
Weight (kg) approx.	0.45
Size of the product (mm)	240 x 55 x 205

Acoustic noise level of 78 dB(A) re 1pW.

The manufacturer reserves the right to change the technical specifications and accessories for the respective models.

The capacity of the product battery decreases over time. Decreasing of battery capacity occurs during normal use of the appliance and is considered usual wear and tear of the appliance. Decreasing battery capacity is not a defect of the appliance.

WARNINGS AND SYMBOLS USED ON THE APPLIANCE, PACKAGING OR IN THE INSTRUCTIONS MANUAL:

HOUSEHOLD USE ONLY. DO NOT IMMERSE IN WATER OR OTHER LIQUIDS.	
	TO AVOID DANGER OF SUFFOCATION, KEEP THIS PLASTIC BAG AWAY FROM BABIES AND CHILDREN. DO NOT USE THIS BAG IN CRIBS, BEDS, CARRIAGES OR PLAYPENS. THIS BAG IS NOT A TOY.
	
	WARNING
	Please read the instructions manual
	Removable power supply unit

eta 0426

COMBI

HASZNÁLATI ÚTMUTATÓ

Kedves Vásárló, köszönjük, hogy megvásárolta termékünket. Kérjük, őrizze meg ezt a kézikönyvet a nyugtával együtt, és ha lehetséges, a csomagolással és a csomagolás belső tartalmával együtt.

I. BIZTONSÁGI RENDELKEZÉSEK**ÁLTALÁNOS MEGÁLLAPÍTÁSOK:**

- Az útmutató utasításait tekintse a készülék tartozékaként és juttassa el azt a készülék bármilyen további felhasználójának.
- Ellenőrizze, hogy a típustáblán levő feszültségérték megegyezik-e az Ön elektromos dugaszolóaljzatában levő feszültséggel. A csatlakozóvezeték villásdugóját csak a szabvány szerint helyesen bekötött és földelt dugaszolóaljzatba szabad becsatlakoztatni!
- Ezt a terméket 8 éves korú és idősebb gyermekek, továbbá csökkent fizikai és mentális képességű vagy nem elegendő tapasztalattal és ismeretekkel rendelkező személyek is használhatják, amennyiben felügyelet alatt állnak vagy a készülék biztonságos használatára vonatkozóan megfelelő módon kioktatták őket és megértik az esetleges veszélyhelyzetek értelmezését. A gyermekek nem játszhatnak a készülékkel. A felhasználó által történő tisztítást és karbantartást gyermekek nem végezhetik, ha nincsenek legalább 8 évesek és csak felügyelet mellett. A készüléket és az USB-C tápvezetékét úgy kell elhelyezni, hogy ahhoz 8 év alatti gyerekek ne férhessenek hozzá.
- A készülék nem rendelkezik saját töltővel, kizárólag USB-n keresztül tölthető (USB kimenettel rendelkező adapter amely =5,0 V kimeneti feszültséggel és minimum 1000 mA kimeneti árammal rendelkezik)! Csatlakozás előtt figyeljen az adott forráshoz tartozó utasításokra!
- Mindig kapcsolja ki és húzza ki a készüléket, mielőtt kicseréli a használat kiegészítőket vagy hozzáférhető alkatrészeket, összeszerelés és szétszerelés előtt, tisztítás vagy karbantartás előtt, ha a készüléket felügyelet nélkül hagyja, vagy a munka befejezése után.
- A készüléket csak =5,0 V-os feszültségről szabad működtetni.
- Soha ne használja a készüléket sérült USB-C-kábellel, ha az nem működik megfelelően, leesett a földre és megsérült, vagy vízbe esett. Ilyen esetekben vigye el a készüléket egy szakszervizbe, hogy ellenőrizze annak biztonságát és megfelelő működését.
- Ne használjon más eszközök (például számítógép, laptop, táblagép, mobiltelefon stb.) USB-portját a készülék táplálására. Előfordulhat, hogy ezek az eszközök nem a készülék aktuális fogyasztásához méretezhetők, és megsérülhetnek.
- **Soha ne merítse vízbe a porszívót (még részben sem), és óvja a nedvességtől!**

- **Az edény kiürítése vagy a készülék karbantartása előtt a készüléket mindig kapcsolja ki.**
- **Ne hagyja a bekapcsolt készüléket felügyelet nélkül!**
- Ne töltsön olyan akkumulátort, amelyből szivárog az elektrolit.
- Az akkumulátor eltávolításánál ki kell húzni a tápkábelt a töltőadapterből.
- Ez a készülék olyan akkumulátorokat tartalmaz, amelyeket csak képzett személyzet cserélhet ki.
- Az akkumulátor eltávolításakor (a készülék élettartamának lejártá után) a készüléket le kell választani az elektromos hálózatról.
- Az akkumulátort ne dobja tűzbe. Robbanásveszélyes!
- A készülék biztonságtechnikája és helyes működése céljából csak eredeti és a gyártócég által jóváhagyott tartalékalkatrészeket használjon.
- A készüléket csak arra célra használja, amire szánva van, és ahogy a használati útmutatóban le van írva. A készüléket soha se használja más célra.
- Gyártócég nem felel a készülék és tartozékai helytelen használatából eredő károkért. A készülék helytelen használatának tekintjük többek között a szűrők rendszeres cseréje vagy karbantartása elhanyagolását a **V.**, **VI.** fejezetekben közölt utasítások alapján és ugyanúgy nem eredeti szűrők használatát, amely következtében üzemzavar jelentkezett vagy a porszívó megkárosodott.

A KÉSZÜLÉK HASZNÁLATA:

- A termék otthoni és hasonló (üzletekben, irodákban és más hasonló munkahelyeken, szállodákban, motelekben és más hasonló helyiségekben, „bed and breakfast“ típusú szállodákban) használatra szánt! Nem kereskedelmi használatra!
- A készülék töltésekor csak olyan biztonságos kifeszültséget használjon, ami megfelel a készüléken levő jelölésnek.
- A porszívó kezeléskor legyen óvatos és kerülje a forgó kefével történő érintkezést (pl. **szabadon lengő ruházat, haj, ujjak, bizsuk, karkötők** stb.).
- **Ne használja a porszívót és ne érintse meg annak adapterét ha nedves a keze vagy a lába!**
- **Soha ne használja a készüléket (ne kapcsolja be) töltés közben!**
- **Ne porszívózzon megfelelően behelyezett szűrőrendszer és mikroszűrők nélkül.**
- A porszívót mindig kapcsolja ki, amikor az akkumulátor töltés alatt áll, valamint használat után.
- Ne porszívózzon nedves vagy vizes padlóburkolatot, ne használja a porszívót külső térben! A készülékbe történő nedvességbejutáskor annak megsérülése és üzemzavara veszélye léphet fel.
- Ne porszívózzon vizet, folyadékokat, vagy agresszív szereket!
- Ne porszívózzon éles tárgyakat (pl. **üveget, cserépdarabokat**), forró, éghető, robbanásveszélyes anyagokat (pl. **hamut, égő cigarettavégeket, benzint, hígítókat, aeroszol gőzöket**), de kenőanyagokat (pl. **zsírokat, olajokat**) és maró hatású anyagokat (pl. **savakat, hígítókat**) sem. Ezen anyagok felszívásakor a szűrő anyaga megsérülhet, ill. a porszívó megkárosodása következhet be.
- Nagyon finom porok szívásakor eltömődhetnek a mikroszűrők pórusai. Ezzel csökken a levegő áramlása és csökken a szívóteljesítmény. Ekkor ki kell tisztítani a mikroszűrőket, akkor is, ha az edény még nem telt meg. Ne használja a porszívót építési munkák közben / után, törmelék porszívózására, mint például **gipszkarton por, finom homok, cement, építési por, vakolat**, stb. Abban az esetben, ha ilyen jellegű szennyeződések / építőanyagok / stb. kerülnek bele az egységbe károsodás, vagy hibás működés léphet fel.

USB-C TÁPKÁBEL:

- Az USB-C tápvezetékét védje forró és éles tárgyaktól, valamint sarkoktól. Az USB-C tápvezetékét gyerekek megfoghatják és magukra ránthatják a működő készüléket.
- Az USB-C vezetékét óvja éles és forró tárgyaktól, nyílt lángtól, illetve azt ne hajtogassa és ne tegye éles sarkokra, valamint ne mártsa vízbe.

ORIGINAL

eta
VÝROBCE

A porszívó üzemzavarmentes működése biztosítása érdekében a gyártócég által javasolt tesztelt mikroszűrőket kell használni.

II. TERMÉKLEÍRÁS

A – porszívó

- A1 – a **ON / OFF** nyomógomb / szívóerő kapcsoló
- A2 – fényjelző
- A3 – forgatható fogantyú
- A4 – fűvókák tartója (**C3+C4**)
- A5 – fűvókák csatlakozó nyílása (**C3+C4**)
- A6 – USB-C töltőport

B – portartó edény

- B1 – HEPA szűrő
- B2 – szeparátor
- B3 – csuklós alj
- B4 – alsó zárógomb

C – tartozékok

- C1 – ecset + réses fűvóka 2 az 1-ben
- C2 – ecset + párnás fűvóka 2 az 1-ben
- C3 – felfújható adapter
- C4 – többcélú fűvóka
- C5 – vákuumzsák adapter
- C6 – kefe reteszelő gomb

D – USB-C tápkábel

III. A PORSZÍVÓ ELŐKÉSZÍTÉSE

Távolítsa el a csomagolóanyagokat, vegye ki a porszívót és tartozékait. Távolítsa el a készülékről minden esetleges tapadó fóliát, címkét vagy papírt.

A PORSZÍVÓ ÖSSZEÁLLÍTÁSA

A porszívó összeállításakor az 1. ábra alapján járjon el. A megkívánt használati mód szerint válassza ki a megfelelő tartozékokat (3. ábra). A leszerelés során fordítva járjon el és oldja ki a reteszelő elemeket.

AZ AKKUMULÁTOR FELTÖLTÉSE

A porszívót feltöltés előtt kapcsolja ki! Válassza ki a megfelelő tápegységet (adaptert), csatlakoztassa az **D** USB-C tápkábelt a porszívó **A6** csatlakozóaljzatába és a tápegységhez, majd a hálózathoz. **Első üzembevétel előtt az akkumulátort min. 7 óráig kell feltölteni. Ezt követően a standard feltöltési időtartam kb. 6 óra.** A töltés állapotát és előrehaladását az **A2** fényjelzés jelzi.

Figyelmeztetés

- A porszívót azonnal töltse fel, amint gyöngül a szívóteljesítmény.
- Erős igénybevételű munkavégzést követően vagy túlzottan meleg hőmérsékletű környezetben történő üzemeléskor az akkumulátor túlmelegedhet. Hagyja ekkor az akkumulátort feltöltése előtt lehűlni.

A2 fényjelzés	
Állapot	Jelentése
Világító kék	Működési jelzés
	Az akkumulátor teljesen feltöltött
Piros villogás	Az akkumulátor lemerült
3x piros villogás	Elektronikus motor túlterhelés elleni védelem aktiválása
Kék villogás	Töltés folyamatban

MŰKÖDÉSI IDŐK

Állítsa be a teljesítményt	Nyitvatartási idő *
MIN	Kb. 20 perc
MAX	Kb. 10 perc

* **Megjegyzés:** A megadott üzemidők az ETA belső tesztjein alapulnak, és csak új és teljesen feltöltött akkumulátorokra vonatkoznak. Az akkumulátor életkorától és elhasználtságától függően az üzemidő csökken.

IV. A PORSZÍVÓ HASZNÁLATA (3. ábra)

Használatbavétele előtt hagyja, hogy a porszívó megfelelően feltöltődjön.

KEZELÉS

A ON / OFF nyomógomb / szívóteljesítmény átkapcsoló (A1)

- a porszívó be- és kikapcsolása / a szívóteljesítmény beállítása (alacsony/magas)

Figyelmeztetés

A porszívó mindig alacsony szívóteljesítményen van bekapcsolva.

TARTOZÉKOK HASZNÁLATA

C1 és **C2** tartozékok a hétköznapi porszívózásra vannak tervezve. A **C3** tartozék kanapék, matracok, tornagolyók, játékok és vízi eszközök felfújására szolgál stb. A **C4** tartozék a tűz (kandalló, grill stb.) felerősítésére, illetve az elektronikai eszközökből (számítógépek, laptopok, televíziók, rádiók stb.) származó szennyeződések és por kifújására alkalmas. A **C5** tartozék a textil vákuumszakókból (ruha, takaró, paplan stb.) a levegő elszívására szolgál.

Figyelmeztetés

A tűz felerősítésekor fokozott óvatosság szükséges, hogy elkerülje a személyek leégését, az eszköz károsodását vagy a tűz kialakulását!

TÚLTERHELÉS ELLENI ELEKTRONIKUS MOTORVÉDELEM

Ha a porszívózás során eldugul a szívónyílás, aktiválódik az elektronikus motor túlterhelés elleni védelme. A porszívó működése leáll, és az **A2** jelzőfény kétszer pirosan villog. Ebben az esetben először távolítsa el az eldugulás okát, majd folytassa az eszköz használatát.

V. A PORTARTÁLY ÉS A SZŰRŐ ELTÁVOLÍTÁSA

A PORTARTÁLY KIEMELÉSE

A portartó edény kivételekor Az **B** jelű ábra szerint járjon el. A szűrt szennyeződések az általános háztartási hulladékokkal együtt likvidálja (1. ábra). Az üres és kitisztított edényt helyezze fordított módon vissz a porszívóba.

A HEPA SZŰRŐ CSERÉJE

A HEPA szűrő kivételekor az 1. ábra szerint járjon el. Az új / kitisztított HEPA szűrőt fordított módon tegye vissza a porszívóba.

VI. TISZTÍTÁS ÉS KARBANTARTÁS

Figyelmeztetés

- Maximális szívóhatást mindenkor csak tiszta HEPA szűrővel és üres portartállyal érhet el.
- A portartály minden egyes kiürítése után ajánljuk a HEPA szűrőt is kitisztítani.
- Nagyon finom por porszívózásakor a HEPA szűrő pórusai eltömődhetnek. Ez csökkenti az áthaladó levegő mennyiségét és egyben csökken a szívóhatás is. Ezért olyan esetben is ki kell tisztítani a HEPA szűrőt, amikor annak portartálya még nem telt meg.

Tisztítsa meg a porszívót puha nedves ruhával, ne használjon durva és agresszív tisztítószereket! Minden porszívózás után szemrevételezéssel ellenőrizze, hogy a keféken vagy a gyűjtőfejekben nem maradt-e szennyeződés. Ha igen, akkor ezeket a szennyeződések távolítsa el.

A portartó edény (B)

A **B** tartály belső felét enyhén benedvesített puha ruhával törölje ki. Fújja ki a **B2** szeparátort, nagyobb szennyeződés esetén pedig öblítse le folyó víz alatt. A karbantartás elvégzése után hagyja, hogy minden alaposan megszáradjon.

HEPA szűrő (B1)

A kilépési **B1** jelű HEPA szűrőt enyhén rázza ki vagy fújja ki. Erősen szennyezett HEPA szűrőt le lehet öblíteni folyó langyos vízzel. Ezután hagyja azt alaposan megszáradni.

Figyelmeztetés

- **Amennyiben a HEPA szűrőt vízzel határozza lemosni, akkor annak szűrőképessége lecsökken.** A szűrő mosása maximális ismétlése: 3x. Ezután új szűrőt kell vásárolni.
- A HEPA szűrőt tanácsosnak tartjuk évenként 2x kicserélni.
- A HEPA szűrő nem mosható edénymosogató gépben.
- A HEPA szűrő tisztítása és annak esetleges cseréje elhanyagolása a porszívó meghibásodását válthatja ki!

Nagyobb mértékű vagy olyan karbantartást, amelynél szükséges a készülék elektromos részeibe történő beavatkozás, csak szakszerviz végezhet!

A garanciával és a termékjavítással kapcsolatos információkat a www.eta.cz/servis-eu weboldalon találja.

Lépjön kapcsolatba a gyártóval: info@eta.cz

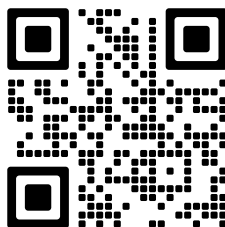

VII. ÖKOLÓGIA



Mérettől függően valamennyi csomagolóanyagra, komponensre és tartozékra rányomtatták azon anyagok jelzéseit, amelyeket előállításukhoz használtak, illetve azok újrahasznosítási jelzéseit. A terméken, valamint a kísérő dokumentációban közzétett jelzések azt jelentik, hogy az elektromos vagy elektronikus termékeket nem szabad a kommunális hulladékkal együtt likvidálni.

A helyes likvidálás céljából adja le azokat az arra kijelölt hulladékgyűjtő helyeken, ahol azokat ingyenesen átveszik. A termék helyes felszámolása értékes természeti forrásokat óvhat meg és segít a környezetre és az emberi egészségre kifejtett negatív hatásuk megelőzésében, amely a hulladékok helytelen felszámolása következményeként jelentkezhetne. Ez a készülék hosszú élettartamú Li-Ion akkumulátorral felszerelt. A környezetvédelem érdekében a készülék üzemképessége után a lemerült akkumulátort megfelelő módon ki kell szerelni belőle, az erre kijelölt speciális gyűjtőhálózatok segítségével az akkumulátor és a készülék biztonságos felszámolása szükségeltetik. További részletekért forduljon a helyi önkormányzathoz vagy a legközelebbi hulladékgyűjtő helyhez.

Az akkumulátor eltávolítása

Az akkumulátor eltávolítását az 2. ábra utasításai szerint hajtsa végre.

VIII. MŰSZAKI ADATOK





A készülék érintésvédelmi osztálya	III.
Akkumulátor	10,8 V Li-Ion
Tömeg cca (kg)	0,45
Termék méretei (mm)	240 x 55 x 205

Akusztikus zajszint szintje 78 dB(A) re 1pW.

A technikai specifikációk és modell szerinti esetleges tartozékok változtatásának jogát a gyártó fenntartja! Illusztratív képek.

A termék akkumulátorának kapacitása fokozatosan csökken. Az akkumulátor kapacitása a készülék normál használata során csökken, és a készülék elhasználódásának minősül. Az akkumulátor kapacitásának csökkenése nem minősül a készülék meghibásodásának.

A KÉSZÜLÉKEN, ANNAK CSOMAGOLÁSÁN VAGY ÚTUTATÓJÁBAN TALÁLHATÓ FIGYELMEZTETÉSEK ÉS SZIMBÓLUMOK:

HOUSEHOLD USE ONLY. DO NOT IMMERSE IN WATER OR OTHER LIQUIDS.	
Kizárólag háztartási használatra alkalmas. Ne merítse vízbe vagy más folyadékba.	
	TO AVOID DANGER OF SUFFOCATION, KEEP THIS PLASTIC BAG AWAY FROM BABIES AND CHILDREN. DO NOT USE THIS BAG IN CRIBS, BEDS, ARRANGES OR PLAYPENS. THIS BAG IS NOT A TOY.
	Fulladásveszély. Tartsa a PE zacskót gyermekektől elzárt helyen. A zacskó nem játékszer. Ne használja ezt a zacskót bölcsőkben, kiságyakban, babakocsikban, vagy gyerek járókákban.
	FIGYELMEZTETÉST
	Olvassa el a használati utasítást
	Leválasztható töltő egység

eta 0426

COMBI

INSTRUKCJA OBSŁUGI

Drogi Kliencie, dziękujemy za zakupienie naszego produktu. Prosimy o zachowanie niniejszej instrukcji wraz z paragonem i w miarę możliwości z opakowaniem i zawartością opakowania.

I. OSTRZEŻENIA DOTYCZĄCE BEZPIECZEŃSTWA



POSTANOWIENIA OGÓLNE:

- Wskazówki zawarte w instrukcji obsługi należy przekazać innemu użytkownikowi urządzenia.
- Sprawdź, czy dane dotyczące napięcia podane na tabliczce odpowiadają napięciu w sieci elektrycznej. Wtyczkę przewodu zasilania należy podłączyć do prawidłowo uziemionego gniazdka!
- Z urządzenia mogą korzystać dzieci powyżej 8 roku życia, oraz osoby z ograniczonymi zdolnościami fizycznymi lub umysłowymi, a także nieposiadające wiedzy lub doświadczenia w użytkowaniu tego typu urządzeń pod warunkiem, że będą one nadzorowane lub zostaną poinstruowane na temat bezpiecznego korzystania z tego urządzenia oraz zagrożeń wiążących się z jego używaniem. Bawienie się urządzeniem jest zabronione dzieciom. Czyszczenie i konserwacja bez nadzoru dorosłych jest dzieciom zabroniona. Dzieci poniżej 8 lat muszą przebywać z dala od urządzenia i jego przewodu zasilającego USB-C.
- Urządzenie nie ma własnego źródła ładowania, jest zaprojektowane do ładowania tylko ze źródła USB (zasilacz z wyjściem USB z napięciem wyjściowym =5,0 V i prądem wyjściowym, co najmniej 1000 mA), przed podłączeniem należy zapoznać się z instrukcjami producenta tych źródeł ładowania.
- Przed wymianą akcesoriów lub dostępnych części, przed montażem i demontażem, przed czyszczeniem lub utrzymaniem, jeżeli urządzenie jest pozostawiane bez nadzoru, lub po ukończeniu pracy, następnie zawsze urządzenie wyłączyć i odłączyć od zasilania.
- Urządzenie musi być ładowane tylko za pomocą bezpiecznego niskiego napięcia =5,0 V.
- Nigdy nie używaj urządzenia z uszkodzonym kablem USB-C, jeśli nie działa prawidłowo, upadł na ziemię i uległ uszkodzeniu lub wpadł do wody. W takich przypadkach należy oddać urządzenie do profesjonalnego serwisu w celu sprawdzenia jego bezpieczeństwa i prawidłowego działania.
- Nie używaj portów USB w innych urządzeniach (np. komputerze, laptopie, tablecie, telefonie komórkowym itp.) do zasilania urządzenia. Urządzenia te mogą nie być dobrane odpowiednio do poboru prądu przez urządzenie i mogą ulec uszkodzeniu.
- **Nigdy nie zanurzaj odkurzacza w wodzie (nawet częściowo) i chroń go przed wilgocią!**
- **Przed opróżnieniem pojemnika lub konserwacją należy najpierw wyłączyć urządzenie.**

- **Produktu nie pozostawiaj włączonego bez dozoru!**
- Nie ładuj akumulatora, z którego wycieka elektrolit.
- Przy wyjmowaniu akumulatora urządzenie musi być odłączone od zasilacza ładującego.
- To urządzenie zawiera baterie, które mogą być wymieniane wyłącznie przez przeszkolony personel.
- Podczas wyjmowania akumulatora (po zakończeniu żywotności urządzenia) urządzenie należy odłączyć od zasilania.
- Akumulatora nie wolno wrzucać do ognia. Niebezpieczeństwo wybuchu!
- W celu zapewnienia bezpieczeństwa i prawidłowego funkcjonowania urządzenia, należy używać wyłącznie oryginalnych części zamiennych i akcesoriów zatwierdzonych przez producenta.
- Nigdy nie używaj urządzenia do innych celów niż te, do których jest przeznaczone oraz w sposób opisany w niniejszej instrukcji. Nigdy nie używaj urządzenia do żadnych innych celów.
- Producent nie odpowiada za szkody spowodowane przez niepoprawne używanie urządzenia i akcesoriów. Za nieprawidłowe użytkowanie urządzenia jest między innymi uważane nieprzestrzeganie regularnej wymiany lub konserwacji wszelkich filtrów, jak opisano w rozdziale **V**, **VI**, jak również stosowanie nieoryginalnych filtrów, gdzie ze względu na ich własności, doszło do usterki lub uszkodzenia odkurzacza.

UŻYWANIE URZĄDZENIA:

- Produkt przeznaczony jest do stosowania w gospodarstwach domowych i podobnych miejscach (sklepy, biura i podobne miejsca pracy, hotele, motele i inne środowiska mieszkalne, w firmach świadczących usługi noclegowe ze śniadaniem)! Nie jest przeznaczone do użytku komercyjnego!
- Podczas ładowania urządzenie musi być zasilane bezpiecznym niskim napięciem odpowiadającym oznaczeniu na urządzeniu.
- Podczas obsługi z odkurzaczem, należy unikać kontaktu (np. **luźne ubranie, włosy, palce, biżuteria, bransolety**, itp.) z szczotką obrotową.
- **Nigdy nie należy używać odkurzacza lub dotykać zasilacza mokrymi rękami lub nogami!**
- **Nigdy nie używaj urządzenia (nie włączaj go) podczas ładowania!**
- Podczas ładowania akumulatora i po użyciu, należy zawsze odkurzacza wyłączyć.
- Nie odkurzaj mokrej lub wilgotnej wykładziny, nie używaj odkurzacza na zewnątrz! Przy przeniknięciu wilgoci do agregatu powstaje niebezpieczeństwo jego uszkodzenia i wycofanie z eksploatacji.
- Nie odkurzać wody, cieczy lub płynów agresywnych!
- Nie odkurzaj przedmiotów ostrych np. odłamków szkła, stłuczek, przedmiotów gorących, palnych, wybuchowych (np. **popiołu, palących się niedopałków papierosów, benzyny, rozpuszczalników a opary aerozoli**), ale ani smarów np. **tłuszczy, olejów**, środków żrących (np. **kwasów, rozpuszczalników**). Przy odkurzaniu takich przedmiotów może dojść do uszkodzenia worka na kurz, jak i odkurzacza.
- Podczas odkurzania bardzo drobnego pyłu mogą zostać zablokowane pory mikrofiltrów. Ogranicz się przepustowość powietrza i siła ssania stabilnie. Konieczne jest zatem w tym przypadku wyczyścić filtry pyłowe lub wymienić lub opróżnić pojemnik na odpad nawet, jeśli nie jest jeszcze pełny. Nie wolno używać odkurzacza do zbierania zanieczyszczeń wytwarzanych podczas prac budowlanych / po pracach budowlanych, takich jak pył z płyt gipsowo – **kartonowych, drobny piasek, cement, pył budowlany, części tynku** itp. Podczas przenikania tych zanieczyszczeń / materiałów budowlanych luzem/ sypkich materiałów budowlanych do agregatu, istnieje ryzyko uszkodzenia i zakończenie użytkowania.

KABEL ZASILAJĄCY USB-C:

- Nigdy nie odkładaj przewodu zasilającego USB-C na gorące powierzchnie, ani nie pozostawiaj go zwisającego przez krawędź stołu lub blatu roboczego. W wyniku zahaczenia lub pociągnięcia za przewód np. przez dzieci może dojść do przewrócenia lub strącenia urządzenia a w konsekwencji tego do poważnego zranienia!

- Przewód zasilający USB-C nie może zostać uszkodzony przez ostre lub gorące przedmioty, otwarty ogień, nie może być zanurzany w wodzie lub przeginany przez ostre krawędzie.

ORIGINAL
eta
VÝROBCE

Aby odkurzacz pracował bez usterki należy koniecznie używać testowanych mikrofiltrów zalecanych przez producenta.

II. WYPOSAŻENIE I AKCESORIA ODKURZYCZY

A – odkurzacz

- A1 – przycisk ON / OFF / przełącznik mocy ssania
- A2 – sygnalizacja świetlna
- A3 – obrotowy uchwyt
- A4 – uchwyt na nasadki dmuchające (C3+C4)
- A5 – otwór przyłączeniowy do nasadek dmuchających (C3+C4)
- A6 – port ładowania USB-C

C – akcesoria

- C1 – szczoteczka + końcówka szczelinowa 2 w 1
- C2 – szczoteczka + końcówka poduszkowa 2 w 1
- C3 – nasadka dmuchana
- C4 – wielofunkcyjna nasadka dmuchająca
- C5 – nasadka do worków próżniowych
- C6 – przycisk blokowania szczoteczki

B – zbiornik na kurz

- B1 – filtr HEPA
- B2 – separator
- B3 – spód na zawiasach
- B4 – przycisk blokady dna

D – kabel zasilający USB-C

III. PRZYGOTOWANIE ODKURZACZA

Usuń materiał pakowy, wyjmij odkurzacz i akcesoria.
Z urządzenia usuń wszystkie folie adhezyjne, naklejki lub papier.

MONTAŻ ODKURZACZE

Podczas montażu odkurzacza postępuj wg rysunku 1. W zależności od pożądanego zastosowania wybrać odpowiednie akcesoria (rys. 3). Podczas demontażu należy postępować w odwrotny sposób i odblokować elementy blokujące.

ŁADOWANIE AKUMULATORA

Przed ładowaniem wyłącz odkurzacz! Wybierz odpowiedni zasilacz (adapter), podłącz kabel zasilający USB-C **D** do odkurzacza do gniazda zasilania **A6** i do zasilacza, a następnie do sieci elektrycznej. **Przed pierwszym użyciem akumulator należy ładować min. 7 godzin. Potem standardowy czas ładowania wynosi ok. 6 godzin.** Stan i postęp ładowania jest wskazywany przez sygnał świetlny **A2**.

Ostrzeżenie

- Odkurzacz naładuj jak tylko moc ssania słabnie.
- Po skończeniu ciężkiej pracy lub w gorącym środowisku akumulator może być zbyt gorący do ładowania. Przed ładowaniem akumulator musi ostygnąć.

Sygnalizacja świetlna A3

Status	Znaczenie
Świeci na niebiesko	Wskazanie działania
	Akumulator jest w pełni naładowany
Miganie czerwone	Akumulator jest rozładowany
3x miganie czerwone	Aktywacja elektronicznej ochrony silnika przed przeciążeniem
Miganie niebieskie	Ładowanie w toku

CZAS PRACY

Nastawiona moc	Czas pracy *
MIN	Ok. 20 minut
MAX	Ok. 10 minut

* **Uwaga:** Podane czasy pracy opierają się na wynikach własnych testów firmy ETA i dotyczą tylko nowego i w pełni naładowanego akumulatora. W zależności od wieku i zużycia akumulatora czas pracy skraca się.

IV. ZASTOSOWANIE ODKURZACZA (rys. 3)

Przed użyciem odkurzacza należy naładować wystarczająco.

STEROWANIE

Przycisk ON / OFF / przełącznik mocy ssania (A1)

- włączenie/wyłączenie odkurzacza / ustawienie mocy ssania (niski/wysoki)

Uwaga

Odkurzacza jest zawsze włączony przy niskiej mocy ssania.

UŻYCIE AKCESORIÓW

Użycie nasadek **C1** i **C2** jest przeznaczone do zwykłego odkurzania. Nasadka **C3** jest przeznaczona do nadmuchiwania materacy, dmuchanych leżaków, pitek gimnastycznych, zabawek i akcesoriów wodnych itd. Nasadka **C4** jest przeznaczona do dmuchania ognia (kominek, grill itd.) oraz do wydmuchiwania brudu i kurzu z elektroniki (PC, laptopy, telewizory, radio itd.). Nasadka **C5** jest przeznaczona do odkurzania powietrza z worków próżniowych na odzież (ubrania, koce, kołdry itd.).

Ostrzeżenie

Podczas rozdmuchiwania ognia zachowaj zwiększoną ostrożność, aby nie doszło do poparzenia osób, uszkodzenia urządzenia ani powstania pożaru!

ELEKTRONICZNA OCHRONA SILNIKA PRZECIW PRZECIĄŻENIU

Jeśli podczas odkurzania nastąpi zablokowanie (zatkanie) wlotu ssącego, aktywuje się elektroniczna ochrona silnika przed przeciążeniem. Praca odkurzacza zatrzyma się i sygnalizacja świetlna **A2** zablika 2 razy na czerwono. W takim przypadku najpierw usuń przyczynę zablokowania, a następnie kontynuuj korzystanie z urządzenia.

V. WYJĘCIE POJEMNIKA NA KURZ I FILTRU

WYJĘCIE POJEMNIKA NA KURZ

Przy wyjęciu pojemnika na kurz **B** postępuj wg rys. 1. Odkurzone zabrudzenia usuń z odpadami z gospodarstwa domowego. Pusty i wyczyszczony pojemnik włóż powrotem do odkurzacza.

WYMIANA FILTRU HEPA

Podczas wyjmowania filtra HEPA postępować jak pokazano na rysunku 1. Włóż nowy / oczyszczony filtr HEPA z powrotem do odkurzacza.

VI. CZYSZCZENIE I KONSERWACJA

Ostrzeżenie

- Maksymalny efekt ssania zawsze będzie osiągnięty za pomocą czystego filtra HEPA i pustego pojemnika na kurz.
- Po każdym opróżnieniu pojemnika na kurz zalecamy wyczyścić filtr HEPA.
- Przy odkurzaniu bardzo drobnego kurzu pory filtra HEPA mogą się zatkać. Zmniejsza się przepływ powietrza i maleje ssanie. Dlatego w takim przypadku filtr HEPA powinien być czyszczony, nawet jeśli pojemnik nie jest pełny.

Powierzchnię odkurzacza czyścić miękką, wilgotną ściereczką, nie używać szorstkich i agresywnych detergentów! Po każdym odkurzeniu skontroluj wizualnie, czy na szczotkach lub zbierakach nie przychwyciły się nieczystości. Jeżeli tak należy je usunąć.

Pojemnik na kurz (B)

Powierzchnię i wnętrze pojemnika **B** czyścić miękką, wilgotną ściereczką. Wydmuchaj separator **B2**, a w razie większego zabrudzenia możesz go przepłukać pod bieżącą wodą. Po przeprowadzeniu utrzymania wszystko dokładnie wysuszyć.

Filtr HEPA (B1)

HEPA filtr wylotowy **B1** delikatnie wyklep lub przedmucharaj. Jeśli zanieczyszczenie jest silnie filtr HEPA można spłukać pod bieżącą letnią wodą. Następnie pozostaw do całkowitego wyschnięcia.

Ostrzeżenie

- **Jeśli zdecydujesz się filtr HEPA przemyć wodą, zmniejszą jego możliwości filtrowania.** Maksymalna liczba umycia filtra wynosi trzy. Następnie konieczne jest kupić nowy.
- Filtr HEPA powinien zostać wymieniany 2 razy w roku.
- Filtr HEPA nie jest przeznaczony do mycia w zmywarce.
- Zaniedbanie czyszczenia filtra HEPA ewentualnie jego wymiany może doprowadzić do awarii odkurzacza!

Rozległą konserwację lub konserwację, która wymaga ingerencji do wewnętrznej części urządzenia, może wykonać wyłącznie specjalistyczny serwis!

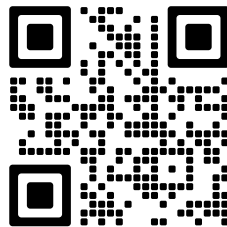

Nieprzestrzeganie wskazówek producenta powoduje utratę prawa do napraw!

Informacje dotyczące reklamacji i napraw produktów można znaleźć na stronie www.eta.cz/servis-eu.

Skontaktuj się z producentem: info@eta.cz

VII. EKOLOGIA



Jeżeli tylko pozwoliły na to rozmiary, na wszystkich elementach wydrukowano znaki materiałów zastosowanych do produkcji opakowań, komponentów i wyposażenia, jak również ich przetwarzania wtórnego. Symbole umieszczone na produktach lub w załączonej dokumentacji oznaczają, że zastosowanych elementów elektrycznych lub elektronicznych nie można poddawać utylizacji wraz z odpadem komunalnym. Produkt należy odnieść do specjalnych punktów zbiorczych, w których będą przyjęte bez opłaty. Dzięki poprawnej utylizacji pomogą Państwo zachować cenne źródła i pomogą w profilaktyce ewentualnych negatywnych wpływów na środowisko naturalne i zdrowie ludzkie. Niewłaściwy sposób utylizacji urządzenia może podlegać karze – zgodnie z przepisami krajowymi i międzynarodowymi. Urządzenie jest wyposażone w akumulator Li-Ion o długiej żywotności. Aby chronić środowisko jest wymagane po zakończeniu działania urządzenia wyładowany akumulator zdemontować i w odpowiedni sposób, poprzez specjalną sieć punktów zbiorczych, akumulator i urządzenie bezpiecznie zlikwidować. W celu uzyskania innych szczegółowych informacji dotyczących utylizacji należy zwrócić się do najbliższego urzędu lub punktu zbiorczego.

Wyjęcie akumulatora

Wyjąć akumulator zgodnie z instrukcjami na rys. 2.

VIII. DANE TECHNICZNE

Klasa izolacyjna odkurzacz	III.
Akumulator	10,8 V Li-Ion
Masa (kg) ok	0,45
Wymiary produktu (mm)	240 x 55 x 205

Poziom hałasu 75 dB(A) re 1pW.

Zmiana specyfikacji technicznych i akcesoriów w zależności od modelu produktu jest zastrzeżona przez producenta.

Pojemność akumulatora produktu stopniowo maleje. Zmniejszenie pojemności akumulatora występuje podczas normalnego użytkowania urządzenia i jest uważane za zużycie urządzenia. Zmniejszenie pojemności akumulatora nie stanowi wady urządzenia.

OSTRZEŻENIA I SYMBOLE UŻYTE NA URZĄDZENIACH, OPAKOWANIACH LUB W INSTRUKCJI:

HOUSEHOLD USE ONLY. DO NOT IMMERSE IN WATER OR OTHER LIQUIDS.

Tylko do zastosowania w gospodarstwie domowym. Nie zanurzać do wody lub innych cieczy.



TO AVOID DANGER OF SUFFOCATION, KEEP THIS PLASTIC BAG AWAY FROM BABIES AND CHILDREN. DO NOT USE THIS BAG IN CRIBS, BEDS, CARRIAGES OR PLAYPENS. THIS BAG IS NOT A TOY.



Niebezpieczeństwo uduszenia. Tego worka nie należy używać w kołyskach, łóżeczkach, wózkach lub kojcach dziecięcych. Torebkę z PE położyć w miejscu będącym poza zasięgiem dzieci. Torebka nie służy do zabawy!



OSTRZEŻENIE



Zapoznaj się z instrukcją obsługi



Zdemontowana jednostka zasilająca

eta 0426

COMBI

BEDIENUNGSANLEITUNG

Sehr geehrter Kunde, wir bedanken uns, dass Sie unser Produkt gekauft haben. Bewahren Sie diese Bedienungsanleitung zusammen mit der Garantiebescheinigung und wenn möglich auch mit der Verpackung und deren Inhalt auf.

I. SICHERHEITSHINWEISE**ALLGEMEINE BESTIMMUNGEN:**

- Die Anweisungen der Anleitung betrachten Sie als Teil des Elektrogerätes und übergeben Sie die Anleitung an jeden weiteren Nutzer.
- Überprüfen Sie, ob die Angabe auf dem Typenschild der Spannung in ihrer elektrischen Steckdose entspricht. Es ist notwendig den Stecker des Netzteils nur zur Steckdose einer solchen elektrischen Installation anzuschließen, die den entsprechenden Normen entspricht.
- Dieses Gerät darf von Kindern im Alter von mehr als 8 Jahren oder Personen mit eingeschränkten physischen oder mentalen Fähigkeiten oder mit unzureichenden Erfahrungen und Kenntnissen genutzt werden, wenn sie unter Aufsicht sind oder über die Nutzung des Gerätes auf eine sichere Art und Weise angewiesen wurden und sich eventueller Gefahren bewusst sind. Es muss gesichert werden, dass Kinder mit dem Gerät nicht spielen. Reinigung und Wartung darf von Kindern unter 8 Jahren und ohne Aufsicht nicht durchgeführt werden. Kinder unter 8 Jahren müssen sich vom Gerät und seinem USB-C-Stromkabel fernhalten.
- Das Gerät hat keine Stromversorgung, es ist zum USB-Laden bestimmt (USB-Adapter mit Ausgangsspannung =5,0 V und Ausgangsstrom min. 1000 mA), vor der Verbindung wenden Sie die Aufmerksamkeit den Herstellerinstruktionen dieser Quellen zu.
- Vor dem Zubehöraustausch oder Austausch der zugänglichen Teilen, vor der Montage und Demontage, vor der Reinigung oder Wartung, wenn Sie das Gerät unbeaufsichtigt lassen oder nach Abschluss der Arbeiten, immer das Gerät ausschalten und von der Netzversorgung abschalten.
- Das Gerät muss nur mit sicherer Kleinspannung von =5,0 V versorgt werden.
- Benutzen Sie das Gerät niemals mit einem beschädigten USB-C-Kabel, wenn es nicht ordnungsgemäß funktioniert, auf den Boden gefallen ist und beschädigt wurde oder ins Wasser gefallen ist. Bringen Sie das

Gerät in solchen Fällen zu einem professionellen Servicecenter, um die Sicherheit und korrekte Funktion zu überprüfen.

- Verwenden Sie keine USB-Anschlüsse an anderen Geräten (z. B. Computer, Laptop, Tablet, Mobiltelefon usw.), um das Gerät mit Strom zu versorgen. Diese Geräte sind möglicherweise nicht für den Stromverbrauch des Geräts ausgelegt und könnten beschädigt werden.
- **Tauchen Sie den Staubsauger niemals in Wasser (auch nicht teilweise) und schützen Sie ihn vor Feuchtigkeit!**
- **Vor jeglichem Umgang mit den Behältern oder vor der Wartung schalten Sie das Gerät immer aus!**
- **Lassen Sie das Gerät nicht ohne Aufsicht laufen!**
- Laden Sie einen solchen Akku nicht auf, von dem Elektrolyt austritt.
- Beim Demontieren des Akkus muss das Gerät vom Netzteil getrennt sein.
- Dieses Gerät enthält Batterien, die nur von geschulten Personen ausgetauscht werden können.
- Bei der Entnahme des Akkus (nach Ende der Gerätelebensdauer) muss das Gerät vom Stromnetz getrennt werden.
- Während eines normalen Betriebs werden die Akkus nicht entnommen. Entnehmen Sie den Akku nur, wenn das Gerät entsorgt werden soll (siehe Abs. VII. ÖKOLOGIE).
- Um richtige Funktion und Sicherheit zu gewährleisten, verwenden Sie nur Originalteile und das durch den Hersteller genehmigte Zubehör.
- Verwenden Sie dieses Gerät samt seines Zubehörs nur zu Zwecken, zu denen es bestimmt wurde, wie in dieser Anleitung beschrieben. Verwenden Sie das Gerät zu keinen anderen Zwecken.
- Eventuelle Texte und Bilder in Fremdsprachen auf den Verpackungen oder auf dem Gerät sind am Ende der jeweiligen Sprachversion übersetzt und erklärt.
- Der Hersteller ist für die Schäden, die durch unrichtige Nutzung des Gerätes verursacht werden, im Falle der Nicht-Einhaltung der oben aufgeführten Sicherheitsvorschriften nicht verantwortlich. Als unrichtige Verwendung wird unter anderem das Nicht-Einhalten des regelmäßigen Umtausches und der Wartung sämtlicher Filter laut Anweisungen im Kapitel V., VI. sowie die Verwendung von nicht originellen Filtern, infolge deren Eigenschaften es zur Panne oder Beschädigung des Staubsaugers gekommen ist, angesehen.

VERWENDUNG DES GERÄTES:

- Das Gerät ist ausschließlich zur Nutzung in den Haushalten und zu ähnlichen Zwecken (Geschäfte, Büros und ähnliche Arbeitsstellen, Hotels, Motels und andere Wohnräume, in Betrieben mit Bed-and-Breakfast-Service) bestimmt! Es ist nicht zu kommerziellen Zwecken bestimmt!
- Beim Umgang mit dem Gerät vermeiden Sie jeglichen Kontakt (z.B. **durch freihängende Bekleidung, Haare, Finger, Schmuck, Armband** usw.) mit der Rotationsbürste.
- **Verwenden Sie den Staubsauger und betasten Sie den Netzteil nie mit feuchten Händen oder Füßen!**
- **Benutzen Sie das Gerät niemals während des Ladevorgangs!**
- **Staubsaugen Sie nie ohne richtig installiertes Filtersystem oder Mikrofilter.**
- Beim Aufladen des Akkus und nach der Verwendung schalten Sie das Gerät immer aus.
- Führen Sie das Aufladen des Akkus bei üblicher Raumtemperatur durch und lassen Sie den Akku nicht bei Temperaturen, die höher als 50 °C sind. Somit beugt man der Beschädigung des Akkus vor.
- Das Gerät muss nur bei einer sicheren kleinen Spannung, die der Markierung am Gerät entspricht, aufgeladen werden.
- Kommt es zur Verstopfung der Öffnungen/Teile für die Luftleitung, schalten Sie das Gerät aus und entfernen Sie die Ursache der Verstopfung.

- Staubsaugen Sie keine feuchten oder nassen Bodenbeläge, verwenden Sie den Staubsauger nicht in Außenräumen! Beim Eindringen von Nässe ins Aggregat entsteht Beschädigungsfahr und Betriebsunterbrechung.
- Saugen Sie kein Wasser, Flüssigkeiten oder aggressive Flüssigkeiten ein!
- Saugen Sie keine scharfen Gegenstände (z.B. **Glas, Glasscherben**), heiße, entflammare, sprengende Gegenstände (z.B. **Asche, brennende Zigarettenreste, Benzin, Lösemittel und Aerosol-Dampfe**), Schmiermittel (**Fette, Öle**), Ätzmittel (z.B. **Säuren, Lösemittel**) ein. Durch Einsaugen dieser Gegenstände kann es zur Beschädigung des Filters, ev. des Gerätes kommen.
- Beim Staubsaugen von Feinstaub können sich die Filterporen verstopfen. Damit verringern sich die Luftdurchgängigkeit und die Saugleistung. Deshalb ist es wichtig, in einem solchen Fall die Filter zu reinigen, obwohl der Behälter noch nicht voll ist. Verwenden Sie das Gerät nicht zum Einsaugen von Schmutz, der bei oder nach Bauarbeiten entsteht, wie **Gipskartonstaub, feiner Sand, Zement, Baustellenstaub, Verputzteile** u.a. Beim Eintritt dieser Schmutzteile / Schütt-Baumaterial ins Aggregat entsteht Risiko seiner Beschädigung und einer Betriebsstörung.
- **Das Gerät darf nicht in feuchten oder nassen Bedingungen, in Räumen mit Brandgefahr oder Explosionsgefahr** (Räume, in denen Chemikalien, Treibstoffe, Öle, Farben und andere entflammare, oder flüchtige Stoffe gelagert werden) verwendet werden.

USB-C-STROMKABEL:

- Legen Sie den USB-C-Versorgungskabel nie auf heiße Oberflächen, sowie lassen Sie sie nicht über den Rand des Tisches oder der Arbeitsplatte hängen. Durch Anstreifen oder Ziehen am Kabel z.B. seitens der Kinder kann es zum Umkippen oder Herunterziehen des Gerätes und dadurch zur schwerwiegenden Verletzung kommen!
- Der USB-C-Kabel darf nicht durch scharfe oder heiße Gegenstände, offenes Feuer beschädigt werden, dieser darf nicht ins Wasser eingetaucht werden sowie über scharfe Kanten gebogen werden.

ORIGINAL

eta

VÝROBCE

Für einen störungsfreien Betrieb des Staubsaugers ist es notwendig die getesteten, durch den Hersteller empfohlenen Filter zu verwenden.

II. AUSSTATTUNG UND ZUBEHÖR DES STAUBSAUGERS

A – Staubsauger

- A1 – Taste EIN / AUS / Saugleistungsschalter
- A2 – Lichtsignalisierung
- A3 – drehbarer Griff
- A4 – Halterung für Gebläseaufsätze (C3+C4)
- A5 – Anschlussöffnung für Gebläseaufsätze (C3+C4)
- A6 – USB-C-Ladestecker

B – Schmutzbehälter

- B1 – HEPA-Filter
- B2 – Trenner
- B3 – Klappboden
- B4 – Bodenarretierungstaste

C – Zubehör

- C1 – Bürste + Schlitzdüse 2 in 1
- C2 – Bürste + Polsterdüse 2 in 1
- C3 – Aufblasbarer Aufsatz
- C4 – Multifunktionaler Gebläseaufsatz
- C5 – Aufsatz für Staubbeutel
- C6 – Taste Bürstenarretierung

D – USB-C-Netzkabel

III. VORBEREITUNG DES GERÄTES

Entfernen Sie jegliches Verpackungsmaterial, entnehmen Sie das Gerät und das Zubehör. Entfernen Sie vom Gerät alle eventuellen Adhäsionsfolien, Selbstkleber und Papier.

GERÄT ZUSAMMENSTELLEN

Beim Zusammenstellen des Gerätes gehen Sie nach dem Bild 1 vor. Je nach der erwünschten Verwendung wählen Sie geeignetes Zubehör (Bild 3). Bei der Demontage gehen Sie umgekehrt vor und lösen Sie dabei verriegelte Elemente.

AUFLADEN DES AKKUS

Schalten Sie das Gerät vor dem Aufladen aus! Wählen Sie ein geeignetes Netzteil (Adapter), verbinden Sie das USB-C-Netzkabel **D** des Staubsaugers mit dem Netzstecker **A6** und dem Netzteil und schließen Sie es dann an das Stromnetz an. Das Netzteil sollte an das Stromnetz angeschlossen sein. **Vor der ersten Verwendung ist es notwendig den Akku mindestens 7 Stunden aufzuladen. Danach beträgt die standardmäßige Ladezeit etwa 6 Stunden.** Der Ladestatus und -fortschritt wird durch das Lichtsignal **A2** angezeigt.

Hinweis

- Lassen sie das Gerät aufladen, sobald die Saugleistung schwächer wird.
- Nach dem Ende einer anstrengenden Arbeit oder wenn es heiß ist, kann der Akku zu heiß zum Aufladen sein, lassen Sie den Akku vor dem Aufladen abkühlen.

A3 Lichtsignalisierung

Status	Bedeutung
Blaues leuchten	Betriebssignal
	Akku ist vollständig aufgeladen
Rot blinkend	Akku ist leer
3x rot blinkend	Aktivierung des elektronischen Motorschutzes gegen Überlastung
Blau blinkend	Akku wird geladen

BETRIEBSZEITEN

Eingestellte Leistung	Betriebszeit *
MIN	Ca. 20 Min.
MAX	Ca. 10 Min.
* Bemerkung: Die angegebenen Betriebszeiten basieren auf den internen Tests von ETA und gelten nur für einen neuen und voll aufgeladenen Akku. Je nach Alter und Verschleiß des Akkus verringert sich die Betriebszeit.	

IV. VERWENDUNG DES GERÄTES (Abb. 3)

Lassen Sie das Gerät vor der Verwendung genügend aufladen.

BEDIENUNG

Taste EIN / AUS / Saugleistung-Schalter (A1)

- Einschalten / Ausschalten des Staubsaugers / Einstellung der Saugkraft (Niedrig/Hoch)

Achtung

Schalten Sie den Staubsauger immer mit geringer Saugleistung ein.

VERWENDUNG DES ZUBEHÖRS

Die Aufsätze **C1** und **C2** sind für das normale Staubsaugen vorgesehen. Der Aufsatz **C3** ist zum Aufblasen von Luftmatratzen, Matratzen, Gymnastikbällen, Spielzeug und Wassersportzubehör usw. bestimmt. Der Aufsatz **C4** dient zum Anfachen von Feuer (Kamin, Grill usw.) sowie zum Ausblasen von Schmutz und Staub aus elektronischen Geräten (PCs, Notebooks, Fernseher, Radios usw.). Der Aufsatz **C5** ist zum Absaugen von Luft aus Vakuumbuteln für Textilien (Kleidung, Decken, Bettdecken usw.) bestimmt.

Warnhinweis

Seien Sie beim Anfachen von Feuer besonders vorsichtig, um Verbrennungen, Schäden am Gerät oder Brände zu vermeiden!

ELEKTRONISCHER MOTORSCHUTZ GEGEN ÜBERLASTUNG

Wenn während des Saugvorgangs die Saugöffnung blockiert (verstopft) wird, aktiviert sich der elektronische Motorschutz gegen Überlastung. Der Betrieb des Staubsaugers stoppt und die Lichtanzeige **A2** blinkt zweimal rot. In diesem Fall entfernen Sie zuerst die Ursache der Blockierung und setzen Sie dann die Nutzung des Geräts fort.

V. STAUBBEHÄLTER UND FILTER ENTNEHMEN

DEMONTIEREN DES STAUBBEHÄLTERS

Beim Demontieren des Staubbehälters **B** gehen Sie nach dem Bild 1 vor. Entsorgen Sie den aufgesaugten Schmutz zusammen mit dem Restmüll. Stecken Sie den entleerten und sauberen Behälter mit dem anderen Ende zurück in den Staubsauger.

WECHSEL DES HEPA-FILTERS

Gehen Sie beim Entnehmen des HEPA-Filters gemäß Abb. 1 vor. Legen Sie in umgekehrter Reihenfolge einen neuen/gereinigten HEPA-Filter in den Staubsauger ein.

VI. REINIGUNG UND WARTUNG

Hinweis

- Die maximale Saugwirkung wird immer mit einem sauberen HEPA-Filter und einem leeren Staubbehälter erreicht.
- Es wird empfohlen, den HEPA-Filter nach jedem Entleeren des Staubbehälters zu reinigen.
- Beim Saugen von sehr feinem Staub werden die Poren des HEPA-Filters schneller verstopft. Dadurch verringert sich der Luftstrom und die Saugkraft lässt nach. In diesem Fall ist das HEPA-Filter zu reinigen, auch wenn der Behälter noch nicht vollständig gefüllt ist.

Pflegen Sie die Oberfläche des Staubsaugers und des Netzteiles mit einem weichen, feuchten Tuch, verwenden Sie keine groben oder aggressiven Reinigungsmittel! Nach dem Staubsaugen kontrollieren Sie visuell, ob an den Bürsten oder Sammelteilen keine Schmutzpartikel fest aufgeklebt sind und entfernen Sie sie.

Fußbodendüse mit Rotationsbürste (C)

Entfernen Sie den Schmutz (besonders Haare, Tierhaare, u.a.), die in der Bürste aufgefangen wurden. Zur einfacheren Reinigung können Sie die Bürste demontieren (Abb. 3).

Staubbehälter (B)

Oberfläche sowie Innenraum von Box **B** sind mit feuchtem Tuch zu behandeln. Blasen Sie den Separator **B2** aus, oder spülen Sie ihn bei starker Verschmutzung unter fließendem Wasser ab. Danach gründlich trocknen lassen.

Schaumstofffilter (B4)

Spülen Sie den Filter **B4** unter fließendem Wasser aus. Lassen Sie ihn gründlich trocknen, bevor Sie ihn wieder verwenden.

HEPA-Filter (B2)

Klopfen Sie den Schmutz vom HEPA-Filter **B2** oder pusten Sie ihn vorsichtig ab (wir empfehlen dies außerhalb von Wohnräumen durchzuführen). Bei starker Verschmutzung können Sie den HEPA-Filter unter laufendem lauwarmem Wasser abspülen. Lassen Sie ihn anschließend richtig abtrocknen.

Hinweis

- **Wenn Sie sich entschieden, den HEPA-Filter mit Wasser zu waschen, reduziert es sein Filtrationsvermögen.**
- Der Filter darf maximal dreimal gewaschen werden. Danach muss ein neuer gekauft werden.
- Wir empfehlen den HEPA-Filter zweimal pro Jahr umzutauschen.
- HEPA-Filter ist nicht zur Reinigung im Geschirrspüler vorgesehen.
- Vernachlässigung der Reinigung und des eventuellen Austausch des HEPA-Filters kann zur Störung des Staubsaugers führen!

Wartungsarbeiten mit umfangreicheren Charakter bzw. Arbeiten, die einen Eingriff in das Geräteinnere erfordern, muss ein Fachservice ausführen!

Der Hersteller behält sich unbedeutende Abweichungen von der Standardausführung, die keinen Einfluss auf die Funktion des Produkts haben, vor.

Informationen zu Produktreklamationen und Reparaturen finden Sie unter www.eta.cz/servis-eu.

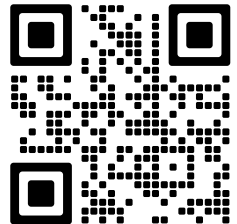
**VII. UMWELTSCHUTZ**

Sofern es die Maße zulassen, sind alle Teile des Gerätes, die Verpackung, Komponenten und das Zubehör mit dem verwendeten Material sowie auch deren Recycling gekennzeichnet. Die am Produkt oder in der Begleitdokumentation aufgeführten Symbole bedeuten, dass die verwendeten elektrischen bzw. elektronischen Produkte nicht zusammen mit kommunalem Abfall entsorgt werden dürfen. Geben Sie diese zum Zweck deren richtiger Entsorgung in dafür bestimmten Wertstoffsammelstellen ab, wo diese kostenlos entgegengenommen werden. Durch eine richtige Entsorgung dieser Produkte tragen Sie dazu bei, wertvolle Rohstoffe zu erhalten und vorbeugend negative Auswirkungen auf die Umwelt und die menschliche Gesundheit zu vermeiden, was die Folgen einer falschen Entsorgung von Abfällen sein könnten. Fordern Sie weitere Einzelheiten von Ihrer örtlichen Behörde bzw. von der nächstliegenden Wertstoffsammelstelle an. Bei einer falschen Entsorgung dieser Art von Abfall können im Einklang mit den nationalen Vorschriften Geldstrafen verhängt werden. Dieses Gerät ist mit einem Li-Ion-Akku mit langer Lebensdauer ausgestattet.

Zum Umweltschutz ist der entladene Akku nach dem Ende der Lebensdauer des Gerätes aus dem Gerät zu demontieren und der Akku und das Gerät sind in geeigneter Weise mittels der dazu vorgesehenen speziellen Sammeldienstleistungen sicher zu entsorgen.

Demontage des Akkus

Der Akku ist laut den Anweisungen auf Abb. 2 herauszunehmen.

VIII. TECHNISCHE ANGABEN





Gerät der Schutzklasse	III.
Akkumulator	10,8 V Li-Ion
Gewicht (kg) ca.	0,45
Abmessungen ca. (L x V x H) (mm)	240 x 55 x 205

Der deklarierte Schalleistungspegel beträgt 75 dB(A) re 1pW.

Änderung der technischen Spezifikation und des Inhaltes des eventuellen Zubehörs laut Produktmodell durch den Hersteller vorbehalten.

Die Batteriekapazität des Produkts nimmt allmählich ab. Die Verringerung der Batteriekapazität erfolgt bei normalem Gebrauch des Geräts und wird als Abnutzung des Geräts betrachtet. Eine Verringerung der Batteriekapazität ist kein Gerätedefekt.

AUF DEM GERÄT, DEN VERPACKUNGEN ODER IN DER ANLEITUNG VERWENDETE HINWEISE UND SYMBOLE.

HOUSEHOLD USE ONLY. DO NOT IMMERSE IN WATER OR OTHER LIQUIDS.	
Nur zum Gebrauch im Haushalt. Nicht in Wasser oder andere Flüssigkeiten tauchen.	
	TO AVOID DANGER OF SUFFOCATION, KEEP THIS PLASTIC BAG AWAY FROM BABIES AND CHILDREN. DO NOT USE THIS BAG IN CRIBS, BEDS, ARRANGES OR PLAYPENS. THIS BAG IS NOT A TOY.
	Erstickungsgefahr. Verwenden Sie diesen Beutel nicht in Wiegen, Kinderbetten, Kinderwagen oder Kindergittern. Legen Sie den PE-Beutel außerhalb der Reichweite von Kindern ab. Der Beutel ist kein Spielzeug.
	HINWEIS
	Lesen Sie die Bedienungsanleitung
	Abnehmbarer Netzteil

Hersteller/ Inverkehrbringer: ETA a.s., Křižikova 148/34, Karlín, 18600 Praha 8 CZECH REPUBLIK.

Service: Omega electric GmbH, Servicezentrale, Industriering 2, D- 04626 Schmölln.
Bei Fragen zu Reparaturen und Bestellung von Ersatzteilen wenden Sie sich bitte an unsere deutsche Servicezentrale:

Tel.: 034491/58860, Fax: 034491/5886189, Email: info@eta-hausgeraete.de

eta

© DATE 22/04/2025

e.č. 13/2025

